



MOTOROLA SOLUTIONS

PROFESSIONAL DIGITAL TWO-WAY RADIO

XT660d/XT665d FULL KEYPAD PORTABLE RADIO

USER GUIDE

en-US	nl-NL	sv-SE
da-DK	nb-NO	tr-TR
de-DE	pl-PL	uk-UA
es-ES	pt-PT	
fr-FR	ru-RU	
it-IT	fi-FI	

JULY 2017

© 2017 Motorola Solutions, Inc. All rights reserved.



MN003218A01-AA

Contents

Computer Software Copyrights.....	7	2.9 Drop-in Tray Charger LED Indicators.....	28
Important Safety Information.....	9	2.10 Battery Meter.....	29
Handling Precaution.....	11	2.11 Estimated Charging Time.....	29
Introduction.....	13	2.12 Charging a Radio and Battery using a MUC - Optional Accessory.....	30
Batteries and Chargers Safety Information.....	15	Chapter 3: Getting Started.....	31
Operational Safety Guidelines.....	15	3.1 Turning Radio On/Off.....	31
Chapter 1: Radio Overview.....	17	3.2 Adjusting Volume.....	31
1.1 Control Buttons.....	18	3.3 Radio Display.....	31
1.2 Radio Specifications.....	21	3.4 Selecting A Channel.....	33
Chapter 2: Batteries And Chargers.....	23	3.5 Receiving A Call.....	33
2.1 About Li-Ion Battery.....	23	3.6 Signal Strength Indicator and Channel Busy Indicators.....	33
2.2 Installing Li-Ion Battery.....	23	3.7 Talk Range.....	34
2.3 Removing Li-Ion Battery.....	24	3.8 Radio LED Indicators.....	34
2.4 Power Supply and Drop-in Tray Single Unit Charger (SUC).....	24	3.9 VOX and iVOX.....	35
2.5 Holster.....	26	3.9.1 Setting up VOX.....	36
2.6 Charging The Radio.....	26	3.9.2 Setting up iVOX.....	37
2.7 Charging Radio with the Drop-in Tray SUC.....	26	3.9.3 Adjusting iVOX Sensitivity.....	37
2.8 Charging a Stand-Alone Battery.....	27	3.10 Resetting to Factory Defaults.....	38
		3.11 Enabling or Disabling Beep Tone.....	38
		3.12 Locking or Unlocking Keypad.....	38

3.13 Accessing Menu Options.....	39	4.4.2 Selecting Priority Channel from a Scan List.....	47
Chapter 4: Advanced Features.....	41	4.4.3 Removing a Channel from a Scan List.....	48
4.1 Setting.....	41	4.4.4 Adding a Channel to a Scan List...	49
4.2 Channel Edit.....	42	4.5 Message.....	49
4.2.1 Editing Channel Alias.....	42	4.5.1 Creating New Text Message.....	50
4.2.2 Editing Channel Frequency.....	42	4.5.2 Replying, Forwarding or Deleting Received Message.....	50
4.2.3 Editing Channel Code.....	43	4.5.3 Sending Quick Text.....	51
4.3 Contacts.....	43	4.5.4 Forwarding or Deleting Sent Message.....	52
4.3.1 Making a Call from CONTACTS menu.....	44	4.6 Recording.....	52
4.3.2 Features Available in Contacts.....	44	4.6.1 Initiate Recording.....	52
4.3.3 Adding New Contact to Contact List.....	45	4.6.2 Replaying or Deleting Recorded Files.....	53
4.3.4 Making Digital Call using One Touch Access.....	45	4.6.3 Checking Recording Time Left.....	53
4.3.5 Quick Contact.....	46	4.7 Call Log.....	54
4.3.5.1 Editing Quick Contact.....	46	4.7.1 Saving Contact from Call Log to Contact List.....	54
4.3.5.2 Making a Quick Contact Call.....	47	4.8 Zone.....	55
4.4 Scan.....	47	4.9 Radio Information.....	55
4.4.1 Select A Scan List.....	47	4.10 Covert Mode.....	55

4.10.1 Activating Covert Mode.....	56	8.5 CTCSS And PL/DPL Codes.....	78
4.10.2 Deactivating Covert Mode.....	56	Appendix A: Motorola Solutions Limited Warranty.....	85
4.11 Break-In.....	56	A.1 What is Not Covered By the Warranty.....	85
4.12 Radio ID Direct Call.....	57	A.2 Warranty Information.....	85
4.13 Reverse Burst.....	57	Appendix B: Accessories.....	87
4.14 Silent Mode.....	58		
Chapter 5: Setting up the Radio.....	59		
5.1 Setting up using CPS.....	59		
5.2 Cloning Radios.....	60		
5.3 Cloning Radio using the R2R Cloning Cable (Optional Accessory).....	60		
5.4 Operating Instructions.....	61		
5.5 What To Do If Cloning Fails.....	62		
Chapter 6: Troubleshooting.....	63		
6.1 Symptom and Solutions.....	63		
Chapter 7: Use and Care.....	67		
7.1 Precaution.....	67		
Chapter 8: Frequency and Code Chart.....	69		
8.1 Analogue Frequency and Code Charts.....	69		
8.2 Digital Frequency and Code Chart.....	72		
8.3 XT660d Full Frequency List.....	74		
8.4 XT665d Full Frequency List.....	76		

This page intentionally left blank.

Computer Software Copyrights

The Motorola Solutions products described in this manual may include copyrighted Motorola Solutions computer programs stored in semiconductor memories or other media. Laws in the United States and other countries preserve for Motorola Solutions certain exclusive rights for copyrighted computer programs, including, but not limited to, the exclusive right to copy or reproduce in any form the copyrighted computer program. Accordingly, any copyrighted Motorola Solutions computer programs contained in the Motorola Solutions products described in this manual may not be copied, reproduced, modified, reverse-engineered, or distributed in any manner without the express written permission of Motorola Solutions.

Furthermore, the purchase of Motorola Solutions products shall not be deemed to grant either directly or by implication, estoppel, or otherwise, any license under the copyrights, patents or patent applications of Motorola Solutions, except for the normal non-exclusive license to use that arises by operation of law in the sale of a product.

This page intentionally left blank.

Important Safety Information

RF Energy Exposure and Product Safety Guide for
Portable Two-Way Radios



CAUTION:

This radio is restricted to Occupational use only.

Before using the radio, read the RF Energy Exposure and Product Safety Guide for Portable Two-Way Radios which contains important operating instructions for safe usage and RF energy awareness and control for Compliance with applicable standards and Regulations.

For a list of Motorola Solutions-approved batteries and other accessories, visit the following website:

<http://www.motorolasolutions.com>

This page intentionally left blank.

Handling Precaution

XT600d Series Digital Portable radio meets IP55 specifications, allowing the radio to withstand adverse field conditions such as being used in rain or dusty environment.

- If the radio has been exposed to water or rain, shake the radio well to remove any water that may be trapped inside the speaker grille and microphone port. Trapped water in speaker grille and microphone port could cause decreased audio performance.
- If the radio's battery contact area has been exposed to water, clean and dry battery contacts on both the radio and the battery before attaching the battery to the radio. The residual water could short-circuit the radio.
- If the radio has been exposed to a corrosive substance (e.g. saltwater), rinse the radio and battery in fresh water then dry the radio and battery.
- To clean the exterior surfaces of the radio, use a diluted solution of mild dishwashing detergent and fresh water (i.e. one teaspoon of detergent to one gallon of water).
- When cleaning the radio, do not use a high pressure jet spray on the radio as this may cause water to leak into the radio.



CAUTION:

Do not disassemble the radio. This could damage radio seals and result in leak paths into the radio. Radio maintenance should only be done in service depot that is equipped to test and replace the seal on the radio.

This page intentionally left blank.

Introduction

This user guide covers the operation of your radios.

Your dealer or system administrator may have customized your radio for your specific needs. Check with your dealer or system administrator for more information.

You can consult your dealer or system administrator about the following:

- Is your radio programmed with any preset conventional channels?
- Which buttons have been programmed to access other features?
- What optional accessories may suit your needs?
- What are the best radio usage practices for effective communication?
- What maintenance procedures that helps promote longer radio life?

This page intentionally left blank.

Batteries and Chargers

Safety Information

This document contains important safety and operating instructions. Read these instructions carefully and save them for future reference. Before using the battery charger, read all the instructions and cautionary markings on:

- the charger
 - the battery
 - the radio attached with battery
- 1** To reduce risk of injury, charge only the rechargeable Motorola Solutions-authorized batteries. Charging the other batteries may cause explosion, personal injury, and damage.
 - 2** Use of accessories not recommended by Motorola Solutions may result in fire, electric shock, or injury.
 - 3** To reduce damage to the electric plug and cord, pull by plug rather than the cord when disconnecting the charger.
 - 4** An extension cord should not be used unless necessary. Use of an improper extension cord may result in fire and electric shock. If an extension cord must be used, make sure that the cord size is 18 AWG

for lengths up to 100 ft (30.48 m), and 16 AWG for lengths up to 150 ft (45.72 m).

- 5** Do not operate the charger if it has been broken or damaged in any way. Take it to any qualified Motorola Solutions service representatives.
- 6** Do not disassemble the charger; it is not repairable and replacement parts are not available. Disassembly of the charger may result in risk of electrical shock or fire.
- 7** To reduce risk of electric shock, unplug the charger from the AC outlet before attempting any maintenance or cleaning.

Operational Safety Guidelines

- Turn off the radio while charging.
- The charger is not suitable for outdoor use. Use only in dry locations/conditions.
- Connect charger to an appropriately fused and wired supply of the correct voltage (as specified on the product only).
- Disconnect charger from line voltage by removing main plug.

- Connect the equipment to an outlet which is easy to access and near.
- For equipment using fuses, replacements must comply with the type and rating specified in the equipment instructions.
- Maximum ambient temperature around the power supply equipment must not exceed 40 °C (104 °F).
- Power output from the power supply unit must not exceed the ratings stated on the product label located at the bottom of the charger.
- Make sure the cord is not stepped on, tripped over, subjected to water, damage or stress.

Radio Overview

This chapter explains the buttons and functions to control the radio.

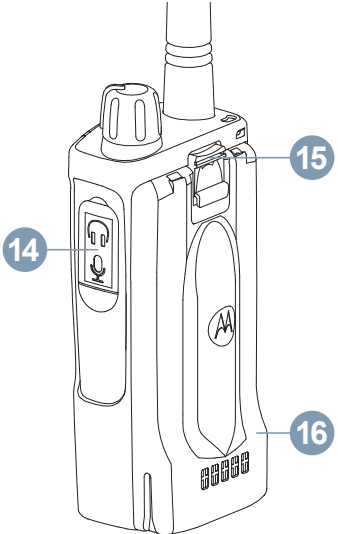
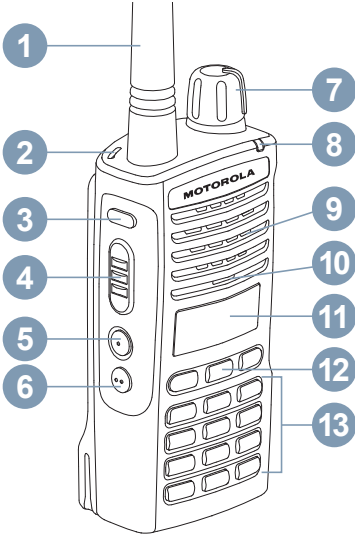

1.1

Control Buttons

The following table explains the functions of each buttons on the radio:

Table 1: Control Buttons Reference Table

Number	Description
1	Antenna For model XT660d/XT665d, the antenna is non-removable.
2	Loop hole for strap
3	Recording Button Press the button to toggle on off the recording transmission feature. See Recording on page 52 for more details.
4	PTT Button Press and hold to talk, release it to listen.
5, 6	Side Button 1 (SB1), Side Button 2 (SB2) See Table 2: Default Setting for SB1 and SB2 buttons on page 20 .
7	On/Off/Volume Knob Turns the radio on or off and to adjust the radio volume.
8	LED

Table continued...





Number	Description
	Shows battery status, power-up status, radio call information, and scan status.
9	Speaker
10	Microphone User has to speak clearly into the microphone when sending a message.
11	LCD Display Monochrome Display with Orange color backlight.
Menu/OK and Navigation Buttons	
	Press  to enter a menu or to confirm selection; press and hold to save the selection in the program mode.
12	Press  /  to toggle to the left/right of the selections available in the menu; press and hold to speed up the toggling.
	Press  to cancel and return to previous menu level; press and hold this button to return to Home screen.
Alphanumeric Keypad	
13	Press  for number zero; press and hold this button to change the text for numeric, characters and language selections. The top right corner on the radio screen shows ABC, abc, and 123 to indicate the characters you can key-in.

Table continued...

Number	Description
	Press  for space in the text; press and hold this button to lock or unlock all the control buttons except PTT button.
14	Accessory Connector Connects to compatible audio accessories.
15	Battery Latch
16	Battery XT600d Series comes with a Standard Capacity Li-Ion battery. Other batteries may be available. See Table 4: Motorola Solutions Authorized Batteries on page 28 for more details.

Table 2: Default Setting for SB1 and SB2 buttons

Buttons	Default Setting
Short Press SB1	Home Channel
Long Press SB1	Battery Level Announcement
Short Press SB2	Scan
Long Press SB2	Monitor

To describe how each presses function on a radio:

Short press

Press and release rapidly.

Long press

Press and hold for the programmed duration.

Hold down

Keep the button pressed.

**NOTICE:**

Your dealer or system administrator may have customized your radio for your specific needs. Check with your dealer or system administrator to determine how your radio has been programmed.

1.2

Radio Specifications

The following table explains the radio specifications:

Table 3: XT660d/XT665d Radio Specifications

	XT660d	XT665d
Frequency Band (MHz)	PMR446, digital PMR446	PMR446, digital PMR446, LPD 433-434
Transmit Power (W)	0.5	0.5 for PMR446 and digital PMR446, 0.01 for LPD
Number of Channels	128	128
Antenna	Non-removable	Non-removable

Table continued...

XT660d

XT665d

Model Label

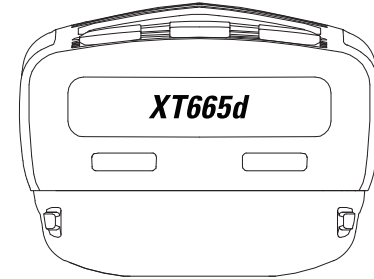
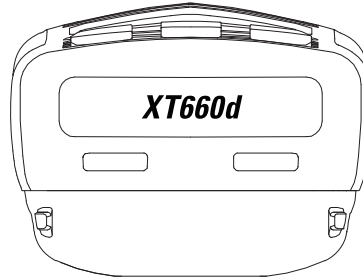

Batteries And Chargers

XT600d Series radios provide Lithium-Ion (Li-Ion) batteries which come in different capacities that defines battery life.

2.1

About Li-Ion Battery

The XT600d Series radio comes with a rechargeable Li-Ion battery. This battery should be fully charged before initial use to ensure optimum capacity and performance.

Battery life is determined by several factors. The critical ones are overcharging of batteries and the average depth of discharge each cycle. Typically, the greater the overcharge and the deeper the average discharge, the fewer cycles a battery will last. For example, a battery which is overcharged and discharged 100% for several times a day, lasts fewer cycles than a battery that overcharges less and is discharged to 50% per day. Battery with minimal overcharge and has an average of 25% discharge, lasts even longer.

Motorola Solutions batteries are designed specifically to be used with a Motorola Solutions charger and vice versa. Charging batteries with non-Motorola Solutions equipment may lead to battery damage and void the battery warranty.

Whenever possible, maintain the battery temperature to 77 °F (25 °C) (room temperature). Charging a cold battery (below 50 °F [10 °C]) may result in leakage of electrolyte and ultimate failure of the battery. Charging a hot battery (above 95 °F [35 °C]) results in reducing discharge capacity and affecting the performance of the radio. Motorola Solutions rapid-rate battery chargers contain a temperature-sensing circuit to ensure that batteries are charged within the temperature limits stated above.

The following explains the duration for Li-Ion Battery life with TX Power 0.5 W during Battery Save On:

Standard

20 hr

Hi Cap Battery

28 hr

2.2

Installing Li-Ion Battery

The following steps explain how Li-Ion Battery is installed:

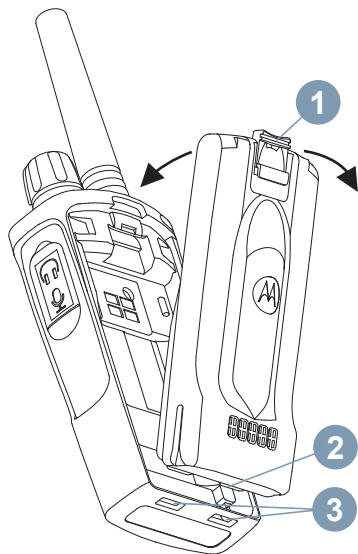

- 1 Turn the radio off.

- 2 With the Motorola Solutions logo facing up, fit the tabs (2) at the bottom of the battery into slots (3).

- 3 Press the battery latch (1) towards the radio until it snaps into place.

2.3

Removing Li-Ion Battery

The following steps explain how Li-Ion Battery is removed:

- 1 Turn the radio off.

- 2 Push down and hold the battery latch.

- 3 Pull the battery away from the radio.

2.4

Power Supply and Drop-in Tray Single Unit Charger (SUC)

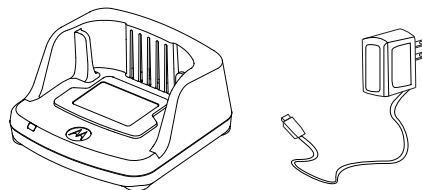

Your radio comes with one Drop-in Tray SUC, one power supply (also known as Transformer), and a set of adaptors.

You can switch your power supply to suit the adaptors that come with your radio package. Use the adaptor of the region you are located at.

Perform the following actions to assemble and disassemble the power supply:

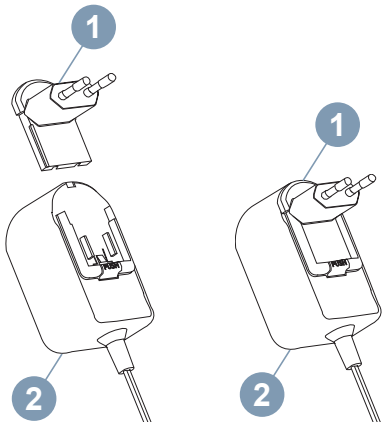

- Align the Adaptor (1) with the grooves of the Power Supply (2) until it snaps into place.
- To remove, slide the Adaptor (1) upwards.



NOTICE:

The adaptor shown in the pictures are for illustration purposes only. The adaptor you install may be different depending on region.

When acquiring additional Charger or power supply (2), make sure you have the similar Drop-in Tray SUC and power supply set.

2.5

Holster

The following steps explain how to use a holster:

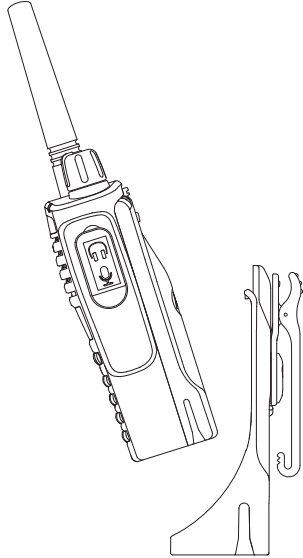

- 1 Insert the radio into the base of the holster. Press the radio against the back of the holster until the

hooks on the holster are inserted in the top recesses of the battery.

- 2 To remove, detach the hooks of the holster from the top recesses of the battery using the top tab on the holster. Slide the radio and remove from the holster.
-

2.6

Charging The Radio

With radio attached, place battery in a Motorola Solutions approved Drop-in Tray SUC or Multi-Unit Charger (MUC).

2.7

Charging Radio with the Drop-in Tray SUC

The following steps explain how radio is charged using a Drop-in Tray SUC:

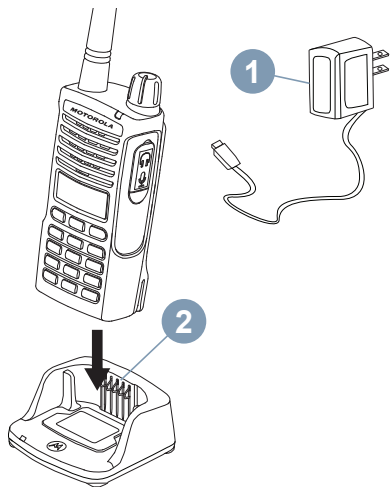

- 1 Place the charger on a flat surface.
- 2 Insert the connector of the Power Supply (1) into the port on the side of the Drop-in Tray SUC (2).

- 3 Insert the radio into the charger with the radio facing the front, as shown.

**NOTICE:**

When charging a battery attached to a radio, turn the radio off to ensure a full charge. See [Operational Safety Guidelines on page 15](#) for more information.

2.8

Charging a Stand-Alone Battery

To charge only the battery, perform the following steps:

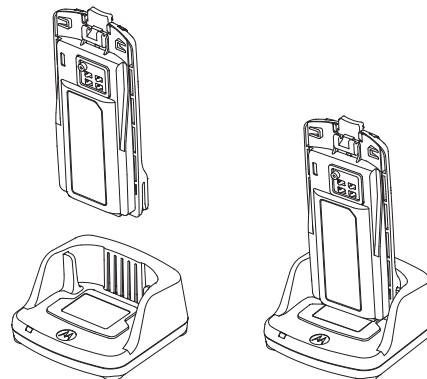

- 1 Perform [step 3](#) of "Charging Radio with the Drop-in Tray SUC on page 26".
- 2 Insert the battery into the tray, with the inside surface of the battery facing the front of the Drop-in Tray SUC.
- 3 Align the slots in the battery with the alignment ribs in the Drop-in Tray SUC.

Table 4: Motorola Solutions Authorized Batteries

Part Number	Description
PMNN4434_R	Standard Li-Ion Battery
PMNN4453_R	High Capacity Li-Ion Battery

2.9

Drop-in Tray Charger LED Indicators

The following table explains the difference of each status and LED indicator:

Table 5: Charger LED Indicator

Status	LED Indicator	Comments
Power On	Green for approximately 1 second	-

Table continued...

Status	LED Indicator	Comments
Charging	Steady Red	-
Charging Complete	Steady Green	-
Battery Faulty	Red Fast Blink	Normally, re-positioning the battery pack will correct this issue.
Waiting to Charge	Amber Slow Blink	Battery temperature is too warm or too cold or wrong power voltage is being used.
Battery Level Status	N/A	Battery empty
	Blink Red one time	Battery low
	Blink Amber two times	Battery medium
	Blink Green three times	Battery high



If there is NO LED Indication:

- Check if the radio with battery, or the battery alone, is inserted correctly. (refer to [step 3](#) of "[Charging Radio with the Drop-in Tray SUC on page 26](#)")
- Ensure that the power supply cable is securely plugged into the charger socket using an appropriate AC outlet and there is power to the outlet.
- Confirm that the battery being used with the radio is listed in [Table 4: Motorola Solutions Authorized Batteries on page 28](#).

2.10
Battery Meter

The battery meter located in the upper left corner of the radio display indicates how much battery power the radio has remaining.

Table 6: Li-Ion Battery Meter

Battery Meter		
3 Bars	2 Bars	1 Bar
		
100–70%	70–30%	35–0% (≤10% when blinking)

2.11
Estimated Charging Time

The following provides the charging solutions with estimated charging time of the battery. For more information, see [Table 14: Battery on page 87](#).

Standard Battery
≤ 4.5 hr

High Capacity Battery
≤ 4.5 hr

2.12

Charging a Radio and Battery using a MUC - Optional Accessory

The MUC allows drop-in charging of up to six radios or batteries. Batteries can be charged with the radios or removed and placed in the MUC separately. Each of the six charging pockets can hold a radio (with or without the Holster) or battery, but not both at the same time.

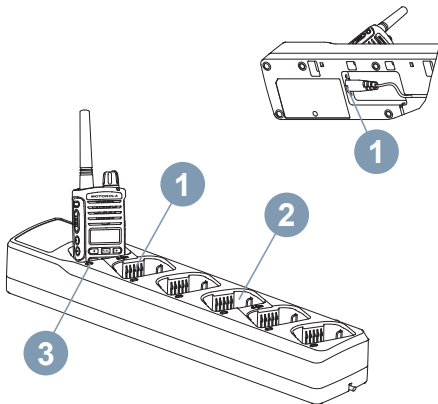

1 Place the MUC on a flat surface.

2 Insert the power cord plug into the MUC's dual pin connector (1) at the bottom of the MUC.

3 Plug the power cord into an AC outlet.

4 Turn the radio off.

5 Insert the radio or battery into the charging pocket (3) with the radio or battery facing away from the contacts (2).

**NOTICE:**

- More information on the MUC's operation is available in the Instruction Sheets provided with the MUC. See [Accessories on page 87](#) for more information on the parts and their part numbers.
- See [Table 5: Charger LED Indicator on page 28](#) for more information on the MUC's LED Indicators (3).

Getting Started

This section helps you to get familiar with the basic operation of the radio.

3.1

Turning Radio On/Off

To turn the radio on, rotate the **On/Off/Volume** Knob clockwise. The radio plays one of the following:

- Power up tone and channel number announcement, or
- Battery level and channel number announcements, or
- Silent (Audible tones disabled).

The LED blinks solid red for 3 seconds.

To turn the radio off, rotate the **On/Off/Volume** Knob counterclockwise until you hear a 'click'.

3.2

Adjusting Volume

Turn the **On/Off/Volume** Knob clockwise to increase the volume, or counterclockwise to decrease the volume.



NOTICE:

Do not hold the radio too close to your ear when the volume is high or while adjusting the volume.

3.3

Radio Display

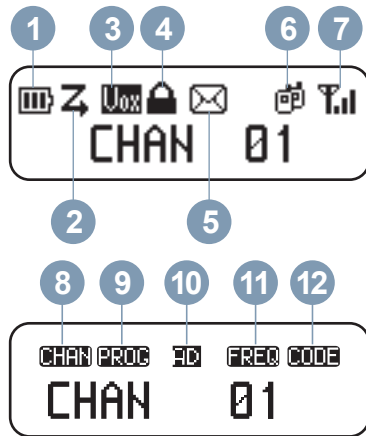

At the Home screen, the first line of the display shows different icons to indicate the status of different features. The second line are menu strings.

The following table describes the icons:















No.	Icon	Description
1.		The number of bars (0–3) shown indicates the charge remaining in the battery.
2.		Scan is enabled.
3.		VOX/iVOX is enabled. During activation, without VOX accessories, the radio is in iVOX mode, you can speak to the microphone without pressing PTT . When used together with VOX accessories, you can speak to accessories microphone without holding PTT from radio or accessories.
4.		Keypad and Side buttons are locked.
5.		The radio receives at least an unread text message.

Table continued...

No.	Icon	Description
6.i.		The radio is communicating in a Group Call.
6.ii.		The radio is communicating in a Private Call.
7.		This is Received Signal Strength Indicator. The number of bars (0–3) shown indicates the receiving signal strength.
8.		This indicates the current channel index.
9.		The radio is currently in programming mode.
10.i.		The current channel is in Analog mode.
10.ii.		The current channel is in Digital mode.
11.		This indicates the current channel frequency.
12.		This indicates the current CTCSS/DPL code.



**NOTICE:**

The radio display shown here is for icon location only. Each radio display may appear differently (channel and code) based on the pre-programmed features available for each model or region.

Pressing any button, except the **PTT** button, turns the backlight on.

3.4

Selecting A Channel

Press  or  twice at Home screen to navigate to the next channel.

Each channel has its own Frequency, Interference Eliminator Code, and Scan Settings.

3.5

Receiving A Call

The following steps explain how to receive call:

- 1 Release the **PTT** button and listen for voice activity.

- 2 To respond, hold the radio vertically 1 to 2 inches (2.5 to 5 cm) from mouth. Press the **PTT** button to talk; release it to listen.

The LED stays solid red when the radio is receiving or transmitting.

See [Making a Call from CONTACTS menu on page 44](#) to make a call.

3.6

Signal Strength Indicator and Channel Busy Indicators

When there is an activity on a frequency, the Signal Strength Indicator icon (without bars) blinks and the radio LED stays solid orange. The radio Signal Strength Indicator

icon  can change from 1 (weakest) to 3 (strongest) depending on the radio reception coverage. When the radio is in receiving mode, the radio displays the Signal Strength Indicator icon with bars.

**NOTICE:**

Obstacles blocking the signal path may affect the incoming signal.

3.7

Talk Range

XT600d Series radios have been designed to maximize performance and improve transmission range in the field. To avoid interference, it is recommended that the distance between radios is more than 1.5 m apart. The radio coverage is 16.250 m², 13 floors, and 9 km in flat areas.

Talk range depends on the terrain. It will be affected by concrete structures, heavy foliage, and by operating radios indoors or in vehicles. Optimal range occurs in flat, open areas with up to 9 km of coverage. Medium range occurs when buildings and trees are in the way. Minimal range occurs when dense foliage and mountains obstruct the communication path.

3.8

Radio LED Indicators

The following table explains the radio status and LED indication:

Radio Status	LED Indication
Power-Up	Shows solid red for 3 seconds.
Transmit (TX)/Receive (RX)	Shows solid red when the radio is transmitting or receiving.

Table continued...

To establish a proper two-way communication, the Channel, Frequency, and Interference Eliminator Codes must be the same on both radios. This depends on your radio pre-programmed profile:

Channel

Current channel that the radio is using, depending upon radio model.

Frequency

The frequency uses to transmit/receive.

Interference Eliminator Code

These codes help minimize interference by providing a choice of code combinations.

Radio Status	LED Indication
'Idle' Programming Mode/Channel Mode	Blinking red in heartbeat pace.
Channel Busy	Shows solid orange.
Low Battery	Blinks orange in heartbeat pace.
Scanning	Blinking red in fast pace.
VOX/iVOX Mode	Blinking red in double heartbeats pace.
VOX/iVOX PTT	Shows solid red to indicate radio is transmitting.
Recording	Blinks red and green in heartbeat pace.
CPS Programming Mode	Blinking green in heartbeat pace.
Cloning Mode	Blinking double orange in heartbeats.
Cloning in Progress	Shows solid orange until cloning ends.
Firmware Flashing	Shows solid green when the radio is ready for flashing ; during flashing, the LED blinks green in fast pace, the LED turns off when data transfer is done and power-up radio with solid red for 3 seconds.

3.9

VOX and iVOX

This chapter explains the setting up and the sensitivity adjustment of VOX/iVOX.

VOX

VOX is only supported via VOX enabled accessories, VOX type headsets keep the microphone active all the time which radio will automatically transmit upon detecting signal without having user to press the **PTT** button on radio or audio accessory.

iVOX

iVOX is only supported without audio accessories attach to radio. When iVOX is activated, radio microphone active all the time which radio will automatically transmit upon detecting signal without having user to press the **PTT** button.

3.9.1

Setting up VOX

The following steps explain how to setup VOX:

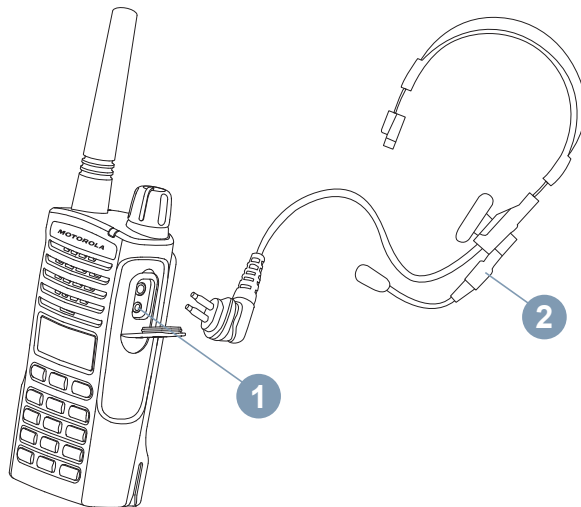

- 1 Turn the radio off.
- 2 Open accessory cover.
- 3 Insert the audio accessory (2) plug firmly into accessory port (1).

- 4 Turn radio on.

The LED Indicator will blink double red.

- 5 Lower radio volume before placing accessory near ear.
-

- 6 To transmit, speak into accessory microphone and to receive, stop talking.

VOX can be temporarily disabled by pressing the **PTT** button or by removing the audio accessory.



NOTICE:

Contact your Motorola Solutions point of purchase to order accessories.

3.9.2

Setting up iVOX

The following steps explain how to setup iVOX:

- 1 Turn the radio off.
-

- 2 Press and hold the **PTT** button while turning on the radio to enable iVOX.

The display shows **VOX**.



NOTICE:

Short press the **PTT** button temporarily disables iVOX. The display shows **VOX** blinking. Short press the **PTT** button again to re-enable iVOX.

There is a short delay between the time you start talking and when your radio transmits.

3.9.3

Adjusting iVOX Sensitivity

The sensitivity of the radio's accessory or microphone can be adjusted to suit different operating environments. iVOX sensitivity can be programmed with Customer

Programming Software (CPS) or the  button.

Default value is **MEDIUM**. iVOX can be set to any value as listed below:

- 1 Press  and navigate to **SETTING**.
-

2 Press  and navigate to VOX LEVEL.

3 Press  and navigate to the suitable sensitivity level.

4 Press  to confirm on selection.



NOTICE:

The VOX levels ranges from LOW, MEDIUM to HIGH.

3.10

Resetting to Factory Defaults

This feature sets all radio features back to the default settings.

Press **PTT**, **SB2**, and **SB1** simultaneously while turning on the radio until you hear a high tone chirp.

3.11

Enabling or Disabling Beep Tone

The following steps explain how to enable and disable beep tone:

1 Press  and navigate to SETTING.

2 Press  and navigate to BEEP TONE.

3 Press  and navigate to ON/OFF.

4 Press  to turn the Beep Tone on or off .

3.12

Locking or Unlocking Keypad

You can lock the keypad to avoid accidentally changing your radio settings. The following steps explain how to lock and unlock keypad:

1 Press and hold  for 4 seconds.

Lock icon  appears to indicate keypad and side buttons are locked.

2 Press and hold  for 4 seconds.

Lock icon  disappears, keypad and side buttons are accessible.



NOTICE:



The **PTT** button cannot be locked using this feature.

3.13

Accessing Menu Options

The following steps explain how to access Menu options:

1 Short press  to access to Menu. The radio displays the feature options.

2 Press  or  to see the following features:

- SETTING
 - CHANNEL EDIT
 - CONTACTS
 - SCAN
 - MESSAGE
 - RECORDING
 - CALL LOG
 - ZONE
 - RADIO INFO
-

3 Perform one of the following:

- To enter feature, press .
 - To exit, press .
-



NOTICE:

The Menu mode times out automatically if there is no activity detected for more than 10 seconds. See [Advanced Features on page 41](#) for more information on the features.

This page intentionally left blank.

Advanced Features

4.1 Setting

In the SETTING menu, there are a few items you are able to directly change the configuration on the radio without going through CPS. The following table explains the Settings and Options available:

Types of Setting	Options	Default Value
BACKLIGHT	ON/OFF	ON
VOICE ASSIST	<ul style="list-style-type: none"> • OFF • ENGLISH • FRENCH • SPANISH • ITALIAN • RUSSIAN 	ENGLISH

Table continued...

Types of Setting	Options	Default Value
	<ul style="list-style-type: none"> • DUTCH • PORTUGUESE • GERMAN • POLISH • TURKISH 	
VOX/iVOX	ON/OFF	ON
VOX LEVEL	LOW/MEDIUM/ HIGH	MEDIUM
BEEP TONE	ON/OFF	ON
TOT (PTT Time-Out-Timer)	OFF/60S/120S/ 180S	60S
Escalart Tone	ON/OFF	OFF

The following steps explain how to enter SETTING menu and make your configuration:

- 1 Press  and navigate to SETTING.

- 2 Press  and navigate across the list of selections available.
-

- 3 Use , , or  to make your selection.
-

4.2



Channel Edit

Channel Edit is enabled using CPS. It provides a list of channels which the Channel Alias and Channel Frequency/Code can be edited through menu screen. Check with your dealer or system administrator for more information on this configuration.

4.2.1

Editing Channel Alias

The following steps explain how to edit channel alias:

- 1 Press  and navigate to CHANNEL EDIT.
-
- 2 Press  and navigate to the required channel.
-

- 3 When the display shows the required channel alias, press  and navigate to CHAN ALIAS.
-



- 4 Press  and enter the required alphabets or numbers.
-

- 5 Press  to confirm on selection.
The radio displays COMPLETE.
-

4.2.2

Editing Channel Frequency

The following steps explain how to edit channel frequency:

- 1 Press  and navigate to CHANNEL EDIT.
-
- 2 Press  and navigate to the required channel.
-
- 3 When the display shows the required channel name, press  and navigate to RX/TX EDIT.
-

4 Press  and navigate to FREQUENCY.

5 Press  and navigate through the list of frequencies to select.

6 Press  to confirm on selection.
The radio displays COMPLETE.

4.2.3

Editing Channel Code

The following steps explain how to edit channel code:

1 Press  and navigate to CHANNEL EDIT.

2 Press  and navigate to the required channel.

3 When the display shows the required channel name, press  and navigate to RX/TX EDIT.

4 Press  and navigate to PL/DPL.

5 Press  and enter the required numbers.

6 Press  to confirm on selection.
The radio displays COMPLETE.

4.3

Contacts

This chapter explains the different types of calls and ways of making call.

Through the CONTACTS menu, you are able to access to a list of contacts. With the contact list, you are able to make different types of call such as Group Call, Private Call, and All Call. Your dealer or system administrator may have customized your radio for your specific needs. Check with your dealer or system administrator to determine how your radio has been programmed.

Private Call

A call from an individual radio to another individual radio. In order to make Private Call, your radio must be programmed to initiate a Private Call.

Group Call

A call within the pre-defined group. To make Group Call, your radio must be configured as part of that group.

All Call



A call that recipient can only receive but unable to response to it. To make All Call, the radio must be programmed to initiate all call.

4.3.1

Making a Call from CONTACTS menu

The following steps explain how to make a call from CONTACTS:

- 1 Press  and navigate to CONTACTS.

- 2 Use  or  to scroll across the list of selections available.

- 3 Once the radio displays the required Call ID, press the **PTT** button to make your call.
-

4.3.2

Features Available in Contacts

Entering each contact ID from the Contact List allows user to perform on the following features. The following table shows the features available and description of each feature:

Features	Description
VIEW	View contact ID.
QUICK CONTACT	Set a current contact ID into Quick Contact.
CALL ALERT	Send Call Alert to the target radio.
RADIO CHECK	Initiate Radio Check request will allow user to determine if the target radio is active in a system with receive acknowledgment after request initiated.

Table continued...



Features	Description
REMOTE MON	Initiate Remote Monitor request will result in the target radio's microphone and transmitter activated to be remotely monitored.
RADIO ENA-BLE	Initiate Radio Enable command will enable a target radio that is disabled (inhibited).
RADIO DISA-BLE	Initiate Radio Disable command will disable the target radio from transmit and receive.
SEND MES-SAGE	Send new text or quick text message.
DELETE	Delete the contact ID.

4.3.3

Adding New Contact to Contact List

The following steps explain how to add new contact to Contact List:

- 1 Press  and navigate to CONTACTS.

- 2 Use  or  to scroll to ADD NEW and press  to enter.

- 3 Enter the new radio ID numbers and press  to confirm the ID.

- 4 Enter the contact alias and press  to confirm the new name.

4.3.4

Making Digital Call using One Touch Access

One Touch Access feature allows user to make a Group or Private Call to pre-defined ID conveniently, this feature can be configured with short or long press programmable buttons. Only one ID is allowed to assign for One Touch Access button at one time, however the radio can have multiple One Touch Access buttons programmed. Your dealer or system administrator may have customized your radio for your specific needs. Check with your dealer or system administrator to determine how your radio has been programmed.

- 1 Hold the radio vertically 1 to 2 inches (2.5 to 5.0 cm) from your mouth.

- 2 Press the side button that have been programmed with One Touch Access.
The LED lights up in solid red.

- 3 Wait for the Talk Permit Tone to end (if enabled) and start speaking.

- 4 Press the **One Touch Access** programmed button again to end the transmission.

- 5 Within the call's hold time, press **PTT** button to reply on the ongoing call.

4.3.5

Quick Contact

Quick Contact allows you to make a private call by pressing an assigned quick contact key.



NOTICE:



This feature is only available in Digital Mode and it is applicable for group call and private call only.

4.3.5.1

Editing Quick Contact



The following steps explain how to edit quick contact:



- 1 Press  and navigate to CONTACTS.

- 2 Use  or  to scroll across the list of selections.

- 3 Select the radio contacts and press .

- 4 Navigate to QUICK CONTACT and press .

- 5 Use  or  to scroll across the list of selections and select the number for Quick Contact.

- 6 Press  to confirm on selection.
The radio displays a  to indicate activation is made.

4.3.5.2

Making a Quick Contact Call

The following steps explain how to make a quick contact call:

- 1 At Home screen, press .
- 2 Press the number through the **Alphanumeric** keypad and press the **PTT** button to make a call.

4.4







Scan

Scan allows you to monitor other channels to detect conversations. When the radio detects a transmission, it stops scanning and stays on the active channel. This allows user to listen and talk to other user on that channel without changing the channel. After the communication ends, the radio waits for 3 seconds before resuming scan.

4.4.1

Select A Scan List

The following steps explain how to select a scan list:

- 1 Press  and navigate to **SCAN**.
- 2 Press  and use  or  to scroll through the Scan List.
- 3 Once the Scan List is selected, press .
- 4 Navigate to **SET ACTIVE**.
- 5 Press  to confirm on selection.
The radio displays a  to indicate activation is made.

**NOTICE:**

Only one group is selected at a time to Scan.



4.4.2

Selecting Priority Channel from a Scan List

The Priority Monitor feature allows the radio to automatically receive transmission from a member of a talkgroup with higher priority when it is in another call.



The following steps explain how to select priority channel from a scan list:

- 1 Press  and navigate to SCAN.

- 2 Press  and use  or  to scroll through the Scan List.

- 3 Once the Scan List is selected, press .

- 4 Navigate to CURRENT CHAN/other Channel Alias that are set in the Scan List and press .



- 5 Perform one of the following:
 - To enable priority, navigate to PRIORITY ON and press .
 - To disable priority, navigate to PRIORITY OFF and press .

4.4.3

Removing a Channel from a Scan List

The following steps explain how to remove a channel from a scan list:

- 1 Press  and navigate to SCAN.

- 2 Press  and use  or  to scroll through the Scan List.

- 3 Once the Scan List is selected, press .

- 4 Navigate to CURRENT CHAN/other Channel Alias that are set in the Scan List and press .

- 5 Navigate to DELETE and press .







- 6 Perform one of the following:
 - To delete, navigate to DELETE?.
 - To go back to previous screen, navigate to CANCEL?.

- 7 Press  to confirm on selection.

4.4.4

Adding a Channel to a Scan List

The following steps explain how to add a channel to a scan list:

- 1 Press  and navigate to `SCAN`.
- 2 Press  and use  or  to scroll through the Scan List.
- 3 Once the Scan List is selected, press .
- 4 Navigate to `ADD` and press .
- 5 Scroll through the Scan List and select the required Channel Alias.

- 6 Press  to confirm on selection.

The radio displays `COMPLETE`.

4.5

Message



NOTICE:

This feature is only available in Digital Mode.

XT600d Series supports Text Messaging Feature. The following table explains the selections and descriptions of Message:

Selections	Descriptions
NEW TEXT	Use Alphanumeric keypad to type the texts manually.
INBOX	Repository of received messages. User can forward or reply the messages here.
QUICK TEXT	Preset short text message for quick response.



Table continued...

Selections	Descriptions
SENT	Repository of sent messages. User can forward or reply the messages here.

4.5.1

Creating New Text Message

The following steps explain how to create new text message:

- 1 Press  and navigate to MESSAGE.
- 2 Press  to enter the Message screen.
- 3 Navigate to NEW TEXT and press .
- 4 Use the **Alphanumeric** keypad to enter text message.



- 5 Press  to confirm on send.
The radio displays a list of contacts in Contact List.

- 6 Scroll to the required contact and press  to send.
The radio displays SENT.

4.5.2

Replying, Forwarding or Deleting Received Message

The following steps explain how to reply, forward, or delete received message:

- 1 Press  and navigate to MESSAGE.
- 2 Press  to enter the Message screen.
- 3 Navigate to INBOX and press .

4 Scroll through the messages in the inbox. Press

 to select the following actions.

5 Perform one of the following:

- To create new text message to reply sender, navigate to QUICK REPLY and select NEW TEXT.
 - To select preset short phrases to reply sender, navigate to QUICK REPLY and select QUICK TEXT.
 - To forward a message to another contact in the Contact List, navigate to FORWARD.
 - To delete, navigate to DELETE?.
 - To go back to previous screen, navigate to CANCEL?.
 - To view on message, navigate to REVIEW.
-

6 Press  to confirm on selection.

1 Press  and navigate to MESSAGE.

2 Press  to enter the Message screen.

3 Navigate to QUICK TEXT and press .

4 Scroll across the Quick Text List. Press  to select.

5 Press  to confirm on send.
The radio displays a list of contacts in Contact List.

6 Scroll to the required contact and press  to send.
The radio displays SENT.

4.5.3

Sending Quick Text

The following steps explain how to send quick text:

4.5.4

Forwarding or Deleting Sent Message

The following steps explain how to forward and delete sent message:

- 1 Press  and navigate to MESSAGE.

- 2 Press  to enter the Message screen.

- 3 Navigate to SENT and press .

- 4 Scroll across the Sent List and press  to select.

- 5 Perform one of the following:
 - To forward a message to another contact in the Contact List, navigate to FORWARD.
 - To delete, navigate to DELETE?.
 - To go back to previous screen, navigate to CANCEL?.
 - To view on message, navigate to REVIEW.

6

Press  to confirm on selection.

4.6

Recording



NOTICE:

This feature is only available in Digital Mode.

Once Voice Recording is activated, every conversation in the transmission will be recorded. The recording ends when the transmission ends. If the transmission is longer than 3 minutes, the next recording starts immediately after the previous record ends. This repeats until the transmission ends and the full recording time is 15 minutes.

4.6.1



Initiate Recording

The following steps explain how to initiate recording:

- 1 Press  and navigate to RECORDING.

- 2 Press  to enter Recording screen.

3 Perform one of the following:

- To start recording, navigate to **START** and press  or press and hold the **Recording** button.
- To stop recording, navigate to **STOP** and press  or press and hold the **Recording** button again.

The feature is in idle recording mode when there is no call. Whenever the radio detected a transmission, the recording mode record the conversation automatically.

4.6.2

Replaying or Deleting Recorded Files

1 Press  and navigate to **RECORDING**.

2 Press  to enter Recording screen.

3 Navigate to **RECORD FILES** and press .

4 Scroll through the list of record files and press  to select.

5 Perform one of the following:

- To replay the recording, navigate to **PLAYBACK**.
- To lock recorded files, navigate to **LOCKED**.
- To delete, navigate to **DELETE?**.
- To go back to previous screen, navigate to **CANCEL?**.

6 Press  to confirm on selection.

4.6.3

Checking Recording Time Left

1 Press  and navigate to **RECORDING**.

2 Press  to enter Recording screen.

- 3 Navigate to `TIME LEFT` and press . The radio display shows the minutes available for recording.
-



4.7 Call Log

Call Log enables user to check the call history of the radio. The following steps explain how to access call log:



NOTICE:





This feature is only available in Digital Mode.

- 1 Press  and navigate to `CALL LOG`.
 - 2 Press  to enter Call Log screen.
 - 3 Perform one of the following:
 - To view the list of incoming calls, navigate to `INCOMING`.
 - To view the list of outgoing calls, navigate to `OUTGOING`.
-

4.7.1

Saving Contact from Call Log to Contact List

The following steps explain how to save contact from call log to contact list:

- 1 Press  and navigate to `CALL LOG`.
 - 2 Press  to enter Call Log screen.
 - 3 Navigate to `INCOMING` to view the list of incoming call.
 - 4 Once found the required contact, press  to select.
The radio displays `SAVE CONTACT`.
 - 5 Press  and use the **Alphanumeric** keypad to enter contact alias.
 - 6 Press  to save the details.
-



4.8

Zone

A zone is a group of channels. There are four zones available and each zone consist of different channels. The following table shows the arrangement of the channels for each zone:

Zone	Channels
ALL ZONE (Default)	1–128
ZONE 1	1–32
ZONE 2	33–64
ZONE 3	65–96
ZONE 4	97–128

The following steps explain how to select a zone:

- 1 Press  and navigate to ZONE.
- 2 Press  and navigate across the list of zone.

3

Once the required zone is displayed, press  to select.

4.9

Radio Information

Your radio contains information on various general parameters.

The following are the general information of the radio:

- Radio ID
- Radio Alias
- FW version

Use  and  or  to view information.

4.10

Covert Mode

Covert Mode is enabled using CPS. Once radio is in Covert mode, the radio screen and LED are all off and speaker of the radio is muted. All communication and audio indicators shall go through accessories. **PTT** buttons and other control buttons function as usual. Check with your dealer or

system administrator for more information on this configuration.

4.10.1

Activating Covert Mode

The following steps explain how to activate covert mode:

- 1 Press and hold  until a 'beep' tone is heard.
- 2 Press the four-digit passcode.
- 3 The radio screen is off.

4.10.2

Deactivating Covert Mode

The following steps explain how to deactivate covert mode:

- 1 Press and hold  until a 'beep' tone is heard.
- 2 Press the four-digit passcode.
- 3 The radio screen is on.

4.11

Break-In

Break-in allows user to transmit to another user that you want to talk to. Another user will receive it after the transmission is finished. This feature allows user to gain first priority in transmitting and block other user from transmitting.



NOTICE:

This feature is only available in Digital mode and is only applicable with Group Call.

The Break-in programmable button and duration of the break-in limited period is assigned by your dealer or system administrator. Check with your dealer or system administrator for more information on this configuration.

The following steps describes the behaviour of the break-in between radios:

- 1 During an ongoing group call, press the **Break-in** programmable button.
- 2 Once the ongoing group call is ended, radio that press the **Break-in** button displays **WAIT**, whereas the other radio displays **BREAK**.

- 3 Perform one of the following:
- To break-in successfully, press on the **PTT** button of the radio with **WAIT** on the display within 3 seconds, radio will display **COMPLETE!**.
 - To break-in successfully, press on the **PTT** button of the radio with **BREAK** on the display within 3 seconds, radio with **WAIT** display will turn to **COMPLETE!**.
 - To break-in unsuccessfully, do not press on any **PTT** button on any radio, wait for the break-in limited period to expire, radio with **WAIT** display will show **FAIL!**.

The duration of the break-in limited period can be programmed through CPS.

- 4 The other users whose transmission were broke-in have to wait for the TOT to expire before performing any transmission.

Radio ID Direct Call

Direct call is a feature that enables radio to transmit call using the Radio ID. The following steps explain how to make direct call using radio ID:

- 1 At Home screen, press  .
- 2 Use the **Alphanumeric** keypad to enter the Radio ID.
- 3 Press on the **PTT** button to make a call.

4.13

Reverse Burst



NOTICE:

This feature is only available in Analogue Mode.

Reverse Burst eliminates unwanted noise (squellch tail) during loss of carrier detection. User is allow to select the value of the Reverse burst with the setting range of Off/ 120/180/240. The default value of Reverse Burst is 240.

- Some of the features available with the CPS software may vary depending on the radio model.

- Check with your dealer or system administrator for more information on this configuration.

4.14

Silent Mode

Silent mode is enabled through CPS. Check with your dealer or system administrator for more information on this configuration.

There are three selections that can be programmed in CPS:

Selections	Description
OFF	Silent Mode is disabled.
Accessories audio only	Audio is route to headset instead of speaker of the radio when receiving calls.
No audio	Both speaker of radio and headset are muted.

Setting up the Radio

This chapter explains how to set up the radio.



NOTICE:

Your dealer or system administrator may have customized your radio for your specific needs. Check with your dealer or system administrator to determine how your radio has been programmed.

5.1

Setting up using CPS

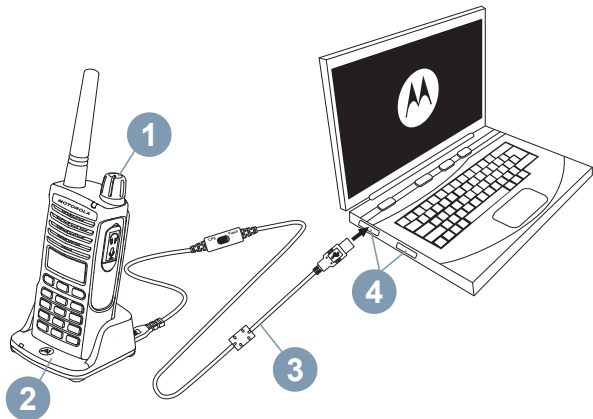

Figure 1: Setting up the radio using CPS

To program, connect XT600d Series radio (1) using the Drop-in Tray SUC (2) and the CPS Programming Cable (3*) to CPS in the computer (4) as shown in [Figure 1: Setting up the radio using CPS on page 59](#).

Toggle the cable switch of the CPS Programming Cable to 'CPS Mode'.

CPS allows you to program frequencies, PL/DPL Codes as well as other features such as: Break-in, Covert Mode, and

Silent Mode. CPS is a very useful tool as it can also lock the Front-Panel Radio Programming or restrict any specific radio feature to be changed (to avoid accidentally erasing the preset radio values). It also provides security by giving the option to set up a password for profile radio's management.

**NOTICE:**

(*) CPS Programming Cable P/N# HKKN4027_ is an accessory sold separately. Please contact your Motorola Solutions point of purchase for more information.

5.2

Cloning Radios

You can clone XT600d Series radio profiles from one Source radio to a Target radio by using any one of these methods:

- Two SUC and a Radio-to-Radio (R2R) cloning cable
- CPS

**NOTICE:**

Make sure the cable switch is in "Flash" or "CPS mode" position.

5.3

Cloning Radio using the R2R Cloning Cable (Optional Accessory)

The following shows the types of cables used for R2R cloning:

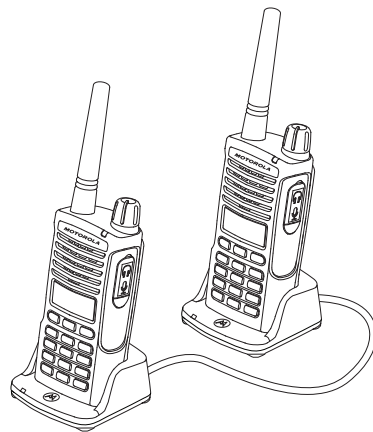

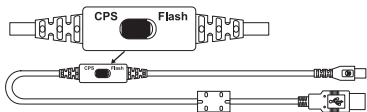

Figure 2: CPS Cable

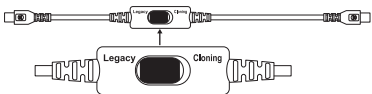

Figure 3: Cloning Cable



Figure 4: USB Converter

5.4

Operating Instructions

The following steps explain the operating instructions of cloning radio using R2R:

- 1 Turn the radios off and prepare the following equipment:
 - A fully charged battery on each of the radios.
 - Two SUC for cloning XT600d Series radios.

- 2 Unplug all cables (power supply or USB cables) from the SUCs.

- 3 Connect the cloning cable with USB Converter, plug one side of the cloning cable's mini USB connector to the first SUC and the other side to the second SUC.



NOTICE:

During the cloning process, no power is being applied to the SUC. The batteries will not be charged. Only data communication is being established between the two radios.

- 4 Turn the Target radio on and place it into one of the SUCs.

- 5 For the Source radio, turn the radio on with the following sequence:
 - a Long press the **PTT** button and the **SB2** button simultaneously while turning the radio on.
 - b Wait for 3 seconds before releasing the buttons and you hear a distinctive audible tone saying the word "Cloning".

- 6 Place the Source radio in the SUC. Press and release the **SB1** button.

- 7 When the cloning is completed, the Source radio audible voice will announce either “successful” or “fail”. If the Source radio is a display model radio, it will either show `Pass` or `Fail` on the display (a tone will be heard within 5 seconds).

- 8 Once the cloning process is completed, turn the radios off and on again to exit “Clone” mode.

5.5

What To Do If Cloning Fails

The radio audible voice will announce “Fail” indicating that the cloning process has failed. In the event that the cloning fails, perform each of the following steps before attempting to start cloning process again:

- 1 Ensure that the batteries on both radios are fully charged.

- 2 Check the cloning cable connection on both SUCs.

- 3 Ensure that the battery is engaged properly on the radio.

- 4 Ensure that there is no debris in the charging tray or on the radio contacts.

- 5 Ensure that the Target radio is turned on.

- 6 Ensure that the Source radio is in cloning mode.

- 7 Ensure that the two radios are both from the same frequency band, same region and have the same transmission power.



NOTICE:

This cloning cable is designed to operate only with compatible Motorola Solutions SUC RLN6175 and PMLN6394.

When ordering Cloning Cable, please refer to P/N# HKKN4028_. See [Accessories on page 87](#) for more information about the accessories.

Troubleshooting

The following table explains the ways to troubleshoot if the symptom occurred:

6.1

Symptom and Solutions

If...	Then...
<p>No Power</p>	<p>Recharge or replace the Li-Ion battery.</p> <p>Extreme operating temperatures may affect battery life.</p> <p>See About Li-Ion Battery on page 23.</p>
<p>Hearing other noises or conversation on a channel</p>	<p>Confirm Interference Eliminator Code is set.</p> <p>Frequency or Interference Eliminator Code may be in used.</p> <p>Change settings: either change frequencies or codes on all radios.</p> <p>Make sure radio is at the right frequency and code when transmitting.</p>

If...	Then...
Audio quality not good enough	Radio settings might not be matching up correctly. Double check frequencies, codes, and bandwidths to make sure they are identical in all radios.
Limited talk range	<p>Steel and/or concrete structures, heavy foliage, buildings, or vehicles decrease range. Check for clear line of sight to improve transmission.</p> <p>Wearing radio close to body such as in a pocket or on a belt decreases range.</p> <p>Change location of radio. To increase range and coverage, you can reduce obstructions or increase power. UHF radios provides greater signal range and increased penetration through obstructions.</p> <p>See Talk Range on page 34.</p>
Message not transmitted or received	<p>Make sure the PTT button is completely pressed when transmitting.</p> <p>Confirm that the radios have the same Channel, Frequency, and Interference Eliminator Code settings.</p> <p>Recharge, replace and/or reposition batteries. See About Li-Ion Battery on page 23.</p>

If...	Then...
	Obstructions and operating indoors, or in vehicles, may interfere. Change locations. See Talk Range on page 34 .
Heavy static or interference	Radios are too close; they must be at least 5 ft apart. Radios are too far apart or obstacles are interfering with transmission. See Talk Range on page 34 .
Low batteries	Recharge or replace Li-Ion battery. Extreme operating temperatures affect battery life. See About Li-Ion Battery on page 23 .
Drop-in Charger LED light does not blink	Check that the radio/battery is properly inserted and check the battery/charger contacts to ensure that they are clean and charging pin is inserted correctly. See Charging The Radio on page 26 , Drop-in Tray Charger LED Indicators on page 28 and Installing Li-Ion Battery on page 23 .
Low battery indicator is blinking although new batteries are inserted	See Installing Li-Ion Battery on page 23 and About Li-Ion Battery on page 23 .
Cannot activate VOX	VOX feature might be set to off.

If...	Then...
	<p>Use the CPS to ensure that the VOX Sensitivity level is not set to '0'.</p> <p>Accessory not working or not compatible.</p> <p>See VOX and iVOX on page 35.</p>
Battery does not charge although it has been placed in the drop-in charger for a while	<p>Check drop-in tray charger is properly connected and correspond to a compatible power supply.</p> <p>See Charging Radio with the Drop-in Tray SUC on page 26 and Charging a Stand-Alone Battery on page 27.</p> <p>Check the charger's LEDs indicators to see if the battery has a problem. See Drop-in Tray Charger LED Indicators on page 28.</p>

Use and Care

This chapter shows the usage of using radio correctly:

7.1

Precaution



Use a soft damp cloth to clean the exterior



Do not immerse in water



Do not use alcohol or cleaning solutions

If the radio is submerged in water,



Turn radio off and remove batteries



Dry with soft cloth



Do not use radio until completely dry

This page intentionally left blank.

Frequency and Code Chart

The following tables shows the Digital and Analogue frequency and code chart:

8.1

Analogue Frequency and Code Charts

The charts in this section provide Frequency and Code information. These charts are useful when using the Motorola Solutions XT600d Series two-way radios with other business radios.

Table 7: XT660d Default Channel Frequency and Interference Eliminator Code

Zone	Channel Name	Frequency (MHz)	Codes
1	CHAN 01	446.00625	1-67.0 Hz
1	CHAN 02	446.01875	1-67.0 Hz
1	CHAN 03	446.03125	1-67.0 Hz
1	CHAN 04	446.04375	1-67.0 Hz
1	CHAN 05	446.05625	1-67.0 Hz
1	CHAN 06	446.06875	1-67.0 Hz
1	CHAN 07	446.08125	1-67.0 Hz
1	CHAN 08	446.09375	1-67.0 Hz

Table continued...

Zone	Channel Name	Frequency (MHz)	Codes
1	CHAN 09	446.00625	121-DPL 754
1	CHAN 10	446.01875	121-DPL 754
1	CHAN 11	446.03125	121-DPL 754
1	CHAN 12	446.04375	121-DPL 754
1	CHAN 13	446.05625	121-DPL 754
1	CHAN 14	446.06875	121-DPL 754
1	CHAN 15	446.08125	121-DPL 754
1	CHAN 16	446.09375	121-DPL 754

Table 8: XT665d Default Channel Frequency and Interference Eliminator Code

Zone	Channel Name	Frequency (MHz)	Codes
1	CHAN 01	446.00625	1-67.0 Hz
1	CHAN 02	446.01875	1-67.0 Hz
1	CHAN 03	446.03125	1-67.0 Hz
1	CHAN 04	446.04375	1-67.0 Hz
1	CHAN 05	446.05625	1-67.0 Hz

Table continued...

Zone	Channel Name	Frequency (MHz)	Codes
1	CHAN 06	446.06875	1-67.0 Hz
1	CHAN 07	446.08125	1-67.0 Hz
1	CHAN 08	446.09375	1-67.0 Hz
1	CHAN 09	433.07500	1-67.0 Hz
1	CHAN 10	433.30000	1-67.0 Hz
1	CHAN 11	433.55000	1-67.0 Hz
1	CHAN 12	433.80000	1-67.0 Hz
1	CHAN 13	434.05000	1-67.0 Hz
1	CHAN 14	434.30000	1-67.0 Hz
1	CHAN 15	434.55000	1-67.0 Hz
1	CHAN 16	434.77500	1-67.0 Hz

8.2

Digital Frequency and Code Chart

The chart in this section provide Frequency and Code information. This chart is useful when using the Motorola Solutions XT600d Series two-way radios with other business radios.

Table 9: XT660d Default Channel Frequency and Interference Eliminator Code

Zone	Channel Name	Frequency (MHz)	Codes
1	CHAN 17	446.103125	Color code-1
1	CHAN 18	446.109375	Color code-2
1	CHAN 19	446.115625	Color code-3
1	CHAN 20	446.121875	Color code-4
1	CHAN 21	446.128125	Color code-5
1	CHAN 22	446.134375	Color code-6
1	CHAN 23	446.140625	Color code-7
1	CHAN 24	446.146875	Color code-8
1	CHAN 25	446.153125	Color code-9
1	CHAN 26	446.159375	Color code-10
1	CHAN 27	446.165625	Color code-11

Table continued...

Zone	Channel Name	Frequency (MHz)	Codes
1	CHAN 28	446.171875	Color code-12
1	CHAN 29	446.178125	Color code-13
1	CHAN 30	446.184375	Color code-14
1	CHAN 31	446.190625	Color code-15
1	CHAN 32	446.196875	Color code-16

Table 10: XT665d Default Channel Frequency and Interference Eliminator Code

Zone	Channel Name	Frequency (MHz)	Codes
1	CHAN 17	446.003125	Color code-1
1	CHAN 18	446.009375	Color code-2
1	CHAN 19	446.015625	Color code-3
1	CHAN 20	446.021875	Color code-4
1	CHAN 21	446.028175	Color code-5
1	CHAN 22	446.034375	Color code-6
1	CHAN 23	446.040625	Color code-7
1	CHAN 24	446.046875	Color code-8

Table continued...

Zone	Channel Name	Frequency (MHz)	Codes
1	CHAN 25	446.053125	Color code-9
1	CHAN 26	446.059375	Color code-10
1	CHAN 27	446.065625	Color code-11
1	CHAN 28	446.071875	Color code-12
1	CHAN 29	446.078125	Color code-13
1	CHAN 30	446.084375	Color code-14
1	CHAN 31	446.090625	Color code-15
1	CHAN 32	446.096875	Color code-16

8.3

XT660d Full Frequency List

WARNING:

*Only 446.0–446.1 MHz Analogue Frequencies are available by default. 446.1–446.2 MHz Analogue Frequencies should only be used in countries where these frequencies are allowed by government authorities. 446.1–446.2 MHz Analogue Frequencies are not allowed in Russia.

PMR446 Frequency (MHz)			
446.00625	446.05625	446.10625	446.15625

Table continued...

PMR446 Frequency (MHz)

446.01875	446.06875	446.11875	446.16875
446.03125	446.08125	446.13125	446.18125
446.04375	446.09375	446.14375	446.19375

**WARNING:**

*446.0–446.1 MHz Digital Frequencies for XT660d is only available to be manufactured on or after January 2018.

digital PMR446 Frequency (MHz)

*446.003125	*446.053125	446.103125	446.153125
*446.009375	*446.059375	446.109375	446.159375
*446.015625	*446.065625	446.115625	446.165625
*446.021875	*446.071875	446.121875	446.171875
*446.028125	*446.078125	446.128125	446.178125
*446.034375	*446.084375	446.134375	446.184375
*446.040625	*446.090625	446.140625	446.190625
*446.046875	*446.096875	446.146875	446.196875

8.4

XT665d Full Frequency List

PMR446 Frequency (MHz)			
446.00625	446.03125	446.05625	446.08125
446.01875	446.04375	446.06875	446.09375
digital PMR446 Frequency (MHz)			
446.003125	446.028125	446.053125	446.078125
446.009375	446.034375	446.059375	446.084375
446.015625	446.040625	446.065625	446.090625
446.021875	446.046875	446.071875	446.096875
LPD433 Frequency (MHz)			
433.07500	433.52500	433.97500	434.42500
433.10000	433.55000	434.00000	434.45000
433.12500	433.57500	434.02500	434.47500
433.15000	433.60000	434.05000	434.50000

Table continued...

LPD433 Frequency (MHz)

433.17500	433.62500	434.07500	434.52500
433.20000	433.65000	434.10000	434.55000
433.22500	433.67500	434.12500	434.57500
433.25000	433.70000	434.15000	434.60000
433.27500	433.72500	434.17500	434.62500
433.30000	433.75000	434.20000	434.65000
433.32500	433.77500	434.22500	434.67500
433.35000	433.80000	434.25000	434.70000
433.37500	433.82500	434.27500	434.72500
433.40000	433.85000	434.30000	434.75000
433.42500	433.87500	434.32500	434.77500
433.45000	433.90000	434.35000	
433.47500	433.92500	434.37500	
433.50000	433.95000	434.40000	

8.5

CTCSS And PL/DPL Codes**Table 11: CTCSS Codes**

CTCSS	Hz	CTCSS	HZ
1	67.0	21	136.5
2	71.9	22	141.3
3	74.4	23	146.2
4	77.0	24	151.4
5	79.7	25	156.7
6	82.5	26	162.2
7	85.4	27	167.9
8	88.5	28	173.8
9	91.5	29	179.9
10	94.8	30	186.2
11	97.4	31	192.8
12	100.0	32	203.5
13	103.5	33	210.7

Table continued...

CTCSS	Hz	CTCSS	HZ
14	107.2	34	218.1
15	110.9	35	225.7
16	114.8	36	233.6
17	118.8	37	241.8
18	123.0	38	250.3
19	127.3	122 (*)	69.3
20	131.8		

Table 12: PL/DPL Codes

DPL	Code	DPL	Code	DPL	Code
39	23	99	503	160	Inverted DPL 69
40	25	100	506	161	Inverted DPL 70
41	26	101	516	162	Inverted DPL 71
42	31	102	532	163	Inverted DPL 72
43	32	103	546	164	Inverted DPL 73
44	43	104	565	165	Inverted DPL 74

Table continued...

DPL	Code	DPL	Code	DPL	Code
45	47	105	606	166	Inverted DPL 75
46	51	106	612	167	Inverted DPL 76
47	54	107	624	168	Inverted DPL 77
48	65	108	627	169	Inverted DPL 78
49	71	109	631	170	Inverted DPL 79
50	72	110	632	171	Inverted DPL 80
51	73	111	654	172	Inverted DPL 81
52	74	112	662	173	Inverted DPL 82
53	114	113	664	174	Inverted DPL 83
54	115	114	703	175	Inverted DPL 84
55	116	115	712	176	Inverted DPL 85
56	125	116	723	177	Inverted DPL 86
57	131	117	731	178	Inverted DPL 87
58	132	118	732	179	Inverted DPL 88
59	134	119	734	180	Inverted DPL 89
60	143	120	743	181	Inverted DPL 90

Table continued...

DPL	Code	DPL	Code	DPL	Code
61	152	121	754	182	Inverted DPL 91
62	155	123	645	183	Inverted DPL 92
63	156	124	Customized PL	184	Inverted DPL 93
64	162	125	Customized PL	185	Inverted DPL 94
65	165	126	Customized PL	186	Inverted DPL 95
66	172	127	Customized PL	187	Inverted DPL 96
67	174	128	Customized PL	188	Inverted DPL 97
68	205	129	Customized PL	189	Inverted DPL 98
69	223	130	Inverted DPL 39	190	Inverted DPL 99
70	226	131	Inverted DPL 40	191	Inverted DPL 100
71	243	132	Inverted DPL 41	192	Inverted DPL 101
72	244	133	Inverted DPL 42	193	Inverted DPL 102
73	245	134	Inverted DPL 43	194	Inverted DPL 103
74	251	135	Inverted DPL 44	195	Inverted DPL 104
75	261	136	Inverted DPL 45	196	Inverted DPL 105
76	263	137	Inverted DPL 46	197	Inverted DPL 106

Table continued...

DPL	Code	DPL	Code	DPL	Code
77	265	138	Inverted DPL 47	198	Inverted DPL 107
78	271	139	Inverted DPL 48	199	Inverted DPL 108
79	306	140	Inverted DPL 49	200	Inverted DPL 109
80	311	141	Inverted DPL 50	201	Inverted DPL 110
81	315	142	Inverted DPL 51	202	Inverted DPL 111
82	331	143	Inverted DPL 52	203	Inverted DPL 112
83	343	144	Inverted DPL 53	204	Inverted DPL 113
84	346	145	Inverted DPL 54	205	Inverted DPL 114
85	351	146	Inverted DPL 55	206	Inverted DPL 115
86	364	147	Inverted DPL 56	207	Inverted DPL 116
87	365	148	Inverted DPL 57	208	Inverted DPL 117
88	371	149	Inverted DPL 58	209	Inverted DPL 118
89	411	150	Inverted DPL 59	210	Inverted DPL 119
90	412	151	Inverted DPL 60	211	Inverted DPL 120
91	413	152	Inverted DPL 61	212	Inverted DPL 121
92	423	153	Inverted DPL 62	213	Inverted DPL 122

Table continued...

DPL	Code	DPL	Code	DPL	Code
93	431	154	Inverted DPL 63	214	Inverted DPL 123
94	432	155	Inverted DPL 64	215	Customized DPL
95	445	156	Inverted DPL 65	216	Customized DPL
96	464	157	Inverted DPL 66	217	Customized DPL
97	465	158	Inverted DPL 67	218	Customized DPL
98	466	159	Inverted DPL 68	219	Customized DPL

This page intentionally left blank.

Motorola Solutions Limited Warranty

A.1 What is Not Covered By the Warranty

- Defects or damage resulting from use of the Product in other than its normal and customary manner or by not following the instructions in this user guide.
- Defects or damage from misuse, accident or neglect.
- Defects of damage from improper testing, operation, maintenance, adjustment or any alteration or modification of any kind.
- Breakage or damage to aerials unless caused directly by defects in material or workmanship.
- Products disassembled or repaired in such a manner as to adversely affect performance or prevent adequate inspection and testing to verify any warranty claim.
- Defects or damage due to moisture, liquid or spills.
- All plastic surfaces and all other externally exposed parts that are scratched or damaged due to normal use.

- Products rented on a temporary basis.
- Periodic maintenance and repair or replacement of parts due to normal usage, wear and tear.

A.2 Warranty Information

The authorised Motorola Solutions dealer or retailer where you purchased your Motorola Solutions two-way radio and/or original accessories will honour a warranty claim and/or provide warranty service. Please return your radio to your dealer or retailer to claim your warranty service. Do not return your radio to Motorola Solutions. To be eligible to receive warranty service, you must present your receipt of purchase or a comparable substitute proof of purchase bearing the date of purchase. The two-way radio should also clearly display the serial number. The warranty will not apply if the type or serial numbers on the product have been altered, deleted, removed or made illegible.

This page intentionally left blank.

Accessories

Table 13: Audio Accessories

Part No.	Description
HKLN4601_	Surveillance kit with in-line microphone and PTT
HKLN4599_	D-Style Earpiece with in-line microphone and PTT
HKLN4604_	Swivel Earpiece with in-line microphone and PTT
HKLN4606_	Remote speaker microphone with PTT
HKLN4605_	Earbud with in-line microphone and PTT

Table 14: Battery

Part No.	Description
PMNN4434_	Standard Li-Ion Battery
PMNN4453_	High Capacity Li-Ion Battery

Table 15: Cables

Part No.	Description
HKKN4028_	Radio to Radio Cloning Cable
HKKN4027_	CPS Programming Cable

Table 16: Chargers

Part No.	Description
PMLN6383_	SUC Charging Tray
25012026001	100-240 V, 7.5 W, Universal, Micro-USB, Switch Mode Power Supply
58012029006	110-240 V, UK/HK Charger Switch Power Supply
58012029004	110-240 V, Europe Charger Switch Mode Power Supply
PMLN6385_	Standard Drop-In Tray SUC UK/EU Kit

Table 17: Carry Accessories

Part No.	Description
PMLN7655_	XT600d Series Carry Holster
PMLN7709_	XT600d Series Leather Carry Case

**NOTICE:**

Certain accessories may or may not be available at the time of purchase. Please contact your Motorola Solutions Point of Purchase or visit <http://www.motorolasolutions.com> for latest information on accessories availability and new accessories models.

Indhold

Ophavsret på computersoftware.....	7	2.9 LED-indikatorer på drop-in-bakkeoplader.....	28
Vigtige sikkerhedsoplysninger.....	9	2.10 Batterimåler.....	29
Forholdsregler ved håndtering.....	11	2.11 Anslået opladningstid.....	29
Introduktion.....	13	2.12 Opladning af en radio og et batteri vha. en MUC - ekstraudstyr.....	30
Sikkerhedsoplysninger ang. batterier og opladere.....	15	Kapitel 3: Kom godt i gang.....	33
Sikkerhedsretningslinjer for drift.....	15	3.1 Sådan tændes og slukkes radioen.....	33
Kapitel 1: Oversigt over radio.....	17	3.2 Justering af lydstyrken.....	33
1.1 Kontrolknapper.....	18	3.3 Radiodisplay.....	33
1.2 Radiospecifikationer.....	21	3.4 Sådan vælger du en kanal.....	35
Kapitel 2: Batterier og opladere.....	23	3.5 Modtag et opkald.....	35
2.1 Om Li-Ion-batteriet.....	23	3.6 Indikator for signalstyrke og indikatorer for kanal optaget.....	35
2.2 Installation af Li-ion-batteri.....	23	3.7 Rækkevidde for tale.....	36
2.3 Fjernelse af Li-ion-batteri.....	24	3.8 Radio-LED-indikatorer.....	36
2.4 Strømforsyning og drop-in-bakkeoplader til enkelt enhed (SUC).....	24	3.9 VOX og iVOX.....	37
2.5 Hylster.....	26	3.9.1 Opsætning af VOX.....	38
2.6 Opladning af radioen.....	26	3.9.2 Opsætning af iVOX.....	39
2.7 Opladning af radio med drop-in-bakke til SUC'en.....	26	3.9.3 Justering af iVOX-følsomhed.....	39
2.8 Opladning af et separat batteri.....	27	3.10 Nulstilling til fabriksindstillinger.....	40
		3.11 Aktivering eller deaktivering af biptone.....	40
		3.12 Låsning eller oplåsning af tastatur.....	40

3.13 Adgang til menuindstillinger.....	41	4.4.2 Valg af prioritet kanal fra en scanningsliste.....	50
Kapitel 4: Avancerede funktioner.....	43	4.4.3 Sådan slettes en kanal fra en scanningsliste.....	51
4.1 Indstilling.....	43	4.4.4 Tilføjelse af en kanal til en scanningsliste.....	51
4.2 Redigering af kanal.....	44	4.5 Meddelelse.....	52
4.2.1 Redigering af kanalalias.....	44	4.5.1 Oprettelse af en ny tekstmeddelelse.....	52
4.2.2 Redigering af kanalfrekvens.....	44	4.5.2 Besvarelse, videresendelse eller sletning af modtaget meddelelse.....	53
4.2.3 Redigering af kanalkode.....	45	4.5.3 Afsendelse af hurtig tekst.....	54
4.3 Kontakter.....	45	4.5.4 Videresendelse eller sletning af sendt meddelelse.....	54
4.3.1 Sådan foretager du et opkald fra menuen KONTAKTER.....	46	4.6 Optagelse.....	55
4.3.2 Funktioner, der er tilgængelige i Kontakter.....	46	4.6.1 Start af optagelse.....	55
4.3.3 Tilføjelse af ny kontakt til kontaktlisten.....	47	4.6.2 Afspilning eller sletning af optagede filer.....	56
4.3.4 Sådan foretages digitalt opkald ved hjælp af adgang med ét tryk.....	48	4.6.3 Kontrol af resterende optagelsestid.....	56
4.3.5 Hurtig kontakt.....	48	4.7 Opkaldslog.....	56
4.3.5.1 Redigering af hurtig kontakt.....	48	4.7.1 Lagring af kontakt fra opkaldslog til kontaktliste.....	57
4.3.5.2 Sådan foretages et hurtig kontakt-opkald.....	49		
4.4 Scan.....	49		
4.4.1 Valg af en scanningsliste.....	49		

4.8 Zone.....	58	8.1 Analoge frekvens- og kodeskemaer.....	73
4.9 Radiooplysninger.....	58	8.2 Digital frekvens- og kodeskema.....	76
4.10 Skjult tilstand.....	58	8.3 XT660d fuld frekvens-liste.....	78
4.10.1 Aktivering af skjult tilstand.....	59	8.4 XT665d fuld frekvens-liste.....	80
4.10.2 Deaktivering af skjult tilstand.....	59	8.5 CTCSS- og PL/DPL-koder.....	82
4.11 Break-in.....	59	Appendiks A: Motorola Solutions begrænsede	
4.12 Radio-id ved direkte opkald.....	60	garanti.....	89
4.13 Reverse burst.....	60	A.1 Hvad er ikke dækket af garantien.....	89
4.14 Lydløs tilstand.....	61	A.2 Garantioplysninger.....	89
Kapitel 5: Opsætning af radioen.....	63	Appendiks B: Tilbehør.....	91
5.1 Opsætning vha. CPS.....	63		
5.2 Kloning af radioer.....	64		
5.3 Kloning af radio ved hjælp af R2R- kloningskablet (ekstraudstyr).....	64		
5.4 Betjeningsinstruktioner.....	65		
5.5 Hvad skal jeg gøre, hvis kloningen mislykkedes.....	66		
Kapitel 6: Fejlsøgning.....	67		
6.1 Symptom samt løsninger.....	67		
Kapitel 7: Brug og pleje.....	71		
7.1 Forholdsregel.....	71		
Kapitel 8: Frekvens- og kodeskema.....	73		

Denne side er med vilje tom.

Ophavsret på computersoftware

De Motorola Solutions-produkter, som er beskrevet i denne vejledning, kan indeholde computerprogrammer, som Motorola Solutions har ophavsret på, og som er gemt i halvlederhukommelser eller på andre medier. Lovgivningen i USA og andre lande giver Motorola Solutions visse eksklusive rettigheder til computerprogrammer med ophavsret, inklusive, men ikke begrænset til, eneret til at kopiere eller reproducere computerprogrammer med ophavsret i nogen form. Følgelig må computerprogrammer, som Motorola Solutions har ophavsret på, og som er indeholdt i Motorola Solutions-produkter og beskrevet i denne manual, ikke kopieres, reproduceres, ændres, udsættes for reverse engineering eller distribueres på nogen måde uden udtrykkelig skriftlig tilladelse fra Motorola-Solutions.

Derudover vil købet af Motorola Solutions-produkter ikke være genstand for overdragelse, hverken direkte eller indirekte, ved afskæring fra indsigelse eller på anden måde, af nogen licens med ophavsrettigheder, patenter eller patentprogrammer fra Motorola Solutions, ud over de almindelige, ikke-eksklusive licenser til brug, som opstår ud fra loven ved salg af produktet.

Denne side er med vilje tom.

Vigtige sikkerhedsoplysninger

Vejledning om RF-energieksponering og produktsikkerhed til bærbare tovejsradioer



FORSIGTIG:

Denne radio er kun beregnet til erhvervsbrug.

Inden brug af radioen skal du læse vejledningen om RF-energieksponering og produktsikkerhed til bærbare tovejsradioer, som indeholder vigtige betjeningsinstruktioner om sikker brug og RF-energitilstedeværelse og kontrol af overholdelse med gældende standarder og bekendtgørelser.

Gå til følgende websted for at se en liste over batterier og andet tilbehør, der er godkendt af Motorola Solutions:

<http://www.motorolasolutions.com>

Denne side er med vilje tom.

Forholdsregler ved håndtering

Digital bærbar radio i XT600d-serien overholder IP55-specifikationerne, hvilket betyder, at radioen kan modstå ugunstige forhold i marken, som når den f.eks. bruges i regnfulde eller støvede miljøer.

- Hvis radioen har været udsat for vand eller regn, skal du ryste radioen godt for at fjerne vand, der eventuelt er blevet fanget inde i højttalergitteret og mikrofonporten. Vand, der er fanget inde i højttalergitteret og mikrofonporten, kan forårsage reduceret lyd kvalitet.
- Hvis radioens batterikontaktområde har været udsat for vand, skal du rengøre og tørre batterikontakterne på både radioen og batteriet, før du sætter batteriet i radioen. Resterende vand kan forårsage kortslutning af radioen.
- Hvis radioen har været udsat for et korroderende stof (f.eks. saltvand), skal radioen og batteriet skylles i ferskvand og derefter tørres.
- Til rengøring af udvendige overflader på radioen skal du bruge et mildt opvaskemiddel og ferskvand (dvs. en teskefuld opvaskemiddel til ca. fire liter vand).

- Når du skal rengøre radioen, må der ikke anvendes en højtryksprøjte på radioen, da vandet trænge ind i radioen.



FORSIGTIG:

Skil ikke radioen ad. Det kan beskadige radioens forseglinger og resultere i lækagestier ind i radioen. Vedligeholdelse af radioen bør kun udføres på et serviceværksted, der er udstyret til at teste og udskifte forseglingen på radioen.

Denne side er med vilje tom.

Introduktion

Denne brugervejledning dækker brugen af radioer.

Din forhandler eller systemadministrator har muligvis tilpasset radioen til dine specifikke behov. Tjek med din forhandler eller systemadministrator for yderligere oplysninger.

Du kan kontakte din forhandler eller din systemadministrator om følgende:

- Er din radio programmeret med nogen forudindstillede traditionelle kanaler?
- Hvilke knapper er programmeret til at få adgang til andre funktioner?
- Hvilket ekstraudstyr passer til dine behov?
- Hvad er den bedste fremgangsmåde for brug af radioen til effektiv kommunikation?
- Hvilke vedligeholdelsesprocedurer forlænger radioens levetid?

Denne side er med vilje tom.

Sikkerhedsoplysninger ang. batterier og opladere

Dette dokument indeholder vigtige sikkerheds- og betjeningsinstruktioner. Instruktionerne bør nærlæses og gemmes til senere brug. Inden brug af batteriopladeren bør du nærlæse alle instruktioner og advarselsmarkeringer på:

- opladeren
 - batteriet
 - den tilsluttede radio med batteri
- 1 Anvend altid genopladelige batterier, der er godkendt af Motorola Solutions, for at reducere risikoen for ulykker. Opladning af de andre batterier kan forårsage eksplosion, personskade og skader.
 - 2 Brug af tilbehør, som ikke er anbefalet af Motorola Solutions, kan medføre brand, elektrisk stød eller personskade.
 - 3 Med henblik på at reducere skader på stikket og kablet skal du helst trække i stikket og ikke i kablet, når du frakobler opladeren.
 - 4 Forlængerledning bør kun bruges, hvis det er nødvendigt. Brug af en forkert forlængerledning kan forårsage brand og elektrisk stød. Hvis der benyttes

forlængerledning, skal du kontrollere, at kabelstørrelsen er 18 AWG for længder op til 30,48 m og 16 AWG for længder op til 45,72 m.

- 5 Brug ikke opladeren, hvis den er blevet ødelagt eller beskadiget på nogen måde. Indlever den til en kvalificeret Motorola Solutions-servicerepræsentant.
- 6 Opladeren må ikke adskilles. Den kan ikke repareres, og der er ingen reservedele til den. Adskillelse af opladeren kan medføre risiko for elektrisk stød eller brand.
- 7 Reducer risikoen for elektrisk stød ved at fjerne opladeren fra stikkontakten, før du udfører vedligeholdelse eller rengøring.

Sikkerhedsretningslinjer for drift

- Sluk for radioen under opladning.
- Opladeren er ikke egnet til udendørsbrug. Må kun bruges på tørre steder/under tørre forhold.
- Opladeren skal tilsluttes en passende sikret og kablet strømforsyning med korrekt spænding (kun som angivet på produktet).
- Opladeren afbrydes fra yderspændingen ved at fjerne hovedstikket.

- Forbind udstyret til et stik, der er tæt på og nemt at få adgang til.
- For udstyr, der anvender sikringer, skal erstatningssikringer være i overensstemmelse med typen og klassifikationen, der fremgår af instruktionerne til udstyret.
- Den maksimale temperatur omkring strømforsyningsudstyret må ikke overstige 40 °C (104 °F).
- Udgangseffekten fra strømforsyningen må ikke overskride de værdier, der fremgår af produktets mærkat, der er placeret i bunden af opladeren.
- Sørg for, at ledningen ikke trædes på eller snubles over, og at den ikke udsættes for vand, beskadigelse eller påvirkninger.

Overstigt over radio

I dette kapitel forklares knapperne og funktionerne til betjening af radioen.

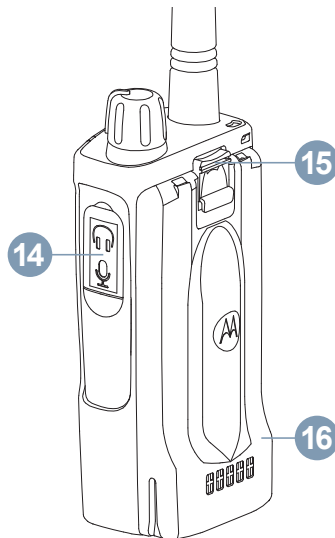

1.1





Kontrolknapper

I følgende tabel beskrives de funktioner, der hører til de enkelte knapper på radioen:

Tabel 1: Referencetabel til kontrolknapper

Nummer	Beskrivelse
1	Antenne For model XT660d/XT665d kan antennen ikke fjernes.
2	Hul til rem
3	Optageknap Tryk på knappen for at skifte mellem aktivering og deaktivering af transmissionsfunktionen. Se Optagelse på side 55 for yderligere detaljer.
4	PTT-knap Tryk på og hold nede for at tale, slip for at lytte.
5, 6	Sideknap 1 (SB1)), Sideknap 2 (SB2) Se Tabel 2: Standardindstilling for knapperne SB1 og SB2 på side 20 .
7	Til/Fra/Lydstyrke-knap Tænder eller slukker for radioen og indstiller lydstyrken.
8	LED

Tabel fortsat...

Nummer	Beskrivelse
	Viser batteristatus, opstartsstatus, oplysninger om opkald til radioen samt scanningsstatus.
9	Højtaler
10	Mikrofon Brugeren skal tale tydeligt ind i mikrofonen ved afsendelse af en besked.
11	LCD-display Monokromt display med orange baggrundsllys.
	Menu/OK- og Navigationsknapper
	Tryk på  for at åbne en menu eller for at bekræfte valget. Tryk og hold nede for at gemme valget i programmeringstilstanden.
12	Tryk på  /  for at skifte til venstre/højre side af tilgængelige valgmuligheder i menuen, og tryk på og hold nede for at øge hastigheden ved skift.
	Tryk på  for at annullere og vende tilbage til det foregående menupunkt. Tryk på denne knap, og hold den nede for at vende tilbage til startskærbilledet.
	Alfanumerisk tastatur
13	Tryk på  for tallet 0. Tryk på og hold denne knap nede for at ændre teksten for valg af tal, tegn og sprog. Øverste højre hjørne på skærmen i radioen viser ABC, abc og 123 for at angive de tegn, du kan indtaste.

Tabel fortsat...

Nummer	Beskrivelse
	Tryk på  for at gøre plads til teksten. Tryk på og hold denne knap nede for at låse eller oplåse alle kontrolknapperne undtagen knappen PTT .
14	Tilbehørsstik Opretter forbindelse til kompatibelt radiotilbehør.
15	Batterilås
16	Batteri XT600d-serien leveres med et standard Li-ion-batteri. Andre batterier kan være tilgængelige. Se Tabel 4: Godkendte batterier fra Motorola Solutions på side 28 for yderligere detaljer.

Tabel 2: Standardindstilling for knapperne SB1 og SB2

Knapper	Standardindstilling
Tryk kortvarigt på SB1	Home Channel
Tryk længe på SB1	Batteriniveaubesked
Tryk kortvarigt på SB2	Scan
Tryk længe på SB2	Monitor

Sådan beskrives, hvordan hvert tryk fungerer på radioen:

Kort tryk

Tryk og slip hurtigt.

Langt tryk

Tryk og hold nede i det programmerede tidsrum.

Hold nede

Hold knappen nede.

**BEMÆRKNING:**

Din forhandler eller systemadministrator har muligvis tilpasset radioen til dine specifikke behov. Tjek med din forhandler eller systemadministrator for yderligere oplysninger om hvor din radio er blevet programmeret.

1.2

Radiospecifikationer

I følgende tabel forklares radiospecifikationerne:

Tabel 3: Radiospecifikationer for XT660d/XT665d

	XT660d	XT665d
Frekvensbånd (MHz)	PMR446, digital PMR446	PMR446, digital PMR446, LPD 433-434
Transmissionseffekt (W)	0,5	0,5 for PMR446 og digital PMR446, 0,01 for LPD
Antal kanaler	128	128
Antenne	Ikke-flytbar	Ikke-flytbar

XT660d

XT665d

Modelmærkat

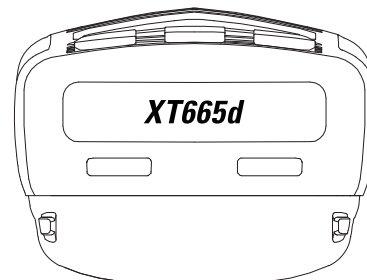
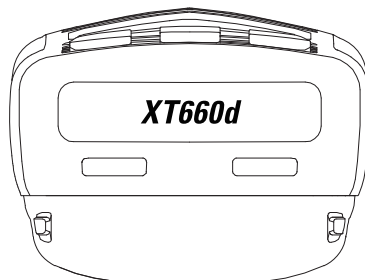

Batterier og opladere

Radioer i XT600d-serien er med litiumionbatterier (Li-ion), som leveres med forskellige kapaciteter, der definerer batteritiden.

2.1

Om Li-Ion-batteriet

Radioen i XT600d-serien leveres med et genopladeligt Li-ion-batteri. Batteriet skal være fuldt opladet før første brug for at sikre optimal kapacitet og ydeevne.

Batteritiden bestemmes af adskillige faktorer. De kritiske er overopladning af batterier, og hvor afladet batterierne bliver for hver cyklus. Det er typisk sådan, at jo højere overopladning og jo større gennemsnitlig afladning, jo færre cyklusser holder et batteri. Et batteri, der overoplades og aflades 100 % flere gange om dagen, holder f.eks. færre cyklusser end et batteri, der overoplades mindre og som aflades 50 % pr. dag. Batteri med minimal overopladning og med gennemsnitlig afladning på 25 % varer endnu længere.

Motorola Solutions-batterier er specielt designet til at blive brugt med en Motorola Solutions-oplader og omvendt. Opladning af batterier, der ikke er Motorola Solutions, kan

medføre, at batteriet bliver beskadiget, og ugyldiggøre garantien. Når det er muligt, holdes batteriets temperatur på 25 °C (77 °F) (stuetemperatur). Opladning af kolde batterier (under 10 °C (50 °F)) kan medføre udsivning af elektrolyt og i sidste ende, at batteriet ikke virker. Opladning af varme batterier (over 35 °C (95 °F)) giver reduceret afladningskapacitet og påvirker radioens ydeevne. Motorolas Solutions opladere til hurtig opladning af batterier er udstyret med et kredsløb, der registrerer temperaturen, for at sikre, at batterierne oplades inden for ovennævnte temperaturgrænser.

I det følgende forklares varigheden for Li-ion-batteritiden med TX Power 0,5 W under batterisparetilstand på:

Standard

20 t

Batteri med høj kapacitet

28 t

2.2

Installation af Li-ion-batteri

I følgende trin forklares, hvordan Li-ion-batteri monteres:

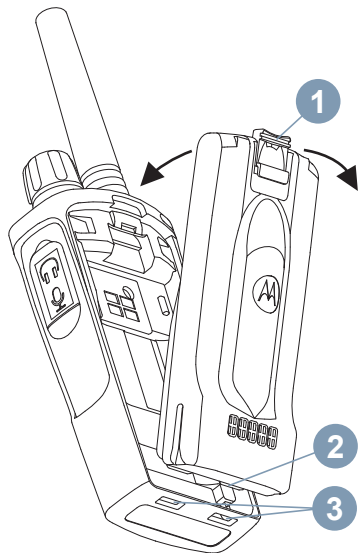

1 Sluk for radioen.

2 Med Motorola Solutions-logoet opad skal du indsætte tapperne (2) nederst på batteriet i åbningerne (3).

3 Tryk batteriudløseren (1) mod radioen, til den klikker på plads.

2.3

Fjernelse af Li-ion-batteri

I følgende trin forklares, hvordan Li-ion-batteri fjernes:

1 Sluk for radioen.

2 Tryk batteriudløseren ned, og hold den nede.

3 Træk batteriet væk fra radioen.

2.4

Strømforsyning og drop-in-bakkeoplader til enkelt enhed (SUC)

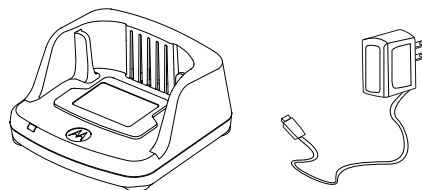

Din radio leveres med en drop-in-bakkeoplader til SUC, en strømforsyning (også kendt som en transformer) og et sæt adaptere.

Du kan skifte til den strømforsyning, der passer til de adaptere, der følger med radiopakken. Brug adapteren til det område, du befinder dig i.

Udfør følgende handlinger for at samle og adskille strømforsyningen:

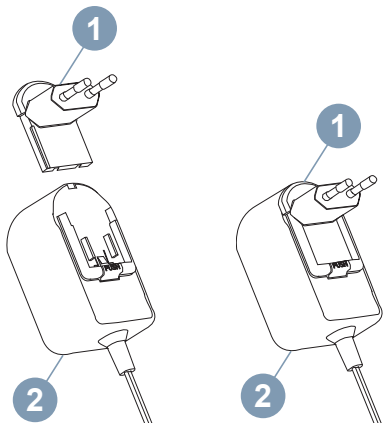

- Juster adapteren (1) ind efter rillerne i strømforsyningen (2), indtil den klikker på plads.

- Skub adapteren (1) opad for at fjerne den.



BEMÆRKNING:

Den adapter, der er vist på tegningen, er kun vejledende. Den adapter, du installerer, kan variere afhængigt af område.

Hvis du køber en ekstra adapter eller strømforsyning (2), skal du sikre dig, at du har drop-in-bakken til SUC'en/strømforsyningssættet, der passer til.

2.5

Hylster

I følgende trin forklares, hvordan du bruger et hylster:

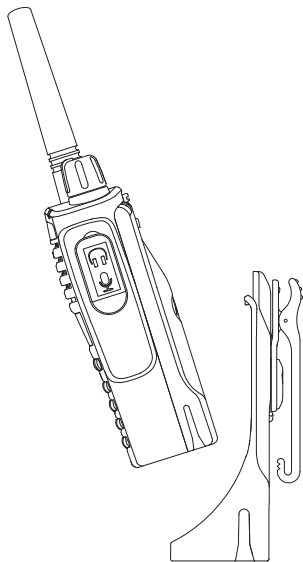

- 1 Indsæt radioen i bunden af hylsteret. Tryk radioen mod den bageste del af hylsteret, indtil krogene på

hylsteret er indsat i de øverste fordybninger i batteriet.

- 2 Fjern radioen ved at frigøre krogene på hylsteret fra de øverste fordybninger i batteriet ved hjælp af den øverste tap på hylsteret. Skub radioen, og fjern den fra hylsteret.
-

2.6

Opladning af radioen

Med radio tilsluttet skal du placere batteriet i en drop-in-bakke til SUC eller multioplader (MUC), der er godkendt af Motorola Solutions.

2.7

Opladning af radio med drop-in-bakke til SUC'en

I følgende trin forklares, hvordan en radio oplades ved hjælp af en drop-in-bakke til SUC:

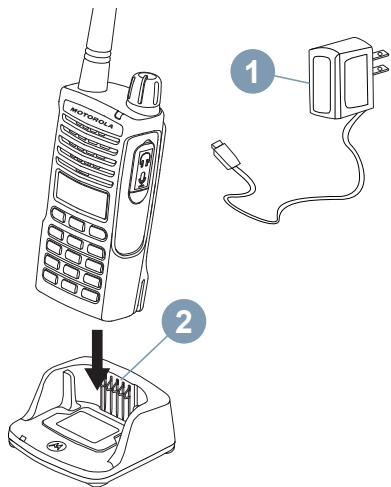

- 1 Placer opladeren på en jævn overflade.
- 2 Indsæt strømforsyningsstikket (1) i porten på siden af drop-in-bakken til SUC'en (2).

- 3 Sæt radioen i opladeren, så radioen vender mod forsiden som vist.



BEMÆRKNING:

Ved opladning af et batteri med radioen monteret skal radioen slukkes for at sikre fuldstændig opladning. Se [Sikkerhedsretningslinjer for drift på side 15](#) for yderligere oplysninger.

2.8

Opladning af et separat batteri

Gør følgende for kun at oplade batteriet:

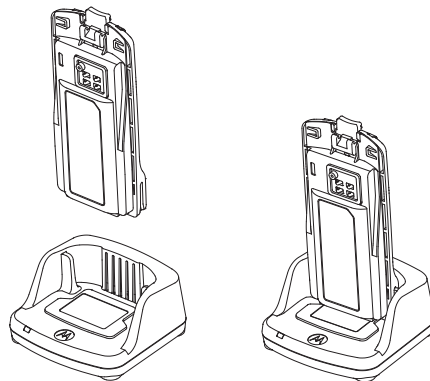

- 1 Udfør [trin 3](#) af "Opladning af radio med drop-in-bakke til SUC'en på side 26".
- 2 Sæt batteriet i bakken med den indvendige overflade af batteriet vendende mod forsiden af drop-in-bakken til SUC'en.
- 3 Juster åbningerne i batteriet ind efter justeringsribberne i drop-in-bakken til SUC'en.

Tabel 4: Godkendte batterier fra Motorola Solutions

Varenummer	Beskrivelse
PMNN4434_R	Standard Li-ion-batteri
PMNN4453_R	Li-ion-batteri med høj kapacitet

2.9

LED-indikatorer på drop-in-bakkeoplader

I følgende tabel forklares forskellen på hver status og LED-indikator:

Tabel 5: Opladerens LED-indikator

Status	LED-indikator	Kommentarer
Tændt	Grøn i ca. 1 sekund	-
Oplader	Konstant rød	-
Opladning fuldført	Konstant grøn	-
Batteri defekt	Blinker hurtigt rødt	Normalt er det nok at tage batteriet ud og sætte det tilbage igen for at løse problemet.
Afventer opladning	Blinker langsomt gult	Batteritemperaturen er for høj eller for lav, eller der anvendes forkert strømspænding.

Tabel fortsat...

Status	LED-indikator	Kommentarer
Batteriniveaus tatus	N/A	Batteri afladet
	Blinker rødt én gang	Batteriniveau lavt
	Blinker gult to gange	Batteriniveau middel
	Blinker grønt tre gange	Batteriniveau højt

Hvis der IKKE er nogen LED-indikation:

- Kontroller, om radioen med batteri, eller batteriet alene, er korrekt isat. (se [trin 3](#) for "Opladning af radio med drop-in-bakke til SUC'en på side 26")
- Sørg for, at netledningen er korrekt tilsluttet til opladeren og en passende stikkontakt, og sørg for, at der er strøm i stikkontakten.
- Kontroller, om det batteri, der anvendes sammen med radioen, fremgår af listen i [Tabel 4: Godkendte batterier fra Motorola Solutions på side 28](#).



2.10

[Send feedback](#)

Batterimåler

Batterimåleren i øverste venstre hjørne af radiodisplayet angiver, hvor meget batteristrøm radioen har tilbage.

Tabel 6: Li-ion-batterimåler

Batterimåler		
3 bjælker	2 bjælker	1 bjælke
		
100-70 %	70-30 %	35-0 % (≤10 %, når blinker)

2.11

Anslået opladningstid

Følgende angiver opladningsløsninger med anslået opladningstid for batteriet. Du kan få flere oplysninger i [Tabel 14: Batteri på side 91](#).

Standardbatteri

≤ 4,5 t

Batteri med høj kapacitet

≤ 4,5 t

2.12

**Opladning af en radio og et batteri
vha. en MUC - ekstraudstyr**

MUC (multiopladeren) gør det muligt at drop-in-oplade op til seks radioer ad gangen. Batterier kan oplades, mens de sidder i radioerne, eller når de er fjernet og placeret i MUC'en for sig selv. Der kan sidde en radio (med eller uden hylster) eller et batteri i hver af de seks opladningslommer, men ikke begge dele på samme tid.

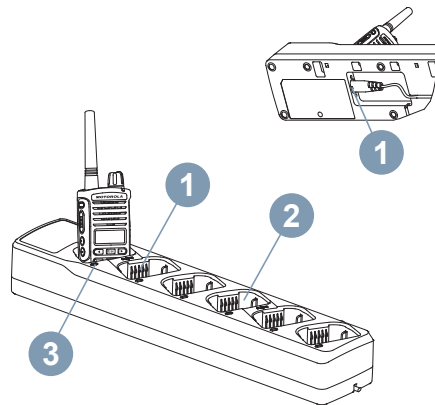

- 1 Placer MUC'en på en plan overflade.
- 2 Sæt netledningen i MUC'ens dobbelt ben-stik (1) nederst på MUC'en.
- 3 Sæt netledningen i en stikkontakt.
- 4 Sluk for radioen.

- 5 Indsæt radioen eller batteriet i opladningslommen (3) med radioen eller batteriet vendende væk fra kontakterne (2).



BEMÆRKNING:

- Flere oplysninger om betjening af MUC'en er tilgængelige i de instruktionsblade, der fulgte med MUC'en. Se [Tilbehør på side 91](#) for at få flere oplysninger om delene og deres varenumre.
- Se [Tabel 5: Opladerens LED-indikator på side 28](#) for at få yderligere oplysninger om MUC'ens LED-indikatorer (3).

Denne side er med vilje tom.

Kom godt i gang

I dette afsnit får du et nøjere kendskab til grundlæggende betjening af radioen.

3.1

Sådan tændes og slukkes radioen

Tænd for radioen ved at dreje knappen **Til/Fra/Lydstyrke** med uret. Radioen afspiller en af følgende:

- Opstartslyd og besked om kanalnummer,
- Batteriniveau og beskeder om kanalnummer eller
- Lydløs (hørbare toner deaktiverede).

LED-indikatoren blinker konstant rødt i 3 sekunder.

Sluk radioen ved at dreje knappen **Til/Fra/Lydstyrke** mod uret, indtil du hører et "klik".

3.2

Justering af lydstyrken

Drej knappen **Til/Fra/Lydstyrke** med uret for at skru op for lyden og mod uret for at skru ned for lyden.



BEMÆRKNING:

Hold ikke radioen alt for tæt på øret, når lydstyrken er høj, eller når lydstyrken justeres.





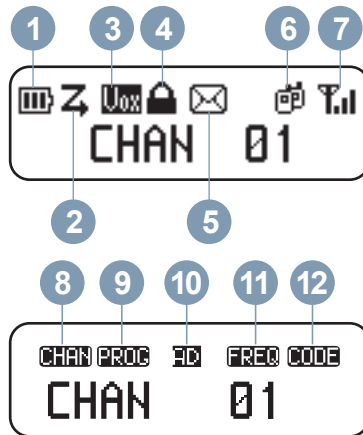

3.3

Radiodisplay









På startskærbilledet viser den første linje i displayet forskellige ikoner, der angiver status for forskellige funktioner. Den anden linje er menustrengene.

I følgende tabel beskrives ikonerne:

Nr.	Ikon	Beskrivelse
1.		Antallet af viste bjælker (0-3) angiver den resterende opladning i batteriet.
2.		Scanning er aktiveret.
3.		VOX/iVOX er aktiveret. Under aktivering, uden VOX-tilbehør, er radioen i iVOX-tilstand, så du kan tale i radiomikrofonen uden at trykke på PTT . Når radioen bruges sammen med VOX-tilbehør, kan du tale til tilbehørmikrofonen uden at holde PTT fra radioen eller tilbehøret nede.
4.		Tastatur- og Side- knapperne er låst.
5.		Radioen modtager mindst en ulæst tekstmeddelelse.
6.i.		Radioen kommunikerer i et gruppeopkald.

Tabel fortsat...

Nr.	Ikon	Beskrivelse
6.ii.		Radioen kommunikerer i et privat opkald.
7.		Dette er indikatoren for Modtaget signalstyrke. Antallet af viste bjælker (0-3) angiver den modtagende signalstyrke.
8.		Dette angiver det aktuelle kanalindeks.
9.		Radioen er i øjeblikket i programmeringstilstand.
10.i.		Den aktuelle kanal er i analog tilstand.
10.ii.		Den aktuelle kanal er i digital tilstand.
11.		Dette angiver den aktuelle kanalfrekvens.
12.		Dette angiver den aktuelle CTCSS/DPL-kode.



**BEMÆRKNING:**

Dette radiodisplay er kun vist for at vise placeringen af ikonet. De forskellige radiodisplays kan se forskellige ud (kanal og kode) alt efter forprogrammerede tilgængelige funktioner for modellen eller regionen.

Baggrundsløset tændes ved tryk på en vilkårlig knap, undtagen knappen **PTT**.

3.4

Sådan vælger du en kanal

Tryk på  eller  to gange på startskærbilledet for at gå til den næste kanal.

Kanalerne har hver sin frekvens, interferenseliminatorkode og scanningsindstillinger.

3.5

Modtag et opkald

I følgende trin forklares, hvordan du modtager et opkald:

- 1 Slip knappen **PTT**, og lyt efter stemmeaktivitet.

- 2 Svar ved at holde radioen lodret 2,5 til 5 cm fra munden. Tryk på knappen **PTT** for at tale, og slip den for at lytte.

LED-indikatoren lyser konstant rødt, når radioen modtager eller sender.

Se [Sådan foretager du et opkald fra menuen KONTAKTER på side 46](#) for at foretage et opkald.

3.6

Indikator for signalstyrke og indikatorer for kanal optaget

Når der er aktivitet på en frekvens, blinker ikonet for signalstyrke (uden bjælker), og radioens LED-indikator lyser konstant orange. Ikonet for indikatoren for

signalstyrke  kan skifte fra 1 (svagest) til 3 (stærkest) afhængigt af radiomodtagelsesdækningen. Når radioen er i modtagelsestilstand, viser radioen ikonet for indikatoren for signalstyrke med bjælker.

**BEMÆRKNING:**

Forhindringer, der blokerer signalvejen, kan påvirke det indgående signal.

3.7

Rækkevidde for tale

Radioer i XT600d-serien er designet til at maksimere ydelsen og give en bedre transmissionsrækkevidde i marken. Det anbefales, at radioer er mere end 1,5 m fra hinanden, for at undgå interferens. Radioens dækningsområde er 16,250 m², 13 etager og 9 km i flade områder.

Rækkevidden afhænger af terrænet. Den påvirkes af betonstrukturer og kraftigt bladhæng, og hvis radioen bruges indendørs eller i en bil. Radioens optimale rækkevidde på op til 9 km opnås i åbne, flade områder. Radioens rækkevidde er middel, hvis der står bygninger eller træer i vejen. Radioens rækkevidde er minimal, hvis kraftigt bladhæng eller bjerge blokerer kommunikationsvejen.

3.8

Radio-LED-indikatorer

I følgende tabel forklares radiostatus og LED-indikation:

Radiostatus	LED-indikation
Opstart	Lyser konstant rødt i 3 sekunder.

Tabel fortsat...

For at etablere korrekt tovejskommunikation skal begge radioer have indstillet den samme kanal, frekvens og interferenseliminatorkode. Dette afhænger af din radios forprogrammerede profil:

Kanal

Den kanal, radioen aktuelt bruger, afhængigt af radiomodellen.

Frekvens

Den frekvens, der bruges til at sende/modtage.

Interferenseliminatorkode

Disse koder bidrager til at minimere interferens ved at tilbyde forskellige kodekombinationer.

Radiostatus	LED-indikation
Send (TX)/modtag (RX)	Lyser konstant rødt, når radioen sender eller modtager.
"Inaktiv" programmeringstilstand/ kanaltilstand	Blinker rødt i puls-tempo.
Kanalen er optaget	Lyser konstant orange.
Lavt batteriniveau	Blinker orange i puls-tempo.
Scanning	Blinker rødt i hurtigt tempo.
VOX/iVOX-tilstand (D-PTT-tilstand)	Blinker rødt i dobbelt puls-tempo.
VOX/iVOX PTT	Lyser konstant rødt for at angive, at radioen sender.
Optagelse	Blinker rødt og grønt i puls-tempo.
CPS-programmeringstilstand	Blinker grønt i puls-tempo.
Kloningstilstand	Blinker dobbelt orange i puls-tempo.
Kloning i gang	Lyser konstant orange, indtil kloning slutter.
Firmware flashing	Lyser konstant grønt, når radioen er klar til flashing (indlæsning af firmware): Under flashing blinker LED-indikatoren grønt i et hurtigt tempo. LED-indikatoren slukkes, når overførslen af data er udført, og lyser konstant rødt i 3 sekunder ved opstart af radio.

3.9

VOX og iVOX

I dette kapitel beskrives konfiguration og justering af følsomhed for VOX/iVOX.

VOX

VOX understøttes kun via VOX-kompatibelt tilbehør. Headset af VOX-typen holder mikrofonen aktiv hele tiden, mens radioen automatisk transmitterer ved registrering af signal, uden at brugeren skal trykke på knappen **PTT** på radio eller lydtilbehør.

iVOX

iVOX understøttes kun uden lydtilbehør tilknyttet radioen. Når iVOX er aktiveret, er radiomikrofonen aktiv hele tiden, mens radioen automatisk transmitterer efter registrering af signal, uden at brugeren skal trykke på knappen **PTT**.

3.9.1

Opsætning af VOX

I følgende trin forklares, hvordan du konfigurerer VOX:

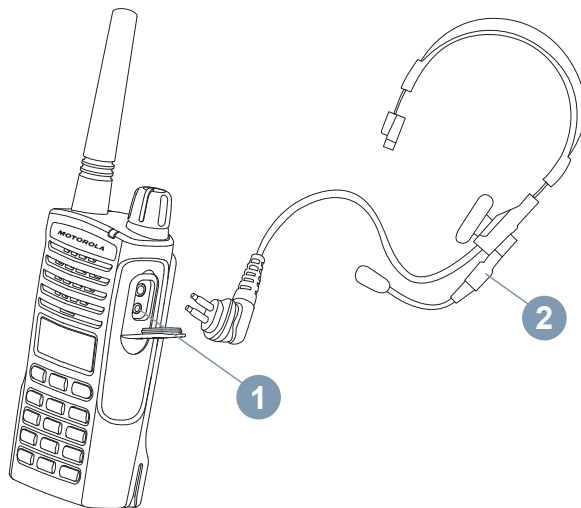

- 1 Sluk for radioen.

- 2 Åbn tilbehørsdækslet.

- 3 Indsæt stikket til lydtilbehøret (2) korrekt i tilbehørsporten (1).

- 4 Tænd for radioen.
LED-indikatoren blinker dobbelt rødt.

- 5 Sænk radioens lydstyrke, før du anbringer tilbehøret nær øret.

- 6 Du kan sende ved at tale ind i tilbehørets mikrofon, og modtage ved at stoppe med at tale.
VOX kan midlertidigt deaktiveres ved at trykke på knappen **PTT** eller ved at fjerne lydtilbehøret.



BEMÆRKNING:

Kontakt det sted, hvor du købte Motorola Solutions, for at bestille tilbehør.

3.9.2

Opsætning af iVOX

I følgende trin forklares, hvordan du opsætter iVOX:

- 1 Sluk for radioen.

- 2 Tryk på og hold knappen **PTT** nede, mens du tænder for radioen, for at aktivere iVOX.

Displayet viser VOX.



BEMÆRKNING:

Et kortvarigt tryk på knappen **PTT** deaktiverer midlertidigt iVOX. Displayet viser blinkende VOX . Tryk kortvarigt på knappen **PTT** igen for at genaktivere iVOX.

Der er en kort forsinkelse mellem det tidspunkt, du begynder at tale, og det tidspunkt, hvor radioen begynder at transmittere.

3.9.3

Justering af iVOX-følsomhed

Følsomheden af radioens tilbehør eller mikrofon kan justeres, så den passer til forskellige driftsmiljøer. iVOX-følsomhed kan programmeres med Customer

Programming Software (CPS) eller knappen  .

Standardværdien er **MEDIUM**. iVOX kan indstilles til en hvilken som helst værdi af nedenstående værdier:

- 1 Tryk på , og naviger til **SETTING**.

- 2 Tryk på , og naviger til **VOX LEVEL**.

- 3 Tryk på , og naviger til det egnede følsomhedsniveau.

- 4 Tryk på  for at bekræfte valget.



BEMÆRKNING:

VOX-niveauer spænder fra **LOW**, **MEDIUM** til **HIGH**.

3.10

Nulstilling til fabriksindstillinger

Denne funktion nulstiller alle radiofunktioner tilbage til standardindstillingerne.

Tryk på **PTT**, **SB2** og **SB1** samtidigt med, at der tændes for radioen, indtil du hører et bip, der lyder som en høj kvinden.

3.11

Aktivering eller deaktivering af biptone

I følgende trin forklares, hvordan du aktiverer og deaktiverer biptone:

- 1 Tryk på , og naviger til **SETTING**.

- 2 Tryk på , og naviger til **BEEP TONE**.

- 3 Tryk på , og naviger til **ON/OFF**.

- 4 Tryk på  for at aktiver/deaktivere biptone.

3.12

Låsning eller oplåsning af tastatur

Du kan låse tastaturet for at undgå utilsigtet ændring af dine radioindstillinger. I følgende trin forklares, hvordan du låser og oplåser tastaturet:

- 1 Tryk på og hold  nede i 4 sekunder.

Låseikon  vises for at angive, at tastatur og sideknapper er låst.

- 2 Tryk på og hold  nede i 4 sekunder.

Låseikon  forsvinder, tastatur og sideknapper er tilgængelige.



BEMÆRKNING:

Knappen **PTT** kan ikke låses ved hjælp af denne funktion.

3.13

Adgang til menuindstillinger

I følgende trin forklares, hvordan du får adgang til menuindstillinger:

- 1 Tryk kort på  for at få adgang til menuen. Radioen viser funktionsindstillingerne.

- 2 Tryk på  eller  for at se følgende funktioner:

- SETTING
- CHANNEL EDIT
- CONTACTS
- SCAN
- MESSAGE
- RECORDING
- CALL LOG
- ZONE
- RADIO INFO

- 3 Gør et af følgende:

- Tryk på  for at åbne funktionen.

- Tryk på  for at afslutte.
-



BEMÆRKNING:

Der er automatisk timeout for menutilstanden, hvis der ikke er registreret nogen aktivitet i mere end 10 sekunder.

Se [Avancerede funktioner på side 43](#) for at få flere oplysninger om funktionerne.

Avancerede funktioner

4.1

Indstilling

I menuen INDSTILLING er der et par punkter, der gør det muligt for dig at ændre konfigurationen direkte for radioen uden at behøve at gå via CPS. I følgende tabel vises de tilgængelige indstillinger og valgmuligheder:

Typen af indstilling	Indstillinger	Standardværdi
BACKLIGHT	ON/OFF	ON
VOICE ASSIST	<ul style="list-style-type: none"> • OFF • ENGLISH • FRENCH • SPANISH • ITALIAN • RUSSIAN 	ENGLISH



Tabel fortsat...

Typen af indstilling	Indstillinger	Standardværdi
	<ul style="list-style-type: none"> • DUTCH • PORTUGUESE • GERMAN • POLISH • TURKISH 	
VOX/iVOX	ON/OFF	ON
VOX LEVEL	LOW/MEDIUM/ HIGH	MEDIUM
BEEP TONE	ON/OFF	ON
TOT (PTT Time-Out-Timer)	OFF/60S/120S/ 180S	60S
Escalert Tone	ON/OFF	OFF

I følgende trin forklares det, hvordan du åbner menuen INDSTILLING og foretager konfigurationen:

- 1 Tryk på , og naviger til SETTING.

2 Tryk på , og naviger gennem listen af tilgængelige valg.

3 Brug ,  eller  til at foretage dit valg.

4.2

Redigering af kanal

Redigering af kanal er aktiveret ved hjælp af CPS. Den giver adgang til en liste over kanaler, hvor kanalaliaset og kanalfrekvensen/-koden kan redigeres via menuskærm-billedet. Tjek med din forhandler eller systemadministrator for yderligere oplysninger om denne konfiguration.

4.2.1

Redigering af kanalalias

I følgende trin forklares, hvordan du redigerer kanalalias:

1 Tryk på , og naviger til CHANNEL EDIT.

2 Tryk på , og naviger til den påkrævede kanal.

3 Når displayet viser det ønskede kanalalias, skal du trykke på  og derefter navigere til CHANNEL ALIAS.

4 Tryk på , og indtast de påkrævede bogstaver eller tal.

5 Tryk på  for at bekræfte valget. Radioen viser COMPLETE.

4.2.2

Redigering af kanalfrekvens

I følgende trin forklares, hvordan du redigerer kanalfrekvens:

1 Tryk på , og naviger til CHANNEL EDIT.

2 Tryk på , og naviger til den påkrævede kanal.

3 Når displayet viser det ønskede kanalnavn, skal du trykke på  og derefter navigere til RX/TX EDIT.

4 Tryk på , og naviger til FREQUENCY.

5 Tryk på , og naviger gennem listen af frekvenser for at vælge.

6 Tryk på , for at bekræfte valget.
Radioen viser COMPLETE.

2 Tryk på , og naviger til den påkrævede kanal.

3 Når displayet viser det ønskede kanalnavn, skal du trykke på  og derefter navigere til RX/TX EDIT.

4 Tryk på , og naviger til PL/DPL.

5 Tryk på , og indtast de påkrævede tal.

6 Tryk på , for at bekræfte valget.
Radioen viser COMPLETE.

4.2.3

Redigering af kanalkode

I følgende trin forklares, hvordan du redigerer kanalkode:

1 Tryk på , og naviger til CHANNEL EDIT.

4.3

Kontakter

I dette kapitel beskrives de forskellige typer opkald og metoder til at foretage opkald.

Via menuen KONTAKTER kan du få adgang til en liste over kontakter. Med kontaktlisten kan du foretage forskellige typer opkald som f.eks. Gruppeopkald, Privat

opkald, og Alle opkald. Din forhandler eller systemadministrator har muligvis tilpasset radioen til dine specifikke behov. Tjek med din forhandler eller systemadministrator for yderligere oplysninger om hvor din radio er blevet programmeret.

Privat opkald

Et opkald fra en individuel radio til en anden individuel radio. Programmer din radio til at starte et Privat opkald for at foretage Privat opkald.

Gruppeopkald

Et opkald inden for en foruddefineret gruppe. Din radio skal konfigureres som en del af den pågældende gruppe for at foretage Gruppeopkald.

Alle opkald

Et opkald, som modtageren kun kan modtage, men ikke besvare. Radioen skal programmeres til at starte Alle opkald for at foretage Alle opkald.

4.3.1

Sådan foretager du et opkald fra menuen KONTAKTER

I følgende trin forklares, hvordan du foretager et opkald fra KONTAKTER:

1 Tryk på , og naviger til CONTACTS.

2 Brug  eller  til at rulle gennem listen af mulige valg.

3 Når radioen viser det opkrævede opkalds-id, skal du trykke på knappen **PTT** for at foretage opkaldet.

4.3.2

Funktioner, der er tilgængelige i Kontakter

Indtastning af hvert kontakt-id fra kontaklisten giver brugeren mulighed for at udføre følgende funktioner. I følgende tabel vises de tilgængelige funktioner og beskrivelse af de enkelte funktioner:

Funktioner	Beskrivelse
VIEW	Vis kontakt-id.
QUICK CONTACT	Angiv et aktuelt kontakt-id i Hurtig kontakt.

Tabel fortsat...







Funktioner	Beskrivelse
CALL ALERT	Send opkaldsalarm til destinationsradio.
RADIO CHECK	Start af anmodning om radiokontrol vil gøre det muligt for brugeren at afgøre, om destinationsradioen er aktiv i et system med modtagelse af kvittering efter start af anmodning.
REMOTE MON	Start af anmodning om fjernovervågning vil medføre, at destinationsradioens mikrofon og aktiveret sender fjernovervåges.
RADIO ENABLE	Start af kommandoen for aktivering af radioen vil aktivere en destinationsradio, der er deaktiveret (blokeret).
RADIO DISABLE	Start af kommandoen for deaktivering af radioen vil deaktivere destinationsradioen med hensyn til at sende og modtage.
SEND MESSAGE	Send ny meddelelse eller hurtig tekstmeddelelse.
DELETE	Slet kontakt-id'et.

[Send feedback](#)

4.3.3

Tilføjelse af ny kontakt til kontaktlisten

I følgende trin forklares, hvordan du tilføjer ny kontakt til kontaktlisten:

- 1 Tryk på , og naviger til CONTACTS.
- 2 Brug  eller  til at rulle til ADD NEW, og tryk på  for at åbne.
- 3 Indtast de nye radio-id-numre, og tryk på  for at bekræfte id.
- 4 Indtast kontaktens alias, og tryk på  for at bekræfte det nye navn.

4.3.4

Sådan foretages digitalt opkald ved hjælp af adgang med ét tryk

Funktionen til adgang med ét tryk gør det muligt for brugeren at foretage et Gruppeopkald eller Privat opkald til foruddefineret id på en praktisk måde. Denne funktion kan konfigureres med programmerbare knapper til kort eller langt tryk. Det er kun tilladt at tildele ét id til en knap for adgang med ét tryk, men radioen kan have flere programmerede knapper til adgang med ét tryk. Din forhandler eller systemadministrator har muligvis tilpasset radioen til dine specifikke behov. Tjek med din forhandler eller systemadministrator for yderligere oplysninger om hvor din radio er blevet programmeret.

- 1 Hold radioen lodret 2,5-5 cm fra munden.
- 2 Tryk på den sideknap, der er blevet programmeret med adgang med ét tryk.
LED-indikatoren tændes og lyser konstant rødt.
- 3 Vent på, at taletilladelsestonen er færdig (hvis den er aktiveret), og begynd at snakke.

- 4 Tryk på knappen programmeret til **Adgang med ét tryk** igen for at afslutte overførslen.

- 5 Inden for opkaldets holdetid skal du trykke på knappen **PTT** for at besvare det igangværende opkald.

4.3.5

Hurtig kontakt

Hurtig kontakt giver dig mulighed for at foretage et privat opkald ved at trykke på en tast, der er tildelt til en hurtig kontakt.



BEMÆRKNING:

Denne funktion er kun tilgængelig i digital tilstand og gælder kun for gruppeopkald og private opkald.

4.3.5.1

Redigering af hurtig kontakt



I følgende trin forklares, hvordan du redigerer hurtig kontakt:

- 1 Tryk på , og naviger til CONTACTS.

2 Brug  eller  til at rulle gennem listen af valg.

3 Vælg radiokontakterne, og tryk på .

4 Naviger til QUICK CONTACT, og tryk på .

5 Brug  eller  for at rulle gennem listen af valg, og vælg tallet for hurtig kontakt.

6 Tryk på  for at bekræfte valget.
Radioen viser en ✓ for at angive, at aktivering er foretaget.

4.3.5.2

Sådan foretages et hurtig kontakt-opkald

I følgende trin forklares, hvordan du foretager et hurtig kontakt-opkald:

1 Tryk på  på startskærmbilledet.

[Send feedback](#)

2 Tryk på tallet på **Alfanumerisk** tastatur, og tryk på knappen **PTT** for at foretage et opkald.

4.4

Scan

Med scanning kan du overvåge andre kanaler for at registrere samtaler. Når radioen registrerer en transmission, stopper den scanningen og bliver på den aktive kanal. Det giver brugeren mulighed for at lytte til og tale med andre brugere på denne kanal uden at skifte kanal. Når kommunikationen afsluttes, venter radioen 3 sekunder før genoptagelse af scanning.

4.4.1

Valg af en scanningsliste.

I følgende trin forklares, hvordan du vælger en scanningsliste:

1 Tryk på , og naviger til SCAN.

2 Tryk på , og brug  eller  for at rulle gennem scanningslisten.

3 Når scanningslisten er valgt, skal du trykke på



4 Naviger til SET ACTIVE.

5 Tryk på for at bekræfte valget.

Radioen viser en ✓ for at angive, at aktivering er foretaget.



BEMÆRKNING:

Der er kun valgt én gruppe ad gangen til scanning.

4.4.2

Valg af prioritet kanal fra en scanningsliste

Funktionen til overvågning af prioritet gør det muligt for radioen automatisk at modtage transmission fra et medlem af en talegruppe med højere prioritet, når den er i gang med et andet opkald.

I følgende trin forklares, hvordan du vælger prioriteret kanal fra scanningslisten:

1 Tryk på , og naviger til SCAN.

2 Tryk på , og brug eller for at rulle gennem scanningslisten.

3 Når scanningslisten er valgt, skal du trykke på .

4 Naviger til CURRENT CHAN/andet kanalalias, der er indstillet i scanningslisten, og tryk på .

5 Gør et af følgende:



- Naviger til PRIORITY ON, og tryk på for at aktivere prioritet.
- Naviger til PRIORITY OFF, og tryk på for at deaktivere prioritet.

4.4.3

Sådan slettes en kanal fra en scanningsliste

I følgende trin forklares, hvordan du fjerner en kanal fra en scanningsliste:

- 1 Tryk på , og naviger til SCAN.

- 2 Tryk på , og brug  eller  for at rulle gennem scanningslisten.

- 3 Når scanningslisten er valgt, skal du trykke på .

- 4 Naviger til CURRENT CHAN/andet kanalalias, der er indstillet i scanningslisten, og tryk på .

- 5 Naviger til DELETE, og tryk på .

- 6 Gør et af følgende:
 - Naviger til DELETE? for at slette.

- Naviger til CANCEL? for at gå tilbage til det forrige skærmbillede.

7



Tryk på  for at bekræfte valget.

4.4.4

Tilføjelse af en kanal til en scanningsliste

I følgende trin forklares, hvordan du tilføjer en kanal til en scanningsliste:

- 1 Tryk på , og naviger til SCAN.

- 2 Tryk på , og brug  eller  for at rulle gennem scanningslisten.

- 3 Når scanningslisten er valgt, skal du trykke på .

- 4 Naviger til ADD, og tryk på .

5 Rul gennem scanningslisten, og vælg det ønskede kanalalias.

6 Tryk på  for at bekræfte valget.
Radioen viser COMPLETE.

4.5

Meddelelse



BEMÆRKNING:

Denne funktion er kun tilgængelig i digital tilstand.

XT600d-serien understøtter funktionen til SMS-beskeder. I følgende tabel forklares valg og beskrivelser af meddelelse:

Valgmuligheder	Beskrivelser
NEW TEXT	Brug det alfanumeriske tastatur til at indtaste tekst manuelt.
INBOX	Depot for modtagne meddelelser. Bruger kan videresende eller besvare meddelelser herfra.

Tabel fortsat...

Valgmuligheder

Beskrivelser

QUICK TEXT	Forudindstillet kort tekstmeddelelse til hurtig reaktion.
SENT	Depot over sendte meddelelser. Bruger kan videresende eller besvare meddelelser herfra.

4.5.1

Oprettelse af en ny tekstmeddelelse

I følgende trin forklares, hvordan du opretter en ny tekstmeddelelse:

1 Tryk på , og naviger til MESSAGE.

2 Tryk på  for at åbne meddelelsskærm-billedet.

3 Naviger til NEW TEXT, og tryk på .

4 Brug **Alfanumerisk** tastatur til at indtaste Tekstmeddelelsen.

5 Tryk på  for at bekræfte send.

Radioen viser en liste over kontaktpersoner i kontaktlisten.

6 Rul til den ønskede kontaktperson, og tryk på  for at sende.

Radioen viser SENT.

4.5.2

Besvarelse, videresendelse eller sletning af modtaget meddelelse

I følgende trin forklares, hvordan du besvarer, videresender eller sletter modtaget meddelelse:

1 Tryk på , og naviger til MESSAGE.

2 Tryk på  for at åbne meddelelæsskærmbilledet.

3 Naviger til INBOX, og tryk på .

4 Rul gennem meddelelserne i indbakken. Tryk på  for at vælge følgende handlinger.

5 Gør et af følgende:





- Når du vil oprette en ny tekstmeddelelse for at svare afsender, skal du navigere til QUICK REPLY og vælge NEW TEXT.
 - Når du vil vælger forudindstillede korte sætninger, skal du navigere til QUICK REPLY og vælge QUICK TEXT.
 - Naviger til FORWARD for at videresende en meddelelse til en anden kontakt i kontaktlisten .
 - Naviger til DELETE? for at slette.
 - Naviger til CANCEL? for at gå tilbage til det forrige skærmbillede.
 - Naviger til REVIEW for at se meddelelse.
-

6 Tryk på  for at bekræfte valget.

4.5.3

Afsendelse af hurtig tekst

I følgende trin forklares, hvordan du sender hurtig tekst:

- 1 Tryk på , og naviger til MESSAGE.
- 2 Tryk på  for at åbne meddelelsesskærmbilledet.
- 3 Naviger til QUICK TEXT, og tryk på .
- 4 Rul hen over listen for hurtig tekst. Tryk på  for at vælge.
- 5 Tryk på  for at bekræfte send.
Radioen viser en liste over kontaktpersoner i kontaktilisten.





- 6 Rul til den ønskede kontaktperson, og tryk på  for at sende.

Radioen viser SENT.

4.5.4

Videresendelse eller sletning af sendt meddelelse

I følgende trin forklares, hvordan du kan videresende og slette sendt meddelelse:

- 1 Tryk på , og naviger til MESSAGE.
- 2 Tryk på  for at åbne meddelelsesskærmbilledet.
- 3 Naviger til SENT, og tryk på .
- 4 Rul hen over Sent-listen, og tryk på  for at vælge.

5 Gør et af følgende:

- Naviger til FORWARD for at videresende en meddelelse til en anden kontakt i kontaktlisten .
- Naviger til DELETE? for at slette.
- Naviger til CANCEL? for at gå tilbage til det forrige skærbillede.
- Naviger til REVIEW for at se meddelelse.

6 Tryk på  for at bekræfte valget.

4.6

Optagelse



BEMÆRKNING:

Denne funktion er kun tilgængelig i digital tilstand.

Når stemmeoptagelse er aktiveret, optages hver samtale i transmissionen. Optagelsen slutter, når transmissionen er færdig. Hvis transmissionen varer længere end 3 minutter, starter den næste optagelse umiddelbart efter, at den forrige optagelse slutter. Dette gentages, indtil transmissionen slutter, og den samlede optagetid er 15 minutter.

4.6.1



Start af optagelse

I følgende trin forklares, hvordan du starter optagelse:

1 Tryk på , og naviger til RECORDING.

2 Tryk på  for at åbne optagelsesskærbilledet.





3 Gør et af følgende:

- Naviger til START, og tryk på , eller tryk på og hold knappen **Optagelse** nede for at starte optagelse.
- Naviger til STOP, og tryk på , eller tryk på og hold knappen **Optagelse** nede igen for at stoppe optagelsen.

Funktionen er i ledig optagelsestilstand, når der ikke er nogen opkald. Når radioen registrerer en transmission, optager optagelsestilstanden automatisk samtalen.

4.6.2

Afspilning eller sletning af optagede filer

- 1 Tryk på , og naviger til RECORDING.
- 2 Tryk på  for at åbne optagelsesskærm billedet.
- 3 Naviger til RECORD FILES, og tryk på .
- 4 Rul gennem listen over optagede filer, og tryk på  for at vælge.
- 5 Gør et af følgende:
 - Naviger til PLAYBACK for at afspille optagelsen.
 - Naviger til LOCKED for at låse optagede filer.
 - Naviger til DELETE? for at slette.
 - Naviger til CANCEL? for at gå tilbage til det forrige skærm billede.

6

Tryk på  for at bekræfte valget.

4.6.3

Kontrol af resterende optagelsestid

1

Tryk på , og naviger til RECORDING.

2

Tryk på  for at åbne optagelsesskærm billedet.

3

Naviger til TIME LEFT, og tryk på .
Radiodisplayet viser de minutter, der er til rådighed til optagelse.

4.7

Opkaldslog

Opkaldslog gør det muligt for brugeren at kontrollere opkaldshistorikken for radioen. I følgende trin forklares, hvordan du får adgang til opkaldsloggen:

**BEMÆRKNING:**

Denne funktion er kun tilgængelig i digital tilstand.

- 1 Tryk på , og naviger til CALL LOG.

- 2 Tryk på  for at åbne opkaldslogs-kærbilledet.

- 3 Gør et af følgende:
 - Naviger til INCOMING for at få vist en liste over indgående opkald.
 - Naviger til OUTGOING for at få vist en liste over udgående opkald.

4.7.1

Lagring af kontakt fra opkaldslog til kontaktliste

I følgende trin forklares det, hvordan du gemmer kontakter fra opkaldslog til kontaktliste:

- 1 Tryk på , og naviger til CALL LOG.

- 2 Tryk på  for at åbne opkaldslogs-kærbilledet.

- 3 Naviger til INCOMING for at få vist en liste over indgående opkald.

- 4 Når du har fundet kontakten, skal du trykke på  for at vælge den.

Radioen viser SAVE CONTACT.

- 5 Tryk på , og brug **Alfanumerisk** tastatur til at indtaste kontaktalias.

- 6 Tryk på  for at gemme oplysningerne.



4.8

Zone

En zone er en gruppe af kanaler. Der er fire tilgængelige zoner, og hver zone består af forskellige kanaler. Følgende tabel viser organiseringen af kanalerne for hver zone:

Zone	Kanaler
ALL ZONE (standard)	1-128
ZONE 1	1-32
ZONE 2	33-64
ZONE 3	65-96
ZONE 4	97-128

I følgende trin forklares, hvordan du vælger en zone:

- 1 Tryk på , og naviger til ZONE.
- 2 Tryk på , og naviger på tværs af zonenlisten.

- 3 Når den ønskede zone vises, skal du trykke på

 for at vælge den.



4.9

Radiooplysninger

Radioen indeholder oplysninger om forskellige generelle parametre.

Følgende er generelle oplysninger for radioen:

- Radio-id
- Radioalias
- Firmwareversion

Brug  og  eller  for at se oplysninger.

4.10

Skjult tilstand

Skjult tilstand er aktiveret ved hjælp af CPS. Når radioen er i skjult tilstand, er radioskærmen og LED-indikatoren begge slukkede, og højttaleren på radioen er slået fra. Alle kommunikations- og lydindikatorer skal gå gennem tilbehør. **PTT**-knapper og andre kontrolknapper fungerer

som normalt. Tjek med din forhandler eller systemadministrator for yderligere oplysninger om denne konfiguration.

4.10.1

Aktivering af skjult tilstand

I følgende trin forklares, hvordan du aktiverer skjult tilstand:

- 1 Tryk på og hold  nede, indtil der høres en biptone.
- 2 Tryk på den firecifrede adgangskode.
- 3 Radioskærmen er slukket.

4.10.2

Deaktivering af skjult tilstand

I følgende trin forklares, hvordan du deaktiverer skjult tilstand:

- 1 Tryk på og hold  nede, indtil der høres en biptone.

- 2 Tryk på den firecifrede adgangskode.

- 3 Radioskærmen er tændt.

4.11

Break-in

Break-in giver brugeren mulighed for at sende til en anden bruger, man vil tale med. En anden bruger vil modtage det, når overførslen er færdig. Denne funktion giver brugeren mulighed for at opnå første prioritet ved transmission og blokere en anden bruger fra at sende.



BEMÆRKNING:

Denne funktion er kun tilgængelig i digital tilstand og er kun relevant ved gruppeopkald.

Den programmerbare knap for break-in og varigheden af den begrænsede periode for break-in tildeles af din forhandler eller systemadministrator. Tjek med din forhandler eller systemadministrator for yderligere oplysninger om denne konfiguration.

I følgende trin beskrives funktionsmåden for break-in mellem radioer:

- 1 Under et igangværende gruppeopkald skal du trykke på den programmerbare **Break-in**-knap.

- 2 Når det igangværende gruppeopkald er afsluttet, viser den radio, hvor der trykkes på **Break-in**-knappen **WAIT**, hvorimod den anden radio viser **BREAK**.

- 3 Gør et af følgende:
 - For vellykket break-in skal du trykke på knappen **PTT** for radioen med **WAIT** på displayet inden for 3 sekunder. Radioen vil vise **COMPLETE!**.
 - For vellykket break-in skal du trykke på knappen **PTT** på radioen med **BREAK** på displayet inden for 3 sekunder. Radioen med **WAIT** på displayet ændres til **COMPLETE!**.
 - For at undgå break-in skal du undlade at trykke på nogen **PTT**-knap på nogen af radioerne. Vent på, at den begrænsede periode for break-in udløber. Radioen med **WAIT** på displayet viser **FAIL!**.

Varigheden af den begrænsede periode for break-in programmeres via CPS.

- 4 De andre brugere, hvis transmissioner blev afbrudt, bliver nødt til at vente på, at TOT udløber, før en transmission foretages.
-

4.12

Radio-id ved direkte opkald

Direkte opkald er en funktion, der gør det muligt at overføre opkald ved hjælp af radio-id'et. I følgende trin forklares, hvordan du foretager direkte opkald via radio-id:

- 1 Tryk på  på startskærmbilledet.

- 2 Brug **Alfanumerisk** tastatur til at indtaste radio-id'et.

- 3 Tryk på knappen **PTT** for at foretage et opkald.

4.13

Reverse burst



BEMÆRKNING:

Denne funktion er kun tilgængelig i analog tilstand.

Reverse burst fjerner uønsket støj (squelch tail) ved tab af bærerregistrering. Brugeren får mulighed for at vælge værdien af Reverse burst med indstillingsområdet Off/120/180/240. Standardværdien for Reverse burst er 240.

- Nogle af de funktioner, der er tilgængelige med CPS-programmet, kan svinge i henhold til radiomodel.
- Tjek med din forhandler eller systemadministrator for yderligere oplysninger om denne konfiguration.

4.14

Lydløs tilstand

Lydløs tilstand aktiveres via CPS. Tjek med din forhandler eller systemadministrator for yderligere oplysninger om denne konfiguration.

Der er tre valgmuligheder, der kan programmeres i CPS:

Valgmuligheder	Beskrivelse
OFF	Lydløs tilstand er deaktiveret.

Tabel fortsat...

Valgmuligheder	Beskrivelse
Kun tilbehør til lyd	Lyden føres til headset i stedet for højttaler på radioen, når du modtager opkald.
Ingen lyd	Både højttalerens radio og headsettet er slået fra.

Denne side er med vilje tom.

Opsætning af radioen

I dette kapitel beskrives det, hvordan du opsætter radioen.



BEMÆRKNING:

Din forhandler eller systemadministrator har muligvis tilpasset radioen til dine specifikke behov. Tjek med din forhandler eller systemadministrator for yderligere oplysninger om hvor din radio er blevet programmeret.

5.1

Opsætning vha. CPS

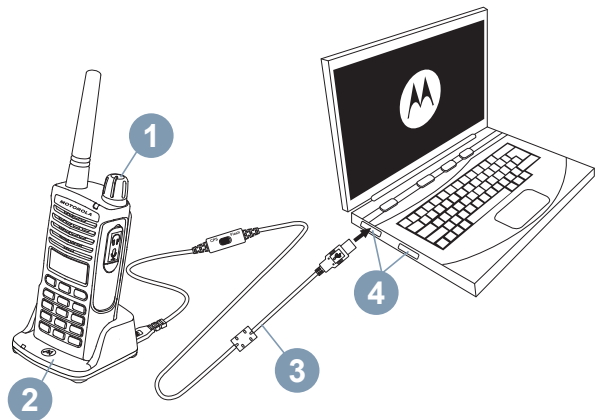

Figur 1: Opsætning af radioen vha. CPS

Du programmerer ved at tilslutte radioen i XT600d-serien (1) til CPS i computeren (4) ved hjælp af drop-in-bakke til SUC'en (2) og CPS-programmeringskablet (3*) som vist i [Figur 1: Opsætning af radioen vha. CPS på side 63](#).

Skift kabelkontakten for CPS-programmeringskablet til CPS-tilstand.

Med CPS kan du programmere frekvenser, PL/DPL-koder samt andre funktioner som f.eks: Break-in, Skjult tilstand og

Lydløs tilstand. CPS er et meget brugbart redskab, da det også kan låse for programmering via radioens forpanel eller begrænse bestemte radiofunktioner, der skal ændres (for at undgå, at forudindstillede radioværdier slettes ved et uheld). Det tilføjer også sikkerhed ved at gøre det muligt at indstille en adgangskode til administration af radioens profil.



BEMÆRKNING:

(*) CPS-programmeringskabel varenummer HKKN4027_ er et tilbehør, der sælges separat. Kontakt Motorola Solutions-købsstedet for at få flere oplysninger.

5.2

Kloning af radioer

Du kan klonе profiler for radioer i XT600d-serien fra én kilderadio til en destinationsradio ved hjælp af en af følgende metoder:

- To SUC'er og ét radio til radio-kloningskabel (R2R)
- CPS



BEMÆRKNING:

Kontroller, at kabelkontakten er i positionen for "Flash" eller "CPS-tilstand".

5.3

Kloning af radio ved hjælp af R2R-kloningskablet (ekstraudstyr)

Følgende viser, hvilke typer kabler der skal bruges til R2R-kloning.

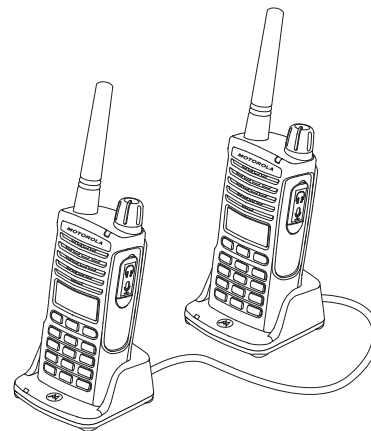

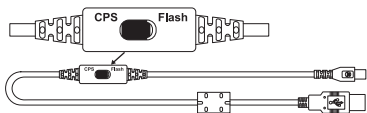

Figur 2: CPS-kabel

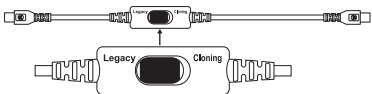

Figur 3: Kloningskabel



Figur 4: USB-omformer

5.4

Betjeningsinstruktioner

I følgende trin forklares betjeningsanvisningerne for kloning af radio vha. R2R:

- 1 Sluk for radioerne, og gør følgende udstyr klar:
 - Et fuldt opladet batteri i begge radioer.
 - To SUC'er til kloning af radioer i XT600d-serien.

- 2 Frakobl alle kabler (strømforsyning eller USB-kabler) fra SUC'erne.

- 3 Tilslut kloningskablet med USB-omformer, sæt den ene side af kloningskablets mini-USB-stik i den første SUC og den anden side i den anden SUC.



BEMÆRKNING:

Under kloningen strømforsynes SUC'en ikke. Batterierne oplades ikke. Der etableres kun datakommunikation mellem de to radioer.

- 4 Tænd for målradioen, og placer den i en af SUC'erne.

- 5 Kilderadioen skal tændes med følgende sekvens:

- a Tryk længe på knappen **PTT** og knappen **SB2** samtidigt, mens radioen tændes.
- b Vent i 3 sekunder, før du slipper knapperne, så hører du en tydelig tone, der siger ordet "Cloning".

- 6 Placer kilderadioen i SUC'en. Tryk på og slip knappen **SB1**.

7 Når kloningen er gennemført, vil kilderadioens hørbare stemme annoncere enten "successful" eller "fail". Hvis kilderadioen er en model med display, vises enten `Pass` eller `Fail` på displayet (der høres en tone inden for 5 sekunder).

8 Når kloningen er fuldført, skal du slukke for begge radioer og tænde dem igen for at afslutte kloningstilstanden.

5.5

Hvad skal jeg gøre, hvis kloningen mislykkedes

Den stemme, der kan høres i radioen, "Fail", hvilket indikerer, at kloningen mislykkedes. Hvis kloningen mislykkes, skal du udføre følgende trin igen, inden du genstarter kloningsprocessen:

1 Sørg for, at batteriet i begge radioer er fuldt opladet.

2 Undersøg kloningskablets tilslutning på begge SUC'er.

3 Sørg for, at batteriet sidder korrekt i radioen.

4 Sørg for, at der ikke er fremmedlegemer i ladebakken eller på radiokontakterne.

5 Sørg for, at målradioen er tændt.

6 Kontroller, at kilderadioen er i kloningstilstand.

7 Sørg for, at begge radioer er fra samme frekvensbånd, samme område og har samme sendestyrke.



BEMÆRKNING:

Dette kloningskabel er udelukkende designet til betjening med kompatibel Motorola Solutions SUC RLN6175 og PMLN6394.

Se venligst varenr. HKKN4028_ ved bestilling af kloningskablet. Se [Tilbehør på side 91](#) for at få yderligere oplysninger om tilbehør.

Fejlsøgning

I følgende tabel vises metoderne til fejlfinding hvis symptomet opstod:

6.1

Symptom samt løsninger

Hvis...	Skal du...
Ingen strøm	<p>Genoplad eller udskift Li-Ion-batteriet.</p> <p>Ekstreme driftstemperaturer kan påvirke batteritiden.</p> <p>Se Om Li-Ion-batteriet på side 23.</p>
Der høres anden støj eller samtale på en kanal	<p>Bekræft, at interferenseliminatorkoden er indstillet.</p> <p>Frekvens eller interferenseliminatorkode kan være i brug.</p> <p>Skift indstillinger: Skift frekvens eller kode på alle radioer.</p> <p>Sørg for, at radioen anvender den rigtige frekvens og kode, når den sender.</p>

Hvis...	Skal du...
Lydkvaliteten er ikke god nok	Radioindstillingerne stemmer muligvis ikke korrekt overens. Dobbelttjek frekvenser, koder og båndbredder for at sikre, at de er ens på alle radioer.
Begrænset rækkevidde for tale	<p>Stål- og/eller betonstrukturer, kraftigt bladhæng, bygninger og køretøjer reducerer rækkevidden. Sørg for klart udsyn for at give bedre transmission.</p> <p>Rækkevidden reduceres, hvis radioen bæres tæt på kroppen, f.eks. i en lomme eller i et bælte.</p> <p>Flyt radioen til et andet sted. Rækkevidde og dækning kan øges ved at fjerne forhindringer eller øge strømmen. UHF-radioer giver øget signalrækkevidde og bedre penetration gennem forhindringer.</p> <p>Se Rækkevidde for tale på side 36.</p>
Beskeden blev ikke sendt eller modtaget	<p>Sørg for, at knappen PTT er trykket helt ned under transmission.</p> <p>Bekræft, at radioerne har de samme indstillinger for kanal, frekvens og interferenseliminatorkode.</p> <p>Oplad, udskift og/eller ryk rundt på batterierne. Se Om Li-Ion-batteriet på side 23.</p>

Hvis...	Skal du...
	<p>Forhindringer og indendørs betjening samt betjening i køretøjer kan virke forstyrrende. Skift placeringer. Se Rækkevidde for tale på side 36.</p>
<p>Kraftig statisk støj eller interferens</p>	<p>Radioer er for tæt på hinanden. De skal være 1,5 m fra hinanden.</p> <p>Radioerne er placeret for langt fra hinanden eller forhindringer forstyrrer transmissionen.</p> <p>Se Rækkevidde for tale på side 36.</p>
<p>Lav batteritilstand</p>	<p>Genoplad eller udskift Li-Ion-batteriet.</p> <p>Ekstreme driftstemperaturer påvirker batteritiden.</p> <p>Se Om Li-Ion-batteriet på side 23.</p>
<p>LED-indikatoren på drop-in-opladeren blinker ikke</p>	<p>Se efter, om radioen/batteriet er korrekt indsat. Undersøg batteri- og opladerkontakterne for at sikre, at de er rene, og om opladningsbenet er korrekt indsat.</p> <p>Se Opladning af radioen på side 26, LED-indikatorer på drop-in-bakkeoplader på side 28 og Installation af Li-ion-batteri på side 23.</p>
<p>Indikatoren for lav batteristand blinker, selvom der er indsat nye batterier</p>	<p>Se Installation af Li-ion-batteri på side 23 og Om Li-Ion-batteriet på side 23.</p>

Hvis...	Skal du...
Kan ikke aktivere VOX	VOX-funktionen kan være indstillet til fra. Brug CPS til at sikre, at følsomhedsniveauet for VOX ikke er indstillet til "0". Tilbehør virker ikke eller er ikke kompatibel. Se VOX og iVOX på side 37 .
Batteriet oplades ikke, selvom det har siddet i drop-in-opladeren i et stykke tid	Undersøg, om drop-in-bakkeopladeren er korrekt tilsluttet og svarer til en kompatibel strømforsyning. Se Opladning af radio med drop-in-bakke til SUC'en på side 26 og Opladning af et separat batteri på side 27 . Undersøg opladerens LED-indikatorer for at se, om der er problemer med batteriet. Se LED-indikatorer på drop-in-bakkeoplader på side 28 .

Brug og pleje

I dette kapitel beskrives, hvordan radioen bruges korrekt:

7.1

Forholdsregel



Brug en blød klud til at rengøre ydersiden



Må ikke nedsænkes i vand



Brug ikke alkohol eller rengøringsmidler

Hvis radioen nedsænkes i vand,



Sluk radioen, og fjern batterierne



Tør med en blød klud



Brug ikke radioen, før den er helt tør

Denne side er med vilje tom.

Frekvens- og kodeskema

Følgende tabeller viser den digitale og analoge frekvens og kodeskemaet:

8.1

Analoge frekvens- og kodeskemaer

Skemaerne i dette afsnit indeholder oplysninger om frekvens og koder. Skemaerne er nyttige, når Motorola Solutions XT600d-seriens tovejsradioer anvendes sammen med andre erhvervsradioer.

Tabel 7: XT660d standardkanalfrekvens og interferenseliminatorkode

Zone	Kanalnavn	Frekvens (MHz)	Koder
1	CHAN 01	446,00625	1-67,0 Hz
1	CHAN 02	446,01875	1-67,0 Hz
1	CHAN 03	446,03125	1-67,0 Hz
1	CHAN 04	446,04375	1-67,0 Hz
1	CHAN 05	446,05625	1-67,0 Hz
1	CHAN 06	446,06875	1-67,0 Hz
1	CHAN 07	446,08125	1-67,0 Hz
1	CHAN 08	446,09375	1-67,0 Hz

Tabel fortsat...

Zone	Kanalnavn	Frekvens (MHz)	Koder
1	CHAN 09	446,00625	121-DPL 754
1	CHAN 10	446,01875	121-DPL 754
1	CHAN 11	446,03125	121-DPL 754
1	CHAN 12	446,04375	121-DPL 754
1	CHAN 13	446,05625	121-DPL 754
1	CHAN 14	446,06875	121-DPL 754
1	CHAN 15	446,08125	121-DPL 754
1	CHAN 16	446,09375	121-DPL 754

Tabel 8: XT665d standardkanalfrekvens og interferenseliminatorekode

Zone	Kanalnavn	Frekvens (MHz)	Koder
1	CHAN 01	446,00625	1-67,0 Hz
1	CHAN 02	446,01875	1-67,0 Hz
1	CHAN 03	446,03125	1-67,0 Hz
1	CHAN 04	446,04375	1-67,0 Hz
1	CHAN 05	446,05625	1-67,0 Hz

Tabel fortsat...

Zone	Kanalnavn	Frekvens (MHz)	Koder
1	CHAN 06	446,06875	1-67,0 Hz
1	CHAN 07	446,08125	1-67,0 Hz
1	CHAN 08	446,09375	1-67,0 Hz
1	CHAN 09	433,07500	1-67,0 Hz
1	CHAN 10	433,30000	1-67,0 Hz
1	CHAN 11	433,55000	1-67,0 Hz
1	CHAN 12	433,80000	1-67,0 Hz
1	CHAN 13	434,05000	1-67,0 Hz
1	CHAN 14	434,30000	1-67,0 Hz
1	CHAN 15	434,55000	1-67,0 Hz
1	CHAN 16	434,77500	1-67,0 Hz

8.2

Digital frekvens- og kodeskema

Skemaet i dette afsnit indeholder oplysninger om frekvens og koder. Dette skema er nyttigt, når Motorola Solutions XT600d-seriens tovejsradioer anvendes sammen med andre erhvervsradioer.

Tabel 9: XT660d standardkanalfrekvens og interferenseliminatorkode

Zone	Kanalnavn	Frekvens (MHz)	Koder
1	CHAN 17	446,103125	Farvekode-1
1	CHAN 18	446,109375	Farvekode-2
1	CHAN 19	446,115625	Farvekode-3
1	CHAN 20	446,121875	Farvekode-4
1	CHAN 21	446,128125	Farvekode-5
1	CHAN 22	446,134375	Farvekode-6
1	CHAN 23	446,140625	Farvekode-7
1	CHAN 24	446,146875	Farvekode-8
1	CHAN 25	446,153125	Farvekode-9
1	CHAN 26	446,159375	Farvekode-10
1	CHAN 27	446,165625	Farvekode-11

Tabel fortsat...

Zone	Kanalnavn	Frekvens (MHz)	Koder
1	CHAN 28	446,171875	Farvekode-12
1	CHAN 29	446,178125	Farvekode-13
1	CHAN 30	446,184375	Farvekode-14
1	CHAN 31	446,190625	Farvekode-15
1	CHAN 32	446,196875	Farvekode-16

Tabel 10: XT665d standardkanalfrekvens og interferenseliminatorkode

Zone	Kanalnavn	Frekvens (MHz)	Koder
1	CHAN 17	446,003125	Farvekode-1
1	CHAN 18	446,009375	Farvekode-2
1	CHAN 19	446,015625	Farvekode-3
1	CHAN 20	446,021875	Farvekode-4
1	CHAN 21	446,028175	Farvekode-5
1	CHAN 22	446,034375	Farvekode-6
1	CHAN 23	446,040625	Farvekode-7
1	CHAN 24	446,046875	Farvekode-8

Tabel fortsat...

Zone	Kanalnavn	Frekvens (MHz)	Koder
1	CHAN 25	446,053125	Farvekode-9
1	CHAN 26	446,059375	Farvekode-10
1	CHAN 27	446,065625	Farvekode-11
1	CHAN 28	446,071875	Farvekode-12
1	CHAN 29	446,078125	Farvekode-13
1	CHAN 30	446,084375	Farvekode-14
1	CHAN 31	446,090625	Farvekode-15
1	CHAN 32	446,096875	Farvekode-16

8.3

XT660d fuld frekvens-liste

ADVARSEL:

* Kun 446,0 - 446,1 MHz analoge frekvenser er tilgængelige som standard. 446,1 - 446,2 MHz analoge frekvenser må kun bruges i lande, hvor myndighederne tillader brug af disse frekvenser. 446,1 - 446,2 MHz analoge frekvenser er ikke tilladt i Rusland.

PMR446 frekvens (MHz)

446,00625	446,05625	446,10625	446,15625
-----------	-----------	-----------	-----------

Tabel fortsat...

PMR446 frekvens (MHz)

446,01875	446,06875	446,11875	446,16875
446,03125	446,08125	446,13125	446,18125
446,04375	446,09375	446,14375	446,19375

**ADVARSEL:**

*446,0 - 446,1 MHz digitale frekvenser for XT660d er kun tilgængelige for produktion i eller efter januar 2018.

digital PMR446 frekvens (MHz)

*446,003125	*446,053125	446,103125	446,153125
*446,009375	*446,059375	446,109375	446,159375
*446,015625	*446,065625	446,115625	446,165625
*446,021875	*446,071875	446,121875	446,171875
*446,028125	*446,078125	446,128125	446,178125
*446,034375	*446,084375	446,134375	446,184375
*446,040625	*446,090625	446,140625	446,190625
*446,046875	*446,096875	446,146875	446,196875

8.4

XT665d fuld frekvens-liste

PMR446 frekvens (MHz)			
446,00625	446,03125	446,05625	446,08125
446,01875	446,04375	446,06875	446,09375
digital PMR446 frekvens (MHz)			
446,003125	446,028125	446,053125	446,078125
446,009375	446,034375	446,059375	446,084375
446,015625	446,040625	446,065625	446,090625
446,021875	446,046875	446,071875	446,096875
LPD433 frekvens (MHz)			
433,07500	433,52500	433,97500	434,42500
433,10000	433,55000	434,00000	434,45000
433,12500	433,57500	434,02500	434,47500
433,15000	433,60000	434,05000	434,50000

Tabel fortsat...

LPD433 frekvens (MHz)

433,17500	433,62500	434,07500	434,52500
433,20000	433,65000	434,10000	434,55000
433,22500	433,67500	434,12500	434,57500
433,25000	433,70000	434,15000	434,60000
433,27500	433,72500	434,17500	434,62500
433,30000	433,75000	434,20000	434,65000
433,32500	433,77500	434,22500	434,67500
433,35000	433,80000	434,25000	434,70000
433,37500	433,82500	434,27500	434,72500
433,40000	433,85000	434,30000	434,75000
433,42500	433,87500	434,32500	434,77500
433,45000	433,90000	434,35000	
433,47500	433,92500	434,37500	
433,50000	433,95000	434,40000	

8.5

CTCSS- og PL/DPL-koder**Tabel 11: CTCSS-koder**

CTCSS	Hz	CTCSS	HZ
1	67,0	21	136,5
2	71,9	22	141,3
3	74,4	23	146,2
4	77,0	24	151,4
5	79,7	25	156,7
6	82,5	26	162,2
7	85,4	27	167,9
8	88,5	28	173,8
9	91,5	29	179,9
10	94,8	30	186,2
11	97,4	31	192,8
12	100,0	32	203,5
13	103,5	33	210,7

Tabel fortsat...

CTCSS	Hz	CTCSS	HZ
14	107,2	34	218,1
15	110,9	35	225,7
16	114,8	36	233,6
17	118,8	37	241,8
18	123,0	38	250,3
19	127,3	122 (*)	69,3
20	131,8		

Tabel 12: PL/DPL-koder

DPL	Kode	DPL	Kode	DPL	Kode
39	23	99	503	160	Inverteret DPL 69
40	25	100	506	161	Inverteret DPL 70
41	26	101	516	162	Inverteret DPL 71
42	31	102	532	163	Inverteret DPL 72
43	32	103	546	164	Inverteret DPL 73
44	43	104	565	165	Inverteret DPL 74

Tabel fortsat...

DPL	Kode	DPL	Kode	DPL	Kode
45	47	105	606	166	Inverteret DPL 75
46	51	106	612	167	Inverteret DPL 76
47	54	107	624	168	Inverteret DPL 77
48	65	108	627	169	Inverteret DPL 78
49	71	109	631	170	Inverteret DPL 79
50	72	110	632	171	Inverteret DPL 80
51	73	111	654	172	Inverteret DPL 81
52	74	112	662	173	Inverteret DPL 82
53	114	113	664	174	Inverteret DPL 83
54	115	114	703	175	Inverteret DPL 84
55	116	115	712	176	Inverteret DPL 85
56	125	116	723	177	Inverteret DPL 86
57	131	117	731	178	Inverteret DPL 87
58	132	118	732	179	Inverteret DPL 88
59	134	119	734	180	Inverteret DPL 89
60	143	120	743	181	Inverteret DPL 90

Tabel fortsat...

DPL	Kode	DPL	Kode	DPL	Kode
61	152	121	754	182	Inverteret DPL 91
62	155	123	645	183	Inverteret DPL 92
63	156	124	Tilpasset PL	184	Inverteret DPL 93
64	162	125	Tilpasset PL	185	Inverteret DPL 94
65	165	126	Tilpasset PL	186	Inverteret DPL 95
66	172	127	Tilpasset PL	187	Inverteret DPL 96
67	174	128	Tilpasset PL	188	Inverteret DPL 97
68	205	129	Tilpasset PL	189	Inverteret DPL 98
69	223	130	Inverteret DPL 39	190	Inverteret DPL 99
70	226	131	Inverteret DPL 40	191	Inverteret DPL 100
71	243	132	Inverteret DPL 41	192	Inverteret DPL 101
72	244	133	Inverteret DPL 42	193	Inverteret DPL 102
73	245	134	Inverteret DPL 43	194	Inverteret DPL 103
74	251	135	Inverteret DPL 44	195	Inverteret DPL 104
75	261	136	Inverteret DPL 45	196	Inverteret DPL 105
76	263	137	Inverteret DPL 46	197	Inverteret DPL 106

Tabel fortsat...

DPL	Kode	DPL	Kode	DPL	Kode
77	265	138	Inverteret DPL 47	198	Inverteret DPL 107
78	271	139	Inverteret DPL 48	199	Inverteret DPL 108
79	306	140	Inverteret DPL 49	200	Inverteret DPL 109
80	311	141	Inverteret DPL 50	201	Inverteret DPL 110
81	315	142	Inverteret DPL 51	202	Inverteret DPL 111
82	331	143	Inverteret DPL 52	203	Inverteret DPL 112
83	343	144	Inverteret DPL 53	204	Inverteret DPL 113
84	346	145	Inverteret DPL 54	205	Inverteret DPL 114
85	351	146	Inverteret DPL 55	206	Inverteret DPL 115
86	364	147	Inverteret DPL 56	207	Inverteret DPL 116
87	365	148	Inverteret DPL 57	208	Inverteret DPL 117
88	371	149	Inverteret DPL 58	209	Inverteret DPL 118
89	411	150	Inverteret DPL 59	210	Inverteret DPL 119
90	412	151	Inverteret DPL 60	211	Inverteret DPL 120
91	413	152	Inverteret DPL 61	212	Inverteret DPL 121
92	423	153	Inverteret DPL 62	213	Inverteret DPL 122

Tabel fortsat...

DPL	Kode	DPL	Kode	DPL	Kode
93	431	154	Inverteret DPL 63	214	Inverteret DPL 123
94	432	155	Inverteret DPL 64	215	Tilpasset DPL
95	445	156	Inverteret DPL 65	216	Tilpasset DPL
96	464	157	Inverteret DPL 66	217	Tilpasset DPL
97	465	158	Inverteret DPL 67	218	Tilpasset DPL
98	466	159	Inverteret DPL 68	219	Tilpasset DPL

Denne side er med vilje tom.

Motorola Solutions begrænsede garanti

A.1 Hvad er ikke dækket af garantien

- Defekter eller skade pga. brug af produktet til andet end det tilsigtede formål eller i manglende overensstemmelse med instruktionerne i denne brugervejledning.
- Defekter eller skade, der opstår som følge af misbrug, ulykker eller forsømmelse.
- Defekter eller skade, der opstår som følge af ukorrekt test, drift, vedligeholdelse, justering eller enhver evt. ændring eller modificering af produktet.
- Ødelagte eller beskadigede antenner, medmindre dette direkte er forårsaget af defekter i materialer eller forarbejdning.
- Produkter, der adskilles eller repareres på en sådan måde, at det påvirker ydelsen negativt eller forhindrer tilstrækkelig inspektion og test med henblik på at verificere evt. garantikrav.
- Defekter eller skade pga. fugt, væske eller spild.

- Alle plastikoverflader og alle andre eksternt eksponerede dele, der ridses eller beskadiges pga. normal brug.
- Produkter lejet på midlertidig basis.
- Periodisk vedligeholdelse eller reparation eller udskiftning af dele pga. normal brug eller slitage.

A.2 Garantioplysninger

Den autoriserede Motorola Solutions-forhandler eller det sted, hvor du har købt din tovejsradio fra Motorola og/eller det originale tilbehør, honorerer et garantikrav og/eller yder garantiservice. Du bedes indlevere radioen til din forhandler for at gøre krav på garantiservice. Radioen skal ikke returneres til Motorola Solutions. Før du kan gøre krav på garantiservice, skal du fremvise købskvitteringen eller et sammenligneligt købsbevis indeholdende datoen for købet. Din tovejsradio skal tydeligt vise serienummeret. Garantien bortfalder, hvis type- eller serienumrene på produktet er blevet ændret, slettet, fjernet eller gjort ulæselige.

Denne side er med vilje tom.

Tilbehør

Tabel 13: Lydtilbehør

Varenr.	Beskrivelse
HKLN4601_	Overvågningssæt med in-line mikrofon og PTT
HKLN4599_	Ørestykke af D-typen med in-line mikrofon og PTT
HKLN4604_	Drejeligt ørestykke med in-line mikrofon og PTT
HKLN4606_	Ekstern højttalermikrofon med PTT
HKLN4605_	Øresnegl med in-line mikrofon og PTT

Tabel 14: Batteri

Varenr.	Beskrivelse
PMNN4434_	Standard Li-ion-batteri
PMNN4453_	Li-ion-batteri med høj kapacitet

Tabel 15: Kabler

Varenr.	Beskrivelse
HKKN4028_	Radio til radio-kloningskabel
HKKN4027_	CPS-programmeringskabel

Tabel 16: Opladere

Varenr.	Beskrivelse
PMLN6383_	SUC-opladerbakke
25012026001	100-240 V, 7.5 W, Universal, Micro-USB, omskiftelig strømforsyning
58012029006	110-240 V, opladerkontaktens strømforsyning til UK/HK
58012029004	110-240 V, opladerkontaktens strømforsyning til Europa
PMLN6385_	Standard drop-in-bakke til SUC UK/EU-sæt

Tabel 17: Tilbehør til at medbringe udstyret

Varenr.	Beskrivelse
PMLN7655_	Bærehylster til XT600d-serien
PMLN7709_	Bæretaske i læder til XT600d-serien

**BEMÆRKNING:**

Visse tilbehørsdele kan muligvis ikke fås på købstidspunktet. Kontakt Motorola Solutions-købsstedet, eller besøg <http://www.motorolasolutions.com> for de seneste oplysninger om tilgængelighed af tilbehør eller nye modeller af tilbehør.

Inhaltsverzeichnis

Copyright-Hinweis zur Computersoftware.....	7	2.9 LED-Anzeigen am Schnellladegerät.....	28
Wichtige Sicherheitshinweise.....	9	2.10 Akku-Ladeanzeige.....	29
Sicherheitshinweise für die Handhabung.....	11	2.11 Geschätzte Ladezeit.....	30
Einleitung.....	13	2.12 Aufladen von Funkgerät und Akku mit einem MUC – Optionales Zubehör.....	30
Sicherheitshinweise für Akkus und Ladegeräte.....	15	Erste Schritte.....	33
Sicherheitsrichtlinien für den Betrieb.....	15	3.1 Ein-/Ausschalten des Funkgeräts.....	33
Übersicht über das Funkgerät.....	17	3.2 Einstellen der Lautstärke.....	33
1.1 Steuerungselemente.....	18	3.3 Anzeige des Funkgeräts.....	33
1.2 Funkgerätspezifikationen.....	22	3.4 Auswählen eines Kanals.....	35
Akkus und Ladegeräte.....	23	3.5 Empfangen eines Rufs.....	35
2.1 Über Lithium-Ionen-Akkus.....	23	3.6 Anzeigen für die Signalstärke und „Kanal belegt“.....	36
2.2 Einsetzen des Lithium-Ionen-Akkus.....	24	3.7 Sprechbereich.....	36
2.3 Entfernen des Lithium-Ionen-Akkus.....	24	3.8 LED-Anzeigen des Funkgeräts.....	37
2.4 Stromversorgung und Einzel- Schnellladegerät (SUC).....	25	3.9 VOX und iVOX.....	38
2.5 Holster.....	26	3.9.1 Einrichten von VOX.....	39
2.6 Aufladen des Funkgeräts.....	26	3.9.2 Einrichten von iVOX.....	39
2.7 Aufladen des Funkgeräts mit dem Einzel- Schnellladegerät.....	26	3.9.3 Einstellen der iVOX- Empfindlichkeit.....	40
2.8 Aufladen des Akkus ohne Funkgerät.....	27	3.10 Zurücksetzen auf Werkseinstellungen.....	40

3.11 Aktivieren oder Deaktivieren des Signaltons.....	41	4.3.5.2 Tätigen eines Schnellkontakt-Anrufs.....	49
3.12 Sperren und Entsperrern der Tastatur.....	41	4.4 Scan.....	50
3.13 Zugreifen auf Menüoptionen.....	42	4.4.1 Auswählen einer Scanliste.....	50
Erweiterte Funktionen.....	43	4.4.2 Auswählen eines Prioritätskanals aus einer Scan-Liste.....	51
4.1 Einstellungen.....	43	4.4.3 Löschen eines Kanals aus einer Scanliste.....	51
4.2 Kanal bearbeiten.....	44	4.4.4 Hinzufügen von Kanälen zu einer Scanliste.....	52
4.2.1 Bearbeiten des Kanal-Aliasnamens.....	44	4.5 Nachricht.....	52
4.2.2 Bearbeiten der Kanalfrequenz.....	44	4.5.1 Verfassen einer neuen Textnachricht.....	53
4.2.3 Bearbeiten des Kanalcodes.....	45	4.5.2 Beantworten, Weiterleiten oder Löschen empfangener Nachrichten.....	54
4.3 Kontakte.....	46	4.5.3 Senden von Quick Text.....	54
4.3.1 Tätigen eines Anrufs aus dem Menü „KONTAKTE“.....	46	4.5.4 Weiterleiten oder Löschen gesendeter Nachrichten.....	55
4.3.2 Verfügbare Funktionen in den Kontakten.....	47	4.6 Aufzeichnungen.....	56
4.3.3 Hinzufügen eines neuen Kontakts zur Kontaktliste.....	48	4.6.1 Aufzeichnung starten.....	56
4.3.4 Tätigen eines digitalen Rufs über Eintastenzugang.....	48	4.6.2 Wiederholen oder Löschen aufgezeichneter Dateien.....	57
4.3.5 Schnellkontakt.....	49		
4.3.5.1 Einen Schnellkontakt bearbeiten.....	49		

4.6.3 Überprüfen der verbleibenden Aufnahmezeit.....	57	Fehlerbehebung.....	69
4.7 Anrufprotokoll.....	58	6.1 Fehlermerkmale und Lösungen.....	69
4.7.1 Speichern eines Kontakts aus der Anrufliste in der Kontaktliste.....	58	Verwendung und Pflege.....	75
4.8 Zone.....	59	7.1 Vorsichtsmaßnahmen.....	75
4.9 Informationen zum Funkgerät.....	59	Frequenz- und Codetabelle.....	77
4.10 Tarnmodus.....	60	8.1 Analog-Frequenz- und Codetabellen.....	77
4.10.1 Aktivieren des Tarnmodus.....	60	8.2 Digital-Frequenz- und Codetabellen.....	80
4.10.2 Deaktivieren des Tarnmodus.....	60	8.3 XT660d – vollständige Frequenzliste.....	82
4.11 Break-in.....	60	8.4 XT665d – vollständige Frequenzliste.....	84
4.12 Funkgerät-ID-Direktruf.....	61	8.5 CTCSS- und PL/DPL-Codes.....	86
4.13 Rückwärts-Burst.....	62	Beschränkte Garantie von Motorola Solutions.....	93
4.14 Lautlosmodus.....	62	A.1 Garantiausschluss.....	93
Einrichten des Funkgeräts.....	63	A.2 Garantieinformationen.....	93
5.1 Einrichten mit CPS.....	63	Zubehör.....	95
5.2 Duplizieren von Funkgeräten.....	64		
5.3 Klonen eines Funkgeräts mithilfe des R2R-Klonkabels (optionales Zubehör).....	64		
5.4 Betriebsanweisungen.....	65		
5.5 Vorgehensweise bei fehlgeschlagenem Klonvorgang.....	66		

Diese Seite wurde absichtlich leer gelassen.

Copyright-Hinweis zur Computersoftware

Anwendung der Gesetze beim Verkauf eines Produkts ergeben.

Die in diesem Handbuch beschriebenen Motorola Solutions Produkte können durch Copyright geschützte Computerprogramme von Motorola Solutions enthalten, die in Halbleiterspeichern oder anderen Medien gespeichert sind. Nach den Gesetzen der USA und anderer Staaten sind bestimmte exklusive Rechte an der urheberrechtlich geschützten Software, insbesondere die Rechte der Vervielfältigung in jeglicher Form, der Firma Motorola Solutions vorbehalten. Entsprechend dürfen keine in den Produkten von Motorola Solutions enthaltenen, durch Copyright geschützten Computerprogramme, die in dieser Bedienungsanleitung beschrieben werden, in irgendeiner Form kopiert, reproduziert, geändert, zurückentwickelt oder verteilt werden, ohne dass hierfür eine ausdrückliche schriftliche Genehmigung von Motorola Solutions vorliegt.

Darüber hinaus werden mit dem Kauf von Produkten von Motorola Solutions weder ausdrücklich noch stillschweigend, durch Rechtsverwirkung oder auf andere Weise Lizenzen unter dem Copyright, dem Patent oder den Patentanwendungen von Software von Motorola Solutions ausgegeben, abgesehen von der Nutzung von normalen, nicht ausschließlich erteilten Lizenzen, die sich aus der

Diese Seite wurde absichtlich leer gelassen.

Wichtige Sicherheitshinweise

Handbuch zur HF-Energiestrahlung und Produktsicherheit
für Handsprechfunkgeräte



VORSICHT:

Dieses Funkgerät ist nur für eine berufliche Nutzung vorgesehen. Lesen Sie vor Verwendung des Funkgeräts das Handbuch zur HF-Energiestrahlung und Produktsicherheit für Handsprechfunkgeräte, das wichtige Bedienungsanweisungen für den sicheren Umgang und HF-Energiesicherheitsinformationen zur Einhaltung der geltenden Normen und Richtlinien enthält.

Eine Auflistung der von Motorola Solutions genehmigten Akkus und anderen Zubehörteile finden Sie auf folgender Website:

<http://www.motorolasolutions.com>

Diese Seite wurde absichtlich leer gelassen.

Sicherheitshinweise für die Handhabung

Das tragbare Funkgerät der Serie XT600d entspricht der Schutzart IP55, d. h. das Funkgerät widersteht widrigen Einsatzbedingungen, wie z. B. Regen oder staubigen Umgebungen.

- Wurde das Funkgerät Wasser oder Regen ausgesetzt, schütteln Sie es, um es von eventuell im Lautsprechergitter und im Mikrofonanschluss befindlichem Wasser zu befreien. Wenn Wasser in die Lautsprecherabdeckung oder den Mikrofonanschluss eingedrungen ist, kann dies zu einer verminderten Audioleistung führen.
- Wenn der Akkukontaktbereich des Funkgeräts mit Wasser in Kontakt gekommen ist, sind die Akkukontakte am Funkgerät und am Akku zu reinigen und zu trocknen, bevor der Akku am Funkgerät angebracht wird. Restfeuchtigkeit an den Kontakten könnte das Funkgerät kurzschließen.
- Wenn das Funkgerät mit einer korrodierenden Flüssigkeit (z. B. Salzwasser) in Berührung kam, ist es mit sauberem Süßwasser abzuspülen.

- Verwenden Sie zum Reinigen der Außenflächen des Funkgeräts eine verdünnte Lösung aus einem milden Spülmittel und frischem Wasser (d. h. ein Teelöffel Spülmittel auf 4 Liter Wasser).
- Verwenden Sie beim Reinigen des Funkgeräts keinen Wasserstrahl mit hohem Druck, da dies zum Eindringen von Wasser führen könnte.



VORSICHT:

Nehmen Sie das Gerät nicht auseinander. Dies kann zur Beschädigung der Dichtungen des Funkgeräts und zu Kriechwegen innerhalb des Funkgeräts führen. Die Wartung des Funkgeräts darf ausschließlich im Wartungszentrum durchgeführt werden, das zum Testen und Ersetzen der Dichtungen am Funkgerät eingerichtet ist.

Diese Seite wurde absichtlich leer gelassen.

Einleitung

In diesem Handbuch wird die Bedienung Ihres Funkgeräts beschrieben.

Ihr Händler oder Systemadministrator kann Ihr Funkgerät an Ihre speziellen Anforderungen und Bedürfnisse anpassen. Weitere Informationen erhalten Sie von Ihrem Fachhändler oder Systemadministrator.

Für folgende Auskünfte setzen Sie sich bitte mit Ihrem Systemadministrator oder Händler in Verbindung:

- Wurden voreingestellte Betriebsfunkkanäle bereits in das Funkgerät einprogrammiert?
- Welche Tasten wurden bereits zum Aufrufen anderer Funktionen programmiert?
- Welche zusätzlichen Zubehörteile kommen Ihren Bedürfnissen entgegen?
- Wie sehen die besten Vorgehensweisen für die effektive Nutzung von Funkgeräten aus?
- Welche Wartungsmaßnahmen können zu einer längeren Lebensdauer von Funkgeräten beitragen?

Diese Seite wurde absichtlich leer gelassen.

Sicherheitshinweise für Akkus und Ladegeräte

Dieses Dokument enthält wichtige Sicherheits- und Betriebsanweisungen. Lesen Sie diese Bedienungsanleitung sorgfältig durch, und bewahren Sie sie für eine spätere Verwendung auf. Lesen Sie vor der Verwendung des Akkuladegeräts sämtliche Anweisungen und Warnhinweise zu:

- Ladegerät
 - Akku
 - Funkgerät mit eingesetztem Akku
- 1** Um die Verletzungsgefahr zu minimieren, laden Sie nur von Motorola Solutions zugelassene Akkus auf. Das Aufladen eines anderen Akkus kann Explosionen, Verletzungen und Schäden verursachen.
 - 2** Die Verwendung von Zubehör, das nicht von Motorola Solutions empfohlen wird, kann zu Bränden, Stromschlägen oder Verletzungen führen.
 - 3** Ziehen Sie das Kabel des Ladegeräts aus der Steckdose am Stecker heraus. Ziehen Sie nicht am Kabel selbst, um das Risiko einer Beschädigung des elektrischen Steckers oder des Kabels zu minimieren.

- 4** Ein Verlängerungskabel sollte nur verwendet werden, wenn es erforderlich ist. Die Verwendung eines ungeeigneten Verlängerungskabels kann zu Bränden oder Stromschlägen führen. Wenn die Verwendung eines Verlängerungskabel unerlässlich ist, vergewissern Sie sich, dass die Kabelgröße für Kabel mit einer Länge von max. 100 Fuß (30,48 m) der AWG-Stufe 18 und für Kabel mit einer Länge von max. 150 Fuß (45,72) m der AWG-Stufe 16 entspricht.
- 5** Verwenden Sie das Ladegerät nicht in beschädigtem Zustand. Übergeben Sie es einem qualifizierten Kundendienstmitarbeiter von Motorola Solutions.
- 6** Demontieren Sie das Gerät nicht. Das Ladegerät kann nicht repariert werden, und es sind keine Ersatzteile verfügbar. Die Demontage des Ladegeräts kann zu Feuer oder Stromschlägen führen.
- 7** Ziehen Sie das Kabel des Ladegeräts vor einer Wartung oder Reinigung aus der Steckdose, um Stromschläge zu vermeiden.

Sicherheitsrichtlinien für den Betrieb

- Schalten Sie das Gerät beim Aufladen des Akkus aus.

- Das Ladegerät ist nicht für die Verwendung im Freien geeignet. Verwenden Sie es nur in trockenen Umgebungen/Bedingungen.
- Schließen Sie das Gerät an einen ordnungsgemäß gesicherten und verkabelten Netzanschluss mit der richtigen Spannung an (nur auf dem Produkt angegeben).
- Trennen Sie das Ladegerät von der Netzspannung durch Abziehen des Netzsteckers.
- Schließen Sie das Gerät an eine leicht zugängliche Steckdose in Ihrer Nähe an.
- Werden Geräte mit Sicherungen verwendet, müssen Ersatzteile für Letztere dem Typ und der Nennkapazität entsprechen, die in der Anleitung des Geräts angegeben sind.
- Die max. Umgebungstemperatur für das Netzteil darf 40 °C (104 °F) nicht übersteigen.
- Die Ausgangsleistung des Netzteils darf nicht höher sein als die Werte auf dem Produktetikett, das sich an der Unterseite des Ladegeräts befindet.
- Vergewissern Sie sich, dass niemand auf das Kabel treten oder darüber stolpern kann. Des Weiteren darf es weder mit Wasser in Berührung kommen, Zugkräften ausgesetzt oder beschädigt werden.

Übersicht über das Funkgerät

In diesem Kapitel werden die Tasten und Funktionen zum Bedienen des Funkgeräts beschrieben.

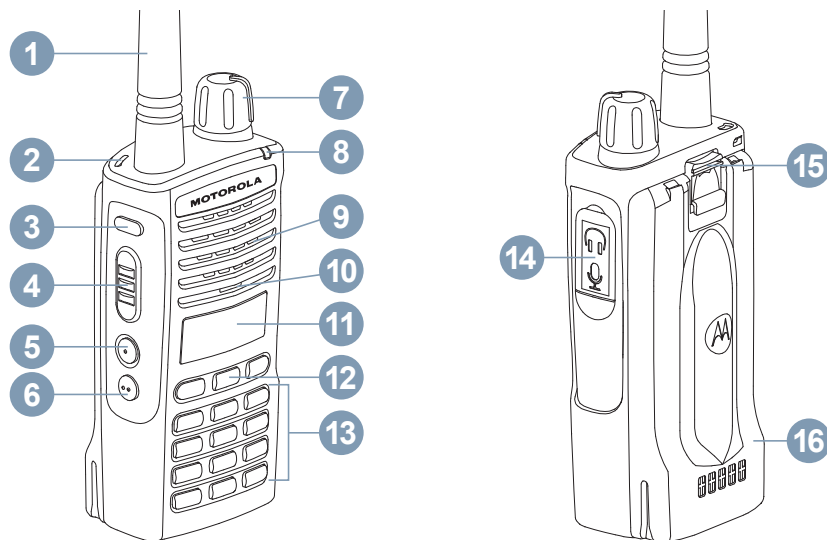

1.1

Steuerungselemente

Die folgende Tabelle beschreibt die Funktionen der einzelnen Tasten des Funkgeräts:

Tabelle 1: Referenztabelle für Steuerungselemente

Nummer	Beschreibung
1	Antenne Bei Modell XT660d/XT665d kann die Antenne nicht entfernt werden.
2	Öffnung für Trageschlaufe
3	Aufnahmetaste Drücken Sie die Taste, um die Übertragungsaufzeichnung zu aktivieren/deaktivieren. Weitere Informationen finden Sie unter Aufzeichnungen auf Seite 56 .
4	Sendetaste (PTT) Halten Sie die Taste gedrückt, um Anrufe zu tätigen. Lassen Sie die Taste los, um zuzuhören.
5; 6	Seitliche Taste 1 (SB1), Seitliche Taste 2 (SB2) Siehe Tabelle 2: Standardeinstellung für die Tasten SB1 und SB2 auf Seite 20 .
7	An/Aus/Lautstärkeregler Hiermit schalten Sie das Funkgerät ein oder aus und stellen seine Lautstärke ein.

Tabelle wird fortgesetzt...





Nummer	Beschreibung
8	<p>LED Dient zur Anzeige des Akkustatus, des Einschaltstatus, der Funkrufinformationen und des Scanstatus.</p>
9	<p>Lautsprecher</p>
10	<p>Mikrofon Der Benutzer muss beim Senden einer Nachricht deutlich in das Mikrofon sprechen.</p>
11	<p>LCD-Display Monochrom-Display mit oranger Hintergrundfarbbeleuchtung.</p>
12	<p>Menü/OK- und Navigationstasten</p> <p>Drücken Sie , um ein Menü aufzurufen oder eine Auswahl zu bestätigen; halten Sie die Taste gedrückt, um die Auswahl im Programm-Modus zu speichern.</p> <p>Drücken Sie /, um in den verfügbaren Auswahlen im Menü zwischen links und rechts zu wechseln; halten Sie die Taste gedrückt, um schneller zu wechseln.</p> <p>Drücken Sie  zum Abbrechen und Zurückkehren zur vorherigen Menüebene. Drücken und halten Sie diese Taste, um zum Startbildschirm zurückzukehren.</p>
13	<p>Alphanumerische Tastatur</p>

Tabelle wird fortgesetzt...



Nummer	Beschreibung
	<p>Drücken Sie  für die Zahl Null; halten Sie diese Taste gedrückt, um zwischen Buchstaben, numerischen Zeichen und Sprachauswahlen zu wechseln. In der oberen rechten Ecke auf dem Radiobildschirm wird ABC, abc und 123 angezeigt, um darauf hinzuweisen, welche Art von Zeichen Sie eingeben können.</p> <p>Drücken Sie  für ein Leerzeichen, halten Sie diese Taste gedrückt, um alle Tasten außer der PTT-Taste zu sperren oder entsperren.</p>
14	<p>Zubehöranschluss Stellt eine Verbindung zu kompatibelem Audiozubehör her.</p>
15	<p>Akkuverriegelung</p>
16	<p>Akku XT600d-Serie verfügt über einen Lithium-Ionen-Akku mit Standardkapazität. Eventuell sind andere Akkus verfügbar. Weitere Informationen finden Sie unter Tabelle 4: Von Motorola Solutions autorisierte Akkus auf Seite 28.</p>

Tabelle 2: Standardeinstellung für die Tasten SB1 und SB2

Tasten	Standardeinstellung
Drücken Sie kurz SB1	Home-Kanal
Drücken Sie lang SB1	Akkustandanzeige

Tabelle wird fortgesetzt...

Tasten	Standardeinstellung
Drücken Sie kurz SB2	Scan
Drücken Sie lang SB2	Monitor (Überwachung)

Zur Beschreibung der Funktionsweise eines Tastendrucks auf einem Funkgerät:

Kurz drücken

Taste kurz drücken.

Lang drücken

Halten Sie die Taste für die vorprogrammierte Zeitdauer gedrückt.

Gedrückt halten

Halten Sie die Taste gedrückt.



HINWEIS:

Ihr Händler oder Systemadministrator kann Ihr Funkgerät an Ihre speziellen Anforderungen und Bedürfnisse anpassen. Klären Sie mit Ihrem Händler oder Systemadministrator, wie das Funkgerät konfiguriert wurde.

1.2

Funkgerätspezifikationen

In der folgenden Tabelle sind die Funkgerätspezifikationen aufgeführt:

Tabelle 3: XT660d/XT665d – Funkgerätspezifikationen

	XT660d	XT665d
Frequenzbänder (MHz)	PMR446, digital PMR446	PMR446, digital PMR446, LPD 433–434
Sendeleistung (W)	0,5	0,5 für PMR446 und digital PMR446, 0,01 für LPD
Anzahl der Kanäle	128	128
Antenne	Nicht entfernenbar	Nicht entfernenbar

Modellbeschriftung

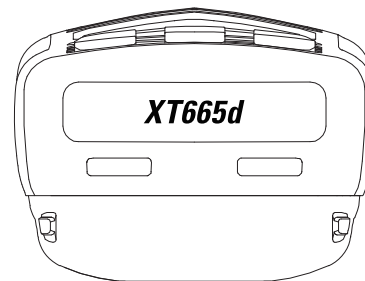
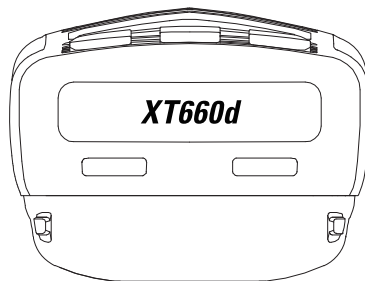

Akkus und Ladegeräte

Funkgeräte der XT600d-Serie werden mit Lithium-Ionen-Akkus (Li-Ion) unterschiedlicher Kapazität geliefert, welche die Akkulebensdauer festlegt.

2.1

Über Lithium-Ionen-Akkus

Das Funkgerät der XT600d-Serie wird mit einem wiederaufladbaren Lithium-Ionen-Akku ausgeliefert. Dieser Akku sollte vor dem ersten Einsatz vollständig aufgeladen werden, um eine optimale Kapazität und Leistung zu gewährleisten.

Die Akkulebensdauer wird durch mehrere Faktoren bestimmt. Zu den kritischen Faktoren zählen die Überladung von Akkus und der durchschnittliche Entladungsstand bei jedem Ladezyklus. Je stärker die Überladung und je niedriger der durchschnittliche Ladestand ist, desto kürzer ist in der Regel die Lebensdauer eines Akkus. Ein Akku, der beispielsweise mehrmals täglich überladen und zu 100 % entladen wird, hält weniger Zyklen durch als ein Akku, der weniger überladen und pro Tag nur zu 50 % entladen wird. Ein

Akku, der minimal überladen und im Durchschnitt 25 % entladen wird, hält noch länger.

Motorola Solutions-Akkus sind speziell für die Verwendung mit einem Motorola Solutions-Ladegerät und umgekehrt konzipiert. Das Aufladen von Akkus mit anderen Geräten als denen von Motorola Solutions kann den Akku beschädigen und somit die Akku-Garantie außer Kraft setzen. Wann immer möglich, sollte die Akku-Temperatur bei 25 °C (Raumtemperatur) gehalten werden. Wird ein kalter Akku (unter 10 °C [50 °F]) aufgeladen, kann dies zu einem Austreten des Elektrolyts und letztendlich zu einem Versagen des Akkus führen. Das Aufladen eines heißen Akkus (über 35 °C [95 °F]) führt zu einer reduzierten Entladungsleistung, die wiederum die Leistung des Funkgeräts beeinflusst. Motorola Solutions-Schnellladegeräte sind mit einem Temperatursensorkreis ausgestattet, der sicherstellt, dass Akkus innerhalb der oben genannten Temperaturlimits aufgeladen werden.

Im Folgenden wird Lebensdauer von Li-Ion-Akkus mit einer Sendeleistung von 0,5 Watt bei aktiviertem Energiesparmodus erläutert:

Standard

20 Std.

Hohe Akkukapazität

28 Std.

2.2

Einsetzen des Lithium-Ionen-Akkus

In den folgenden Schritten wird das Einsetzen des Li-Ionen-Akkus erläutert:

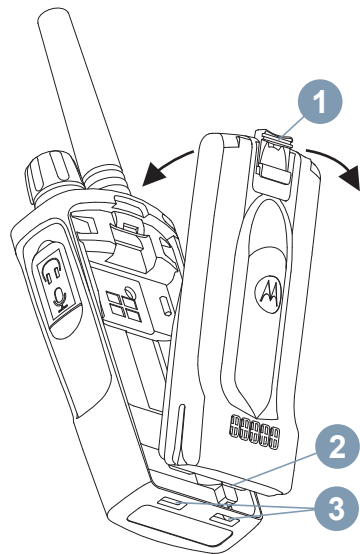

- 1 Schalten Sie das Funkgerät aus.
-

- 2 Setzen Sie die Laschen (2) an der Unterseite des Akkus so in die Schlitze (3) ein, dass das Motorola Solutions-Logo nach oben zeigt.
-

- 3 Drücken Sie die Akkuerriegelung (1) zum Funkgerät hin, bis sie hörbar einrastet.
-

2.3

Entfernen des Lithium-Ionen-Akkus

In den folgenden Schritten wird das Entfernen des Li-Ionen-Akkus erläutert:

- 1 Schalten Sie das Funkgerät aus.
-
- 2 Halten Sie die Akkuerriegelung nach unten gedrückt.
-
- 3 Ziehen Sie den Akku vom Funkgerät weg.
-

2.4

Stromversorgung und Einzel-Schnellladegerät (SUC)

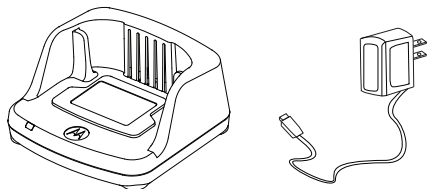

Das Funkgerät wird mit einem Einzel-Schnellladegerät (SUC), einem Netzteil (auch als Transformator bezeichnet), und einer Reihe von Adaptern geliefert.

Sie können Ihr Netzteil passend zu den Adaptern einstellen, die mit Ihrem Funkgerät geliefert werden. Verwenden Sie den entsprechenden Adapter für Ihre Region.

Führen Sie die folgenden Schritte aus, um die Stromversorgung einzusetzen und zu entfernen:

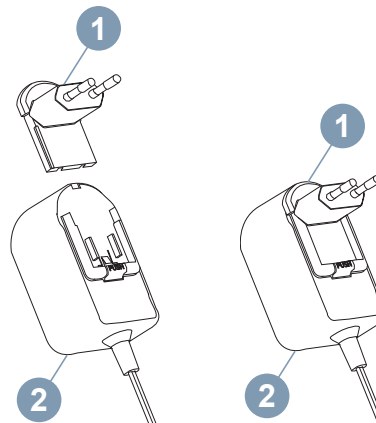

- Richten Sie den Adapter (1) mit den Führungsrillen der Stromversorgung (2) aus, bis er einrastet.
- Schieben Sie den Adapter zum Entfernen (1) nach oben.



HINWEIS:

Der auf den Bildern gezeigte Adapter dient nur der Veranschaulichung. Der von Ihnen eingesetzte Adapter kann je nach Region variieren.

Wenn Sie ein zusätzliches Ladegerät oder Netzteil erwerben, müssen Sie sicherstellen, dass Sie ein

entsprechendes Einzel-Schnellladegerät und ein passendes Netzteil wählen.

2.5

Holster

In den folgenden Schritten wird die Verwendung eines

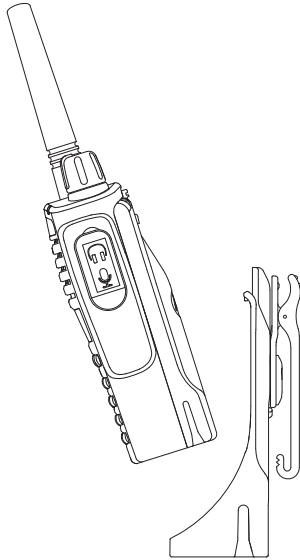

Holsters beschrieben:

- 1 Setzen Sie das Funkgerät in das Holster ein. Drücken Sie das Funkgerät gegen die Rückseite des Holsters, bis die Haken am Holster in die oberen Aussparungen des Akkus eingerastet sind.
- 2 Lösen Sie zum Entfernen die Haken des Holsters mithilfe der oberen Lasche am Holster aus den oberen Aussparungen des Akkus. Schieben Sie das Funkgerät aus dem Holster heraus.

2.6

Aufladen des Funkgeräts

Setzen Sie den Akku bei angeschlossenem Funkgerät in ein von Motorola Solutions genehmigtes Einzel-Schnellladegerät oder Mehrfachladegerät (MUC) ein.

2.7

Aufladen des Funkgeräts mit dem Einzel-Schnellladegerät

In den folgenden Schritten wird erklärt, wie Sie das Funkgerät mit einem Einzel-Schnellladegerät laden:

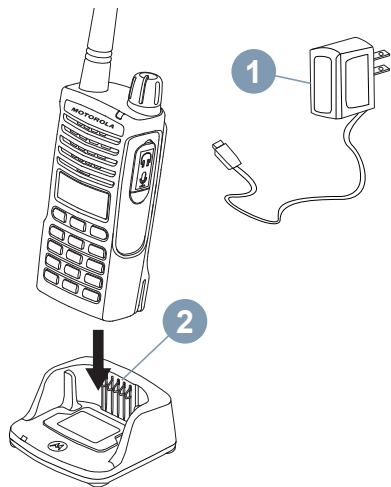

- 1 Legen Sie das Mehrfachladegerät auf eine ebene Fläche.
-
- 2 Führen Sie den Stecker des Netzkabels (1) in die Führung an der Seite des Einzel-Schnellladegeräts (2).
-

- 3 Setzen Sie das Funkgerät mit der Vorderseite nach vorne in die Ladestation, wie in der Abbildung dargestellt.



HINWEIS:

Wenn Sie einen Akku aufladen, der mit dem Funkgerät verbunden ist, schalten Sie das Funkgerät aus, um sicherzustellen, dass der Akku vollständig aufgeladen wird. Weitere Informationen finden Sie unter [Sicherheitsrichtlinien für den Betrieb auf Seite 15](#).

2.8

Aufladen des Akkus ohne Funkgerät

Wenn Sie nur den Akku aufladen möchten, führen Sie die folgenden Schritte aus:

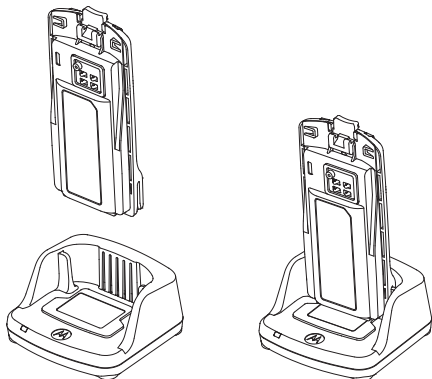

- 1 Führen Sie die Schritte von [Schritt 3](#) unter „[Aufladen des Funkgeräts mit dem Einzel-Schnellladegerät auf Seite 26](#)“ aus.
- 2 Setzen Sie den Akku so in das Ladegerät ein, dass die Innenseite des Akkus in Richtung der Vorderseite des Einzel-Schnellladegeräts zeigt.
- 3 Die Aussparungen am Akku müssen ganz im Einzel-Schnellladegerät einrasten.

Tabelle 4: Von Motorola Solutions autorisierte Akkus

Teilenummer	Beschreibung
PMNN4434_R	Lithium-Ionen-Akku (Standard)
PMNN4453_R	Lithium-Ionen-Akku mit hoher Kapazität

2.9

LED-Anzeigen am Schnellladegerät

In der folgenden Tabelle wird der Unterschied der einzelnen Status- und LED-Anzeigen erklärt:

Tabelle 5: LED-Anzeige des Ladegeräts

Status	LED-Anzeige	Kommentare
Einschalten	Grün für ca. 1 Sekunde	-
Laden	Konstant rot	-
Ladevorgang abgeschlossen	Konstant grün	-

Tabelle wird fortgesetzt...

Status	LED-Anzeige	Kommentare
Akku defekt	Blinkt schnell rot	Normalerweise wird eine Neupositionierung des Akkus das Problem beheben.
Wartet auf die Aufladung	Blinkt langsam orange	Der Akku ist zu warm oder zu kalt, oder es wird eine falsche Netzspannung verwendet.
Akku-Ladestatus	n. zutr.	Akku leer
	Blinkt ein Mal rot	Akku fast leer
	Blinkt zwei Mal gelb	Akku mittel
	Blinkt drei Mal grün	Akku voll

Wenn KEINE LED blinkt:

- Überprüfen Sie, ob das Funkgerät mit Akku oder der Akku für sich allein richtig eingesetzt ist. (Siehe [Schritt 3](#) unter „[Aufladen des Funkgeräts mit dem Einzel-Schnellladegerät auf Seite 26](#)“).
- Stellen Sie sicher, dass das Netzteilkabel fest in der Ladegerätbuchse steckt und eine geeignete Steckdose mit Stromversorgung verwendet wird.
- Vergewissern Sie sich, dass der mit dem Gerät verwendete Akku in [Tabelle 4: Von Motorola Solutions autorisierte Akkus auf Seite 28](#) aufgeführt wird.

2.10

Akku-Ladeanzeige

Die Akku-Ladeanzeige befindet sich links oben im Display des Funkgeräts und zeigt die verbleibende Akkukapazität an.

Tabelle 6: Lithium-Ionen-Akku-Ladeanzeige

Akku-Ladeanzeige		
3 Balken	2 Balken	1 Balken
		

Tabelle wird fortgesetzt...

Akku-Ladeanzeige		
3 Balken	2 Balken	1 Balken
100–70 %	70–30 %	35–0 % (≤ 10 % bei Blinken)

2.11

Geschätzte Ladezeit

Im Folgenden sind die Lösungen zum Laden und jeweils die geschätzte Ladezeit des Akkus aufgeführt. Weitere Informationen finden Sie im Abschnitt [Tabelle 14: Akku auf Seite 95](#).

Standardakku

≤ 4,5 Std.

Hohe Akkukapazität

≤ 4,5 Std.

2.12

Aufladen von Funkgerät und Akku mit einem MUC – Optionales Zubehör

Das MUC ermöglicht schnelles Aufladen von bis zu sechs Funkgeräten oder Akkus. Akkus können mit den Funkgeräten oder auch separat im MUC aufgeladen werden. Jede der sechs Ladeschalen kann ein Funkgerät (mit oder ohne Holster) oder einen Akku aufnehmen, jedoch nicht beides gleichzeitig.

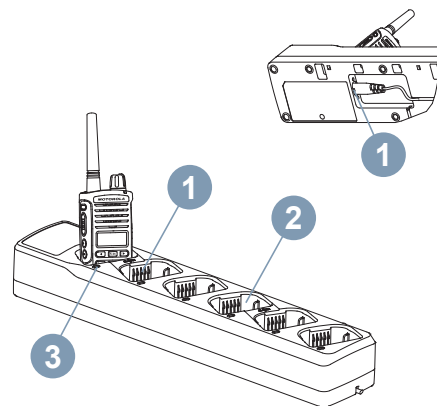

1 Platzieren Sie das MUC auf einer ebenen Fläche.

- 2 Schließen Sie den Netzkabelstecker am Zweistiftanschluss (1) unten am MUC an.

- 3 Stecken Sie das Netzkabel in eine Netzsteckdose.

- 4 Schalten Sie das Funkgerät aus.

- 5 Setzen Sie das Funkgerät oder den Akku in die Ladeschale (3) so ein, dass das Funkgerät oder der Akku nicht in Richtung der Kontakte (2) zeigt.

**HINWEIS:**

- Ausführliche Informationen zu den Funktionen der Mehrfachladestation finden Sie in der Gebrauchsanweisung, die Sie zusammen mit der Ladestation erhalten haben. Weitere Informationen über die einzelnen Komponenten und deren Teilenummern finden Sie unter [Zubehör auf Seite 95](#).
- Weitere Informationen über die LED-Leuchten (3) des Mehrfachladegeräts finden Sie unter [Tabelle 5: LED-Anzeige des Ladegeräts auf Seite 28](#).

Diese Seite wurde absichtlich leer gelassen.

Erste Schritte

Dieser Abschnitt hilft Ihnen, sich mit der grundlegenden Bedienung des Funkgeräts vertraut zu machen.

3.1

Ein-/Ausschalten des Funkgeräts

Drehen Sie zum Einschalten des Funkgeräts den **An/Aus/Lautstärke**-Regler im Uhrzeigersinn. Das Funkgerät gibt Folgendes wieder:

- Hinweistöne beim Einschalten und Ansage der Kanalnummer, oder
- Ansage des Akkuladestands und der Kanalnummer, oder
- Lautlos (Signaltöne deaktiviert).

Die LED leuchtet 3 Sekunden lang rot.

Um das Funkgerät wieder auszuschalten, drehen Sie den **Ein/Aus/Lautstärke**-Regler gegen den Uhrzeigersinn, bis er hörbar klickt.

3.2

[Feedback senden](#)

Einstellen der Lautstärke

Drehen Sie den **Ein/Aus/Lautstärke**-Regler nach rechts, um die Lautstärke zu erhöhen bzw. nach links, um die Lautstärke zu verringern.



HINWEIS:

Halten Sie das Funkgerät bei voller Lautstärke oder beim Einstellen der Lautstärke nicht an Ihr Ohr.

3.3

Anzeige des Funkgeräts

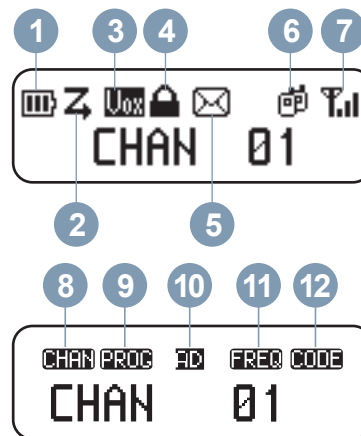

Am Startbildschirm zeigt die erste Zeile des Displays verschiedene Symbole und den Status unterschiedlicher Funktionen an. In der zweiten Zeile werden Menütexte angezeigt.

Die folgende Tabelle beschreibt die Symbole:



Nr.	Symbol	Beschreibung
1.		Die Anzahl der Balken (0 bis 3) zeigt die verfügbare Ladekapazität an.
2.		Scan ist aktiviert .
3.		VOX/iVOX ist aktiviert Während der Aktivierung befindet sich das Funkgerät im iVOX-Modus, wenn kein VOX-Zubehör verwendet wird, und Sie können in das Funkgerät sprechen, ohne die PTT -Taste zu betätigen. Wenn das Funkgerät zusammen mit VOX-Zubehör verwendet wird, können Sie in das Zubehör-Mikrofon sprechen, ohne die PTT -Taste auf dem

Tabelle wird fortgesetzt...











Nr.	Symbol	Beschreibung
		Funkgerät oder dem Zubehör zu drücken.
4.		Tastatur und Seiten -Tasten sind gesperrt.
5.		Das Funkgerät empfängt mindestens eine ungelesene Textnachricht.
6.i.		Das Funkgerät nimmt an einem Gruppenruf teil.
6.ii		Das Funkgerät nimmt an einem Einzelruf teil.
7.		Dies ist die Anzeige der Empfangssignalstärke (RSSI). Die Anzahl der angezeigten Balken (0–3) zeigt die Stärke des Empfangssignals an.
8.		Dies zeigt den aktuellen Kanalindex an.

Tabelle wird fortgesetzt...

Nr.	Sym bol	Beschreibung
9.		Das Funkgerät befindet sich momentan im Programmiermodus.
10.i.		Der aktuelle Kanal befindet sich im Analogmodus.
10.ii		Der aktuelle Kanal befindet sich im Digitalmodus.
11.		Dies zeigt die aktuelle Kanalfrequenz an.
12.		Dies zeigt den aktuellen CTCSS/DPL-Code an.



HINWEIS:



Das hier gezeigte Display dient nur zur Veranschaulichung der Position der Symbole. Jedes Funkgerät-Display kann anders ausschauen (Kanal und Code), basierend auf den vorprogrammierten Vorgaben und den für Ihr Modell bzw. Ihre Region verfügbaren Funktionen.

Durch Drücken einer beliebigen Taste, mit Ausnahme der **PTT**-Taste, wird die Hintergrundbeleuchtung eingeschaltet.

[Feedback senden](#)

3.4

Auswählen eines Kanals

Drücken Sie auf dem Startbildschirm zweimal  oder , um zum nächsten Kanal zu navigieren.

Jeder Kanal hat seine eigene Frequenz, seinen eigenen Code zur Eliminierung von Interferenzen und eigene Scaneinstellungen.

3.5

Empfangen eines Rufs

In den folgenden Schritten wird erklärt, wie Sie einen Ruf annehmen:

- 1 Lassen Sie die Sendetaste **PTT** los, und warten Sie auf Sprachaktivität.
- 2 Halten Sie das Funkgerät zum Antworten senkrecht 2,5 bis 5 cm vom Mund entfernt. Drücken Sie zum Sprechen die **PTT**-Taste, und lassen Sie sie zum Hören wieder los.

Die LED-Anzeige leuchtet rot, wenn das Funkgerät einen Ruf erhält oder überträgt.

Siehe [Tätigen eines Anrufs aus dem Menü „KONTAKTE“ auf Seite 46](#) zum Tätigen eines Rufs.

3.6

Anzeigen für die Signalstärke und „Kanal belegt“

Bei Aktivität auf einer Frequenz blinkt das Anzeigesymbol für die Signalstärke (ohne Balken) und die LED-Anzeige leuchtet dauerhaft orange. Das Anzeigesymbol für die

Funksignalstärke  kann sich von 1 (schwächstes Signal) bis 3 (stärkstes Signal) je nach Funkabdeckung ändern. Im Empfangsmodus wird das Funksignalstärkesymbol mit Balken angezeigt.



HINWEIS:

Hindernisse auf dem Signalpfad können sich auf die Stärke des eingehenden Signals auswirken.

3.7

36

Sprechbereich

Funkgeräte der XT600d-Serie sind für maximale Leistung und für eine Verbesserung des Übertragungsbereichs im Freien konzipiert. Um Störungen zu vermeiden, wird empfohlen, dass der Abstand zwischen Funkgeräten mehr als 1,5 m beträgt. Die Abdeckung des Funkgeräts beträgt 16.250 m², 13 Stockwerke und 9 km in flachen Gebieten.

Der Sprechbereich ist vom Gelände abhängig. Er wird durch Betonwände, starke Belaubung sowie die Bedienung des Funkgeräts in Gebäuden oder in Fahrzeugen beeinflusst. Die optimale Reichweite wird in ebenen, offenen Bereichen mit bis zu 9 km Abdeckung erzielt. Eine mittlere Reichweite wird erzielt, wenn Gebäude und Bäume im Weg sind. Minimale Reichweite wird erzielt, wenn dichter Baumbestand und Berge den Kommunikationsweg blockieren.

Um eine ordnungsgemäße Kommunikation zu erzielen, müssen Kanal, Frequenz und Code zur Eliminierung von Interferenzen bei beiden Funkgeräten gleich eingestellt sein. Dies hängt vom vorprogrammierten Profil Ihres Funkgeräts ab:

Kanal

Aktueller Kanal, den das Funkgerät verwendet, abhängig vom Modell des Funkgeräts.

Frequenz

Die zum Senden/Empfangen verwendete Frequenz.

Code zur Eliminierung von Interferenzen

Diese Codes helfen, durch die Wahl von Codekombinationen Störungen zu minimieren.

3.8

LED-Anzeigen des Funkgeräts

In der folgenden Tabelle werden die Status- und LED-Anzeigen erklärt:

Funkgerätstatus	LED-Anzeige
Einschalten	Leuchtet 3 Sekunden lang rot.
Senden (TX)/Empfangen (RX)	Leuchtet rot, wenn das Funkgerät sendet oder empfängt.
„Ruhemodus“-Programmiermodus/ Kanalmodus	Blinkt rot im Herzschlagrhythmus.
Kanal belegt	Leuchtet dauerhaft orange.
Akkustand niedrig	Blinkt orange im Herzschlagrhythmus.
Scannen	Blinkt schnell rot.
VOX-/iVOX-Modus	Blinkt rot im doppelten Herzschlagrhythmus.
VOX-/iVOX-PTT	Leuchtet rot, um anzuzeigen, dass das Funkgerät sendet.
Aufzeichnungen	Blinkt rot und grün im Herzschlagrhythmus.
CPS-Programmiermodus	Blinkt grün im Herzschlagrhythmus.

Tabelle wird fortgesetzt...

Funkgerätstatus	LED-Anzeige
Klon-Modus	Blinkt zweimal orange im Herzschlagrhythmus.
Klon-Vorgang läuft	Leuchtet dauerhaft orange, bis der Klon-Vorgang abgeschlossen ist.
Firmware-Flashing	Leuchtet dauerhaft grün, wenn das Funkgerät zum Flashing bereit ist; während der Aktualisierung blinkt die LED schnell grün. Die LED erlischt, wenn die Datenübertragung abgeschlossen ist und leuchtet anschließend beim Starten des Funkgeräts 3 Sekunden lang dauerhaft rot.

3.9

VOX und iVOX

In diesem Kapitel wird die Einrichtung und Einstellung der Empfindlichkeit von VOX/iVox erläutert.

VOX

VOX wird nur von VOX-fähigem Zubehör unterstützt. Bei Headsets mit VOX-Unterstützung ist das Mikrofon ständig aktiv, sodass das Funkgerät automatisch beim Erkennen eines Signals sendet, ohne dass der Benutzer die **PTT**-Taste am Funkgerät oder Zubehör drücken muss.

iVOX

iVOX wird nur unterstützt, wenn kein Audiozubehör am Funkgerät angeschlossen ist. Ist iVOX aktiviert, bleibt das Mikrofon ständig aktiv, sodass das Funkgerät

automatisch beim Erkennen eines Signals sendet, ohne dass der Benutzer die **PTT**-Taste drücken muss.

3.9.1

Einrichten von VOX

In den folgenden Schritte wird erklärt, wie Sie VOX einrichten:

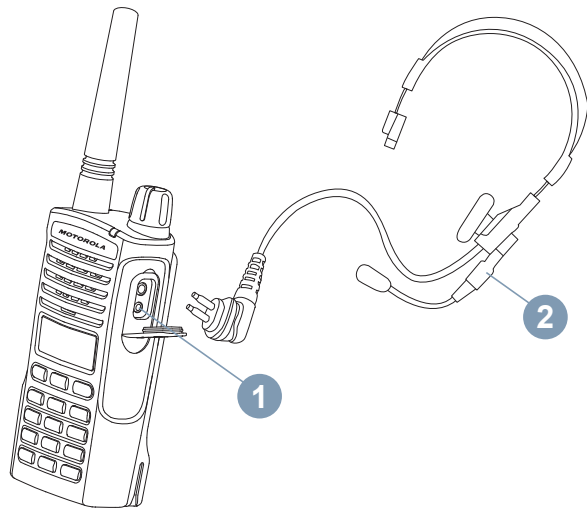

- 1 Schalten Sie das Funkgerät aus.
- 2 Öffnen Sie die Zubehörabdeckung.

- 3 Schließen Sie den Stecker des Audio-Zubehörs (2) fest am Zubehöranschluss an (1).

- 4 Schalten Sie das Funkgerät ein.
Die LED-Anzeige blinkt doppelt rot.

- 5 Reduzieren Sie die Lautstärke des Funkgeräts, bevor Sie das Zubehör ans Ohr halten.

- 6 Beim Senden sprechen Sie in das Zubehörmikrofon, und beim Empfangen hören Sie auf zu sprechen.

VOX kann vorübergehend deaktiviert werden, indem Sie die **PTT**-Taste drücken oder das Audio-Zubehör entfernen.

**HINWEIS:**

Wenden Sie sich an Ihren Motorola Solutions-Händler, wenn Sie Zubehör bestellen möchten.

3.9.2

Einrichten von iVOX

In den folgenden Schritte wird erklärt, wie Sie iVOX einrichten:

- 1 Schalten Sie das Funkgerät aus.
- 2 Drücken und halten Sie die **PTT**-Taste, während Sie das Funkgerät einschalten, um iVOX zu aktivieren.
Im Display wird **VOX** angezeigt.



HINWEIS:

Durch kurzes Drücken der **PTT**-Taste wird iVOX vorübergehend deaktiviert. Auf dem Display blinkt **VOX**.

Drücken Sie erneut kurz die **PTT**-Taste, um iVOX wieder zu aktivieren.

Es kommt zu einer kurzen Verzögerung zwischen dem Zeitpunkt, zu dem Sie zu sprechen beginnen, und der Übertragung.

3.9.3





Einstellen der iVOX-Empfindlichkeit

Die Empfindlichkeit des Funkgeräatzubehörs oder -mikrofons kann an verschiedene Betriebsumgebungen angepasst werden. iVOX-Empfindlichkeit kann mithilfe der Customer Programming Software (CPS) oder der Taste



programmiert werden.

Der Standardwert ist **MEDIUM**. iVOX kann wie nachfolgend beschrieben auf einen beliebigen Wert festgelegt werden:

- 1 Drücken Sie , und navigieren Sie zu **SETTING**.
- 2 Drücken Sie , und navigieren Sie zu **VOX LEVEL**.
- 3 Drücken Sie , und navigieren Sie zum geeigneten Empfindlichkeitsniveau.
- 4 Drücken Sie , um die Auswahl zu bestätigen.



HINWEIS:

Die **VOX**-Stufen umfassen **LOW**, **MEDIUM** und **HIGH**.

3.10

Zurücksetzen auf Werkseinstellungen

Diese Funktion stellt alle Funktionen des Funkgeräts auf die Standardeinstellungen zurück.

Drücken Sie dazu gleichzeitig die Tasten **PTT**, **SB2** und **SB1**, während Sie das Funkgerät einschalten, bis Sie einen hohen Piepton hören.

3.11

Aktivieren oder Deaktivieren des Signaltons

Gehen Sie zum Aktivieren und Deaktivieren des Signaltons wie folgt vor:

- 1 Drücken Sie , und navigieren Sie zu **SETTING**.

- 2 Drücken Sie , und navigieren Sie zu **BEEP TONE**.

- 3 Drücken Sie , und navigieren Sie zu **ON/OFF**.

- 4 Drücken Sie , um den Signalton ein- oder auszuschalten.

3.12

[Feedback senden](#)

Sperrern und Entsperrern der Tastatur

Sie können die Tasten sperren, damit die Funkeinstellungen nicht versehentlich geändert werden. In den folgenden Schritten wird das Sperren und Entsperrern der Tastatur beschrieben:

- 1 Halten Sie die  4 Sekunden lang gedrückt.

Das Sperrsymbol  zeigt an, dass Tastatur und seitliche Tasten gesperrt sind.

- 2 Halten Sie die  4 Sekunden lang gedrückt.

Das Sperrsymbol  wird nicht angezeigt, wenn die Tastatur und seitlichen Tasten freigegeben sind.



HINWEIS:



Die **PTT**-Taste kann mit dieser Funktion nicht gesperrt werden.

3.13

Zugreifen auf Menüoptionen



In den folgenden Schritten wird erklärt, wie Sie auf die Menüoptionen zugreifen:

1 Drücken Sie kurz , um das Menü aufzurufen. Daraufhin werden die Optionen angezeigt.

2 Drücken Sie  oder , um eine der folgenden Funktionen anzuzeigen.

- SETTING
 - CHANNEL EDIT
 - CONTACTS
 - SCAN
 - MESSAGE
 - RECORDING
 - CALL LOG
 - ZONE
 - RADIO INFO
-

3 Führen Sie einen der folgenden Schritte aus:

- Drücken Sie , um Details der Funktion aufzurufen.
- Drücken Sie zum Beenden .

**HINWEIS:**

Der Menü-Modus wird automatisch beendet, wenn mehr als 10 Sekunden lang keine Aktivität festgestellt wird.

Siehe [Erweiterte Funktionen auf Seite 43](#) für mehr Informationen zu den Funktionen.

Erweiterte Funktionen

4.1

Einstellungen

Im Menü EINSTELLUNGEN können Sie einige Elemente des Funkgeräts direkt am Gerät ohne Umweg über das CPS konfigurieren. Die folgende Tabelle erläutert die Einstellungen und verfügbaren Optionen:

Art der Einstellung	Optionen	Standardwert
BACKLIGHT	ON/OFF	ON
VOICE ASSIST	<ul style="list-style-type: none"> • OFF • ENGLISH • FRENCH • SPANISH • ITALIAN • RUSSIAN 	ENGLISH

Tabelle wird fortgesetzt...

Art der Einstellung	Optionen	Standardwert
	<ul style="list-style-type: none"> • DUTCH • PORTUGUESE • GERMAN • POLISH • TURKISH 	
VOX/iVOX	ON/OFF	ON
VOX LEVEL	LOW/MEDIUM/ HIGH	MEDIUM
BEEP TONE	ON/OFF	ON
TOT (PTT-Time-Out-Timer)	OFF/60S/120S/ 180S	60S
Escalart Tone	ON/OFF	OFF

Die folgenden Schritte erklären, wie Sie das Menü EINSTELLUNGEN aufrufen und die Konfiguration vornehmen:

- 1 Drücken Sie , und navigieren Sie zu SETTING.

2 Drücken Sie , und navigieren Sie durch die Liste der verfügbaren Optionen.

3 Verwenden Sie ,  oder  für Ihre Auswahl.

4.2

Kanal bearbeiten

„Kanal bearbeiten“ wird über CPS aktiviert. Es enthält eine Liste von Kanälen, für die Kanal-Aliasname und Kanalfrequenz/-Code über den Menübildschirm bearbeitet werden können. Weitere Informationen zu dieser Konfiguration erhalten Sie von Ihrem Systemadministrator oder Händler.

4.2.1

Bearbeiten des Kanal-Aliasnamens

Die folgenden Schritte erklären das Bearbeiten des Kanal-Aliasnamens:

1 Drücken Sie , und navigieren Sie zu CHANNEL EDIT.

2 Drücken Sie , und navigieren Sie zum gewünschten Kanal.

3 Wenn das Display den gewünschten Kanalnamen anzeigt, drücken Sie , und navigieren Sie zu CHAN ALIAS.

4 Drücken Sie , und geben Sie die erforderlichen Buchstaben oder Ziffern ein.

5 Drücken Sie , um die Auswahl zu bestätigen. Das Funkgerät zeigt COMPLETE an.

4.2.2

Bearbeiten der Kanalfrequenz

Die folgenden Schritte erklären das Bearbeiten der Kanalfrequenz:

1 Drücken Sie , und navigieren Sie zu CHANNEL EDIT.

2 Drücken Sie , und navigieren Sie zum gewünschten Kanal.

3 Wenn das Display den gewünschten Kanalnamen anzeigt, drücken Sie , und navigieren Sie zu RX/TX EDIT.

4 Drücken Sie , und navigieren Sie zu FREQUENCY.

5 Drücken Sie , und navigieren Sie zur Auswahl durch die Liste der Frequenzen.

6 Drücken Sie , um die Auswahl zu bestätigen. Das Funkgerät zeigt COMPLETE an.

Bearbeiten des Kanalcodes

Die folgenden Schritte erklären das Bearbeiten des Kanalcodes:

1 Drücken Sie , und navigieren Sie zu CHANNEL EDIT.

2 Drücken Sie , und navigieren Sie zum gewünschten Kanal.

3 Wenn das Display den gewünschten Kanalnamen anzeigt, drücken Sie , und navigieren Sie zu RX/TX EDIT.

4 Drücken Sie , und navigieren Sie PL/DPL.

5 Drücken Sie , und geben Sie die erforderlichen Ziffern ein.

- 6 Drücken Sie , um die Auswahl zu bestätigen.
Das Funkgerät zeigt COMPLETE an.
-

4.3

Kontakte

Dieses Kapitel beschreibt die unterschiedlichen Arten von Anrufen und Methoden zum Tätigen von Anrufen.

Sie können über das KONTAKTE-Menü auf eine Liste von Kontakten zugreifen. Mit der Kontaktliste können Sie unterschiedliche Arten von Anrufen tätigen, etwa Gruppenruf, Einzelruf und Rundumruf. Ihr Händler oder Systemadministrator kann Ihr Funkgerät an Ihre speziellen Anforderungen und Bedürfnisse anpassen. Klären Sie mit Ihrem Händler oder Systemadministrator, wie das Funkgerät konfiguriert wurde.

Einzelruf

Ein Ruf von einem einzelnen Funkgerät an ein anderes einzelnes Funkgerät. Um einen Einzelruf initiieren zu können, muss Ihr Funkgerät für Einzelrufe konfiguriert werden.

Gruppenruf

Ein Ruf innerhalb der vordefinierten Gruppe. Ein Gruppenruf kann nur durchgeführt werden, wenn Ihr Funkgerät als Mitglied dieser Gruppe konfiguriert ist.

Rundumruf



Ein Ruf, den der Empfänger empfangen, aber nicht beantworten kann. Um einen Rundumruf initiieren zu können, muss Ihr Funkgerät für die Durchführung von Rundumrufen konfiguriert werden.

4.3.1

Tätigen eines Anrufs aus dem Menü „KONTAKTE“

In den folgenden Schritte wird erklärt, wie Sie einen Anruf aus den KONTAKTEN tätigen können:

- 1 Drücken Sie , und navigieren Sie zu CONTACTS.

- 2 Verwenden Sie  oder , um durch die Auswahlliste zu scrollen.

- 3 Drücken Sie, sobald das Funkgerät die gewünschten Ruf-ID anzeigt, die **PTT**-Taste, um den Ruf zu tätigen.

4.3.2

Verfügbare Funktionen in den Kontakten

Durch Eingabe einer Kontakt-ID aus der Kontaktliste kann ein Benutzer eine der folgenden Funktionen ausführen: Die folgende Tabelle zeigt die verfügbaren Funktionen und eine Beschreibung jeder einzelnen Funktion an:

Funktionen	Beschreibung
VIEW	Kontakt-ID anzeigen.
QUICK CONTACT	Aktuelle Kontakt-ID als Schnellkontakt festlegen.
CALL ALERT	Rufhinweis an das Zielfunkgerät senden.
RADIO CHECK	Durch Einleiten des Funkgerät-Checks kann ein Benutzer feststellen, ob das Zielgerät nach der Anfrage in

Tabelle wird fortgesetzt...



Funktionen	Beschreibung
	einem System mit Empfangsbestätigung aktiviert ist.
REMOTE MON	Bei Starten der Fernüberwachung werden Mikrofon und Sender des Zielfunkgeräts für die Fernüberwachung aktiviert.
RADIO ENABLE	Der Befehl „Funkgerät aktivieren“ wird benutzt, um ein bestimmtes deaktiviertes (gesperrtes) Funkgerät zu aktivieren.
RADIO DISABLE	Der Befehl „Funkgerät deaktivieren“ wird benutzt, um das Senden und Empfangen für ein bestimmtes Funkgerät zu deaktivieren.
SEND MESSAGE	Neue Text- oder eine Quick Text-Nachricht senden.
DELETE	Kontakt-ID löschen.

4.3.3

Hinzufügen eines neuen Kontakts zur Kontaktliste

In den folgenden Schritten wird erklärt, wie Sie einen neuen Kontakt zur Kontaktliste hinzufügen:

- 1 Drücken Sie , und navigieren Sie zu CONTACTS.

- 2 Blättern Sie mit  oder  zu ADD NEW, und drücken Sie  zum Bestätigen.

- 3 Geben Sie die Funkgerät-ID des hinzuzufügenden Geräts ein, und drücken Sie  zur Bestätigung der ID.

- 4 Geben Sie den Kontaktalias ein, und drücken Sie  zur Bestätigung des neuen Namens.

4.3.4

Tätigen eines digitalen Rufs über Eintastenzugang

Mit der Eintastenzugangs-Funktion können Benutzer bequem Gruppen- oder Einzelrufe an vordefinierte IDs tätigen. Diese Funktion kann mit kurzem oder langem Drücken der programmierbaren Tasten konfiguriert werden. Einer Eintastenzugangs-Taste kann nur eine ID gleichzeitig zugewiesen werden. Es können jedoch mehrere Eintastenzugangs-Tasten programmiert sein. Ihr Händler oder Systemadministrator kann Ihr Funkgerät an Ihre speziellen Anforderungen und Bedürfnisse anpassen. Klären Sie mit Ihrem Händler oder Systemadministrator, wie das Funkgerät konfiguriert wurde.

- 1 Halten Sie das Funkgerät senkrecht 2,5 bis 5,0 cm vom Mund entfernt.

- 2 Drücken Sie die seitliche Taste, der ein Eintastenzugang zugewiesen wurde.
Die LED-Anzeige leuchtet dauerhaft rot.

- 3 Warten Sie, bis der Gesprächsgenehmigungston verklungen ist (falls aktiviert), und sprechen Sie dann.

- 4 Drücken Sie die programmierte **Eintastenzugangs-**Taste erneut, um die Übertragung zu beenden.
- 5 Drücken Sie innerhalb der Haltezeit des Rufs die **PTT**-Taste, um den laufenden Ruf zu beantworten.

4.3.5

Schnellkontakt

Schnellkontakt ermöglicht Ihnen, einen Einzelruf zu tätigen, indem Sie eine zugewiesene Schnellkontakttaste verwenden.



HINWEIS:

Diese Funktion ist nur im digitalen Modus und bei Gruppenrufen bzw. Einzelrufen verfügbar.

4.3.5.1

Einen Schnellkontakt bearbeiten



Die folgenden Schritte erklären das Bearbeiten eines Schnellkontakts:



- 1 Drücken Sie , und navigieren Sie zu **CONTACTS**.

- 2 Verwenden Sie  oder , um durch die Auswahlliste zu scrollen.

- 3 Aktivieren Sie die Funkgerät-Kontakte, und drücken Sie .

- 4 Navigieren Sie zu **QUICK CONTACT**, und drücken Sie .

- 5 Verwenden Sie  oder , um durch die Auswahlliste zu scrollen und die Nummer für den Schnellkontakt zu wählen.

- 6 Drücken Sie , um die Auswahl zu bestätigen. Das Funkgerät weist Sie mit einem  auf die erfolgreiche Aktivierung hin.

4.3.5.2

Tätigen eines Schnellkontakt-Anrufs

In den folgenden Schritte wird erklärt, wie Sie einen Anruf aus den Schnellkontakten tätigen können:

1 Drücken Sie auf dem Startbildschirm .

2 Drücken Sie die Nummer auf der **alphanumerischen** Tastatur, und drücken Sie die **PTT**-Taste, um einen Ruf zu tätigen.

4.4

Scan



Mit Scan können Sie andere Kanäle überwachen und Gespräche erkennen. Wenn das Funkgerät eine Übertragung erkennt, wird der Scanvorgang angehalten, und es bleibt auf dem aktiven Kanal. Dies erlaubt dem Benutzer, andere Benutzer auf diesem Kanal zu hören und mit ihnen zu sprechen, ohne den Kanal zu wechseln. Nachdem das Gespräch beendet ist, wartet das Funkgerät 3 Sekunden, bevor es den Scanvorgang wieder aufnimmt.

4.4.1

Auswählen einer Scanliste



In den folgenden Schritten wird erklärt, wie Sie eine Scanliste auswählen:

1 Drücken Sie  **OK**, und navigieren Sie zu **SCAN**.

2 Drücken Sie  **OK**, und blättern Sie mithilfe von  oder  durch die Liste.

3 Drücken Sie nach Auswahl der Scan-Liste  **OK**.

4 Navigieren Sie zu **SET ACTIVE**.

5 Drücken Sie  **OK**, um die Auswahl zu bestätigen. Das Funkgerät weist Sie mit einem  auf die erfolgreiche Aktivierung hin.



HINWEIS:

Es wird immer nur eine Gruppe zum Scannen ausgewählt.



4.4.2

Auswählen eines Prioritätskanals aus einer Scan-Liste

Der Prioritätsmonitor ermöglicht es dem Funkgerät, automatisch Übertragungen von Mitgliedern einer Gesprächsgruppe mit höherer Priorität zu empfangen, wenn es gerade mit einem anderen Ruf beschäftigt ist.

In den folgenden Schritten wird erklärt, wie Sie einen Prioritätskanal aus einer Scanliste auswählen:



- 1 Drücken Sie , und navigieren Sie zu SCAN.

- 2 Drücken Sie , und blättern Sie mithilfe von  oder  durch die Liste.

- 3 Drücken Sie nach Auswahl der Scan-Liste .

- 4 Navigieren Sie zu CURRENT CHAN/andere Kanal-Aliasnamen, die in der Scan-Liste festgelegt sind, und drücken Sie .

- 5 Führen Sie einen der folgenden Schritte aus:



- Navigieren Sie zu PRIORITY ON, und drücken Sie .
 - Navigieren Sie zum Beenden der Priorität zu PRIORITY OFF, und drücken Sie .
-

4.4.3

Löschen eines Kanals aus einer Scanliste

In den folgenden Schritten wird erklärt, wie Sie einen Kanal aus einer Scanliste entfernen:

- 1 Drücken Sie , und navigieren Sie zu SCAN.

- 2 Drücken Sie , und blättern Sie mithilfe von  oder  durch die Liste.

- 3 Drücken Sie nach Auswahl der Scan-Liste .



4 Navigieren Sie zu **CURRENT CHAN**/andere Kanal-Aliasnamen, die in der Scan-Liste festgelegt sind, und drücken Sie .

5 Navigieren Sie zu **DELETE**, und drücken Sie .

6 Führen Sie einen der folgenden Schritte aus:

- Navigieren Sie zum Löschen zu **DELETE?**.
- Navigieren Sie zu **CANCEL?**, um zurück zum vorherigen Bildschirm zu gelangen.

7 Drücken Sie , um die Auswahl zu bestätigen.

2 Drücken Sie , und blättern Sie mithilfe von  oder  durch die Liste.

3 Drücken Sie nach Auswahl der Scan-Liste .

4 Navigieren Sie zu **ADD**, und drücken Sie .

5 Blättern Sie durch die Scan-Liste, und wählen Sie den gewünschten Aliasnamen des Kanals aus.

6 Drücken Sie , um die Auswahl zu bestätigen. Das Funkgerät zeigt **COMPLETE** an.

4.4.4

Hinzufügen von Kanälen zu einer Scanliste

In den folgenden Schritten wird erklärt, wie Sie einen Kanal zu einer Scanliste hinzufügen:

1 Drücken Sie , und navigieren Sie zu **SCAN**.

4.5

Nachricht



HINWEIS:

Diese Funktion wird nur im Digitalmodus unterstützt.

Die Serie XT600d unterstützt die Textnachrichtenfunktion. Die folgende Tabelle beschreibt die Auswahloptionen und Meldungen:

Auswahl	Beschreibungen
NEW TEXT	Verwenden Sie die alphanumerische Tastatur, um die Texte manuell eingeben.
INBOX	Aufbewahrungsort empfangener Nachrichten. Benutzer können Nachrichten hier weiterleiten oder beantworten.
QUICK TEXT	Voreingestellte Textnachricht für schnelle Antworten.
SENT	Aufbewahrungsort gesendeter Nachrichten. Benutzer können Nachrichten hier weiterleiten oder beantworten.

4.5.1

Verfassen einer neuen Textnachricht

Gehen Sie wie folgt vor, um eine neue Textnachricht zu verfassen:

[Feedback senden](#)

- 1 Drücken Sie , und navigieren Sie zu MESSAGE.

- 2 Drücken Sie , um den Meldungsbildschirm aufzurufen.

- 3 Navigieren Sie zu NEW TEXT, und drücken Sie .

- 4 Verwenden Sie die **alphanumerische** Tastatur, um Text einzugeben.

- 5 Drücken Sie , um das Senden zu bestätigen. Das Funkgerät zeigt eine Liste der Kontakte in der Kontaktliste an.

- 6 Blättern Sie zum gewünschten Kontakt, und drücken Sie , um zu senden. Das Funkgerät zeigt SENT an.

4.5.2

Beantworten, Weiterleiten oder Löschen empfangener Nachrichten

Gehen Sie wie folgt vor, um eine empfangene Nachricht zu beantworten, weiterzuleiten oder zu löschen:

1 Drücken Sie , und navigieren Sie zu MESSAGE.

2 Drücken Sie , um den Meldungsbildschirm aufzurufen.

3 Navigieren Sie zu INBOX, und drücken Sie .

4 Blättern Sie durch die Nachrichten in der Inbox.
Drücken Sie , um eine der folgenden Aktionen auszuführen.

5 Führen Sie einen der folgenden Schritte aus:

- Navigieren Sie zum Erstellen einer Antwort an den Absender zu QUICK REPLY, und wählen Sie NEW TEXT.

- Navigieren Sie zur Auswahl aus vorgefertigten kurzen Antworten an den Absender zu QUICK REPLY, und wählen Sie QUICK TEXT.
 - Navigieren Sie zum Weiterleiten einer Nachricht an einen anderen Kontakt in der Kontaktliste zu FORWARD.
 - Navigieren Sie zum Löschen zu DELETE?.
 - Navigieren Sie zu CANCEL?, um zurück zum vorherigen Bildschirm zu gelangen.
 - Navigieren Sie zum Anzeigen der Nachricht zu REVIEW.
-

6 Drücken Sie , um die Auswahl zu bestätigen.

4.5.3

Senden von Quick Text

In den folgenden Schritten wird erklärt, wie Sie Quick Text senden:

1 Drücken Sie , und navigieren Sie zu MESSAGE.

- 2 Drücken Sie , um den Meldungsbildschirm aufzurufen.

- 3 Navigieren Sie zu QUICK TEXT, und drücken Sie .

- 4 Blättern Sie in der Quick Text-Liste. Drücken Sie , um die Option auszuwählen.

- 5 Drücken Sie , um das Senden zu bestätigen.
Das Funkgerät zeigt eine Liste der Kontakte in der Kontaktliste an.

- 6 Blättern Sie zum gewünschten Kontakt, und drücken Sie , um zu senden.
Das Funkgerät zeigt SENT an.

4.5.4

Weiterleiten oder Löschen gesendeter Nachrichten

Gehen Sie wie folgt vor, um eine gesendete Nachricht weiterzuleiten und zu löschen:

- 1 Drücken Sie , und navigieren Sie zu MESSAGE.

- 2 Drücken Sie , um den Meldungsbildschirm aufzurufen.

- 3 Navigieren Sie zu SENT, und drücken Sie .

- 4 Blättern Sie in der Liste „Gesendet“, drücken Sie  zur Auswahl.

- 5 Führen Sie einen der folgenden Schritte aus:
 - Navigieren Sie zum Weiterleiten einer Nachricht an einen anderen Kontakt in der Kontaktliste zu FORWARD.
 - Navigieren Sie zum Löschen zu DELETE?.

- Navigieren Sie zu CANCEL?, um zurück zum vorherigen Bildschirm zu gelangen.
- Navigieren Sie zum Anzeigen der Nachricht zu REVIEW.

6 Drücken Sie , um die Auswahl zu bestätigen.

4.6

Aufzeichnungen



HINWEIS:

Diese Funktion wird nur im Digitalmodus unterstützt.

Nachdem die Sprachaufzeichnung aktiviert ist, werden alle Gespräche der Übertragung aufgezeichnet. Die Aufzeichnung wird beendet, wenn die Übertragung beendet wird. Wenn die Übertragung länger als 3 Minuten dauert, beginnt die nächste Aufzeichnung sofort nach Ende der vorhergehenden. Dies wird bis zum Ende der Übertragung und der vollen Aufzeichnungszeit von 15 Minuten fortgesetzt.

4.6.1



Aufzeichnung starten

In den folgenden Schritten wird erklärt, wie Sie eine Aufzeichnung starten:

1 Drücken Sie , und navigieren Sie zu RECORDING.

2 Drücken Sie , um den Aufzeichnungsbildschirm aufzurufen.

3 Führen Sie einen der folgenden Schritte aus:

- Navigieren Sie zum Starten der Aufnahme zu START, und drücken Sie , oder drücken und halten Sie die Taste **Aufzeichnung**.
- Navigieren Sie zum Beenden der Aufnahme zu STOP, und drücken Sie , oder drücken und halten Sie die Taste **Aufzeichnung** erneut.

Die Funktion befindet sich im Ruhemodus, wenn kein Gespräch aktiv ist. Sobald das Funkgerät eine Übertragung erkennt, wird das Gespräch automatisch aufgezeichnet.

4.6.2

Wiederholen oder Löschen aufgezeichneter Dateien

- 1 Drücken Sie , und navigieren Sie zu RECORDING.

- 2 Drücken Sie , um den Aufzeichnungsbildschirm aufzurufen.

- 3 Navigieren Sie zu RECORD FILES, und drücken Sie .

- 4 Blättern Sie durch die Liste der aufgezeichneten Dateien, und drücken Sie  zur Auswahl.

- 5 Führen Sie einen der folgenden Schritte aus:
 - Navigieren Sie zur Wiedergabe der Aufzeichnung zu PLAYBACK.
 - Navigieren Sie zum Sperren aufgenommener Dateien zu LOCKED.

- Navigieren Sie zum Löschen zu DELETE?.
- Navigieren Sie zu CANCEL?, um zurück zum vorherigen Bildschirm zu gelangen.

-
- 6 Drücken Sie , um die Auswahl zu bestätigen.
-

4.6.3

Überprüfen der verbleibenden Aufnahmezeit

- 1 Drücken Sie , und navigieren Sie zu RECORDING.

 - 2 Drücken Sie , um den Aufzeichnungsbildschirm aufzurufen.

 - 3 Navigieren Sie zu TIME LEFT, und drücken Sie . Auf dem Funkgerät-Display werden die verfügbaren Minuten für die Aufzeichnung angezeigt.
-

4.7

Anrufprotokoll

Mit dem Anrufprotokoll können Benutzer die Anrufliste des Funkgeräts anzeigen. In den folgenden Schritten wird erklärt, wie Sie das Anrufprotokoll öffnen:

**HINWEIS:**

Diese Funktion wird nur im Digitalmodus unterstützt.

- 1 Drücken Sie die Taste , und navigieren Sie zu CALL LOG.

- 2 Drücken Sie , um den Bildschirm des Anrufprotokolls aufzurufen.

- 3 Führen Sie einen der folgenden Schritte aus:
 - Navigieren Sie zum Anzeigen der Liste eingegangener Rufe zu INCOMING.
 - Navigieren Sie zum Anzeigen der Liste ausgegangener Rufe zu OUTGOING.

4.7.1

Speichern eines Kontakts aus der Anrufliste in der Kontaktliste

Die folgenden Schritte erklären das Speichern eines Kontakts aus der Anrufliste in der Kontaktliste:

- 1 Drücken Sie die Taste , und navigieren Sie zu CALL LOG.

- 2 Drücken Sie , um den Bildschirm des Anrufprotokolls aufzurufen.

- 3 Navigieren Sie zu INCOMING, um die Liste der eingehenden Anrufe anzuzeigen.

- 4 Drücken Sie , um die Option auszuwählen, wenn Sie den gewünschten Kontakt gefunden haben.
Das Funkgerät zeigt SAVE CONTACT an.

- 5 Drücken Sie , und geben Sie den Kontakt-Alias über die **alphanumerische** Tastatur ein.

- 6 Drücken Sie , um die Daten zu speichern.

4.8

Zone

Eine Zone ist eine Gruppe von Kanälen. Vier verschiedene Zonen sind verfügbar, und jede Zone besteht aus verschiedenen Kanälen. Die folgende Tabelle zeigt die Anordnung der Kanäle für jede Zone:

Zone	Kanäle
ALL ZONE (Standard)	1–128
ZONE 1	1-32
ZONE 2	33-64
ZONE 3	65-96
ZONE 4	97–128

In den folgenden Schritten wird erklärt, wie Sie eine Zone auswählen:

- 1 Drücken Sie , und navigieren Sie zu ZONE.

- 2 Drücken Sie , und navigieren Sie durch die Liste der Zonen.

- 3 Drücken Sie , wenn die gewünschte Zone angezeigt wird, um sie auszuwählen.



4.9

Informationen zum Funkgerät

In Ihrem Funkgerät sind Daten zu verschiedenen Parametern gespeichert.

Im Folgenden sind die allgemeinen Informationen zum Funkgerät aufgeführt:

- Funkgerät-ID
- Funkgerät-Alias
- FW-VERSION

Mit  und  oder  können Sie Informationen anzeigen.

4.10

Tarnmodus

Der Tarnmodus wird über CPS aktiviert. Sobald das Funkgerät im Tarnmodus ist, werden Bildschirm und LED des Funkgeräts ausgeschaltet und der Lautsprecher des Funkgeräts stummgeschaltet. Alle Kommunikations- und Audioanzeigen werden durch Zubehör geleitet. **PTT**-Tasten und andere Steuerungstasten funktionieren wie gewohnt. Weitere Informationen zu dieser Konfiguration erhalten Sie von Ihrem Systemadministrator oder Händler.

4.10.1

Aktivieren des Tarnmodus

Die folgenden Schritte erklären, wie Sie den Tarnmodus aktivieren:

- 1 Drücken und halten Sie , bis ein Piepton zu hören ist.

- 2 Geben Sie die vierstelligen Code ein.

- 3 Das Funkgerät ist ausgeschaltet.

4.10.2

Deaktivieren des Tarnmodus

Die folgenden Schritte erklären, wie Sie den Tarnmodus deaktivieren:

- 1 Drücken und halten Sie , bis ein Piepton zu hören ist.

- 2 Geben Sie die vierstelligen Code ein.

- 3 Der Bildschirm des Funkgeräts ist eingeschaltet.

4.11

Break-in

Ein Break-in erlaubt Ihnen, an einen anderen Benutzer zu senden, mit dem Sie sprechen möchten. Ein anderer Benutzer erhält die Nachricht nach Abschluss der Übertragung. Mit dieser Funktion erhält ein Benutzer die oberste Priorität bei der Übertragung, und die Sprachübertragung andere Benutzer wird blockiert.

**HINWEIS:**

Diese Funktion ist nur im digitalen Modus und bei Gruppenrufen verfügbar.

Die programmierbare Taste für Break-in und die Begrenzungsdauer des Break-in wird von Ihrem Fachhändler oder Systemadministrator festgelegt. Weitere Informationen zu dieser Konfiguration erhalten Sie von Ihrem Systemadministrator oder Händler.

Die folgenden Schritte beschreiben das Verhalten des Break-in zwischen Funkgeräten:

- 1 Drücken Sie während eines laufenden Gruppenrufs die programmierbare **Break-in**-Taste.

- 2 Sobald der laufende Gruppenruf beendet ist, wird am Funkgerät, das den **Break-in** einleitet, **WAIT** angezeigt, am anderen Funkgerät wird **BREAK** angezeigt.

- 3 Führen Sie einen der folgenden Schritte aus:
 - Drücken Sie zum Durchführen eines Break-in die **PTT**-Taste am Funkgerät, auf dem **WAIT** angezeigt wird, innerhalb von 3 Sekunden. Es wird **COMPLETE!** angezeigt.

- Drücken Sie zum Durchführen eines Break-in die **PTT**-Taste am Funkgerät, auf dem **BREAK** angezeigt wird, innerhalb von 3 Sekunden. Auf dem Funkgerät mit **WAIT** wird **COMPLETE!** angezeigt.
- Um den Break-in nicht durchzuführen, drücken Sie auf keinem der Funkgeräte die **PTT**-Taste, sondern warten Sie, bis die Break-in-Wartezeit abläuft. Auf dem Funkgerät mit **WAIT** wird **FAIL!** angezeigt.

Die Dauer der Break-in-Wartezeit kann über die CPS programmiert werden.

-
- 4 Die anderen Benutzer, deren Übertragung durch den Break-in angehalten wurde, müssen warten, bis der **TOT** abläuft, bevor Sie ihre Übertragung fortsetzen können.
-

4.12

Funkgerät-ID-Direktruf

Der Direktruf ist eine Funktion, die die Übertragung eines Rufs mithilfe der Funkgerät-ID ermöglicht. In den folgenden Schritten wird erklärt, wie Sie einen Ruf mithilfe der Funkgerät-ID tätigen können:

1 Drücken Sie auf dem Startbildschirm .

2 Geben Sie über die **alphanumerische** Tastatur die Funkgerät-ID ein.

3 Drücken Sie zum Durchführen eines Rufs die Taste **PTT**.

4.13

Rückwärts-Burst



HINWEIS:

Diese Funktion wird nur im Analogmodus unterstützt.

Ein Rückwärts-Burst eliminiert unerwünschte Geräusche (Nachraschen) bei Ausfall der Netzbetreibererkennung. Benutzer kann den Wert des Rückwärts-Bursts aus dem Einstellungsbereich Aus/120/180/240 auswählen. Der Standardwert für Rückwärts-Burst beträgt 240.

- Einige Funktionen der CPS-Software sind je nach Funkgerätmodell verfügbar.
- Weitere Informationen zu dieser Konfiguration erhalten Sie von Ihrem Systemadministrator oder Händler.

4.14

Lautlosmodus

Der Lautlosmodus wird über CPS aktiviert. Weitere Informationen zu dieser Konfiguration erhalten Sie von Ihrem Systemadministrator oder Händler.

Es gibt drei Auswahlmöglichkeiten, die in CPS programmiert werden können:

Auswahl	Beschreibung
AUS	Der Lautlosmodus ist deaktiviert.
Nur Audiozubehör	Audio wird beim Entgegennehmen von Rufen an das Headset anstatt an den Lautsprecher des Funkgeräts geleitet.
Ohne Ton	Lautsprecher sowohl des Funkgeräts als auch des Headsets sind stummgeschaltet.

Einrichten des Funkgeräts

In diesem Kapitel wird die Einrichtung des Funkgeräts erläutert.



HINWEIS:

Ihr Händler oder Systemadministrator kann Ihr Funkgerät an Ihre speziellen Anforderungen und Bedürfnisse anpassen. Klären Sie mit Ihrem Händler oder Systemadministrator, wie das Funkgerät konfiguriert wurde.

5.1

Einrichten mit CPS



Abbildung 1: Einrichten des Funkgeräts über CPS

Verbinden Sie das Funkgerät der XT600d-Serie (1) zum Programmieren mit dem Einzel-Schnellladegerät (2) und dem CPS-Programmierkabel (3*) wie in [Abbildung 1: Einrichten des Funkgeräts über CPS auf Seite 63](#) gezeigt mit dem CPS auf dem Computer (4).

Stellen Sie den Schalter des CPS-Programmierkabels auf CPS-Modus.

Mit CPS können Sie Frequenzen, PL/DPL-Codes und andere Funktionen programmieren, wie z. B.: Break-in, Tarn- und Lautlosmodus. CPS ist ein sehr nützliches Tool, da es den Bedienfeld-Programmiermodus sperren bzw. die Änderung einer bestimmten Funktion des Funkgeräts beschränken kann (um zu vermeiden, dass voreingestellte Funkwerte versehentlich gelöscht werden). Darüber hinaus bietet es Sicherheit, indem Sie die Möglichkeit erhalten, ein Kennwort für das Profil der Funkgerätverwaltung festzulegen.

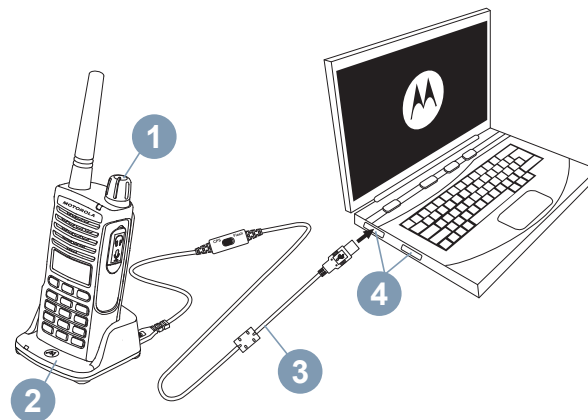

HINWEIS:

(*) Das CPS-Programmierkabel P/N# HKKN4027_ ist ein separat erhältliches Zubehör. Weitere Informationen erhalten Sie von Ihrem Motorola Solutions-Händler.

5.2

Duplizieren von Funkgeräten

Sie können Funkgerätprofile der XT600d-Serie mit einer der drei folgenden Methoden von einem Ausgangsfunkgerät auf ein Zielfunkgerät klonen:

- Zwei Schnellladegeräte und ein Funkgerät-zu-Funkgerät-Klonkabel (R2R)
- CPS



HINWEIS:

Stellen Sie sicher, dass sich der Kabelschalter in der Position „Flash“ oder „CPS-Modus“ befindet.

5.3

Klonen eines Funkgeräts mithilfe des R2R-Klonkabels (optionales Zubehör)

Die folgende Tabelle zeigt die Arten verwendeter Kabel für R2R-Klonen:

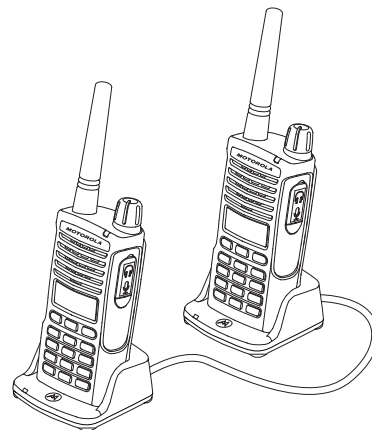



Abbildung 2: CPS-Kabel



Abbildung 3: Klonkabel

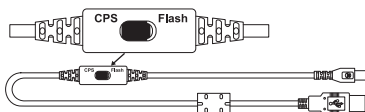

Abbildung 4: USB-Konverter

5.4

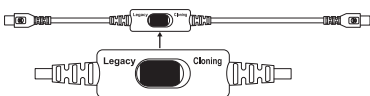
Betriebsanweisungen

Die folgenden Schritten enthalten Betriebsanweisungen zum Klonen eines Funkgeräts über R2R:

- 1 Schalten Sie die Funkgeräte aus, und bereiten Sie die folgenden Geräte vor:
 - Der Akku jedes Funkgeräts ist vollständig aufgeladen.

- Zwei Einzelladegeräte zum Klonen von XT600d-Serie-Funkgeräten.

-
- 2 Ziehen Sie alle Kabel (Netzkabel oder USB-Kabel) von den SUCs ab.
-

- 3 Schließen Sie das Klonkabel am USB-Konverter an, stecken Sie ein Ende des Klonkabels mit Mini-USB-Stecker in das erste Einzelladegerät und das andere Ende in das zweite Einzelladegerät.



HINWEIS:

Während des Klonvorgangs erhält das Einzelladegerät keine Stromversorgung. Die Batterien werden nicht aufgeladen. Zwischen den beiden Funkgeräten wird lediglich die Datenkommunikation aufgebaut.

-
- 4 Schalten Sie das Zielfunkgerät ein, und setzen Sie es in eines der Einzelladegeräte ein.
-
- 5 Schalten Sie das Ausgangsfunkgerät wie folgt ein:
 - a Drücken Sie beim Einschalten des Funkgeräts gleichzeitig die **PTT**-Taste und die **SB2**-Taste etwas länger.

b Lassen Sie die Tasten erst nach 3 Sekunden wieder los, wenn Sie das akustische Signal „Klonen“ hören.

6 Setzen Sie das Ausgangsfunkgerät in das Einzelladegerät ein. Drücken Sie kurz die **SB1**-Taste.

7 Wenn das Klonen abgeschlossen ist, gibt das Ausgangsfunkgerät entweder ein akustisches Erfolgssignal „Successful“ (erfolgreich) oder „Fail“ (fehlgeschlagen) aus. Verfügt das Ausgangsfunkgerät über ein Display, wird entweder eine Erfolgsmeldung `Pass` oder `Fail` angezeigt (innerhalb von 5 Sekunden ist ein Ton hörbar).

8 Schalten Sie die Funkgeräte aus und wieder ein, sobald der Klonvorgang abgeschlossen ist, um den Klon-Modus zu verlassen.

5.5

Vorgehensweise bei fehlgeschlagenem Klonvorgang

Das Funkgerät gibt die akustische Meldung „Fail“ (Fehlgeschlagen) aus, wenn der Klonvorgang nicht erfolgreich war. Falls ein Klonvorgang fehlschlägt, führen Sie die folgenden Schritte aus, bevor Sie das Klonen erneut beginnen:

- 1** Stellen Sie sicher, dass die Akkus beider Funkgeräte vollständig geladen sind.

- 2** Überprüfen Sie die Verbindung des Klonkabels zwischen beiden Einzelladegeräten.

- 3** Stellen Sie sicher, dass der Akku richtig im Funkgerät eingesetzt ist.

- 4** Stellen Sie sicher, dass die Ladestation oder die Funkgerätkontakte keine Verschmutzungen aufweisen.

- 5** Stellen Sie sicher, dass das Zielfunkgerät eingeschaltet ist.

6 Stellen Sie sicher, dass das Ausgangsfunkgerät im Klon-Modus ist.

7 Vergewissern Sie sich, dass beide Funkgeräte dasselbe Frequenzband, dieselbe Region und die gleiche Übertragungsleistung aufweisen.



HINWEIS:

Dieses Klonkabel wurde speziell für die kompatiblen Einzelladegeräte von Motorola Solutions RLN6175 und PMLN6394_ konzipiert..

Geben Sie bei Bestellung des Klonkabels die Nummer P/N# HKKN4028_ an. Siehe [Zubehör auf Seite 95](#) für mehr Informationen zu Zubehör.

Diese Seite wurde absichtlich leer gelassen.

Fehlerbehebung

Die folgende Tabelle erläutert die Möglichkeiten zur Fehlerbehebung, wenn folgende Probleme aufgetreten sind:

6.1

Fehlermerkmale und Lösungen

Wenn ...	Dann ...
Keine Stromversorgung	<p>Laden Sie den Lithium-Ionen-Akku auf, oder ersetzen Sie ihn.</p> <p>Extreme Betriebstemperaturen können die Lebensdauer des Akkus beeinflussen.</p> <p>Siehe Über Lithium-Ionen-Akkus auf Seite 23.</p>
Sie hören auf einem Kanal andere Geräusche oder Konversationen	<p>Prüfen Sie, ob der Code zur Eliminierung von Interferenzen eingestellt ist.</p> <p>Frequenz oder Code zur Eliminierung von Interferenzen wird möglicherweise bereits verwendet.</p> <p>Ändern Sie die Einstellungen: Ändern Sie entweder die Frequenzen oder Codes für alle Funkgeräte.</p>

Wenn ...	Dann ...
	Vergewissern Sie sich, ob für das Funkgerät beim Senden die richtige Frequenz und der richtige Code eingestellt sind.
Unzureichende Audio-Qualität	Die Einstellungen des Funkgeräts passen möglicherweise nicht zusammen. Überprüfen Sie Frequenzen, Codes und Bandbreiten, um sicherzustellen, dass sie bei allen Funkgeräten identisch sind.
Eingeschränkter Sprechbereich	<p>Stahl- und/oder Betonwände, starke Belaubung, Gebäude oder Fahrzeuge verringern den Sprechbereich. Überprüfen Sie, ob direkte Sichtverbindung besteht, um die Übertragung zu verbessern.</p> <p>Das Tragen des Funkgeräts dicht am Körper, wie z. B. in einer Tasche oder am Gürtel, verringert den Sprechbereich.</p> <p>Suchen Sie einen anderen Standort für das Funkgerät. Um Reichweite und Abdeckung zu verbessern, können Sie Hindernisse beseitigen oder die Übertragungsleistung erhöhen. UHF-Funkgeräte bieten eine größere Signalreichweite und bessere Durchdringung von Hindernissen.</p>

Wenn ...	Dann ...
	Siehe Sprechbereich auf Seite 36 .
Nachricht wird nicht gesendet oder empfangen	<p>Stellen Sie sicher, dass die PTT-Taste bei der Übertragung vollständig gedrückt ist.</p> <p>Vergewissern Sie sich, ob die Funkgeräte dieselben Einstellungen für Kanal, Frequenz und Code zur Eliminierung von Interferenzen aufweisen.</p> <p>Laden Sie Akkus auf, ersetzen Sie sie, oder setzen Sie sie neu ein. Siehe Über Lithium-Ionen-Akkus auf Seite 23.</p> <p>Hindernisse und Bedienung des Funkgeräts in Gebäuden oder Fahrzeugen können Störungen hervorrufen. Wechseln Sie den Standort. Siehe Sprechbereich auf Seite 36.</p>
Starke statische Aufladung oder Interferenzen	<p>Die Funkgeräte sind nicht weit genug voneinander entfernt. Der Abstand muss mindestens 1,5 Meter betragen.</p> <p>Die Funkgeräte sind zu weit voneinander entfernt, oder Hindernisse stören die Übertragung.</p> <p>Siehe Sprechbereich auf Seite 36.</p>

Wenn ...	Dann ...
Akkustand niedrig	Laden Sie den Lithium-Ionen-Akku auf, oder ersetzen Sie ihn. Sehr hohe Betriebstemperaturen wirken sich auf die Lebensdauer des Akkus aus. Siehe Über Lithium-Ionen-Akkus auf Seite 23 .
Die LED-Anzeige des Schnellladegeräts blinkt nicht	Überprüfen Sie, ob das Funkgerät/der Akku richtig eingesetzt ist. Überprüfen Sie die Kontakte von Akku/Ladegerät auch auf Sauberkeit und ob der Ladeanschluss richtig eingesetzt ist. Siehe Aufladen des Funkgeräts auf Seite 26 , LED-Anzeigen am Schnellladegerät auf Seite 28 und Einsetzen des Lithium-Ionen-Akkus auf Seite 24 .
Die Ladeanzeige des Akkus blinkt, obwohl neue Akkus eingelegt sind	Siehe Einsetzen des Lithium-Ionen-Akkus auf Seite 24 und Über Lithium-Ionen-Akkus auf Seite 23 .
VOX lässt sich nicht aktivieren	Die VOX-Funktion ist möglicherweise ausgeschaltet. Stellen Sie mithilfe der CPS-Software sicher, dass die VOX-Empfindlichkeit nicht auf „0“ gesetzt ist. Zubehör funktioniert nicht oder ist nicht kompatibel. Siehe VOX und iVOX auf Seite 38 .

Wenn ...	Dann ...
<p>Der Akku wird nicht aufgeladen, obwohl er sich bereits seit einiger Zeit im Schnellladegerät befindet.</p>	<p>Überprüfen Sie, ob das Schnellladegerät richtig an einem kompatiblen Netzteil angeschlossen ist.</p> <p>Siehe Aufladen des Funkgeräts mit dem Einzel-Schnellladegerät auf Seite 26 und Aufladen des Akkus ohne Funkgerät auf Seite 27.</p> <p>Überprüfen Sie die LED-Anzeigen des Ladegeräts, um zu sehen, ob ein Akku-Problem erkennbar ist. Siehe LED-Anzeigen am Schnellladegerät auf Seite 28.</p>

Diese Seite wurde absichtlich leer gelassen.

Verwendung und Pflege

In diesem Kapitel wird die korrekte Verwendung des Funkgeräts beschrieben:

7.1

Vorsichtsmaßnahmen



Weiches, angefeuchtetes Tuch zum
Reinigen der Außenfläche
verwenden



Nicht in Wasser eintauchen



Keine Alkohole oder andere
Reinigungslösungen verwenden

Beim Eintauchen des Funkgeräts in Wasser:



Tablette wird fortgesetzt...

Schalten Sie das Funkgerät aus,
und entfernen Sie die Batterien

Mit einem weichen Tuch trocknen

Verwenden Sie das Funkgerät
solange nicht, bis es vollständig
trocken ist

Frequenz- und Codetabelle

Nachfolgend ist die Digital- und Analog-Frequenz- und Codetabelle aufgeführt:

8.1

Analog-Frequenz- und Codetabellen

Die Tabellen in diesem Abschnitt enthalten Informationen zu Frequenzen und Codes. Diese Tabellen sind sehr nützlich, wenn Sie Motorola Solutions-Funkgeräte der XT600d-Serie mit anderen kommerziellen Funkgeräten verwenden.

Tabelle 7: XT660d – Standardkanalfrequenz und Code zur Eliminierung von Interferenzen

Zone	Kanalname	Frequenz (MHz)	Codes
1	KAN 01	446,00625	1–67,0 Hz
1	KAN 02	446,01875	1–67,0 Hz
1	KAN 03	446,03125	1–67,0 Hz
1	KAN 04	446,04375	1–67,0 Hz
1	KAN 05	446,05625	1–67,0 Hz
1	KAN 06	446,06875	1–67,0 Hz
1	KAN 07	446,08125	1–67,0 Hz
1	KAN 08	446,09375	1–67,0 Hz

Tabelle wird fortgesetzt...

Zone	Kanalname	Frequenz (MHz)	Codes
1	KAN 09	446,00625	121-DPL 754
1	KAN 10	446,01875	121-DPL 754
1	KAN 11	446,03125	121-DPL 754
1	KAN 12	446,04375	121-DPL 754
1	KAN 13	446,05625	121-DPL 754
1	KAN 14	446,06875	121-DPL 754
1	KAN 15	446,08125	121-DPL 754
1	KAN 16	446,09375	121-DPL 754

Tabelle 8: XT665d – Standardkanalfrequenz und Code zur Eliminierung von Interferenzen

Zone	Kanalname	Frequenz (MHz)	Codes
1	KAN 01	446,00625	1-67,0 Hz
1	KAN 02	446,01875	1-67,0 Hz
1	KAN 03	446,03125	1-67,0 Hz
1	KAN 04	446,04375	1-67,0 Hz
1	KAN 05	446,05625	1-67,0 Hz

Tabelle wird fortgesetzt...

Zone	Kanalname	Frequenz (MHz)	Codes
1	KAN 06	446,06875	1-67,0 Hz
1	KAN 07	446,08125	1-67,0 Hz
1	KAN 08	446,09375	1-67,0 Hz
1	KAN 09	433,07500	1-67,0 Hz
1	KAN 10	433,30000	1-67,0 Hz
1	KAN 11	433,55000	1-67,0 Hz
1	KAN 12	433,80000	1-67,0 Hz
1	KAN 13	434,05000	1-67,0 Hz
1	KAN 14	434,30000	1-67,0 Hz
1	KAN 15	434,55000	1-67,0 Hz
1	KAN 16	434,77500	1-67,0 Hz

8.2

Digital-Frequenz- und Codetabellen

Die Tabelle in diesem Abschnitt enthält Informationen zu Frequenzen und Codes. Diese Tabelle ist sehr nützlich, wenn Sie Motorola Solutions-Funkgeräte der XT600d-Serie mit anderen kommerziellen Funkgeräten verwenden.

Tabelle 9: XT660d – Standardkanalfrequenz und Code zur Eliminierung von Interferenzen

Zone	Kanalname	Frequenz (MHz)	Codes
1	KAN 17	446,103125	Systemcode – 1
1	KAN 18	446,109375	Systemcode – 2
1	KAN 19	446,115625	Systemcode – 3
1	KAN 20	446,121875	Systemcode – 4
1	KAN 21	446,128125	Systemcode – 5
1	KAN 22	446,134375	Systemcode – 6
1	KAN 23	446,140625	Systemcode – 7
1	KAN 24	446,146875	Systemcode – 8
1	KAN 25	446,153125	Systemcode – 9
1	KAN 26	446,159375	Systemcode – 10
1	KAN 27	446,165625	Systemcode – 11

Tabelle wird fortgesetzt...

Zone	Kanalname	Frequenz (MHz)	Codes
1	KAN 28	446,171875	Systemcode – 12
1	KAN 29	446,178125	Systemcode – 13
1	KAN 30	446,184375	Systemcode – 14
1	KAN 31	446,190625	Systemcode – 15
1	KAN 32	446,196875	Systemcode – 16

Tabelle 10: XT665d – Standardkanalfrequenz und Code zur Eliminierung von Interferenzen

Zone	Kanalname	Frequenz (MHz)	Codes
1	KAN 17	446,003125	Systemcode – 1
1	KAN 18	446,009375	Systemcode – 2
1	KAN 19	446,015625	Systemcode – 3
1	KAN 20	446,021875	Systemcode – 4
1	KAN 21	446,028175	Systemcode – 5
1	KAN 22	446,034375	Systemcode – 6
1	KAN 23	446,040625	Systemcode – 7
1	KAN 24	446,046875	Systemcode – 8

Tabelle wird fortgesetzt...

Zone	Kanalname	Frequenz (MHz)	Codes
1	KAN 25	446,053125	Systemcode – 9
1	KAN 26	446,059375	Systemcode – 10
1	KAN 27	446,065625	Systemcode – 11
1	KAN 28	446,071875	Systemcode – 12
1	KAN 29	446,078125	Systemcode – 13
1	KAN 30	446,084375	Systemcode – 14
1	KAN 31	446,090625	Systemcode – 15
1	KAN 32	446,096875	Systemcode – 16

8.3

XT660d – vollständige Frequenzliste

WARNUNG:

*Nur analoge Frequenzen von 446,0–446,1 MHz stehen standardmäßig zur Verfügung. Die analogen Frequenzen von 446,1–446,2 MHz sollten nur in Ländern verwendet werden, in denen diese Frequenzen durch die Behörden zugelassen sind. Analoge Frequenzen von 446,1–446,2 MHz sind in Russland nicht zugelassen.

PMR446 Frequenz (MHz)			
446,00625	446,05625	446,10625	446,15625

Tabelle wird fortgesetzt...

PMR446 Frequenz (MHz)

446,01875	446,06875	446,11875	446,16875
446,03125	446,08125	446,13125	446,18125
446,04375	446,09375	446,14375	446,19375

**WARNUNG:**

Digitale Frequenzen von *446,0–446,1 MHz für XT660d sind nur für Geräte mit Fertigung am oder nach dem 1. Januar 2018 verfügbar.

digital PMR446 Frequenz (MHz)

*446,003125	*446,053125	446,103125	446,153125
*446,009375	*446,059375	446,109375	446,159375
*446,015625	*446,065625	446,115625	446,165625
*446,021875	*446,071875	446,121875	446,171875
*446,028125	*446,078125	446,128125	446,178125
*446,034375	*446,084375	446,134375	446,184375
*446,040625	*446,090625	446,140625	446,190625
*446,046875	*446,096875	446,146875	446,196875

8.4

XT665d – vollständige Frequenzliste

PMR446 Frequenz (MHz)			
446,00625	446,03125	446,05625	446,08125
446,01875	446,04375	446,06875	446,09375
digital PMR446 Frequenz (MHz)			
446,003125	446,028125	446,053125	446,078125
446,009375	446,034375	446,059375	446,084375
446,015625	446,040625	446,065625	446,090625
446,021875	446,046875	446,071875	446,096875
LPD433 Frequenz (MHz)			
433,07500	433,52500	433,97500	434,42500
433,10000	433,55000	434,00000	434,45000
433,12500	433,57500	434,02500	434,47500
433,15000	433,60000	434,05000	434,50000

Tabelle wird fortgesetzt...

LPD433 Frequenz (MHz)

433,17500	433,62500	434,07500	434,52500
433,20000	433,65000	434,10000	434,55000
433,22500	433,67500	434,12500	434,57500
433,25000	433,70000	434,15000	434,60000
433,27500	433,72500	434,17500	434,62500
433,30000	433,75000	434,20000	434,65000
433,32500	433,77500	434,22500	434,67500
433,35000	433,80000	434,25000	434,70000
433,37500	433,82500	434,27500	434,72500
433,40000	433,85000	434,30000	434,75000
433,42500	433,87500	434,32500	434,77500
433,45000	433,90000	434,35000	
433,47500	433,92500	434,37500	
433,50000	433,95000	434,40000	

8.5

CTCSS- und PL/DPL-Codes**Tabelle 11: CTCSS-Codes**

CTCSS	Hz	CTCSS	HZ
1	67,0	21	136,5
2	71,9	22	141,3
3	74,4	23	146,2
4	77,0	24	151,4
5	79,7	25	156,7
6	82,5	26	162,2
7	85,4	27	167,9
8	88,5	28	173,8
9	91,5	29	179,9
10	94,8	30	186,2
11	97,4	31	192,8
12	100,0	32	203,5
13	103,5	33	210,7

Tabelle wird fortgesetzt...

CTCSS	Hz	CTCSS	HZ
14	107,2	34	218,1
15	110,9	35	225,7
16	114,8	36	233,6
17	118,8	37	241,8
18	123,0	38	250,3
19	127,3	122 (*)	69,3
20	131,8		

Tabelle 12: PL/DPL-Codes

DPL	Code	DPL	Code	DPL	Code
39	23	99	503	160	Invertierte DPL 69
40	25	100	506	161	Invertierte DPL 70
41	26	101	516	162	Invertierte DPL 71
42	31	102	532	163	Invertierte DPL 72
43	32	103	546	164	Invertierte DPL 73
44	43	104	565	165	Invertierte DPL 74

Tabelle wird fortgesetzt...

DPL	Code	DPL	Code	DPL	Code
45	47	105	606	166	Invertierte DPL 75
46	51	106	612	167	Invertierte DPL 76
47	54	107	624	168	Invertierte DPL 77
48	65	108	627	169	Invertierte DPL 78
49	71	109	631	170	Invertierte DPL 79
50	72	110	632	171	Invertierte DPL 80
51	73	111	654	172	Invertierte DPL 81
52	74	112	662	173	Invertierte DPL 82
53	114	113	664	174	Invertierte DPL 83
54	115	114	703	175	Invertierte DPL 84
55	116	115	712	176	Invertierte DPL 85
56	125	116	723	177	Invertierte DPL 86
57	131	117	731	178	Invertierte DPL 87
58	132	118	732	179	Invertierte DPL 88
59	134	119	734	180	Invertierte DPL 89
60	143	120	743	181	Invertierte DPL 90

Tabella wird fortgesetzt...

DPL	Code	DPL	Code	DPL	Code
61	152	121	754	182	Invertierte DPL 91
62	155	123	645	183	Invertierte DPL 92
63	156	124	Benutzerdefinierte PL	184	Invertierte DPL 93
64	162	125	Benutzerdefinierte PL	185	Invertierte DPL 94
65	165	126	Benutzerdefinierte PL	186	Invertierte DPL 95
66	172	127	Benutzerdefinierte PL	187	Invertierte DPL 96
67	174	128	Benutzerdefinierte PL	188	Invertierte DPL 97
68	205	129	Benutzerdefinierte PL	189	Invertierte DPL 98
69	223	130	Invertierte DPL 39	190	Invertierte DPL 99
70	226	131	Invertierte DPL 40	191	Invertierte DPL 100
71	243	132	Invertierte DPL 41	192	Invertierte DPL 101
72	244	133	Invertierte DPL 42	193	Invertierte DPL 102

Tabelle wird fortgesetzt...

DPL	Code	DPL	Code	DPL	Code
73	245	134	Invertierte DPL 43	194	Invertierte DPL 103
74	251	135	Invertierte DPL 44	195	Invertierte DPL 104
75	261	136	Invertierte DPL 45	196	Invertierte DPL 105
76	263	137	Invertierte DPL 46	197	Invertierte DPL 106
77	265	138	Invertierte DPL 47	198	Invertierte DPL 107
78	271	139	Invertierte DPL 48	199	Invertierte DPL 108
79	306	140	Invertierte DPL 49	200	Invertierte DPL 109
80	311	141	Invertierte DPL 50	201	Invertierte DPL 110
81	315	142	Invertierte DPL 51	202	Invertierte DPL 111
82	331	143	Invertierte DPL 52	203	Invertierte DPL 112
83	343	144	Invertierte DPL 53	204	Invertierte DPL 113
84	346	145	Invertierte DPL 54	205	Invertierte DPL 114
85	351	146	Invertierte DPL 55	206	Invertierte DPL 115
86	364	147	Invertierte DPL 56	207	Invertierte DPL 116
87	365	148	Invertierte DPL 57	208	Invertierte DPL 117
88	371	149	Invertierte DPL 58	209	Invertierte DPL 118

Tabelle wird fortgesetzt...

DPL	Code	DPL	Code	DPL	Code
89	411	150	Invertierte DPL 59	210	Invertierte DPL 119
90	412	151	Invertierte DPL 60	211	Invertierte DPL 120
91	413	152	Invertierte DPL 61	212	Invertierte DPL 121
92	423	153	Invertierte DPL 62	213	Invertierte DPL 122
93	431	154	Invertierte DPL 63	214	Invertierte DPL 123
94	432	155	Invertierte DPL 64	215	Benutzerdefinierte DPL
95	445	156	Invertierte DPL 65	216	Benutzerdefinierte DPL
96	464	157	Invertierte DPL 66	217	Benutzerdefinierte DPL
97	465	158	Invertierte DPL 67	218	Benutzerdefinierte DPL
98	466	159	Invertierte DPL 68	219	Benutzerdefinierte DPL

Diese Seite wurde absichtlich leer gelassen.

Beschränkte Garantie von Motorola Solutions

A.1 Garantiewaiver

- Defekte oder Schäden, die sich aus unsachgemäßer oder unüblicher Handhabung oder Nichtbefolgung der in diesem Handbuch vorgegebenen Anweisungen ergeben.
- Defekte oder Schäden, die auf Missbrauch, Unfall oder Versäumnis zurückzuführen sind.
- Defekte oder Schäden, die auf unzulässigen Test oder Betrieb, unzulässige Wartung oder Einstellung oder auf irgendwelche Änderungen und Modifikationen zurückzuführen sind.
- Bruch oder Beschädigung der Antennen, sofern dies nicht direkt auf Material- oder Verarbeitungsfehler zurückzuführen ist.
- Produkte, die so zerlegt oder repariert worden sind, dass sie den Betrieb des Produkts oder eine angemessene Untersuchung und Prüfung zur Feststellung des Garantieanspruches unmöglich machen.

- Defekte oder Schäden aufgrund von Feuchtigkeitseinwirkungen und Eindringen von Flüssigkeiten.
- Alle Kunststoffoberflächen und alle anderen freiliegenden Teile, die durch normale Nutzung zerkratzt oder beschädigt sind.
- Produkte, die über einen beschränkten Zeitraum gemietet sind.
- Regelmäßige Wartung und Reparatur oder Auswechseln von Teilen aufgrund normaler Nutzung, Verschleißerscheinungen und Abnutzung.

A.2 Garantieinformationen

Der autorisierte Motorola Solutions-Händler oder -Vertriebspartner, bei dem Sie Ihr Motorola Solutions-Funkgerät und/oder das Originalzubehör gekauft haben, nimmt Garantieansprüche entgegen und/oder bietet die entsprechenden Garantieleistungen. Bringen Sie Ihr Funkgerät zu Ihrem Motorola Händler oder Vertriebspartner, um Ihre Garantieleistungen in Anspruch zu nehmen. Senden Sie das Funkgerät nicht an Motorola Solutions ein. Damit Sie die Garantieleistungen in Anspruch nehmen können, müssen Sie den Kaufbeleg oder einen vergleichbaren Kaufnachweis vorlegen, aus

dem das Kaufdatum hervorgeht. Auf dem Sprechfunkgerät muss außerdem die Seriennummer deutlich erkennbar sein. Die Garantieansprüche werden hinfällig, wenn die Typen- oder Seriennummern auf dem Produkt geändert, entfernt oder ungültig gemacht wurden.

Zubehör

Tabelle 13: Audiozubehör

Artikelnr.	Beschreibung
HKLN4601_	Überwachungskit mit integriertem Mikrofon und PTT
HKLN4599_	D-Style-Ohrhörer mit integriertem Mikrofon und PTT
HKLN4604_	Drehbarer Kopfhörer mit integriertem Mikrofon und PTT
HKLN4606_	Externes Lautsprecher-Mikrofon mit PTT
HKLN4605_	Ohrstecker mit integriertem Mikrofon und PTT

Tabelle 14: Akku

Artikelnr.	Beschreibung
PMNN4434_	Lithium-Ionen-Akku (Standard)
PMNN4453_	Lithium-Ionen-Akku mit hoher Kapazität

Tabelle 15: Kabel

Artikelnr.	Beschreibung
HKKN4028_	R2R-Klonkabel (Funkgerät-zu-Funkgerät)
HKKN4027_	CPS-Programmierkabel

Tabelle 16: Ladegeräte

Artikelnr.	Beschreibung
PMLN6383_	SUC-Ladestation
25012026001	100 –240 V, 7,5 W, Universaleingang, Micro-USB, Schaltnetzteil
58012029006	110–240 V, UK/HK Ladegerät/ Schaltnetzteil
58012029004	110–240 V, europäisches Ladegerät/ Schaltnetzteil
PMLN6385_	Standard-Einzel-Schnellladegerät (Kit für das europäische Festland und Großbritannien)

Tabelle 17: Tragezubehör

Artikelnr.	Beschreibung
PMLN7655_	Trageholster für XT600d-Serie
PMLN7709_	Leder-Tasche für XT600d-Serie

**HINWEIS:**

Bestimmte Zubehörteile sind zum Kaufzeitpunkt unter Umständen nicht verfügbar. Wenden Sie sich an Ihren Motorola Händler, oder besuchen Sie <http://www.motorolasolutions.com>, um aktuelle Informationen zu Zubehör und neuen Zubehörteilen zu erhalten.

Contenido

Derechos de autor del software informático.....	7
Información importante sobre seguridad.....	9
Precauciones de manipulación.....	11
Introducción.....	13
Información de seguridad sobre baterías y cargadores.....	15
Directrices de uso seguro.....	15
Descripción general de la radio.....	17
1.1 Botones de control.....	18
1.2 Especificaciones de radio.....	22
Baterías y cargadores.....	23
2.1 Acerca de la batería de ion-litio.....	23
2.2 Instalación de la batería de ion-litio.....	24
2.3 Cómo quitar la batería de ion-litio.....	24
2.4 Fuente de alimentación y bandeja de la base de carga para una unidad (SUC).....	25
2.5 Funda.....	26
2.6 Carga de la radio.....	26
2.7 Carga de la radio con la bandeja de la base de carga (SUC).....	26
2.8 Carga de una batería independiente.....	27
2.9 Indicadores LED de la bandeja de la base de carga.....	28
2.10 Medidor de batería.....	29
2.11 Tiempo de carga estimado.....	29
2.12 Carga de la radio y la batería utilizando un MUC - Accesorio opcional.....	30
Introducción.....	33
3.1 Encendido/apagado de la radio.....	33
3.2 Ajuste del volumen.....	33
3.3 Pantalla de la radio.....	34
3.4 Selección de un canal.....	35
3.5 Recepción de una llamada.....	35
3.6 Indicadores de intensidad de señal y de canal ocupado.....	36
3.7 Alcance.....	36
3.8 Indicadores LED de la radio.....	37
3.9 VOX e iVOX.....	38
3.9.1 Configuración de VOX.....	39
3.9.2 Configuración de iVOX.....	39
3.9.3 Ajuste de la sensibilidad de iVOX..	40

3.10 Restablecimiento de los valores predeterminados de fábrica.....	40	4.3.5.1 Edición de un contacto rápido.....	49
3.11 Activación o desactivación del tono de pitido.....	41	4.3.5.2 Realización de una llamada a un contacto rápido.....	49
3.12 Bloqueo o desbloqueo del teclado.....	41	4.4 Rastreo.....	50
3.13 Acceso a las opciones del menú.....	42	4.4.1 Selección de una lista de rastreo...50	
Funciones avanzadas.....	43	4.4.2 Selección de un canal prioritario en una lista de rastreo.....	50
4.1 Configuración.....	43	4.4.3 Eliminación de un canal de una lista de rastreo.....	51
4.2 Edición de canales.....	44	4.4.4 Adición de un canal a una lista de rastreo.....	52
4.2.1 Edición del alias de canal.....	44	4.5 Mensaje.....	52
4.2.2 Edición de la frecuencia de canal..	45	4.5.1 Creación de un mensaje de texto nuevo.....	53
4.2.3 Edición del código de canal.....	45	4.5.2 Cómo responder, reenviar o eliminar mensajes recibidos.....	53
4.3 Contactos.....	46	4.5.3 Envío de mensajes de texto rápidos.....	54
4.3.1 Realización de una llamada desde el menú de contactos.....	46	4.5.4 Cómo reenviar o eliminar mensajes enviados.....	55
4.3.2 Funciones disponibles en los contactos.....	47	4.6 Grabando.....	55
4.3.3 Adición de un contacto nuevo a la lista de contactos.....	48	4.6.1 Inicio de la grabación.....	56
4.3.4 Realización de una llamada digital con acceso de marcación rápida..	48		
4.3.5 Quick Contact.....	49		

4.6.2 Reproducción o eliminación de archivos grabados.....	56	5.4 Instrucciones de uso.....	65
4.6.3 Comprobación del tiempo de grabación restante.....	57	5.5 Pasos que debe seguir si falla la clonación.....	66
4.7 Registro de llamadas.....	57	Solución de problemas.....	69
4.7.1 Cómo guardar un contacto del registro de llamadas en la lista de contactos.....	58	6.1 Síntomas y soluciones.....	69
4.8 Zona.....	58	Utilización y mantenimiento.....	75
4.9 Información de la radio.....	59	7.1 Precauciones.....	75
4.10 Modo oculto.....	59	Gráfico de frecuencias y códigos.....	77
4.10.1 Activación del modo oculto.....	59	8.1 Gráficos de frecuencias y códigos analógicos.....	77
4.10.2 Desactivación del modo oculto....	59	8.2 Gráficos de frecuencias y códigos digitales.....	80
4.11 Interrupción.....	60	8.3 Lista de frecuencias completa de XT660d..	83
4.12 Llamada directa mediante el ID de radio...	61	8.4 Lista de frecuencias completa de XT665d..	84
4.13 Ráfaga inversa.....	61	8.5 Códigos CTCSS y PL/DPL.....	86
4.14 Modo de silencio.....	62	Garantía limitada de Motorola Solutions.....	93
Configuración de la radio.....	63	A.1 ¿Qué no cubre la garantía?.....	93
5.1 Configuración mediante CPS.....	63	A.2 Información sobre la garantía.....	93
5.2 Clonación de radios.....	64	Accesorios.....	95
5.3 Clonación de la radio mediante el cable de clonación (R2R) (accesorio opcional).....	64		

Esta página se ha dejado en blanco intencionadamente.

Derechos de autor del software informático

Solutions, excepto en los casos de uso de licencias normales y no excluyentes derivados de la ejecución de la ley en la venta de un producto.

Los productos de Motorola Solutions descritos en el presente manual pueden incluir programas informáticos de Motorola Solutions protegidos por derechos de copyright almacenados en memorias de semiconductores o en otro tipo de medios. Las leyes de los Estados Unidos y de otros países preservan ciertos derechos exclusivos de Motorola Solutions con respecto a los programas informáticos protegidos por derechos de autor, que incluyen, entre otros, el derecho exclusivo de copia o reproducción en cualquier formato de un programa informático protegido por derechos de autor. Por consiguiente, se prohíbe la copia, la reproducción, la modificación, el uso de técnicas de ingeniería inversa y la distribución de forma alguna de todo programa informático de Motorola Solutions protegido por copyright e incluido en los productos de Motorola Solutions descritos en el presente manual sin el consentimiento expreso por escrito de Motorola Solutions.

Asimismo, la adquisición de los productos de Motorola Solutions no garantiza, de forma implícita ni explícita, por impedimento legal ni de ningún otro modo, ningún tipo de licencia en lo que respecta a los derechos de copyright, las patentes o las solicitudes de patentes de Motorola

Esta página se ha dejado en blanco intencionadamente.

Información importante sobre seguridad

Guía de exposición a radiofrecuencia y seguridad del producto para radios bidireccionales portátiles



PRECAUCIÓN:

Esta radio está exclusivamente restringida al uso laboral. Antes de utilizar la radio, lea la guía de exposición a radiofrecuencia y seguridad del producto para radios bidireccionales portátiles, que contiene importantes instrucciones de funcionamiento para un uso seguro, así como información importante sobre la energía de radiofrecuencia y su control, en cumplimiento de las normas y normativas aplicables.

Para obtener una lista de las baterías y otros accesorios aprobados por Motorola Solutions, visite el siguiente sitio web:

<http://www.motorolasolutions.com>

Esta página se ha dejado en blanco intencionadamente.

Precauciones de manipulación

La radio portátil digital de la serie XT600d cumple las especificaciones de IP55, lo que permite a la radio soportar condiciones adversas como el uso bajo la lluvia o en un entorno donde hay polvo.

- Si la radio ha estado expuesta al agua o la lluvia, agítela bien para eliminar el agua que pudiera haber quedado dentro de la rejilla del altavoz y del puerto del micrófono. Si quedara agua dentro de la rejilla del altavoz y el puerto del micrófono, la calidad del sonido podría verse afectada.
- Si el área de contacto de la batería de la radio ha estado expuesta al agua, limpie y seque los contactos de la batería, tanto en la radio como en la batería, antes de volver a colocarla. El agua residual podría provocar un cortocircuito en la radio.
- Si la radio ha estado expuesta a una sustancia corrosiva (por ejemplo, agua salada), enjuague la radio y la batería con agua dulce y seque ambos componentes.
- Para limpiar las superficies exteriores de la radio, utilice una solución diluida de detergente suave de lavavajillas

y agua dulce (es decir, una cucharadita de detergente por cada 4 litros de agua).

- Al limpiar la radio, no utilice un pulverizador de chorro de alta presión porque podrían producirse filtraciones de agua en la radio.



PRECAUCIÓN:

No desmonte la radio. Esto podría dañar las juntas de la radio y provocar filtraciones. El mantenimiento de la radio deberá realizarse únicamente en un servicio técnico equipado para probar y cambiar las juntas de la radio.

Esta página se ha dejado en blanco intencionadamente.

Introducción

Esta guía del usuario describe el funcionamiento de los radios.

Es posible que el distribuidor o el administrador del sistema hayan personalizado el radio para satisfacer sus necesidades específicas. Póngase en contacto con el distribuidor o el administrador del sistema para obtener más información.

Puede consultar con su distribuidor o administrador del sistema lo siguiente:

- ¿Se ha programado el radio con canales convencionales predeterminados?
- ¿Qué botones se han programado para acceder a otras funciones?
- ¿Qué accesorios opcionales pueden satisfacer sus necesidades?
- ¿Cuáles son las prácticas recomendadas de uso de los radios para una comunicación eficaz?
- ¿Qué procedimientos de mantenimiento contribuirán a incrementar la vida útil del radio?

Esta página se ha dejado en blanco intencionadamente.

Información de seguridad sobre baterías y cargadores

Este documento contiene instrucciones importantes de uso y seguridad. Lea estas instrucciones atentamente y guárdelas para poder consultarlas en un futuro. Antes de utilizar el cargador de batería, lea todas las instrucciones y señales de precaución que aparecen en:

- el cargador
 - la batería
 - la radio conectada con batería
- 1** Para reducir el riesgo de lesión, cargue solo baterías recargables autorizadas por Motorola Solutions. La carga de otras baterías puede provocar explosiones, lesiones personales y daños.
 - 2** La utilización de accesorios no recomendados por Motorola Solutions puede provocar incendios, descargas eléctricas o lesiones personales.
 - 3** Para reducir el riesgo de daños en el enchufe y el cable eléctricos, tire del enchufe y no del cable al desconectar el cargador.
 - 4** No deben utilizarse cables prolongadores salvo en caso necesario. La utilización de cables de extensión

inadecuados puede provocar incendios y descargas eléctricas. Si es necesario usar un cable de extensión, asegúrese de que el tamaño del cable sea de 18 AWG para longitudes de hasta 30,48 m (100 pies) y de 16 AWG para longitudes de hasta 45,72 m (150 pies).

- 5** No utilice el cargador si está roto o ha resultado dañado de algún modo. Llévelo a los representantes del servicio técnico oficial de Motorola Solutions.
- 6** No desmonte el cargador ya que no es posible repararlo y no hay piezas de repuesto disponibles. Si desmonta el cargador puede provocar un riesgo de descarga eléctrica o incendio.
- 7** Para evitar las descargas eléctricas, desenchufe el cargador de la toma de CA antes de realizar cualquier tipo de actividad de mantenimiento o limpieza.

Directrices de uso seguro

- Apague la radio mientras se carga.
- El cargador no es adecuado para el uso en exteriores. Utilícelo solo en ubicaciones/condiciones secas.
- Conecte el cargador a una fuente de voltaje correcto con fusibles y cableado adecuados (solo tal como se detalla en el producto).

- Desconecte el cargador de la toma de corriente extrayendo el enchufe.
- Conecte el equipo a una toma de corriente a la que se pueda acceder fácilmente y que esté cerca.
- En los equipos con fusibles, los repuestos deben cumplir con los tipos y categorías detallados en las instrucciones del equipo.
- La temperatura ambiente máxima alrededor del equipo de suministro de alimentación no debe superar los 40 °C (104 °F).
- La potencia de salida de la fuente de alimentación no debe superar las especificaciones indicadas en la etiqueta del producto que se encuentra en la parte inferior del cargador.
- Asegúrese de que el cable está situado en un lugar en el que nadie pise o tropiece, o en el que pueda quedar expuesto a líquidos, daños o tensión.

Descripción general de la radio

Este capítulo explica los botones y las funciones para controlar la radio.

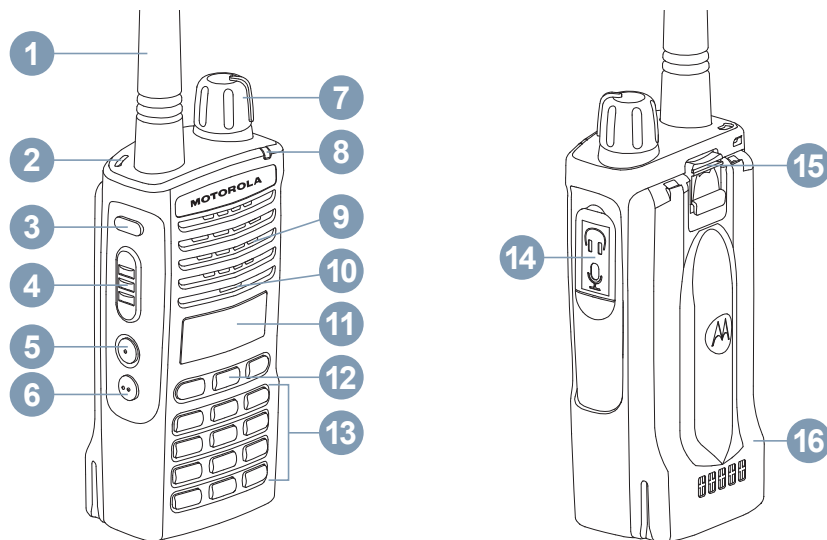

1.1

Botones de control

La siguiente tabla explica las funciones de cada botón de la radio:

Tabla 1: Tabla de referencia de los botones de control

Número	Descripción
1	Antena En el modelo XT660d/XT665d, la antena no puede retirarse.
2	Orificio para correa
3	Botón de grabación Pulse el botón para encender y apagar la función de transmisión de grabación. Si desea obtener información adicional, consulte el Grabando en la página 55 .
4	Botón PTT Mantenga pulsado este botón para hablar y suéltelo para escuchar.
5, 6	Side Button 1 (SB1), Side Button 2 (SB2) Consulte Tabla 2: Valor predeterminado para los botones SB1 y SB2 en la página 20 .
7	Botón de encendido/apagado/volumen Se utiliza para encender o apagar la radio, así como para ajustar el volumen.
8	LED

Tabla (continuación)...



Número	Descripción
	Muestra información sobre el estado de la batería, el estado de encendido, el estado de rastreo y la información de llamada de radio.
9	Altavoz
10	Micrófono Cuando envíe un mensaje, el usuario debe hablar claramente al micrófono.
11	Pantalla LCD Pantalla monocroma con luz de fondo naranja.
Botones de menú/OK y navegación	
12	<p>Pulse  para acceder a un menú o confirmar una selección; mantenga pulsado este botón para guardar la selección en el modo de programa.</p> <p>Pulse  para cambiar a la izquierda/derecha de las opciones disponibles en el menú; mantenga pulsado este botón para acelerar el cambio.</p> <p>Pulse  para cancelar y volver al nivel de menú anterior; mantenga pulsado este botón para volver a la pantalla de inicio.</p>
13	Teclado alfanumérico

Tabla (continuación)...



Número	Descripción
<p>Pulse  para el número cero; mantenga pulsado este botón para cambiar el texto a opciones numéricas, de caracteres y de idioma. La esquina superior derecha de la pantalla de la radio muestra ABC, abc y 123 para indicar los caracteres que puede introducir.</p> <p>Pulse  para introducir un espacio en el texto; mantenga pulsado este botón para bloquear o desbloquear todos los botones de control, excepto el botón PTT.</p>	
14	<p>Conector de accesorios Permite conectar accesorios de audio compatibles.</p>
15	<p>Pestillo de la batería</p>
16	<p>Batería La serie XT600d cuenta con una batería de ion-litio con capacidad estándar. Tiene a su disposición otros tipos de baterías. Si desea obtener información adicional, consulte el Tabla 4: Baterías autorizadas por Motorola Solutions en la página 28.</p>

Tabla 2: Valor predeterminado para los botones SB1 y SB2

Botones	Configuración predeterminada
Pulse brevemente el botón SB1	Canal base
Mantenga pulsado SB1	Anuncio de nivel de batería
Pulse brevemente el botón SB2	Rastreo

Tabla (continuación)...

Botones	Configuración predeterminada
Mantenga pulsado SB2	Monitor

Para describir cómo funciona cada pulsación en una radio:

Pulsación corta

Pulse y suelte rápidamente.

Pulsación larga

Mantenga pulsado durante el tiempo programado.

Mantener pulsado

Mantenga pulsado el botón.



NOTA:

Es posible que el distribuidor o el administrador del sistema hayan personalizado la radio para satisfacer sus necesidades específicas. Consulte con el distribuidor o administrador del sistema cómo se ha programado la radio.

1.2

Especificaciones de radio

La siguiente tabla explica las especificaciones de la radio:

Tabla 3: Especificaciones de la radio XT660d/XT665d

	XT660d	XT665d
Bandas de frecuencia (MHz)	PMR446, digital PMR446	PMR446, digital PMR446, LPD 433-434
Potencia de transmisión (W)	0,5	0,5 para PMR446 y digital PMR446, 0,01 para LPD
Número de canales	128	128
Antena	No desmontable	No desmontable

Etiqueta del modelo

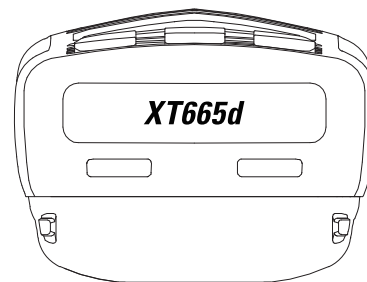
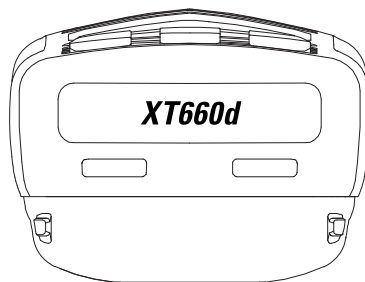

Baterías y cargadores

Las radios de la serie XT600d cuentan con baterías de ion-litio disponibles en distintas capacidades que definen la vida de la batería.

2.1

Acerca de la batería de ion-litio

Las radios de la serie XT600d cuentan con una batería recargable de ion-litio. Esta batería debe cargarse por completo antes del primer uso para garantizar una capacidad óptima y el rendimiento de esta.

La duración de la batería viene determinada por varios factores. Destacan la sobrecarga de las baterías y la profundidad de descarga media con cada ciclo. Normalmente, cuanto mayor sea la sobrecarga y más profunda la media de descarga, menor será el número de ciclos de duración de la batería. Por ejemplo, una batería que se sobrecarga y descarga al 100 % varias veces al día dura menos ciclos que otra que recibe menos sobrecargas y que se descarga al 50 % por día. Una batería que recibe una sobrecarga mínima y que cuenta con un promedio de descarga del 25 %, cuenta con una duración incluso superior.

Las baterías Motorola Solutions se han diseñado específicamente para utilizarse con un cargador de Motorola Solutions y viceversa. La carga de las baterías con equipos que no sean de Motorola puede provocar daños en la batería y anular la garantía. Siempre que sea posible, mantenga la temperatura de la batería a 25 °C (77 °F) (temperatura ambiente). La carga de la batería en frío (inferior a 10 °C [50 °F]) puede provocar una fuga de electrolitos y dar lugar a un fallo de la batería. Cargar la batería en caliente (por encima de los 35 °C [95 °F]) puede dar lugar a una disminución de la capacidad de descarga, lo que afecta al rendimiento de la radio. Los cargadores de baterías de rápida velocidad de Motorola Solutions contienen un circuito de detección de temperatura para asegurarse de que las baterías están cargadas dentro de los umbrales de temperatura indicados anteriormente.

A continuación se explica la duración de una batería de ion-litio con una potencia de transmisión de 0,5 W durante el ahorro de batería conectado:

Estándar

20 h

Batería de gran capacidad

28 h

2.2

Instalación de la batería de ion-litio

Los siguientes pasos explican cómo se instala la batería de ion-litio:

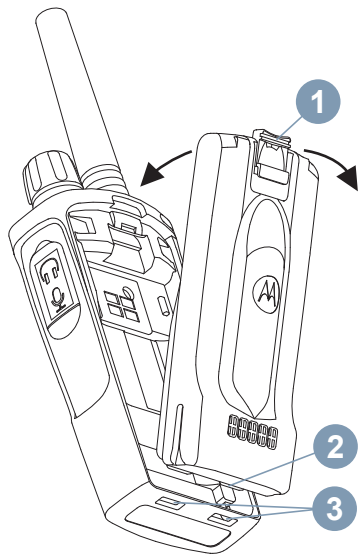

- 1 Apague la radio.
-

- 2 Con el logotipo de Motorola Solutions hacia arriba, introduzca las pestañas (2) de la parte inferior de la batería en las ranuras (3).
-

- 3 Presione el pestillo de la batería (1) hacia la radio hasta que encaje en su sitio.
-

2.3

Cómo quitar la batería de ion-litio

Los siguientes pasos explican cómo se quita la batería de ion-litio:

- 1 Apague la radio.
-

- 2 Presione hacia abajo y mantenga presionado el pestillo de la batería.
-

- 3 Extráigala de la radio.
-

2.4

Fuente de alimentación y bandeja de la base de carga para una unidad (SUC)

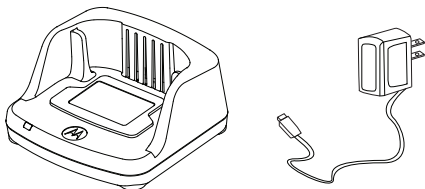

La radio incluye una bandeja de la base de carga (SUC), una fuente de alimentación (también denominada transformador) y un conjunto de adaptadores.

Puede cambiar la fuente de alimentación para adaptarse a los adaptadores que vienen con el paquete de radio. Utilice el adaptador de la región donde se encuentra.

Realice las siguientes acciones para montar y desmontar la fuente de alimentación:

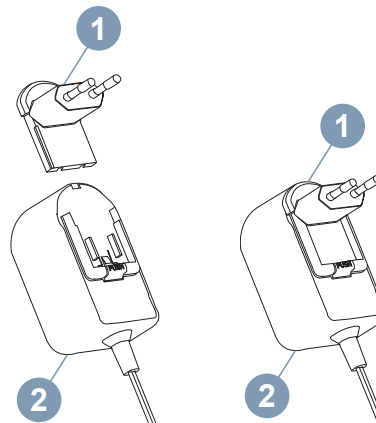

- Alinee el adaptador (1) con las ranuras de la fuente de alimentación (2) hasta que encaje en su sitio.
- Para sacarla, deslice el adaptador (1) hacia arriba.



NOTA:

Las imágenes que se muestran del adaptador son solo de carácter ilustrativo. El adaptador que deba instalar puede ser diferente en función de la región.

Si adquiere un cargador o una fuente de alimentación adicional (2), asegúrese de que incluye un conjunto de

bandeja de la base de carga (SUC) y fuente de alimentación similar.

2.5

Funda

Los siguientes pasos explican cómo utilizar una funda:

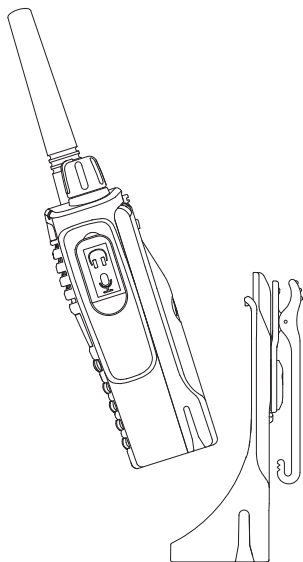

- 1 Inserte la radio en la base de la funda. Presione la radio contra la parte trasera de la funda hasta que los ganchos en la funda se introduzcan en el hueco superior de la batería.

- 2 Para sacarla, utilice la pestaña de la parte superior de la funda para quitar los ganchos del hueco superior de la batería. Deslice la radio y sáquela de la funda.

2.6

Carga de la radio

Con la radio acoplada, coloque la batería en una bandeja de la base de carga (SUC) o un cargador para varias unidades (MUC).

2.7

Carga de la radio con la bandeja de la base de carga (SUC)

Los siguientes pasos explican cómo se carga la radio mediante una bandeja de la base de carga (SUC):

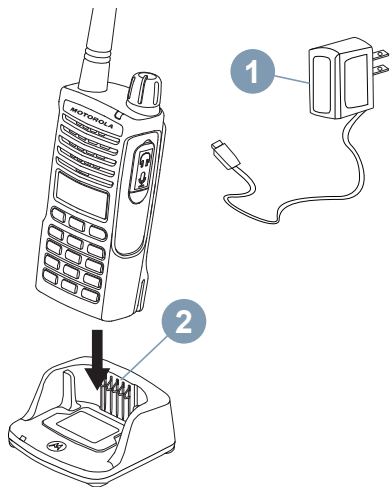

- 1 Coloque el cargador en una superficie plana.
- 2 Introduzca el conector de la fuente de alimentación (1) en el puerto lateral de la bandeja de la base de carga (SUC) (2).

- 3 Inserte la radio en el cargador con la radio hacia la parte delantera, tal y como se muestra.

**NOTA:**

Al cargar una batería acoplada a una radio, apague la radio para garantizar una carga completa. Consulte [Directrices de uso seguro en la página 15](#) para obtener más información.

2.8

Carga de una batería independiente

Para cargar solo la batería, lleve a cabo los siguientes pasos:

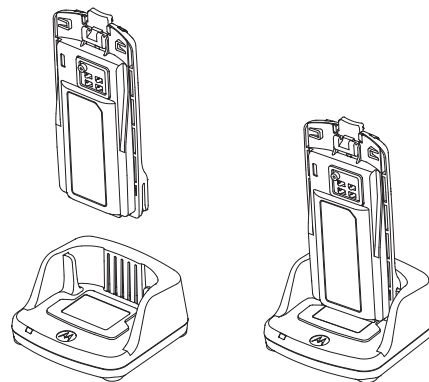

- 1 Realice el [paso 3](#) de "Carga de la radio con la bandeja de la base de carga (SUC) en la página 26".
- 2 Inserte la batería en la bandeja con la superficie interior de la batería hacia la parte frontal de la bandeja de la base de carga (SUC).
- 3 Alinee las ranuras en la batería con la alineación de las nervaduras de la bandeja de la base de carga (SUC).

Tabla 4: Baterías autorizadas por Motorola Solutions

Número de referencia	Descripción
PMNN4434_R	Batería de ion litio estándar
PMNN4453_R	Batería de ion litio de alta capacidad

2.9

Indicadores LED de la bandeja de la base de carga

La siguiente tabla explica la diferencia de cada estado e indicador LED:

Tabla 5: Indicador LED del cargador

Estado	Indicador LED	Comentarios
Encendido	Verde durante aproximadamente 1 segundo	-
Cargando	Rojo fijo	-
Carga finalizada	Verde fijo	-
Batería defectuosa	Parpadeo rápido en rojo	Normalmente, reubicando la batería se solucionará este problema.
Esperando para cargar	Parpadeo lento en ámbar	La temperatura de la batería es demasiado alta o demasiado baja, o bien se está utilizando un voltaje incorrecto.

Tabla (continuación)...

Estado	Indicador LED	Comentarios
Nivel de la batería	N/D	Batería agotada
	Parpadeo una vez en rojo	Batería baja
	Parpadeo dos veces en ámbar	Batería con carga media
	Parpadeo tres veces en verde	Nivel alto de batería

Si NO hay indicación LED:

- Compruebe que la radio con la batería o la misma batería se hayan insertado correctamente. (Consulte el [paso 3](#) de "Carga de la radio con la bandeja de la base de carga (SUC) en la página 26")
- Asegúrese de que el cable de la fuente de alimentación está bien conectado al cargador con una toma CA y que esta recibe alimentación.
- Compruebe que la batería que está usando con la radio aparece en [Tabla 4: Baterías autorizadas por Motorola Solutions en la página 28](#).



2.10

[Enviar comentarios](#)

Medidor de batería

El medidor de batería, que se encuentra situado en la esquina superior izquierda de la pantalla de radio, indica el nivel de batería de esta.

Tabla 6: Medidor de la batería de ion-litio

Medidor de batería		
3 barras	2 barras	1 barra
		
100-70%	70-30%	35-0% (≤10 % cuando parpadea)

2.11

Tiempo de carga estimado

A continuación se muestran las soluciones de carga con tiempo de carga estimado de la batería. Si desea obtener información adicional, consulte [Tabla 14: Batería en la página 95](#).

Batería estándar

≤ 4,5 h

Batería de gran capacidad

≤ 4,5 h

2.12

Carga de la radio y la batería utilizando un MUC - Accesorio opcional

El MUC permite la carga de hasta un máximo de seis radios o baterías. Las baterías pueden cargarse con las radios o retirarse y situarse en el MUC por separado. Cada uno de los seis compartimentos puede albergar una radio (con o sin funda) o batería, pero no las dos al mismo tiempo.

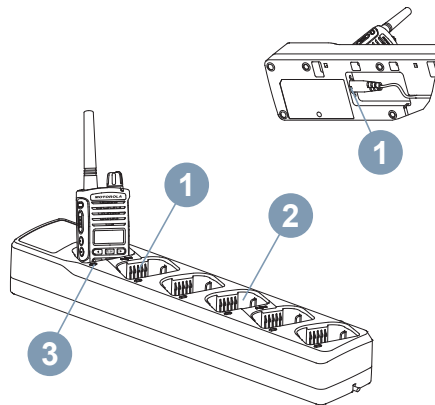

- 1 Coloque el MUC sobre una superficie plana.
- 2 Inserte el cable de alimentación en la clavija dual del MUC (1) situado en la parte inferior de este.
- 3 Enchufe el cable de alimentación a una toma de CA.
- 4 Apague la radio.

- 5 Inserte la radio o batería en el compartimento de carga (3) con la radio o batería en dirección opuesta a los contactos (2).
-

**NOTA:**

- Puede obtener más información sobre el funcionamiento del MUC en las hojas de instrucciones que lo acompañan. Consulte [Accesorios en la página 95](#) para obtener más información sobre las piezas y sus números de referencia.
- Consulte [Tabla 5: Indicador LED del cargador en la página 28](#) para obtener más información sobre los indicadores LED del MUC (3).

Esta página se ha dejado en blanco intencionadamente.

Introducción

Esta sección le ayudará a familiarizarse con el funcionamiento básico de la radio.

3.1

Encendido/apagado de la radio

Para encender la radio, gire el control de **encendido/apagado/volumen** hacia la derecha. La radio reproduce una de las siguientes acciones:

- Tono de encendido y anuncio de número de canal, o
- Anuncios de nivel de carga de la batería y número de canal
- Silencio (tonos audibles desactivados).

El LED parpadea en rojo fijo durante 3 segundos.

Para apagar la radio, gire el control de **encendido/apagado/volumen** hacia la izquierda hasta que oiga un "clic".

3.2

Ajuste del volumen

Gire el control de **encendido/apagado/volumen** hacia la derecha para aumentar el volumen o hacia la izquierda para disminuirlo.



NOTA:

No coloque la radio demasiado cerca del oído cuando el volumen sea elevado o cuando lo esté ajustando.

3.3

Pantalla de la radio

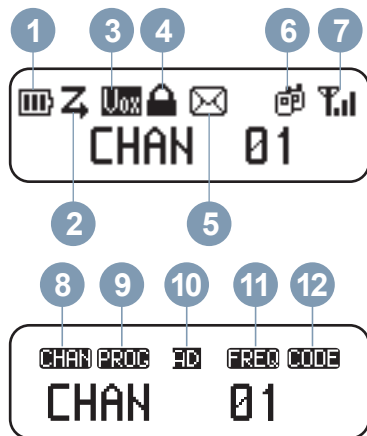









En la pantalla de inicio, la primera línea de la pantalla muestra distintos iconos para indicar el estado de las distintas funciones. La segunda línea son cadenas de menú.

La siguiente tabla describe los iconos:

N.º	Icono	Descripción
1.		El número de barras (0-3) indica la carga restante en la batería.
2.		El rastreo está activado.
3.		VOX/iVOX está habilitado. Durante la activación, sin accesorios VOX, la radio se encuentra en modo iVOX y puede hablar por el micrófono sin necesidad de pulsar PTT . Al usarla con accesorios VOX, puede hablar por el micrófono de los accesorios sin necesidad de mantener pulsado PTT en la radio o los accesorios.
4.		Los botones Keypad y Side están bloqueados.
5.		La radio recibe al menos un mensaje de texto sin leer.
6.i.		La radio se está comunicando en una llamada a grupo.

Tabla (continuación)...



N.º	Icono	Descripción
6.ii.		La radio se está comunicando en una llamada privada.
7.		Indicador de intensidad de la señal recibida. El número de barras (0-3) que aparece indica la intensidad de la señal recibida.
8.		Esto indica el índice del canal actual.
9.		La radio está actualmente en el modo de programación.
10.i.		El canal actual está en modo analógico.
10.ii.		El canal actual está en modo digital.
11.		Esto indica la frecuencia del canal actual.
12.		Indica el código actual de CTCSS/DPL.

**NOTA:**

La ilustración de la pantalla de radio que se presenta aquí tiene como único objeto mostrar la ubicación de los iconos. La pantalla de cada radio puede tener un aspecto diferente (canal y código) en función de los parámetros preprogramados para cada modelo o región.
Al pulsar cualquier botón, excepto el botón **PTT**, se activa la retroiluminación.

3.4

Selección de un canal

Pulse  o  dos veces en la pantalla de inicio para desplazarse hasta el canal siguiente.

Cada canal tiene su propia configuración de frecuencia, código de eliminación de interferencias y rastreo.

3.5

Recepción de una llamada

Los siguientes pasos explican cómo recibir una llamada:

1 Suelte el botón **PTT** y compruebe si hay actividad vocal.

2 Para responder, mantenga la radio en posición vertical a una distancia de entre 2,5 y 5 cm (1-2 pulgadas) de la boca. Pulse el botón **PTT** para hablar; suéltelo para escuchar.

El indicador LED permanece en rojo fijo cuando la radio está recibiendo o transmitiendo.

Consulte [Realización de una llamada desde el menú de contactos en la página 46](#) para realizar una llamada.

3.6

Indicadores de intensidad de señal y de canal ocupado

Cuando hay actividad en una frecuencia, el icono de intensidad de señal parpadea (sin barras) y el LED de la radio se ilumina en color naranja fijo. El icono del indicador

de intensidad de señal  puede cambiar desde 1 (señal más débil) a 3 (señal más fuerte), en función de la cobertura en la recepción de la radio. Cuando la radio está

en modo de recepción, esta muestra el icono de intensidad de señal con barras.



NOTA:

Los obstáculos que bloquean la ruta de la señal pueden afectar a la señal entrante.

3.7

Alcance

Las radios de la serie XT600d se han diseñado para aumentar al máximo el rendimiento y mejorar el alcance de la transmisión en el terreno. Para evitar interferencias, se recomienda que la distancia entre las radios sea superior a 1,5 m. La cobertura de la radio es de 16 250 m², 13 pisos y 9 km en zonas llanas.

El alcance depende del terreno. El uso de radios en estructuras de hormigón, en zonas de vegetación espesa y en interiores o vehículos puede influir en el alcance de las mismas. El alcance óptimo (hasta 9 km de cobertura) se logra en zonas abiertas y llanas. El alcance será medio si hay edificios y árboles. En zonas de vegetación densa y con montañas que obstruyan la ruta de comunicación, el alcance será mínimo.

Para establecer una comunicación bidireccional adecuada, el canal, la frecuencia y los códigos de eliminación de

interferencias deben ser idénticos en ambas radios. Esto depende del perfil preprogramado de la radio:

Separación

Canal actual que utiliza la radio, depende del modelo.

Frecuencia

Frecuencia que usa la radio para transmitir/recibir.

3.8

Indicadores LED de la radio

La siguiente tabla explica el estado de la radio y la indicación LED:

Estado de la radio	Indicación del LED
Encendido	Muestra rojo fijo durante 3 segundos.
Transmisión (Tx)/recepción (Rx)	Muestra rojo fijo cuando la radio está transmitiendo o recibiendo.
Modo de canal/modo de programación "inactivo"	Rojo parpadeante con el ritmo de los latidos cardíacos.
Canal ocupado	Muestra naranja fijo.
Batería baja	Naranja parpadeante con el ritmo de los latidos cardíacos.
Exploración	Rojo parpadeante con el ritmo rápido.
Modo VOX/iVOX	Rojo parpadeante dos veces con el ritmo de los latidos cardíacos.

Tabla (continuación)...

Estado de la radio	Indicación del LED
VOX/iVOX PTT	Muestra rojo fijo para indicar la radio está transmitiendo.
Grabando	Rojo y verde parpadeante con el ritmo de los latidos cardíacos.
Modo de la programación de CPS	Verde parpadeante con el ritmo de los latidos cardíacos.
Modo clonación	Naranja parpadeante dos veces con el ritmo de los latidos cardíacos.
Clonación en curso	Muestra naranja fijo hasta que finaliza la clonación.
Actualización del firmware	Muestra verde fijo cuando la radio está lista para la actualización; durante la actualización, el LED parpadea en color verde con el ritmo rápido, el LED se apaga cuando la transferencia de datos ha finalizado y el encendido de la radio se muestra con rojo fijo durante 3 segundos.

3.9

VOX e iVOX

Este capítulo explica la configuración y el ajuste de la sensibilidad de VOX/iVOX.

VOX

VOX solo es compatible mediante accesorios con VOX, los auriculares de tipo VOX mantienen el micrófono activo permanentemente, por lo que la radio transmitirá automáticamente cuando detecta una señal sin que el usuario tenga que pulsar el botón **PTT** de la radio o el accesorio de audio.

iVOX

iVOX solo es compatible sin accesorios de audio conectados a la radio. Cuando iVOX se activa, el micrófono de radio se mantiene activo permanentemente, por lo que la radio transmitirá automáticamente cuando detecta una señal sin que el usuario tenga que pulsar el botón **PTT**.

3.9.1

Configuración de VOX

Los siguientes pasos explican cómo configurar VOX:

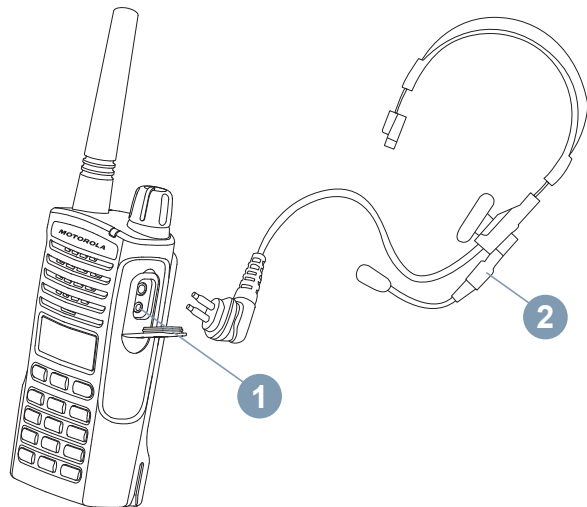

- 1 Apague la radio.
- 2 Abra la tapa del accesorio.

- 3 Inserte con firmeza el conector del accesorio de audio (2) en el puerto de accesorios (1).

- 4 Encienda la radio.

El indicador LED parpadeará dos veces en rojo.

- 5 Reduzca el volumen del sonido antes de colocarse el accesorio cerca del oído.

- 6 Para transmitir, hable a través del micrófono auxiliar. Para recibir la señal, deje de hablar.

VOX puede desactivarse temporalmente pulsando el botón **PTT** o retirando el accesorio de audio.

**NOTA:**

Póngase en contacto con el punto de venta de Motorola Solutions para pedir accesorios.

3.9.2

Configuración de iVOX

Los siguientes pasos explican cómo configurar iVOX:

- 1 Apague la radio.

- 2 Para activar iVOX, pulse el botón **PTT** mientras enciende la radio.

La pantalla muestra VOX.



NOTA:

Pulse brevemente el botón **PTT** para desactivar iVOX temporalmente. La pantalla muestra VOX parpadeando.

Pulse brevemente el botón **PTT** de nuevo para volver a activar iVOX.

Se produce un breve retardo entre el momento en que se comienza a hablar y el momento en el que la radio comienza a transmitir.





3.9.3

Ajuste de la sensibilidad de iVOX

La sensibilidad de los accesorios de la radio o del micrófono puede ajustarse para adaptarse a distintos entornos operativos. La sensibilidad de iVOX puede programarse con CPS (del inglés Customer Programming Software, software de programación de cliente) o el botón



EL valor predeterminado es MEDIUM. iVOX se puede configurar con cualquiera de los siguientes valores:

- 1 Pulse  y desplácese hasta SETTING.
- 2 Pulse  y desplácese hasta VOX LEVEL.
- 3 Pulse  y desplácese hasta el nivel de sensibilidad adecuado.
- 4 Pulse  para confirmar la selección.



NOTA:

Los niveles de VOX oscilan entre LOW, MEDIUM y HIGH.

3.10

Restablecimiento de los valores predeterminados de fábrica

Esta función restablece todas las funciones de la radio a los valores predeterminados.

Pulse **PTT**, **SB2** y **SB1** a la vez mientras enciende la radio hasta que escuche un tono alto.

3.11

Activación o desactivación del tono de pitido

Los siguientes pasos explican cómo activar y desactivar el tono de pitido:

- 1 Pulse  y desplácese hasta **SETTING**.

- 2 Pulse  y desplácese hasta **BEEP TONE**.

- 3 Pulse  y desplácese hasta **ON/OFF**.

- 4 Pulse  para activar o desactivar el tono de pitido.

3.12

Bloqueo o desbloqueo del teclado

Puede bloquear el teclado para evitar modificar la configuración de la radio de forma accidental. Los siguientes pasos explican cómo bloquear y desbloquear el teclado:

- 1 Mantenga pulsado  durante 4 segundos.

El icono de bloqueo  aparece para indicar que el teclado y los botones laterales están bloqueados.

- 2 Mantenga pulsado  durante 4 segundos.

El icono de bloqueo  desaparece para indicar que se puede acceder al teclado y los botones laterales.





NOTA:

El botón **PTT** no puede bloquearse con esta función.



3.13

Acceso a las opciones del menú

Los siguientes pasos explican cómo acceder a las opciones del menú:

- 1 Pulse  brevemente para acceder al menú. La radio muestra las opciones de la función.
- 2 Pulse  o  para ver una de las siguientes funciones:
 - SETTING
 - CHANNEL EDIT
 - CONTACTS
 - SCAN
 - MESSAGE
 - RECORDING
 - CALL LOG
 - ZONE
 - RADIO INFO

- 3 Realice una de las siguientes acciones:

- Para acceder a una función, pulse .
- Para salir, pulse .

**NOTA:**

El modo de menú se cierra automáticamente si no se detecta actividad durante más de 10 segundos. Consulte [Funciones avanzadas en la página 43](#) para obtener más información sobre las funciones.

Funciones avanzadas

4.1

Configuración

En el menú SETTING, hay algunos elementos con lo que puede cambiar directamente la configuración de la radio sin tener que pasar por CPS. La siguiente tabla explica la configuración y las opciones disponibles:

Tipo de configuración	Opciones	Valor predeterminado
BACKLIGHT	ON/OFF	ON
VOICE ASSIST	<ul style="list-style-type: none"> • OFF • ENGLISH • FRENCH • SPANISH • ITALIAN 	ENGLISH



Tabla (continuación)...

Tipo de configuración	Opciones	Valor predeterminado
	<ul style="list-style-type: none"> • RUSSIAN • DUTCH • PORTUGUESE • GERMAN • POLISH • TURKISH 	
VOX/iVOX	ON/OFF	ON
VOX LEVEL	LOW/MEDIUM/HIGH	MEDIUM
BEEP TONE	ON/OFF	ON
TOT (PTT Time-Out-Timer)	OFF/60S/120S/180S	60S
Escalart Tone	ON/OFF	OFF

Los siguientes pasos explican cómo acceder al menú SETTING y establecer su configuración:

- 1 Pulse  y desplácese hasta SETTING.

- 2 Pulse  y desplácese por la lista de opciones disponibles..

- 3 Utilice ,  o  para realizar su selección.

4.2

Edición de canales

La edición de canales se activa mediante CPS. Proporciona una lista de canales para los que se pueden editar el alias, la frecuencia y el código del canal a través de la pantalla del menú. Póngase en contacto con el distribuidor o el administrador del sistema para obtener más información sobre esta configuración.

4.2.1

Edición del alias de canal

Los siguientes pasos explican cómo editar el alias de canal:

- 1 Pulse  y desplácese hasta CHANNEL EDIT.

- 2 Pulse  y desplácese hasta el canal deseado.

- 3 Cuando la pantalla muestra el alias del canal deseado, pulse  y desplácese hasta CHANNEL ALIAS.

- 4 Pulse  e introduzca las letras o los números que desee.

- 5 Pulse  para confirmar la selección.
La radio muestra COMPLETE.

4.2.2

Edición de la frecuencia de canal

Los siguientes pasos explican cómo editar la frecuencia de canal:

- 1 Pulse  y desplácese hasta CHANNEL EDIT.

- 2 Pulse  y desplácese hasta el canal deseado.

- 3 Cuando la pantalla muestra el nombre del canal deseado, pulse  y desplácese hasta RX/TX EDIT.

- 4 Pulse  y desplácese hasta FREQUENCY.

- 5 Pulse  y desplácese por la lista de frecuencias para realizar la selección.

- 6 Pulse  para confirmar la selección.
La radio muestra COMPLETE.

4.2.3

Edición del código de canal

Los siguientes pasos explican cómo editar el código de canal:

- 1 Pulse  y desplácese hasta CHANNEL EDIT.

- 2 Pulse  y desplácese hasta el canal deseado.

- 3 Cuando la pantalla muestra el nombre del canal deseado, pulse  y desplácese hasta RX/TX EDIT.

- 4 Pulse  y desplácese hasta PL/DPL.

- 5 Pulse  e introduzca los números que desee.

- 6 Pulse  para confirmar la selección.
La radio muestra COMPLETE.

4.3

Contactos

Este capítulo explica los diferentes tipos de llamadas y formas de realizar una llamada.

A través del menú CONTACTS puede acceder a una lista de contactos. Con la lista de contactos puede realizar distintos tipos de llamadas, como una llamada de grupo, una llamada privada y una llamada a todos. Es posible que el distribuidor o el administrador del sistema hayan personalizado la radio para satisfacer sus necesidades específicas. Consulte con el distribuidor o administrador del sistema cómo se ha programado la radio.

Llamada privada

Llamada de una radio individual a otra radio individual. Para realizar una llamada privada, la radio debe estar programada para iniciar una llamada privada.

Llamada de grupo

Una llamada dentro del grupo predefinido. Para realizar una llamada de grupo, la radio deberá estar configurada como parte de ese grupo.

Llamada a todos

Una llamada que el destinatario solo puede recibir, pero a la que no podrá responder. Para realizar una llamada



a todos, la radio debe estar programada para iniciar una llamada a todos.

4.3.1

Realización de una llamada desde el menú de contactos

Los siguientes pasos explican cómo realizar una llamada desde CONTACTS:

- 1 Pulse  y desplácese hasta CONTACTS.

- 2 Utilice  o  para desplazarse por la lista de opciones disponibles.

- 3 Una vez que la radio muestra el ID de llamada deseado, pulse el botón **PTT** para realizar la llamada.

4.3.2

Funciones disponibles en los contactos

El acceso al ID de contacto desde la lista de contactos permite al usuario realizar las siguientes funciones. La siguiente tabla muestra las funciones disponibles y la descripción de cada función:

Funciones	Descripción
VIEW	Ver ID de contacto.
QUICK CONTACT	Establecer un ID de contacto actual como contacto rápido.
CALL ALERT	Enviar una alerta de llamada a la radio de destino.
RADIO CHECK	Al iniciar la solicitud de verificación de radio, el usuario podrá determinar si la radio de destino está activa en un sistema con confirmación de recepción después de que se haya iniciado la solicitud.

Tabla (continuación)...



Funciones	Descripción
REMOTE MON	Al iniciar la solicitud de monitorización remota, el micrófono y el transmisor de la radio de destino se activarán para la monitorización remota.
RADIO ENABLE	Al iniciar el comando de activación de radio, se activará una radio de destino que está desactivada (inhibida).
RADIO DISABLE	Al iniciar el comando de desactivación de radio, se desactivará la radio de destino para la transmisión y recepción.
SEND MESSAGE	Enviar nuevos mensajes de texto o mensajes de texto rápidos.
DELETE	Eliminar el ID de contacto.

4.3.3

Adición de un contacto nuevo a la lista de contactos

Los siguientes pasos explican cómo agregar un contacto nuevo a la lista de contactos:

- 1 Pulse  y desplácese hasta CONTACTS.

- 2 Utilice  o  para desplazarse hasta ADD NEW y pulse  para entrar.

- 3 Introduzca los nuevos números ID de la radio y pulse  para confirmar el ID.

- 4 Introduzca el alias de contacto y pulse  para confirmar el nombre nuevo.

4.3.4

Realización de una llamada digital con acceso de marcación rápida

El acceso de marcación rápida permite al usuario realizar una llamada de grupo o privada a un ID predefinido de forma cómoda; esta función puede configurarse con botones de programación de pulsación breve o larga. Solo se puede asignar un ID a cada botón de acceso de marcación rápida; sin embargo, la radio puede tener varios botones de acceso de marcación rápida programados. Es posible que el distribuidor o el administrador del sistema hayan personalizado la radio para satisfacer sus necesidades específicas. Consulte con el distribuidor o administrador del sistema cómo se ha programado la radio.

- 1 Mantenga la radio en posición vertical a una distancia de entre 2,5 y 5 cm (1-2 pulg.) de la boca.

- 2 Pulse el botón lateral que se ha programado con acceso de marcación rápida.
Los indicadores LED se iluminan en color rojo fijo.

- 3 Espere a que termine el tono de permiso para hablar (si está activado) y comience a hablar.

- 4 Pulse el botón programado **One Touch Access** de nuevo para finalizar la transmisión.
- 5 En el tiempo de espera de la llamada, pulse el botón **PTT** para responder a la llamada en curso.

4.3.5

Quick Contact

Quick Contact le permite realizar una llamada privada pulsando una tecla de contacto rápido asignada.



NOTA:



Esta función solo está disponible en el modo digital y solo funciona con la llamada de grupo y la llamada privada.

4.3.5.1

Edición de un contacto rápido



Los siguientes pasos explican cómo editar un contacto rápido:

- 1 Pulse  y desplácese hasta **CONTACTS**.

- 2 Utilice  o  para desplazarse por la lista de opciones.

- 3 Seleccione los contactos de la radio y pulse .

- 4 Desplácese hasta **QUICK CONTACT** y pulse .

- 5 Utilice  o  para desplazarse por la lista de opciones y seleccione el número del contacto rápido.

- 6 Pulse  para confirmar la selección.

La radio muestra  para indicar que la activación se ha realizado.

4.3.5.2

Realización de una llamada a un contacto rápido

Los siguientes pasos explican cómo realizar una llamada a un contacto rápido:

1 En la pantalla de inicio, pulse .

2 Pulse el número mediante el teclado **alfanumérico** y pulse el botón **PTT** para realizar una llamada.

4.4

Rastreo



El rastreo le permite supervisar otros canales para detectar conversaciones. Cuando la radio detecta una transmisión, se detiene el rastreo y se mantiene en el canal activo. Esto permite al usuario escuchar y hablar con otro usuario en ese canal sin necesidad de cambiar de canal. Cuando finaliza la comunicación, la radio espera 3 segundos antes de reiniciar el rastreo.

4.4.1

Selección de una lista de rastreo

Los siguientes pasos explican cómo seleccionar una lista de rastreo:

1 Pulse  y desplácese hasta **SCAN**.

2 Pulse  y utilice  o  para desplazarse por la lista de rastreo.

3 Una vez que la lista de rastreo está seleccionada, pulse .

4 Desplácese hasta **SET ACTIVE**.

5 Pulse  para confirmar la selección.

La radio muestra  para indicar que la activación se ha realizado.



NOTA:

Solo hay un grupo seleccionado cada vez para el rastreo.

4.4.2



Selección de un canal prioritario en una lista de rastreo

La función de monitor prioritario permite a la radio recibir las transmisiones de un miembro del grupo de

conversación con mayor prioridad automáticamente cuando está en otra llamada.

Los siguientes pasos explican cómo seleccionar un canal prioritario en una lista de rastreo:

- 1 Pulse  y desplácese hasta SCAN.

- 2 Pulse  y utilice  o  para desplazarse por la lista de rastreo.

- 3 Una vez que la lista de rastreo está seleccionada, pulse .

- 4 Desplácese hasta CURRENT CHAN/otro alias de canal que estén definidos en la lista de rastreo y pulse .

- 5 Realice una de las siguientes acciones:
 - Para activar la prioridad, desplácese hasta PRIORITY ON y pulse .



- Para desactivar la prioridad, desplácese hasta PRIORITY OFF y pulse .

4.4.3

Eliminación de un canal de una lista de rastreo

Los siguientes pasos explican cómo eliminar un canal de una lista de rastreo:

- 1 Pulse  y desplácese hasta SCAN.

- 2 Pulse  y utilice  o  para desplazarse por la lista de rastreo.

- 3 Una vez que la lista de rastreo está seleccionada, pulse .

- 4 Desplácese hasta CURRENT CHAN/otro alias de canal que estén definidos en la lista de rastreo y pulse .

5 Desplácese hasta DELETE y pulse .

- 6 Realice una de las siguientes acciones:
- Para realizar la eliminación, desplácese hasta DELETE?.
 - Para volver a la pantalla anterior, desplácese hasta CANCEL?.
-



7 Pulse  para confirmar la selección.

4.4.4

Adición de un canal a una lista de rastreo

Los pasos siguientes explican cómo agregar un canal a una lista de rastreo:

1 Pulse  y desplácese hasta SCAN.

2 Pulse  y utilice  o  para desplazarse por la lista de rastreo.

3 Una vez que la lista de rastreo está seleccionada, pulse .

4 Desplácese hasta ADD y pulse .

5 Desplácese por la lista de rastreo y seleccione el alias del canal necesario.

6 Pulse  para confirmar la selección.
La radio muestra COMPLETE.

4.5

Mensaje



NOTA:

Esta función solo está disponible en el modo digital.

La serie XT600d es compatible con la función de mensajería de texto. La siguiente tabla explica las opciones y descripciones de los mensajes:

Selecciones	Descripciones
NEW TEXT	Utilice el teclado alfanumérico para escribir los textos manualmente.
INBOX	Repositorio de mensajes recibidos. El usuario puede reenviar o responder los mensajes aquí.
QUICK TEXT	Predefina mensajes de texto cortos para una respuesta rápida.
SENT	Repositorio de mensajes enviados. El usuario puede reenviar o responder los mensajes aquí.

4.5.1

Creación de un mensaje de texto nuevo

Los siguientes pasos explican cómo crear un mensaje de texto nuevo:

- 1 Pulse  y desplácese hasta MESSAGE.

[Enviar comentarios](#)

- 2 Pulse  para acceder al menú de mensajes.

- 3 Desplácese hasta NEW TEXT y pulse .

- 4 Utilice el teclado **alfanumérico** para introducir el mensaje de texto.

- 5 Pulse  para confirmar el envío.
La radio muestra una lista de contactos en la lista de contactos.

- 6 Desplácese hasta el contacto deseado y pulse  para realizar el envío.
La radio muestra SENT.

4.5.2

Cómo responder, reenviar o eliminar mensajes recibidos

Los siguientes pasos explican cómo responder, reenviar o eliminar los mensajes recibidos:

- 1 Pulse  y desplácese hasta MESSAGE.

- 2 Pulse  para acceder al menú de mensajes.

- 3 Desplácese hasta INBOX y pulse .

- 4 Desplácese por los mensajes de la bandeja de entrada. Pulse  para seleccionar las acciones siguientes.

- 5 Realice una de las siguientes acciones:
 - Para crear un nuevo mensaje de texto a fin de responder al remitente, desplácese hasta QUICK REPLY y seleccione NEW TEXT.
 - Para seleccionar frases cortas predefinidas a fin de responder al remitente, desplácese hasta QUICK REPLY y seleccione QUICK TEXT.
 - Para reenviar un mensaje a otro contacto de la lista de contactos, desplácese hasta FORWARD.
 - Para realizar la eliminación, desplácese hasta DELETE?.

- Para volver a la pantalla anterior, desplácese hasta CANCEL?.
- Para ver el mensaje, desplácese hasta REVIEW.

- 6 Pulse  para confirmar la selección.

4.5.3

Envío de mensajes de texto rápidos

Los siguientes pasos explican cómo enviar mensajes de texto rápidos:

- 1 Pulse  y desplácese hasta MESSAGE.

- 2 Pulse  para acceder al menú de mensajes.

- 3 Desplácese hasta QUICK TEXT y pulse .

- 4 Desplácese por la lista de mensajes de texto rápidos. Pulse  para seleccionar.

5 Pulse  para confirmar el envío.
La radio muestra una lista de contactos en la lista de contactos.

6 Desplácese hasta el contacto deseado y pulse  para realizar el envío.
La radio muestra SENT.

4.5.4

Cómo reenviar o eliminar mensajes enviados

Los siguientes pasos explican cómo reenviar y eliminar los mensajes enviados:

1 Pulse  y desplácese hasta MESSAGE.

2 Pulse  para acceder al menú de mensajes.

3 Desplácese hasta SENT y pulse .

4 Desplácese por la lista de enviados y pulse  para realizar la selección.

- 5 Realice una de las siguientes acciones:
- Para reenviar un mensaje a otro contacto de la lista de contactos, desplácese hasta FORWARD.
 - Para realizar la eliminación, desplácese hasta DELETE?.
 - Para volver a la pantalla anterior, desplácese hasta CANCEL?.
 - Para ver el mensaje, desplácese hasta REVIEW.
-

6 Pulse  para confirmar la selección.

4.6

Grabando



NOTA:

Esta función solo está disponible en el modo digital.





Una vez que la grabación de voz está activada, todas las conversaciones de la transmisión se grabarán. La grabación se detiene cuando finaliza la transmisión. Si la

transmisión dura más de 3 minutos, la siguiente grabación comienza inmediatamente después de la finalización del registro anterior. Este proceso se repite hasta que la transmisión finaliza y el tiempo de grabación total es de 15 minutos.

4.6.1

Inicio de la grabación





Los siguientes pasos explican cómo iniciar la grabación:

- 1 Pulse  y desplácese hasta **RECORDING**.
- 2 Pulse  para acceder a la pantalla de grabación.
- 3 Realice una de las siguientes acciones:
 - Para iniciar la grabación, desplácese hasta **START** y pulse , o bien mantenga pulsado el botón **Recording**.
 - Para iniciar la grabación, desplácese hasta **STOP** y pulse , o bien mantenga pulsado el botón **Recording** de nuevo.

La función se encuentra en modo de grabación inactiva cuando no hay ninguna llamada. Siempre que la radio detecta una transmisión, el modo de grabación graba la conversación automáticamente.

4.6.2

Reproducción o eliminación de archivos grabados

- 1 Pulse  y desplácese hasta **RECORDING**.
- 2 Pulse  para acceder a la pantalla de grabación.
- 3 Desplácese hasta **RECORD FILES** y pulse .
- 4 Desplácese por la lista de archivos grabados y pulse  para realizar la selección.
- 5 Realice una de las siguientes acciones:
 - Para reproducir la grabación, desplácese hasta **PLAYBACK**.

- Para bloquear los archivos grabados, desplácese hasta LOCKED.
- Para realizar la eliminación, desplácese hasta DELETE?.
- Para volver a la pantalla anterior, desplácese hasta CANCEL?.

6 Pulse  para confirmar la selección.

4.6.3

Comprobación del tiempo de grabación restante

1 Pulse  y desplácese hasta RECORDING.

2 Pulse  para acceder a la pantalla de grabación.

3 Desplácese hasta TIME LEFT y pulse . La pantalla de la radio muestra los minutos disponibles para la grabación.

4.7

Registro de llamadas

Call Log permite al usuario comprobar el historial de llamadas de la radio. Los siguientes pasos explican cómo acceder al registro de llamadas:



NOTA:

Esta función solo está disponible en el modo digital.

1 Pulse  y desplácese hasta CALL LOG.

2 Pulse  para acceder a la pantalla de registro de llamadas.

3 Realice una de las siguientes acciones:

- Para ver la lista de llamadas entrantes, desplácese hasta INCOMING.
 - Para ver la lista de llamadas salientes, desplácese hasta OUTGOING.
-

4.7.1

Cómo guardar un contacto del registro de llamadas en la lista de contactos

Los siguientes pasos explican cómo guardar contacto del registro de llamadas en la lista de contactos:

- 1 Pulse  y desplácese hasta CALL LOG.

- 2 Pulse  para acceder a la pantalla de registro de llamadas.

- 3 Desplácese hasta INCOMING para ver la lista de llamadas entrantes.

- 4 Una vez encontrado el contacto deseado, pulse  para realizar la selección.
La radio muestra SAVE CONTACT.

- 5 Pulse  y utilice el teclado **alfanumérico** para introducir el alias de contacto.

- 6 Pulse  para guardar los detalles.

4.8

Zona

Una zona es un conjunto de canales. Existen cuatro zonas disponibles, y cada zona consta de diferentes canales. La siguiente tabla muestra la distribución de los canales para cada zona:

Zona	Canales
ALL ZONE (valor predeterminado)	1-128
ZONE 1	1-32
ZONE 2	33-64
ZONE 3	65-96
ZONE 4	97-128

Los siguientes pasos explican cómo seleccionar una zona:

- 1 Pulse  y desplácese hasta ZONE.

2 Pulse  y desplácese por la lista de zonas.

3 Cuando se muestre la zona deseada, pulse  para realizar la selección.

4.9

Información de la radio

La radio contiene información sobre varios parámetros generales.

A continuación aparece la información general de la radio:

- ID de radio
- Alias de radio
- la versión de FW

Utilice  y  o  para ver la información.

4.10

Modo oculto

El modo oculto se activa mediante CPS. Una vez que la radio está en modo oculto, la pantalla y los LED de la radio

están apagados, y el altavoz de la radio está en silencio. Todos los indicadores de audio y comunicaciones se realizarán a través de accesorios. Los botones **PTT** y los demás botones de control funcionarán como de costumbre. Póngase en contacto con el distribuidor o el administrador del sistema para obtener más información sobre esta configuración.

4.10.1

Activación del modo oculto

Los siguientes pasos explican cómo activar el modo oculto:

1 Mantenga pulsado  hasta que escuche un tono de pitido.

2 Pulse la contraseña de cuatro dígitos.

3 La pantalla de la radio está desactivada.

4.10.2

Desactivación del modo oculto

Los siguientes pasos explican cómo desactivar el modo oculto:

- 1 Mantenga pulsado  hasta que escuche un tono de pitido.
- 2 Pulse la contraseña de cuatro dígitos.
- 3 La pantalla de la radio está activada.

4.11

Interrupción

La función de interrupción permite al usuario transmitir a otro usuario con el que desea mantener una conversación. Otro usuario la recibirá cuando la transmisión haya finalizado. Esta función permite al usuario obtener la primera prioridad para transmitir y bloquear la transmisión de otros usuarios.



NOTA:

Esta función solo está disponible en el modo digital y solo funciona con la llamada de grupo.

El distribuidor o el administrador del sistema asigna el botón programable de interrupción y la duración de la interrupción durante un periodo limitado. Póngase en contacto con el distribuidor o el administrador del sistema para obtener más información sobre esta configuración.

Los siguientes pasos describen el comportamiento de la interrupción entre radios:

- 1 Durante una llamada de grupo entrante, pulse el botón programable **Break-in**.
- 2 Una vez finalizada la llamada de grupo entrante, la radio que ha pulsado el botón **Break-in** muestra **WAIT**, mientras que la otra radio muestra **BREAK**.
- 3 Realice una de las siguientes acciones:
 - Para realizar la interrupción correctamente, pulse el botón **PTT** de la radio con **WAIT** en la pantalla en el plazo de 3 segundos; la radio mostrará **COMPLETE!**.

- Para realizar la interrupción correctamente, pulse el botón **PTT** de la radio con **BREAK** en la pantalla en el plazo de 3 segundos; la radio que muestra **WAIT** cambiará a **COMPLETE!**.
- Para realizar la interrupción incorrectamente, no pulse el botón **PTT** en ninguna radio y espere a que el periodo limitado de interrupción caduque; la radio que muestre **WAIT** en la pantalla mostrará **FAIL!**.

La duración de la interrupción durante un periodo limitado puede programarse mediante CPS.

- 4 El resto de usuarios cuya transmisión se haya interrumpido tendrá que esperar a que el **TOT** caduque antes de realizar cualquier transmisión.

4.12

Llamada directa mediante el ID de radio

La llamada directa es una función que permite a la radio transmitir una llamada mediante el ID de radio. Los siguientes pasos explican cómo realizar una llamada directa mediante el ID de radio:

- 1 En la pantalla de inicio, pulse .
- 2 Utilice el teclado **alfanumérico** para introducir el ID de radio.
- 3 Pulse el botón **PTT** para realizar una llamada.

4.13

Ráfaga inversa



NOTA:

Esta función solo está disponible en el modo analógico.

La función de ráfaga inversa elimina el ruido no deseado (cola del silenciador) cuando se deja de detectar la portadora. El usuario puede seleccionar el valor de la ráfaga inversa entre las opciones Off/120/180/240. El valor predeterminado de esta ráfaga inversa es 240.

- Algunas de las funciones disponibles en el software CPS pueden variar en función del modelo de radio.
- Póngase en contacto con el distribuidor o el administrador del sistema para obtener más información sobre esta configuración.

4.14

Modo de silencio

El modo silencioso se activa mediante CPS. Póngase en contacto con el distribuidor o el administrador del sistema para obtener más información sobre esta configuración.

Existen tres opciones que se pueden programar en CPS:

Selecciones	Descripción
DESACTIVADO	El modo silencioso está desactivado.
Solo accesorios de audio	El audio se dirige a los auriculares en lugar del altavoz de la radio al recibir llamadas.
Sin audio	Tanto el altavoz de la radio como los auriculares están en silencio.

Configuración de la radio

Este capítulo explica cómo configurar la radio.



NOTA:

Es posible que el distribuidor o el administrador del sistema hayan personalizado la radio para satisfacer sus necesidades específicas. Consulte con el distribuidor o administrador del sistema cómo se ha programado la radio.

5.1

Configuración mediante CPS



Figura 1: Configuración de la radio mediante CPS

Para realizar la programación, conecte la radio de la serie XT600d (1) mediante la bandeja de la base de carga (SUC) (2) y el cable de programación CPS (3*) a CPS en el ordenador (4) como se muestra en [Figura 1: Configuración de la radio mediante CPS en la página 63](#).

Cambie el interruptor del cable de programación CPS a "CPS Mode".

CPS le permite programar frecuencias, códigos PL/DPL y otras funciones, como las siguientes: interrupción, el modo oculto y el modo silencioso. CPS es una herramienta muy útil porque también puede bloquear la programación del panel frontal de la radio o restringir que se modifique cualquier función específica de la radio (para evitar que se borren accidentalmente determinados valores predefinidos de la radio). También proporciona seguridad dado que permite configurar una contraseña para la gestión del perfil de la radio.

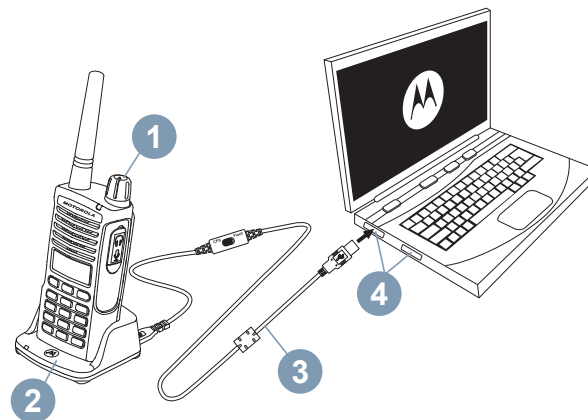
**NOTA:**

(*) El cable de programación CPS con n.º de referencia HKKN4027_ es un accesorio que se vende por separado. Para obtener más información, póngase en contacto con su punto de venta Motorola Solutions.

5.2

Clonación de radios

Puede clonar los perfiles de radios de la serie XT600d desde una de origen a una de destino utilizando alguno de estos métodos:

- Dos SUC y un cable de clonación de radio a radio (R2R)

- CPS

**NOTA:**

Asegúrese de que el interruptor del cable se encuentra en la posición "Flash" o "CPS mode".

5.3

Clonación de la radio mediante el cable de clonación (R2R) (accesorio opcional)

A continuación se muestran los tipos de cables que se utilizan para la clonación R2R:



Figura 2: Cable de CPS



Figura 3: Cable de clonación

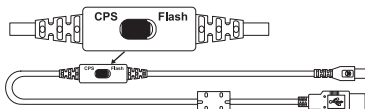
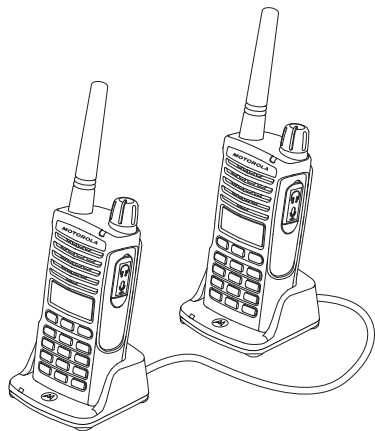

Figura 4: Convertidor USB

5.4

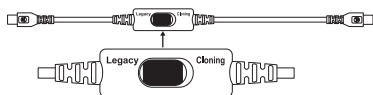
Instrucciones de uso

Los siguientes pasos explican las instrucciones de funcionamiento de la clonación de la radio mediante R2R:

- 1 Apague las radios y prepare el siguiente equipo:
 - Una batería completamente cargada en cada radio.
 - Dos SUC para clonar radios de la serie XT600d.
-
- 2 Desconecte todos los cables (de alimentación o USB) de los SUC.
-
- 3 Conecte el cable de clonación al convertidor USB, conecte uno de los extremos del conector mini USB del cable de clonación al primer SUC y el otro extremo al segundo SUC.



NOTA:

Durante el proceso de clonación, el SUC no va a recibir alimentación alguna. Por lo tanto, las baterías no se cargarán. Entre las dos radios, solo se producirá una transferencia de datos.

-
- 4 Active la radio de destino y sitúela en uno de los SUC.
-
- 5 En la radio de origen, active la radio siguiendo los pasos que se indican a continuación:
 - a Mantenga pulsados a la vez durante unos segundos los botones **PTT** y **SB2** mientras activa la radio.
 - b Manténgalos pulsados durante un mínimo de 3 segundos antes de liberarlos, cuando escuche el mensaje sonoro "Cloning".
-
- 6 Sitúe la radio de origen en el SUC. Pulse y suelte el botón **SB1**.
-
- 7 Una vez que se haya completado la clonación, la radio de origen emitirá el mensaje de sonido "successful" (clonación correcta) o "fail" (se ha producido un error durante la clonación). Si la radio

de origen es un modelo que cuenta con pantalla, mostrará el mensaje `Pass` o `Fail` en la pantalla (asimismo, oirá un tono en un plazo de 5 segundos).

-
- 8 Una vez que haya finalizado el proceso de clonación, apague y encienda las radios para salir del modo de clonación.
-

5.5

Pasos que debe seguir si falla la clonación

La radio emitirá el mensaje "Fail", indicando que se ha producido un fallo en el proceso de clonación. De ser así, lleve a cabo cada uno de los siguientes pasos antes de intentar realizar el proceso de clonación de nuevo:

- 1 Asegúrese de que las baterías de las dos radios están cargadas por completo.
-
- 2 Compruebe la conexión del cable de clonación en los dos SUC.
-
- 3 Asegúrese de que la batería está correctamente conectada a la radio.
-

- 4 Asegúrese de que no hay residuos en la bandeja de carga ni en los contactos de la radio.

- 5 Asegúrese de que la radio de destino está conectada.

- 6 Asegúrese de que la radio de origen cuenta con el modo de clonación activado.

- 7 Asegúrese de que la dos radios se encuentran en la misma banda de frecuencia, en la misma región y que cuentan con la misma potencia de transmisión.

**NOTA:**

Este cable de clonación se ha diseñado para funcionar únicamente con los SUC RLN6175 y PMLN6394 de Motorola Solutions.

Al solicitar el cable de clonación, utilice la ref. HKKN4028_. Consulte [Accesorios en la página 95](#) para obtener más información sobre los accesorios.

Esta página se ha dejado en blanco intencionadamente.

Solución de problemas

La siguiente tabla explica los métodos de solución de problemas si se ha producido el síntoma:

6.1

Síntomas y soluciones

Si...	Entonces...
<p>No hay alimentación</p>	<p>Recargue o sustituya la batería de ion litio.</p> <p>Unas temperaturas de funcionamiento extremas pueden afectar a la duración de la batería.</p> <p>Consulte Acerca de la batería de ion-litio en la página 23.</p>
<p>En el canal se escuchan otros ruidos o conversaciones</p>	<p>Confirme que el código de eliminación de interferencias está configurado.</p> <p>La frecuencia o el código de eliminación de interferencias se encuentran en uso.</p> <p>Cambie la configuración: modifique las frecuencias o los códigos en todas las radios.</p>

Si...	Entonces...
	Asegúrese de que la radio se encuentra en la frecuencia y el código adecuados durante la transmisión.
La calidad del sonido no es buena	Puede que las configuraciones de la radio no coincidan correctamente. Compruebe de nuevo las frecuencias, los códigos y los anchos de banda para asegurarse de que son idénticos en todas las radios.
Alcance de conversación limitado	<p>Las estructuras de acero o de hormigón, el follaje denso, los edificios o los vehículos pueden reducir el alcance disponible. Busque una línea de visión despejada para mejorar la transmisión.</p> <p>Llevar la radio cerca del cuerpo, por ejemplo en un bolsillo o en el cinturón, puede reducir el alcance.</p> <p>Cambie la ubicación de la radio. Para incrementar el alcance y la cobertura, puede reducir las obstrucciones o incrementar la potencia. Las radios UHF proporcionan un mayor alcance de la señal y penetración a través de los obstáculos.</p> <p>Consulte Alcance en la página 36.</p>
El mensaje no se ha transmitido o recibido	Asegúrese de pulsar por completo el botón PTT cuando vaya a transmitir.

Si...	Entonces...
	<p>Asegúrese de que las radios cuentan con los mismos valores de configuración en materia de canal, frecuencia y código de eliminación de interferencias.</p> <p>Recargue, sustituya o coloque de nuevo las baterías. Consulte Acerca de la batería de ion-litio en la página 23.</p> <p>Los obstáculos, así como el uso de la radio en interior, pueden afectar a su funcionamiento. Cambie de ubicación. Consulte Alcance en la página 36.</p>
Hay mucha estática o interferencias	<p>Las radios se encuentran muy cerca entre sí. Deben encontrarse a una distancia mínima de 1,5 m (5 pies).</p> <p>Las radios están demasiado alejadas entre sí o hay obstáculos que afectan a la transmisión.</p> <p>Consulte Alcance en la página 36.</p>
Carga baja de las baterías	<p>Recargue o sustituya la batería de ion litio.</p> <p>Unas temperaturas de funcionamiento extremas pueden afectar a la duración de la batería.</p> <p>Consulte Acerca de la batería de ion-litio en la página 23.</p>

Si...	Entonces...
El indicador LED de la base de carga no parpadea	<p>Compruebe que la radio o batería están insertadas correctamente y los contactos de la batería y del cargador, con el fin de asegurarse de que están limpios y que las clavijas de carga se han insertado correctamente.</p> <p>Consulte la Carga de la radio en la página 26, la Indicadores LED de la bandeja de la base de carga en la página 28 y la Instalación de la batería de ion-litio en la página 24.</p>
El indicador de batería baja parpadea, a pesar de que se han insertado baterías nuevas	<p>Consulte la Instalación de la batería de ion-litio en la página 24 y la Acerca de la batería de ion-litio en la página 23.</p>
No se puede activar VOX	<p>Puede que la función VOX esté desactivada.</p> <p>Utilice CPS para comprobar que el nivel de sensibilidad VOX no es "0".</p> <p>El accesorio no funciona o no es compatible.</p> <p>Consulte VOX e iVOX en la página 38.</p>
La batería no se carga, aunque se ha insertado en la base de carga durante un rato	<p>Compruebe que la base de carga está conectada correctamente mediante una fuente de alimentación compatible.</p>

Si...	Entonces...
	<p>Consulte la Carga de la radio con la bandeja de la base de carga (SUC) en la página 26 y la Carga de una batería independiente en la página 27.</p> <p>Compruebe los indicadores LED del cargador para comprobar si la batería tiene algún problema.</p> <p>Consulte Indicadores LED de la bandeja de la base de carga en la página 28.</p>

Esta página se ha dejado en blanco intencionadamente.

Utilización y mantenimiento

Este capítulo muestra el uso correcto de la radio:

7.1

Precauciones



Utilice un paño suave húmedo para limpiar el exterior



No la sumerja en agua



No utilice alcohol ni soluciones de limpieza

Si la radio se moja...



Apague la radio y quite las baterías



Séquela con un paño suave



No utilice la radio hasta que no esté completamente seca

Esta página se ha dejado en blanco intencionadamente.

Gráfico de frecuencias y códigos

Las siguientes tablas muestran el gráfico de frecuencias y códigos digitales y analógicos:

8.1

Gráficos de frecuencias y códigos analógicos

Los gráficos de esta sección ofrecen información sobre códigos y frecuencias. Estos son muy útiles cuando se utilizan los radios bidireccionales Motorola Solutions de la serie XT600d con otras radios comerciales.

Tabla 7: Frecuencia de canal predeterminada y código de eliminación de interferencias de la serie XT660d

Zona	Nombre de canal	Frecuencia (MHz)	códigos
1	CHAN 01	446,00625	1-67,0 Hz
1	CHAN 02	446,01875	1-67,0 Hz
1	CHAN 03	446,03125	1-67,0 Hz
1	CHAN 04	446,04375	1-67,0 Hz
1	CHAN 05	446,05625	1-67,0 Hz
1	CHAN 06	446,06875	1-67,0 Hz
1	CHAN 07	446,08125	1-67,0 Hz

Tabla (continuación)...

Zona	Nombre de canal	Frecuencia (MHz)	códigos
1	CHAN 08	446,09375	1-67,0 Hz
1	CHAN 09	446,00625	121-DPL 754
1	CHAN 10	446,01875	121-DPL 754
1	CHAN 11	446,03125	121-DPL 754
1	CHAN 12	446,04375	121-DPL 754
1	CHAN 13	446,05625	121-DPL 754
1	CHAN 14	446,06875	121-DPL 754
1	CHAN 15	446,08125	121-DPL 754
1	CHAN 16	446,09375	121-DPL 754

Tabla 8: Frecuencia de canal predeterminada y código de eliminación de interferencias de la serie XT665d

Zona	Nombre de canal	Frecuencia (MHz)	códigos
1	CHAN 01	446,00625	1-67,0 Hz
1	CHAN 02	446,01875	1-67,0 Hz
1	CHAN 03	446,03125	1-67,0 Hz
1	CHAN 04	446,04375	1-67,0 Hz

Tabla (continuación)...

Zona	Nombre de canal	Frecuencia (MHz)	códigos
1	CHAN 05	446,05625	1-67,0 Hz
1	CHAN 06	446,06875	1-67,0 Hz
1	CHAN 07	446,08125	1-67,0 Hz
1	CHAN 08	446,09375	1-67,0 Hz
1	CHAN 09	433,07500	1-67,0 Hz
1	CHAN 10	433,30000	1-67,0 Hz
1	CHAN 11	433,55000	1-67,0 Hz
1	CHAN 12	433,80000	1-67,0 Hz
1	CHAN 13	434,05000	1-67,0 Hz
1	CHAN 14	434,30000	1-67,0 Hz
1	CHAN 15	434,55000	1-67,0 Hz
1	CHAN 16	434,77500	1-67,0 Hz

8.2

Gráficos de frecuencias y códigos digitales

El gráfico de esta sección ofrece información sobre códigos y frecuencias. Este gráfico es muy útil cuando se utilizan los radios bidireccionales Motorola Solutions de la serie XT600d con otras radios comerciales.

Tabla 9: Frecuencia de canal predeterminada y código de eliminación de interferencias de la serie XT660d

Zona	Nombre de canal	Frecuencia (MHz)	códigos
1	CHAN 17	446,103125	Código de color-1
1	CHAN 18	446,109375	Código de color-2
1	CHAN 19	446,115625	Código de color-3
1	CHAN 20	446,121875	Código de color-4
1	CHAN 21	446,128125	Código de color-5
1	CHAN 22	446,134375	Código de color-6
1	CHAN 23	446,140625	Código de color-7
1	CHAN 24	446,146875	Código de color-8
1	CHAN 25	446,153125	Código de color-9
1	CHAN 26	446,159375	Código de color-10
1	CHAN 27	446,165625	Código de color-11

Tabla (continuación)...

Zona	Nombre de canal	Frecuencia (MHz)	códigos
1	CHAN 28	446,171875	Código de color-12
1	CHAN 29	446,178125	Código de color-13
1	CHAN 30	446,184375	Código de color-14
1	CHAN 31	446,190625	Código de color-15
1	CHAN 32	446,196875	Código de color-16

Tabla 10: Frecuencia de canal determinada y código de eliminación de interferencias de la serie XT665d

Zona	Nombre de canal	Frecuencia (MHz)	códigos
1	CHAN 17	446,003125	Código de color-1
1	CHAN 18	446,009375	Código de color-2
1	CHAN 19	446,015625	Código de color-3
1	CHAN 20	446,021875	Código de color-4
1	CHAN 21	446,028175	Código de color-5
1	CHAN 22	446,034375	Código de color-6
1	CHAN 23	446,040625	Código de color-7
1	CHAN 24	446,046875	Código de color-8

Tabla (continuación)...

Zona	Nombre de canal	Frecuencia (MHz)	códigos
1	CHAN 25	446,053125	Código de color-9
1	CHAN 26	446,059375	Código de color-10
1	CHAN 27	446,065625	Código de color-11
1	CHAN 28	446,071875	Código de color-12
1	CHAN 29	446,078125	Código de color-13
1	CHAN 30	446,084375	Código de color-14
1	CHAN 31	446,090625	Código de color-15
1	CHAN 32	446,096875	Código de color-16

8.3

Lista de frecuencias completa de XT660d



PRECAUCIÓN:

*Solo las frecuencias analógicas de 446,0 a 446,1 MHz están disponibles de forma predeterminada. Las frecuencias analógicas de 446,1 a 446,2 MHz solo se deben utilizar en aquellos países en los que estas frecuencias estén permitidas por las autoridades gubernamentales. Las frecuencias analógicas de 446,1 a 446,2 MHz no están permitidas en Rusia.

Frecuencia PMR446 (MHz)			
446,00625	446,05625	446,10625	446,15625
446,01875	446,06875	446,11875	446,16875
446,03125	446,08125	446,13125	446,18125
446,04375	446,09375	446,14375	446,19375



PRECAUCIÓN:

*Las frecuencias digitales de 446,0 a 446,1 MHz para XT660d solo están disponibles para fabricarse en enero de 2018 o después.

Frecuencia digital PMR446 (MHz)			
*446.003125	*446.053125	446,103125	446,153125

Tabla (continuación)...

Frecuencia digital PMR446 (MHz)			
*446.009375	*446.059375	446,109375	446,159375
*446.015625	*446.065625	446,115625	446,165625
*446.021875	*446.071875	446,121875	446,171875
*446.028125	*446.078125	446,128125	446,178125
*446.034375	*446.084375	446,134375	446,184375
*446.040625	*446.090625	446,140625	446,190625
*446.046875	*446.096875	446,146875	446,196875

8.4

Lista de frecuencias completa de XT665d

Frecuencia PMR446 (MHz)			
446,00625	446,03125	446,05625	446,08125
446,01875	446,04375	446,06875	446,09375
Frecuencia digital PMR446 (MHz)			
446,003125	446,028125	446,053125	446,078125

Tabla (continuación)...

Frecuencia digital PMR446 (MHz)

446,009375	446,034375	446,059375	446,084375
446,015625	446,040625	446,065625	446,090625
446,021875	446,046875	446,071875	446,096875

Frecuencia LPD433 (MHz)

433,07500	433,52500	433,97500	434,42500
433,10000	433,55000	434,00000	434,45000
433,12500	433,57500	434,02500	434,47500
433,15000	433,60000	434,05000	434,50000
433,17500	433,62500	434,07500	434,52500
433,20000	433,65000	434,10000	434,55000
433,22500	433,67500	434,12500	434,57500
433,25000	433,70000	434,15000	434,60000
433,27500	433,72500	434,17500	434,62500
433,30000	433,75000	434,20000	434,65000
433,32500	433,77500	434,22500	434,67500

Tabla (continuación)...

Frecuencia LPD433 (MHz)			
433,35000	433,80000	434,25000	434,70000
433,37500	433,82500	434,27500	434,72500
433,40000	433,85000	434,30000	434,75000
433,42500	433,87500	434,32500	434,77500
433,45000	433,90000	434,35000	
433,47500	433,92500	434,37500	
433,50000	433,95000	434,40000	

8.5

Códigos CTCSS y PL/DPL

Tabla 11: Códigos CTCSS

CTCSS	Hz	CTCSS	HZ
1	67,0	21	136,5
2	71,9	22	141,3
3	74,4	23	146,2
4	77,0	24	151,4

Tabla (continuación)...

CTCSS	Hz	CTCSS	HZ
5	79,7	25	156,7
6	82,5	26	162,2
7	85,4	27	167,9
8	88,5	28	173,8
9	91,5	29	179,9
10	94,8	30	186,2
11	97,4	31	192,8
12	100,0	32	203,5
13	103,5	33	210,7
14	107,2	34	218,1
15	110,9	35	225,7
16	114,8	36	233,6
17	118,8	37	241,8
18	123,0	38	250,3
19	127,3	122 (*)	69,3
20	131,8		

Tabla 12: Códigos PL/DPL

DPL	Código	DPL	Código	DPL	Código
39	23	99	503	160	DPL 69 invertido
40	25	100	506	161	DPL 70 invertido
41	26	101	516	162	DPL 71 invertido
42	31	102	532	163	DPL 72 invertido
43	32	103	546	164	DPL 73 invertido
44	43	104	565	165	DPL 74 invertido
45	47	105	606	166	DPL 75 invertido
46	51	106	612	167	DPL 76 invertido
47	54	107	624	168	DPL 77 invertido
48	65	108	627	169	DPL 78 invertido
49	71	109	631	170	DPL 79 invertido
50	72	110	632	171	DPL 80 invertido
51	73	111	654	172	DPL 81 invertido
52	74	112	662	173	DPL 82 invertido
53	114	113	664	174	DPL 83 invertido

Tabla (continuación)...

DPL	Código	DPL	Código	DPL	Código
54	115	114	703	175	DPL 84 invertido
55	116	115	712	176	DPL 85 invertido
56	125	116	723	177	DPL 86 invertido
57	131	117	731	178	DPL 87 invertido
58	132	118	732	179	DPL 88 invertido
59	134	119	734	180	DPL 89 invertido
60	143	120	743	181	DPL 90 invertido
61	152	121	754	182	DPL 91 invertido
62	155	123	645	183	DPL 92 invertido
63	156	124	PL personalizado	184	DPL 93 invertido
64	162	125	PL personalizado	185	DPL 94 invertido
65	165	126	PL personalizado	186	DPL 95 invertido
66	172	127	PL personalizado	187	DPL 96 invertido
67	174	128	PL personalizado	188	DPL 97 invertido
68	205	129	PL personalizado	189	DPL 98 invertido
69	223	130	DPL 39 invertido	190	DPL 99 invertido

Tabla (continuación)...

DPL	Código	DPL	Código	DPL	Código
70	226	131	DPL 40 invertido	191	DPL 100 invertido
71	243	132	DPL 41 invertido	192	DPL 101 invertido
72	244	133	DPL 42 invertido	193	DPL 102 invertido
73	245	134	DPL 43 invertido	194	DPL 103 invertido
74	251	135	DPL 44 invertido	195	DPL 104 invertido
75	261	136	DPL 45 invertido	196	DPL 105 invertido
76	263	137	DPL 46 invertido	197	DPL 106 invertido
77	265	138	DPL 47 invertido	198	DPL 107 invertido
78	271	139	DPL 48 invertido	199	DPL 108 invertido
79	306	140	DPL 49 invertido	200	DPL 109 invertido
80	311	141	DPL 50 invertido	201	DPL 110 invertido
81	315	142	DPL 51 invertido	202	DPL 111 invertido
82	331	143	DPL 52 invertido	203	DPL 112 invertido
83	343	144	DPL 53 invertido	204	DPL 113 invertido
84	346	145	DPL 54 invertido	205	DPL 114 invertido
85	351	146	DPL 55 invertido	206	DPL 115 invertido

Tabla (continuación)...

DPL	Código	DPL	Código	DPL	Código
86	364	147	DPL 56 invertido	207	DPL 116 invertido
87	365	148	DPL 57 invertido	208	DPL 117 invertido
88	371	149	DPL 58 invertido	209	DPL 118 invertido
89	411	150	DPL 59 invertido	210	DPL 119 invertido
90	412	151	DPL 60 invertido	211	DPL 120 invertido
91	413	152	DPL 61 invertido	212	DPL 121 invertido
92	423	153	DPL 62 invertido	213	DPL 122 invertido
93	431	154	DPL 63 invertido	214	DPL 123 invertido
94	432	155	DPL 64 invertido	215	DPL personalizado
95	445	156	DPL 65 invertido	216	DPL personalizado
96	464	157	DPL 66 invertido	217	DPL personalizado
97	465	158	DPL 67 invertido	218	DPL personalizado
98	466	159	DPL 68 invertido	219	DPL personalizado

Esta página se ha dejado en blanco intencionadamente.

Garantía limitada de Motorola Solutions

A.1 ¿Qué no cubre la garantía?

- Los daños o defectos derivados del uso del producto de formas distintas a las habituales o del incumplimiento de las instrucciones de esta guía del usuario.
- Los defectos o daños derivados de un uso incorrecto, un accidente o una negligencia.
- Los defectos o daños derivados de pruebas, utilización, mantenimiento o ajuste inadecuados, o a alteraciones o modificaciones de cualquier clase.
- Las roturas o daños en las antenas, a menos que estén causados de forma directa por defectos en los materiales o en la mano de obra.
- Los productos que hayan sido desmontados o reparados de tal forma que perjudiquen el rendimiento o impidan la adecuada inspección y realización de pruebas con el objeto de verificar toda reclamación en garantía.
- Los defectos o daños debidos a humedad o líquidos.

- Todas las superficies de plástico y demás piezas externas arañadas o dañadas por el uso normal.
- Los productos alquilados de forma temporal.
- El mantenimiento periódico y la reparación o sustitución de piezas debido al uso, forma de transportar y desgaste normales.

A.2 Información sobre la garantía

El minorista o distribuidor autorizado de Motorola Solutions que le vendió la radio bidireccional Motorola Solutions o los accesorios originales asumirá las reclamaciones de garantía o le facilitará los servicios incluidos en la garantía. Lleve la radio a su distribuidor o minorista para solicitar los servicios incluidos en la garantía. No devuelva la radio a Motorola Solutions. Para poder optar a los servicios incluidos en la garantía, deberá presentar su recibo de compra o una prueba sustitutoria equivalente de la compra, donde conste la fecha de la misma. El número de serie debe estar visible en la radio bidireccional. La presente garantía no será aplicable si los números de modelo o de serie que aparecen en el producto han sido alterados, borrados o resultan ilegibles de cualquier otra forma.

Esta página se ha dejado en blanco intencionadamente.

Accesorios

Tabla 13: Accesorios de audio

Núm. referencia	Descripción
HKLN4601_	Kit de vigilancia con micrófono integrado y PTT
HKLN4599_	Auricular en forma de D con micrófono integrado y PTT
HKLN4604_	Auricular giratorio con micrófono integrado y PTT
HKLN4606_	Micrófono con altavoz remoto y PTT
HKLN4605_	Auricular con micrófono integrado y PTT

Tabla 14: Batería

Núm. referencia	Descripción
PMNN4434_	Batería de ion litio estándar
PMNN4453_	Batería de ion litio de alta capacidad

[Enviar comentarios](#)

Tabla 15: Cables

Núm. referencia	Descripción
HKKN4028_	Cable de clonación de radio a radio
HKKN4027_	Cable de programación CPS

Tabla 16: Cargadores

Núm. referencia	Descripción
PMLN6383_	Base de carga para una unidad (SUC)
25012026001	100-240 V, 7,5 W, Universal, Micro-USB, fuente de alimentación conmutada
58012029006	110-240 V, cargador con fuente de alimentación conmutada para Reino Unido/Hong Kong
58012029004	110-240 V, cargador con fuente de alimentación conmutada para Europa
PMLN6385_	Bandeja de la base de carga (SUC) estándar, kit para Reino Unido/Europa

Tabla 17: Accesorios de transporte

Núm. referencia	Descripción
PMLN7655_	Funda de transporte de la serie XT600d
PMLN7709_	Funda de transporte de cuero de la serie XT600d

**NOTA:**

Es posible que ciertos accesorios no estén disponibles en el momento de la compra. Póngase en contacto con el punto de venta de Motorola o visite <http://www.motorolasolutions.com> para obtener la información más reciente sobre la disponibilidad de los accesorios y sobre los nuevos modelos de estos.

Sommaire

Copyrights relatifs aux logiciels informatiques.....	7	2.8 Charge d'une batterie autonome.....	28
Informations de sécurité importantes.....	9	2.9 Indicateurs LED du chargeur à support.....	28
Précautions d'utilisation.....	11	2.10 Indicateur du niveau de la batterie.....	30
Introduction.....	13	2.11 Durée de charge estimée.....	30
Consignes de sécurité relatives aux batteries et chargeurs.....	15	2.12 Charge de la radio et de la batterie avec un MUC - accessoire en option.....	30
Consignes de sécurité lors du fonctionnement..	16	Chapitre 3: Mise en route.....	33
Chapitre 1: Présentation de la radio.....	17	3.1 Mise sous/hors tension de la radio.....	33
1.1 Boutons de commande.....	18	3.2 Réglage du volume.....	33
1.2 Spécifications de la radio.....	22	3.3 Écran de la radio.....	34
Chapitre 2: Batteries et chargeurs.....	23	3.4 Sélection d'un canal.....	35
2.1 À propos de la batterie Li-Ion standard.....	23	3.5 Réception d'un appel.....	36
2.2 Installation d'une batterie Li-Ion.....	24	3.6 Indicateur de puissance du signal et indicateur de canal occupé.....	36
2.3 Retrait d'une batterie Li-Ion.....	24	3.7 Portée de communication.....	36
2.4 Alimentation et chargeur à support pour unité unique (SUC).....	25	3.8 Voyants LED de la radio.....	37
2.5 Étui.....	26	3.9 VOX et iVOX.....	38
2.6 Charge de la radio.....	26	3.9.1 Configuration de la fonction VOX..	39
2.7 Charge de la radio avec le chargeur à support SUC.....	27	3.9.2 Configuration de la fonction iVOX..	40
		3.9.3 Réglage de la sensibilité iVOX.....	40
		3.10 Rétablir les valeurs par défaut.....	41
		3.11 Activation ou désactivation du bip.....	41

3.12 Verrouillage et déverrouillage du clavier...	41	4.4.1 Sélection d'une liste de balayage..	50
3.13 Accès aux options de menu.....	42	4.4.2 Sélection du canal prioritaire dans une liste de balayage.....	50
Chapitre 4: Fonctions avancées.....	43	4.4.3 Suppression d'un canal d'une liste de balayage.....	51
4.1 Configuration.....	43	4.4.4 Ajout d'un canal à une liste de balayage.....	52
4.2 Modification de canal.....	44	4.5 Message.....	52
4.2.1 Modification de l'alias d'un canal... 44		4.5.1 Création d'un message texte.....	53
4.2.2 Modification de la fréquence d'un canal.....	44	4.5.2 Répondre à un message reçu, le transférer ou le supprimer.....	53
4.2.3 Modification du code d'un canal....	45	4.5.3 Envoi d'un message texte rapide... 54	
4.3 Contacts.....	46	4.5.4 Transfert ou suppression d'un message envoyé.....	55
4.3.1 Appel à partir du menu CONTACTS.....	46	4.6 Enregistrement.....	55
4.3.2 Fonctions disponibles dans Contacts.....	46	4.6.1 Démarrage de l'enregistrement....	56
4.3.3 Ajout d'un nouveau contact à la liste de contacts.....	47	4.6.2 Relire ou supprimer des fichiers enregistrés.....	56
4.3.4 Appel numérique avec accès par numérotation rapide.....	48	4.6.3 Vérification du temps d'enregistrement restant.....	57
4.3.5 Contact rapide.....	48	4.7 Journal d'appels.....	57
4.3.5.1 Modification d'un contact rapide.....	49		
4.3.5.2 Appel de contact rapide... 49			
4.4 Balayage.....	49		

4.7.1 Enregistrement d'un contact à partir du journal d'appels vers la liste de contacts.....	58	7.1 Précautions.....	75
4.8 Zone.....	58	Chapitre 8: Tableau des fréquences et codes.....	77
4.9 Informations de la radio.....	59	8.1 Tableaux des fréquences analogiques et des codes.....	77
4.10 Mode discret.....	59	8.2 Tableau des fréquences et codes numériques.....	80
4.10.1 Activation du mode discret.....	59	8.3 Liste de fréquence complète pour les radios XT660d.....	83
4.10.2 Désactivation du mode discret.....	60	8.4 Liste de fréquence complète pour les radios XT665d.....	84
4.11 Interruption.....	60	8.5 Codes CTCSS et PL/DPL.....	86
4.12 Appel direct avec l'ID de radio.....	61	Annexe A: Garantie limitée Motorola Solutions.....	93
4.13 Inversion rafale.....	61	A.1 Éléments non couverts par la garantie.....	93
4.14 Mode Silencieux.....	62	A.2 Informations de garantie.....	93
Chapitre 5: Configuration de la radio.....	63	Annexe B: Accessoires.....	95
5.1 Configuration avec le logiciel CPS.....	63		
5.2 Clonage de radios.....	64		
5.3 Clonage radio via le câble de clonage R2R (accessoire en option).....	64		
5.4 Instructions d'utilisation.....	65		
5.5 Que faire en cas d'échec du clonage.....	66		
Chapitre 6: Dépannage.....	69		
6.1 Symptôme et solutions.....	69		
Chapitre 7: Utilisation et entretien.....	75		

Cette page a été laissée vide de manière intentionnelle.

Copyrights relatifs aux logiciels informatiques

habitude d'utilisation non exclusive qui découle légalement de la vente du produit.

Les produits Motorola Solutions décrits dans ce manuel peuvent inclure des programmes informatiques protégés par copyright de Motorola Solutions et stockés dans des mémoires à semi-conducteurs ou sur tout autre support. La législation des États-Unis, ainsi que celle d'autres pays, réservent à Motorola Solutions certains droits de copyright exclusifs concernant les programmes informatiques ainsi protégés, incluant sans limitations, le droit exclusif de copier ou de reproduire, sous quelque forme que ce soit, lesdits programmes. En conséquence, il est interdit de copier, reproduire, modifier, faire de l'ingénierie inverse ou distribuer, de quelque manière que ce soit, les programmes informatiques de Motorola Solutions protégés par copyright contenus dans les produits Motorola Solutions décrits dans ce manuel sans l'autorisation expresse et écrite de Motorola Solutions.

En outre, l'acquisition de ces produits Motorola Solutions ne saurait en aucun cas conférer, directement, indirectement ou de toute autre manière, aucune licence, aucun droit d'auteur, brevet ou demande de brevet appartenant à Motorola Solutions, autres que la licence

Cette page a été laissée vide de manière intentionnelle.

Informations de sécurité importantes

Sécurité des produits et exposition aux fréquences radio pour les radios professionnelles portatives



ATTENTION:

Cette radio est réservée à un usage professionnel exclusivement. Avant d'utiliser la radio, lisez le guide Sécurité des produits et exposition aux fréquences radio pour les radios professionnelles portatives. Il contient d'importantes instructions de fonctionnement relatives à la sécurité et à l'exposition aux fréquences radio, ainsi que des informations sur le contrôle de conformité aux normes et réglementations applicables.

Pour consulter la liste des batteries et autres accessoires agréés par Motorola Solutions, visitez le site Web :

<http://www.motorolasolutions.com>

Cette page a été laissée vide de manière intentionnelle.

Précautions d'utilisation

Les radios portatives numériques série XT600d sont conformes aux spécifications IP55 et peuvent donc résister à des conditions d'utilisation exigeantes, telles qu'un environnement poussiéreux ou exposé à la pluie.

- Si la radio a été exposée à de l'eau ou à la pluie, secouez-la de sorte à éliminer l'eau piégée dans la grille du haut-parleur et le port du microphone. L'eau piégée dans la grille du haut-parleur et le port du microphone peut perturber les performances audio.
- Si les bornes de contact de la radio ou de la batterie ont été mouillées, nettoyez et séchez-les avant de remettre la batterie dans la radio. Toute trace d'eau pourrait court-circuiter la radio.
- Si la radio a été exposée à une substance corrosive (ex. eau de mer), rincez la radio et la batterie avec de l'eau douce, puis séchez-les.
- Pour nettoyer les surfaces extérieures de la radio, utilisez une solution d'eau douce et de nettoyant vaisselle (une cuillère à café de détergent pour 4 litres d'eau).
- N'utilisez jamais de l'eau sous pression pour nettoyer la radio car de l'eau risquerait de s'y infiltrer.



ATTENTION:

Ne tentez jamais de démonter une radio. Toute tentative d'ouverture de la radio peut endommager les joints et compromettre son étanchéité. Toute opération de maintenance doit uniquement être réalisée dans un centre technique qualifié et équipé pour tester et remplacer les joints d'étanchéité de la radio.

Cette page a été laissée vide de manière intentionnelle.

Introduction

Ce guide de l'utilisateur explique le fonctionnement de vos radios.

Votre revendeur ou administrateur système peut avoir adapté votre radio à vos besoins spécifiques. Consultez votre fournisseur ou administrateur système pour en savoir plus.

Vous pouvez consulter votre fournisseur ou votre administrateur système pour obtenir les réponses aux questions suivantes :

- Votre radio est-elle programmée pour utiliser des canaux conventionnels prédéfinis ?
- Quels boutons ont été programmés pour accéder à d'autres fonctions ?
- Quels accessoires optionnels peuvent répondre à vos besoins ?
- Quelles sont les meilleures pratiques pour utiliser la radio et bénéficier de communications efficaces ?
- Quelles sont les procédures de maintenance qui peuvent contribuer à prolonger la durée de vie de la radio ?

Cette page a été laissée vide de manière intentionnelle.

Consignes de sécurité relatives aux batteries et chargeurs

Ce document contient des consignes d'utilisation et de sécurité importantes. Veuillez les lire attentivement et les conserver pour vous y référer à l'avenir. Avant d'utiliser le chargeur de batterie, lisez attentivement toutes les instructions et mises en garde sur :

- le chargeur,
 - la batterie,
 - la radio connectée à la batterie.
- 1** Pour réduire le risque de blessure, chargez uniquement des batteries rechargeables agréées par Motorola Solutions. La charge d'autres batteries peut entraîner une explosion, des blessures et des dommages.
 - 2** L'utilisation d'accessoires non agréés par Motorola Solutions peut provoquer un incendie, une décharge électrique ou des blessures.
 - 3** Lorsque vous déconnectez le chargeur, tirez sur la prise et non sur le câble d'alimentation afin d'éviter de les endommager.
 - 4** N'utilisez pas de rallonge, sauf si nécessaire. L'utilisation d'une rallonge inappropriée peut entraîner un incendie et une décharge électrique. Si vous devez utiliser une rallonge, veillez à utiliser un câble 18 AWG pour les longueurs de 30 mètres (100 pieds) maximum et un câble 16 AWG pour les longueurs de 45 mètres (150 pieds) maximum.
 - 5** N'utilisez pas l'équipement s'il a été cassé ou endommagé de quelque manière que ce soit. Confiez-le à un technicien de maintenance Motorola Solutions agréé.
 - 6** Ne démontez pas le chargeur ; il ne peut pas être réparé et les pièces de rechange ne sont pas disponibles. Le démontage du chargeur peut entraîner un risque d'électrocution ou d'incendie.
 - 7** Pour éviter tout risque d'électrocution, débranchez le chargeur de la prise secteur avant de tenter d'effectuer toute opération d'entretien ou de nettoyage.

Consignes de sécurité lors du fonctionnement

- Éteignez la radio pendant la charge.
 - Le chargeur n'est pas adapté à une utilisation en extérieur. Utilisez-le uniquement dans des environnements secs.
 - Connectez le chargeur à une source correctement câblée, protégée par un fusible et dont la tension est correcte (uniquement comme indiqué sur le produit).
 - Déconnectez le chargeur de la ligne sous tension en retirant la fiche d'alimentation secteur.
 - Branchez l'appareil sur une prise de courant proche et facile d'accès.
 - Si l'appareil est doté de fusibles, le type et la valeur nominale du fusible de remplacement doivent correspondre aux spécifications indiquées dans les instructions fournies avec cet appareil.
 - La température ambiante maximale autour du bloc d'alimentation ne doit pas dépasser 40 °C (104 °F).
 - La puissance de sortie du bloc d'alimentation ne doit pas dépasser les valeurs indiquées sur l'étiquette située sur la partie inférieure du chargeur.
- Assurez-vous que personne ne puisse marcher ou trébucher sur le câble et que le câble ne puisse être ni mouillé, endommagé ou tendu.

Présentation de la radio

Ce chapitre présente les boutons et fonctions permettant de contrôler la radio.

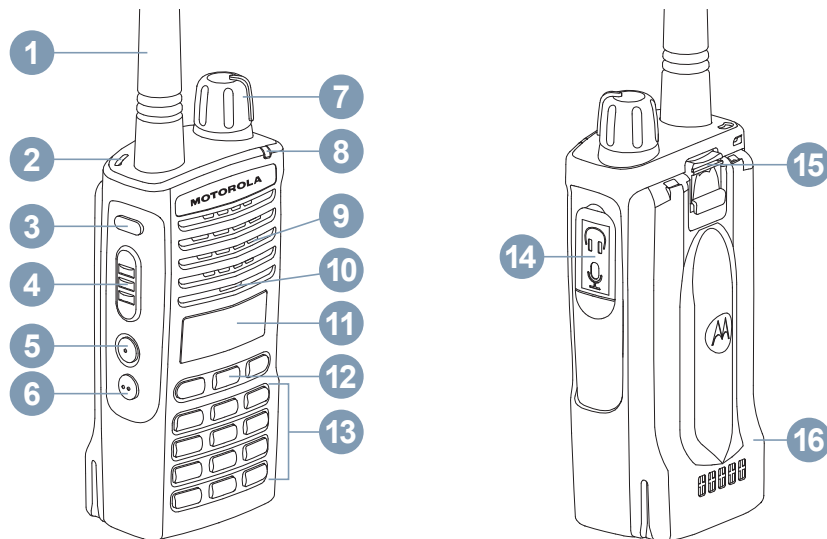

1.1

Boutons de commande

Le tableau suivant présente les fonctions des boutons de la radio :

Tableau 1: Tableau de référence des boutons de commande

Nombre	Description
1	Antenne Pour les modèles XT660d/XT665d, l'antenne n'est pas amovible.
2	Orifice d'insertion de la dragonne
3	Bouton d'enregistrement Appuyez sur le bouton pour activer ou désactiver la fonction de transmission de l'enregistrement. Pour plus d'informations, consultez la section Enregistrement à la page 55 .
4	Bouton PTT Maintenez le bouton enfoncé pour parler et relâchez-le pour écouter.
5, 6	Bouton latéral 1 (SB1), bouton latéral 2 (SB2) Voir Tableau 2: Paramètres par défaut pour les boutons SB1 et SB2 à la page 20 .
7	Bouton Marche/Arrêt/Volume Permet d'allumer/éteindre la radio et d'en régler le volume.
8	LED

Tableau (suite)...





Nombre	Description
	Indique l'état de la batterie, l'état de mise sous tension, les informations d'appel radio et l'état du balayage.
9	Haut-parleur
10	Microphone L'utilisateur doit parler distinctement dans le microphone lors de l'envoi d'un message.
11	Écran LCD Écran monochrome avec rétroéclairage orange.
	Boutons de navigation/Menu/OK
	Appuyez sur  pour entrer dans un menu ou confirmer la sélection. Maintenez le bouton enfoncé pour enregistrer la sélection dans le mode de programmation.
12	Appuyez sur  /  pour passer vers la gauche/droite aux options disponibles dans le menu. Maintenez le bouton enfoncé pour accélérer le défilement.
	Appuyez sur  pour annuler et revenir au menu précédent. Maintenez le bouton enfoncé pour revenir à l'écran d'accueil.
13	Clavier alphanumérique

Tableau (suite)...



Nombre	Description
	Appuyez sur  pour entrer le chiffre zéro. Maintenez ce bouton enfoncé pour saisir des valeurs numériques ou des lettres, et changer de langue. Dans l'angle supérieur droit de l'écran de la radio, ABC, abc ou 123 s'affiche pour indiquer les caractères que vous pouvez saisir.
	Appuyez sur  pour insérer un espace. Maintenez ce bouton enfoncé pour verrouiller ou déverrouiller tous les boutons de commande, excepté le bouton PTT .
14	Connecteur d'accessoire Permet de raccorder des accessoires audio compatibles.
15	Loquet de la batterie
16	Batterie La radio série XT600d est fournie avec une batterie Li-Ion de capacité standard. D'autres batteries peuvent être disponibles. Pour plus d'informations, consultez la section Tableau 4: Batteries agréées par Motorola Solutions à la page 28 .

Tableau 2: Paramètres par défaut pour les boutons SB1 et SB2

Boutons	Paramètre par défaut
Pression courte sur SB1	Canal d'accueil
Pression longue sur SB1	Annonce du niveau de la batterie

Tableau (suite)...

Boutons	Paramètre par défaut
Pression courte sur SB2	Balayage
Pression longue sur SB2	Écoute

Pour décrire la fonction de chaque pression sur une radio :

Pression courte

Vous appuyez sur un bouton puis le relâchez immédiatement.

Pression longue

Vous appuyez sur le bouton et le maintenez enfoncé pendant la durée programmée.

Maintien de la touche enfoncée

Vous maintenez le bouton enfoncé.



REMARQUE:

Votre revendeur ou administrateur système peut avoir adapté votre radio à vos besoins spécifiques. Consultez votre revendeur ou administrateur système pour déterminer comment la radio a été programmée.

1.2

Spécifications de la radio

Le tableau suivant présente les spécifications de la radio :

Tableau 3: Spécifications des radios XT660d/XT665d

	XT660d	XT665d
Bande de fréquences (MHz)	PMR446, digital PMR446	PMR446, digital PMR446, LPD 433-434
Puissance d'émission (W)	0,5	0,5 pour PMR446 et digital PMR446, 0,01 pour LPD
Nombre de canaux	128	128
Antenne	Inamovible	Inamovible

Étiquette du modèle

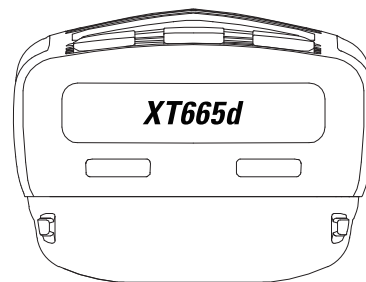
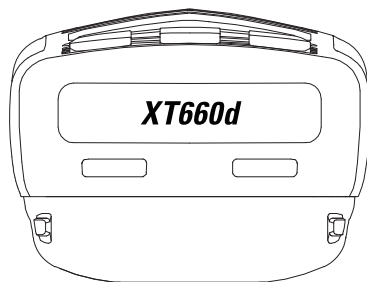

Batteries et chargeurs

Les radios série XT600d offrent des batteries lithium-ion (Li-Ion), fournies avec différentes capacités qui définissent la durée de vie de la batterie.

2.1

À propos de la batterie Li-Ion standard

La radio série XT600d est équipée d'une batterie Li-Ion rechargeable. Cette batterie doit être entièrement chargée avant la première utilisation, pour garantir une capacité et des performances optimales.

L'autonomie de la batterie est déterminée par plusieurs facteurs. Les principaux sont la surcharge des batteries et la profondeur de décharge moyenne à chaque cycle. Généralement, une surcharge et décharge moyennes importantes diminuent le nombre de cycles de la batterie. Par exemple, une batterie surchargée et déchargée à 100 % plusieurs fois par jour dure moins de cycles qu'une batterie soumise à moins de surcharges et qui se décharge de 50 % par jour. Une batterie soumise à un nombre minimal de surcharges et à une décharge moyenne de 25 % dure encore plus longtemps.

Les batteries Motorola Solutions sont spécialement conçues pour être utilisées avec un chargeur Motorola Solutions et inversement. La charge de batteries avec un appareil autre que Motorola Solutions peut endommager les batteries et annuler leur garantie. Maintenez autant que possible la température de la batterie à 25 °C (77 °F) (température ambiante). Charger une batterie froide (moins de 10 °C, [50 °F]) peut entraîner une fuite d'électrolytes et une défaillance de la batterie. Charger une batterie chaude (plus de 35 °C, [95 °F]) réduit la capacité de décharge, affectant les performances de la radio. Les chargeurs de batterie rapides Motorola Solutions contiennent un circuit de détection de la température pour vérifier que les batteries sont chargées selon les limites de température indiquées ci-dessus.

Voici la durée de vie de la batterie Li-Ion avec une puissance TX de 0,5 W en mode économie de la batterie activée :

Standard

20 h

Batterie haute capacité

28 h

2.2

Installation d'une batterie Li-Ion

Les étapes suivantes expliquent comment installer une batterie Li-Ion :

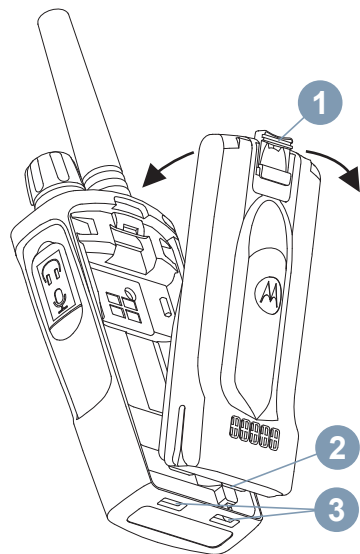

1 Éteignez la radio.

2 Le logo Motorola Solutions orienté vers le haut, placez les languettes (2) situées au bas de la batterie dans les fentes (3).

3 Appuyez sur le loquet de la batterie (1) vers la radio, jusqu'à ce qu'elle se mette en place.

2.3

Retrait d'une batterie Li-Ion

Les étapes suivantes expliquent comment retirer une batterie Li-Ion :

1 Éteignez la radio.

2 Maintenez le loquet de la batterie enfoncé.

3 Enlevez la batterie de la radio.

2.4

Alimentation et chargeur à support pour unité unique (SUC)

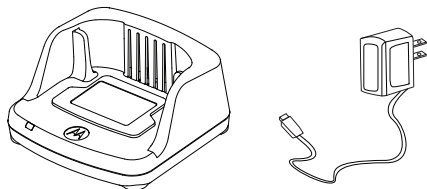

Votre radio est fournie avec un chargeur à support SUC, un bloc d'alimentation (également appelé transformateur) et un jeu d'adaptateurs.

Vous pouvez changer de bloc d'alimentation en fonction des adaptateurs fournis avec votre radio. Utilisez l'adaptateur prévu pour votre région.

Pour monter et démonter le bloc d'alimentation, procédez comme suit :

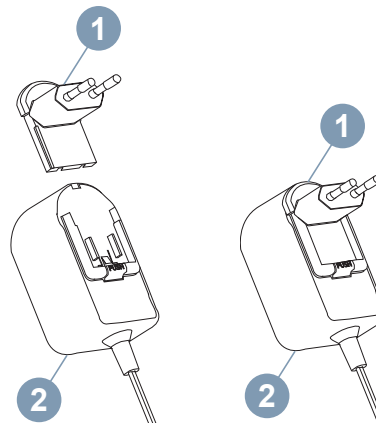

- Alignez l'adaptateur (1) sur les rainures du bloc d'alimentation (2) jusqu'à ce qu'il se mette en place.
- Pour le retirer, faites glisser l'adaptateur (1) vers le haut.



REMARQUE:

L'adaptateur ci-dessous est présenté à des fins d'illustration uniquement. L'adaptateur que vous installez peut être différent selon la région.

Lors de l'acquisition d'un chargeur ou d'un bloc d'alimentation supplémentaire (2), assurez-vous de disposer du jeu bloc d'alimentation-chargeur à support SUC approprié.

2.5

Étui

Les étapes suivantes expliquent comment utiliser un étui :

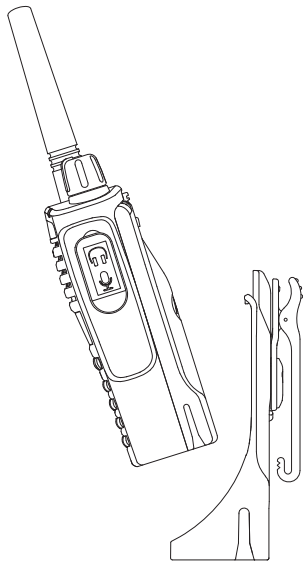

- 1 Insérez la radio dans la base de l'étui. Poussez la radio contre l'arrière de l'étui, jusqu'à ce que ses

crochets s'insèrent dans les encoches supérieures de la batterie.

- 2 Pour la retirer, retirez les crochets des encoches supérieures de l'étui de la batterie à l'aide de la languette supérieure de l'étui. Faites glisser la radio pour la retirer de l'étui.
-

2.6

Charge de la radio

Placez la batterie (fixée à la radio) sur un chargeur à support SUC ou un chargeur pour unités multiples (MUC) agréé Motorola Solutions.

2.7

Charge de la radio avec le chargeur à support SUC

Les étapes suivantes expliquent comment charger la radio à l'aide du chargeur à support SUC :

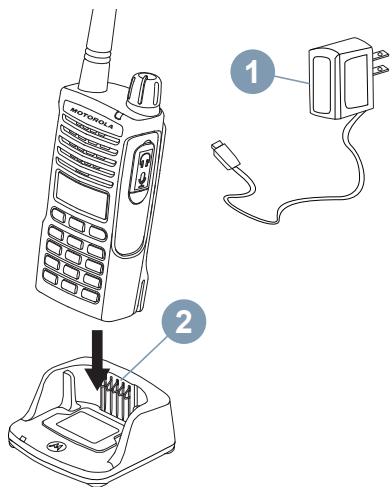

- 1 Placez le chargeur sur une surface plane.

- 2 Insérez le connecteur du bloc d'alimentation (1) dans le port situé sur le côté du chargeur à support SUC (2).

- 3 Insérez la radio dans le chargeur, face vers l'avant, comme illustré.

**REMARQUE:**

Pendant le chargement d'une batterie fixée à la radio, éteignez la radio afin que la charge soit complète. Reportez-vous à la section [Consignes de sécurité lors du fonctionnement à la page 16](#) pour plus d'informations.

2.8

Charge d'une batterie autonome

Pour charger uniquement la batterie, procédez comme suit :

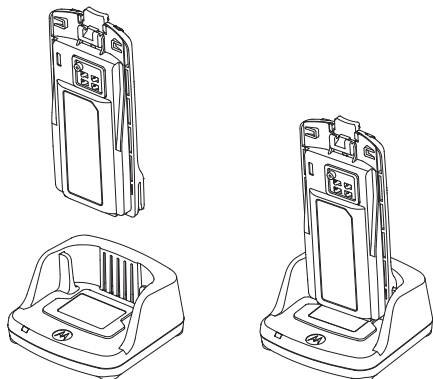

- 1 Suivez la procédure [étape 3](#) de la section « [Charge de la radio avec le chargeur à support SUC à la page 27](#) ».
- 2 Insérez la batterie dans le support, la face interne de la batterie vers l'avant du chargeur à support SUC.
- 3 Alignez les encoches de la batterie avec les languettes d'alignement du chargeur à support SUC.

Tableau 4: Batteries agréées par Motorola Solutions

Référence	Description
PMNN4434_R	Batterie Li-Ion standard
PMNN4453_R	Batterie Li-Ion haute capacité

2.9

Indicateurs LED du chargeur à support

Le tableau suivant présente chaque état et indicateur LED :

Tableau 5: Indicateur LED du chargeur

État	Indicateur LED	Commentaires
Mise sous tension	Vert pendant environ 1 seconde	-
En charge	Rouge fixe	-
Charge terminée	Vert fixe	-

Tableau (suite)...

État	Indicateur LED	Commentaires
Batterie défectueuse	Clignotement vert rapide	Le repositionnement de la batterie résout généralement ce problème.
En attente de charge	Clignotement orange lent	La température de la batterie est trop élevée ou trop basse ou bien une tension d'alimentation incorrecte est utilisée.
État de niveau de charge de la batterie	N/A	Batterie déchargée
	Clignote en rouge une fois	Niveau de charge de la batterie faible

Tableau (suite)...

État	Indicateur LED	Commentaires
	Clignote en orange deux fois	Niveau de charge de la batterie moyen
	Clignote en vert trois fois	Niveau de charge de la batterie élevé

S'il n'y a AUCUNE indication des LED :

- Vérifiez que la radio équipée de la batterie, ou la batterie seule, est insérée correctement (voir [étape 3](#) dans la section « [Charge de la radio avec le chargeur à support SUC à la page 27](#) »).
- Assurez-vous que le câble d'alimentation est correctement branché sur la prise du chargeur et sur une prise secteur appropriée et que la prise est alimentée.



- Vérifiez que la batterie utilisée est bien répertoriée dans [Tableau 4: Batteries agréées par Motorola Solutions à la page 28](#).

2.10

Indicateur du niveau de la batterie

La jauge de batterie située dans l'angle supérieur gauche de l'écran de la radio indique le niveau de batterie restant.

Tableau 6: Indicateur du niveau de la batterie Li-Ion

Indicateur du niveau de la batterie		
3 barres	2 barres	1 barre
		
100 à 70 %	70 à 30 %	35 à 0 % (≤10 % si clignotement)

2.11

Durée de charge estimée

La section suivante présente les solutions de charge et les durées de charge estimées de la batterie. Pour plus d'informations, reportez-vous à la section [Tableau 14: Batterie à la page 95](#).

Batterie standard

≤ 4,5 h

Batterie haute capacité

≤ 4,5 h

2.12

Charge de la radio et de la batterie avec un MUC - accessoire en option

Le MUC permet de charger jusqu'à six radios ou batteries. Les batteries peuvent être chargées avec les radios ou retirées et placées séparément dans le MUC. Chacun des

six compartiments de charge peut contenir une radio (avec ou sans étui) ou une batterie, mais pas les deux à la fois.

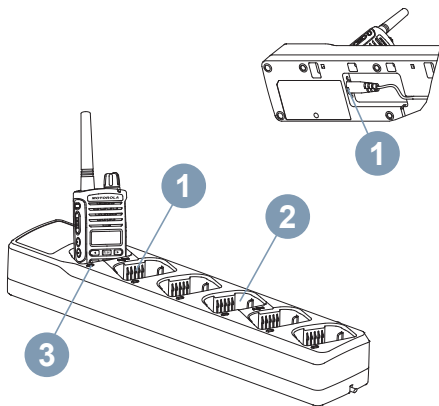

- 1 Placez le MUC sur une surface plane.

- 2 Branchez le cordon d'alimentation dans le connecteur (1) à deux broches situé à la base du MUC.

- 3 Branchez le cordon d'alimentation sur une prise secteur.

- 4 Éteignez la radio.

[Envoyer un commentaire](#)

- 5 Insérez la radio ou la batterie dans le compartiment de charge (3), la radio ou la batterie non tournées vers les contacts (2).



REMARQUE:

- Vous trouverez plus d'informations sur le fonctionnement du MUC dans la fiche d'instructions fournie avec le MUC. Voir [Accessoires à la page 95](#) pour plus d'informations sur les pièces et leur numéro de référence.
- Voir [Tableau 5: Indicateur LED du chargeur à la page 28](#) pour plus d'informations sur les indicateurs LED du MUC (3).

Cette page a été laissée vide de manière intentionnelle.

Mise en route

Cette section vous aide à vous familiariser avec le fonctionnement de base de la radio.

3.1

Mise sous/hors tension de la radio

Pour allumer la radio, tournez le bouton **Marche/Arrêt/Volume** dans le sens des aiguilles d'une montre. La radio émet les sons suivants :

- Tonalité de mise sous tension et annonce du numéro de canal ou
- Annonce du niveau de batterie et du numéro de canal ou
- Aucun son (tonalités désactivées).

La LED rouge clignote pendant 3 secondes.

Pour éteindre la radio, tournez le bouton **Marche/Arrêt/Volume** dans le sens inverse des aiguilles d'une montre jusqu'à ce que vous entendiez un « clic » et que l'indicateur LED s'éteigne.

3.2

[Envoyer un commentaire](#)

Réglage du volume

Tournez le bouton **Marche/Arrêt/Volume** dans le sens des aiguilles d'une montre pour augmenter le volume ou dans le sens inverse des aiguilles d'une montre pour le réduire.



REMARQUE:

Ne placez pas la radio trop près de votre oreille lorsque le volume est élevé ou lorsque vous réglez le volume.

3.3

Écran de la radio

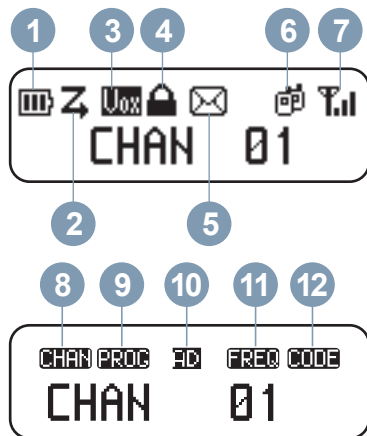

Dans l'écran d'accueil, la première ligne contient plusieurs icônes qui indiquent l'état de différentes fonctions. La deuxième ligne comporte les chaînes de menu.

Le tableau suivant décrit les icônes :

N°	Icône	Description
1.		Le nombre de barres affichées (0 à 3) représente le niveau de charge actuel de la batterie.
2.		Le balayage est activé.
3.		VOX/iVOX est activé. Pendant l'activation, lorsqu'aucun accessoire VOX n'est utilisé, la radio est en mode iVOX et vous pouvez parler dans le microphone sans appuyer sur le bouton PTT . Lorsque la radio est utilisée avec des accessoires VOX, vous pouvez parler dans le microphone des accessoires sans avoir à maintenir enfoncé le bouton PTT de la radio ou des accessoires.
4.		Le clavier et les boutons latéraux sont verrouillés.

Tableau (suite)...











N°	Icône	Description
5.		La radio reçoit au moins un message texte non lu.
6.i.		La radio est en cours de communication dans un appel de groupe.
6.ii.		La radio est en cours de communication dans un appel individuel.
7.		Il s'agit de l'indicateur de puissance du signal reçu (RSSI). Le nombre de barres (0 à 3) indique la puissance du signal de réception.
8.		Indique l'index actuel des canaux.
9.		La radio est actuellement en mode de programmation.
10.i.		Le canal actuel est en mode analogique.
10.ii.		Le canal actuel est en mode numérique.

Tableau (suite)...

N°	Icône	Description
11.		Indique la fréquence actuelle du canal.
12.		Indique le code CTCSS/DPL actuel.



REMARQUE:

L'écran de radio présenté ici illustre uniquement l'emplacement des icônes. L'affichage peut être différent (canal et code) selon les fonctions préprogrammées disponibles sur le modèle ou dans la région.

Le rétroéclairage est activé en appuyant sur n'importe quel bouton, sauf le bouton **PTT**.

3.4

Sélection d'un canal

Appuyez deux fois sur  ou  lorsque l'écran d'accueil est affiché pour accéder au canal suivant.

Chaque canal possède ses propres paramètres : fréquence, code de réduction des interférences et balayage.

3.5

Réception d'un appel

Les étapes suivantes expliquent comment recevoir un appel :

- 1 Relâchez le bouton **PTT** et écoutez le canal à la recherche de toute activité vocale.
- 2 Pour répondre, tenez la radio en position verticale à une distance comprise entre 2,5 et 5 cm (1 à 2 po) de votre bouche. Appuyez sur le bouton **PTT** pour parler et relâchez-le pour écouter.

Le voyant LED reste allumé en rouge fixe lorsque la radio reçoit ou transmet.

Voir [Appel à partir du menu CONTACTS à la page 46](#) pour passer un appel.

3.6

Indicateur de puissance du signal et indicateur de canal occupé

Lorsqu'une fréquence présente de l'activité, l'icône de l'indicateur de puissance du signal (sans barres) clignote et

la LED reste allumée en orange. L'icône de l'indicateur de

puissance du signal  peut aller de 1 (puissance la plus faible) à 3 (puissance la plus puissante), selon la couverture de la réception radio. Lorsque la radio est en mode de réception, l'icône de l'indicateur de puissance du signal s'affiche sous forme de barres.



REMARQUE:

Les obstacles bloquant le chemin du signal peuvent avoir un impact sur le signal entrant.

3.7

Portée de communication

Les radios série XT600d ont été conçues pour offrir des performances optimales et améliorer la plage de transmission sur le terrain. Pour éviter les interférences, il est recommandé de maintenir une distance de plus de 1,5 m entre les radios. La couverture radio est de 16,25 m², 13 étages et 9 km sur un terrain plat.

La portée de la communication dépend du type de terrain. Elle est réduite par les structures en béton, les feuillages denses et par une utilisation des radios en intérieur ou dans un véhicule. La portée optimale est obtenue dans des espaces ouverts et plats, avec une couverture allant jusqu'à 9 km. Si des bâtiments ou des arbres font obstacle,

vous obtiendrez une portée de transmission moyenne. Vous ne bénéficierez que d'une portée minimale lorsque des feuillages denses et des montagnes obstruent le chemin de communication.

Pour établir une véritable communication bidirectionnelle, le canal, la fréquence et le code de réduction des interférences doivent être identiques sur les deux radios. Cela dépend du profil préprogrammé de votre radio :

3.8

Voyants LED de la radio

Le tableau suivant décrit l'état de la radio et l'indicateur LED :

État de la radio	Indicateur LED
Mise sous tension	Rouge continu pendant 3 secondes.
Transmission (TX)/Réception (RX)	Rouge lorsque la radio émet ou reçoit.
Mode de canal/Mode de programmation « passif »	Pulsation rouge.
Canal occupé	Orange fixe.
Batterie faible	Pulsation orange.
Balayage	Rouge clignotant rapidement.

Tableau (suite)...

État de la radio	Indicateur LED
Mode VOX/iVOX	Double pulsation rouge.
VOX/iVOX PTT	Rouge fixe pour indiquer que la radio émet.
Enregistrement	Pulsation rouge et verte.
Mode de programmation CPS	Pulsation verte.
Mode Clonage	Double pulsation orange.
Clonage en cours	Orange fixe jusqu'à la fin du clonage.
Mise à jour du micrologiciel	Vert fixe lorsque la radio est prête pour la mise à jour. Pendant la mise à jour, la LED verte clignote rapidement, s'éteint lorsque le transfert de données est terminé et devient rouge fixe pendant 3 secondes lorsque la radio se rallume.

3.9

VOX et iVOX

Ce chapitre explique comment configurer les fonctions VOX/iVOX et comment régler leur sensibilité.

VOX

La fonction VOX est uniquement prise en charge par les accessoires compatibles VOX. Le microphone des casques VOX reste actif en permanence, ce qui signifie que la radio émet automatiquement lorsqu'elle détecte

un signal sans que l'utilisateur ait besoin d'appuyer sur le bouton **PTT** de la radio ou de l'accessoire audio.

iVOX

La fonction iVOX est prise en charge uniquement lorsqu'aucun accessoire audio n'est raccordé à la radio. Lorsque la fonction iVOX est activée, le microphone de la radio reste actif en permanence, ce qui signifie que la radio émet automatiquement lorsqu'elle détecte un signal sans que l'utilisateur ait besoin d'appuyer sur le bouton **PTT**.

3.9.1

Configuration de la fonction VOX

Les étapes suivantes expliquent comment configurer la fonction VOX :

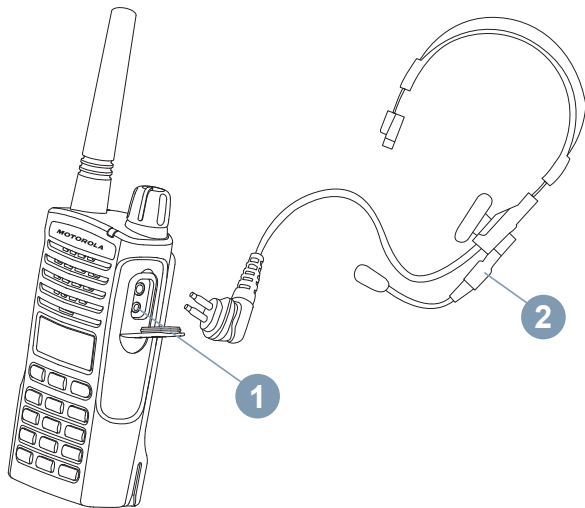

1 Éteignez la radio.

2 Ouvrez le couvercle de l'accessoire.

3 Insérez fermement la prise de l'accessoire audio (2) dans le port de l'accessoire (1).

4 Allumez la radio.

L'indicateur LED clignote deux fois en rouge.

5 Baissez le volume de la radio avant d'approcher l'accessoire de votre oreille.

6 Pour transmettre, parlez dans le microphone de l'accessoire. Pour recevoir, arrêtez de parler.

Pour désactiver temporairement la fonction VOX, appuyez sur le bouton **PTT** ou retirez l'accessoire audio.



REMARQUE:

Contactez votre point de vente Motorola Solutions pour commander des accessoires.

3.9.2

Configuration de la fonction iVOX

Les étapes suivantes expliquent comment configurer la fonction iVOX :

- 1 Éteignez la radio.
- 2 Maintenez le bouton **PTT** enfoncé en allumant la radio pour activer la fonction iVOX.

VOX s'affiche à l'écran.



REMARQUE:

Une pression courte sur le bouton **PTT** désactive temporairement la fonction iVOX. VOX clignote sur l'écran.

Appuyez de nouveau brièvement sur le bouton **PTT** pour réactiver la fonction iVOX.

Un bref instant s'écoule entre le moment où vous commencez à parler et celui où votre radio transmet.





3.9.3

Réglage de la sensibilité iVOX

La sensibilité de l'accessoire de la radio ou du microphone peut être réglée pour s'adapter à différents environnements. La sensibilité iVOX peut être programmée avec le logiciel Customer Programming Software (CPS) ou

le bouton .

La valeur par défaut est MEDIUM. La fonction iVOX peut être définie sur l'une des valeurs de la liste ci-dessous :

- 1 Appuyez sur  et accédez à SETTING.
- 2 Appuyez sur  et accédez à l'option VOX LEVEL.
- 3 Appuyez sur  et sélectionnez le niveau de sensibilité approprié.
- 4 Appuyez sur  pour confirmer la sélection.



REMARQUE:

Les niveaux VOX sont LOW, MEDIUM et HIGH.

3.10

Rétablir les valeurs par défaut

Cette fonction rétablit toutes les valeurs par défaut des fonctions de la radio.

Appuyez simultanément sur **PTT**, **SB2** et **SB1** tout en allumant la radio, jusqu'à ce que vous entendiez un bip aigu.

3.11

Activation ou désactivation du bip

Les étapes suivantes expliquent comment activer et désactiver le bip :

- 1 Appuyez sur  **OK** et accédez à `SETTING`.

- 2 Appuyez sur  **OK** et accédez à l'option `BEEP TONE`.

- 3 Appuyez sur  **OK** et accédez à l'option `ON/OFF`.

- 4 Appuyez sur  **OK** pour activer ou désactiver le bip.

[Envoyer un commentaire](#)

3.12

Verrouillage et déverrouillage du clavier

Vous pouvez verrouiller le clavier pour éviter de modifier accidentellement les réglages de votre radio. Les étapes suivantes expliquent comment verrouiller et déverrouiller le clavier :

- 1 Maintenez le bouton  enfoncé pendant 4 secondes.

L'icône de verrouillage  s'affiche pour indiquer que le clavier et les boutons latéraux sont verrouillés.

- 2 Maintenez le bouton  enfoncé pendant 4 secondes.

L'icône de verrouillage  disparaît lorsque le clavier et les boutons latéraux sont accessibles.





REMARQUE:

Vous ne pouvez pas verrouiller le bouton **PTT** à l'aide de cette fonction.

3.13



Accès aux options de menu

Les étapes suivantes expliquent comment accéder aux options de menu :

- 1 Appuyez brièvement sur  pour accéder au menu. La radio affiche les options de fonction.
-
- 2 Appuyez sur  ou  pour afficher les fonctions suivantes :
- SETTING

- CHANNEL EDIT
- CONTACTS
- SCAN
- MESSAGE
- RECORDING
- CALL LOG
- ZONE
- RADIO INFO

- 3 Effectuez l'une des opérations suivantes :

- Pour accéder à la fonction, appuyez sur .
- Pour revenir en arrière, appuyez sur .



REMARQUE:

Le mode Menu expire automatiquement si aucune activité n'est détectée pendant plus de 10 secondes.

Voir [Fonctions avancées à la page 43](#) pour plus d'informations sur les fonctions.

Fonctions avancées

4.1

Configuration

Dans le menu SETTING, vous pouvez définir quelques éléments afin de modifier directement la configuration de la radio sans passer par le logiciel CPS. Le tableau suivant présente les paramètres et les options disponibles :

Types de paramètres	Options	Valeur par défaut
BACKLIGHT	ON/OFF	ON
VOICE ASSIST	<ul style="list-style-type: none"> • OFF • ENGLISH • FRENCH • SPANISH • ITALIAN • RUSSIAN 	ENGLISH

Tableau (suite)...

Types de paramètres	Options	Valeur par défaut
	<ul style="list-style-type: none"> • DUTCH • PORTUGUESE • GERMAN • POLISH • TURKISH 	
VOX/iVOX	ON/OFF	ON
VOX LEVEL	LOW/MEDIUM/ HIGH	MEDIUM
BEEP TONE	ON/OFF	ON
TOT (PTT Time-Out-Timer)	OFF/60S/120S/ 180S	60S
Escalart Tone	ON/OFF	OFF

Les étapes suivantes expliquent comment accéder au menu SETTING et configurer la radio :

- 1 Appuyez sur  OK et accédez à SETTING.

2 Appuyez sur  et parcourez la liste des options disponibles.

3 Utilisez ,  ou  pour faire votre choix.

4.2

Modification de canal

Vous pouvez modifier les canaux à l'aide du logiciel CPS. Le logiciel fournit la liste des canaux dont l'alias et la fréquence/le code peuvent être modifiés sur l'écran de menu. Pour plus d'informations, veuillez consulter votre fournisseur ou votre administrateur système.

4.2.1

Modification de l'alias d'un canal

Les étapes suivantes expliquent comment modifier l'alias d'un canal :

1 Appuyez sur  et accédez à l'option CHANNEL EDIT.

2 Appuyez sur  pour accéder à la zone souhaitée.

3 Lorsque l'écran affiche l'alias du canal souhaité, appuyez sur  et accédez à l'option CHANNEL ALIAS.

4 Appuyez sur  et saisissez les lettres ou les chiffres requis.

5 Appuyez sur  pour confirmer la sélection. La radio affiche COMPLETE.

4.2.2

Modification de la fréquence d'un canal

Les étapes suivantes expliquent comment modifier la fréquence d'un canal :

1 Appuyez sur  et accédez à l'option CHANNEL EDIT.

- 2 Appuyez sur  pour accéder à la zone souhaitée.

- 3 Lorsque l'écran affiche le nom du canal souhaité, appuyez sur  et accédez à l'option RX/TX EDIT.

- 4 Appuyez sur  et accédez à l'option FREQUENCY.

- 5 Appuyez sur  et parcourez la liste des fréquences disponibles.

- 6 Appuyez sur  pour confirmer la sélection.
La radio affiche COMPLETE.

- 1 Appuyez sur  et accédez à l'option CHANNEL EDIT.

- 2 Appuyez sur  pour accéder à la zone souhaitée.

- 3 Lorsque l'écran affiche le nom du canal souhaité, appuyez sur  et accédez à l'option RX/TX EDIT.

- 4 Appuyez sur  et accédez à l'option PL/DPL.

- 5 Appuyez sur  et saisissez les chiffres requis.

- 6 Appuyez sur  pour confirmer la sélection.
La radio affiche COMPLETE.

4.2.3

Modification du code d'un canal

Les étapes suivantes expliquent comment modifier le code d'un canal :

4.3

Contacts

Ce chapitre décrit les différents types d'appels et différentes façons de passer un appel.

Par le biais du menu CONTACTS, vous pouvez accéder à la liste des contacts. À partir de la liste des contacts, vous pouvez effectuer différents types d'appels tels que les appels de groupe, individuels et généraux. Votre revendeur ou administrateur système peut avoir adapté votre radio à vos besoins spécifiques. Consultez votre revendeur ou administrateur système pour déterminer comment la radio a été programmée.

Appel individuel

Appel depuis une radio individuelle vers une autre radio individuelle. Pour passer un appel individuel, votre radio doit être programmée pour lancer un appel individuel.

Appel de groupe

Appel dans le groupe prédéfini. Pour passer un appel de groupe, votre radio doit être configurée comme membre de ce groupe.

Appel général

Appel que le destinataire peut recevoir, mais auquel il ne peut pas répondre. Pour passer un appel général, la



radio doit être programmée pour lancer un appel général.

4.3.1

Appel à partir du menu CONTACTS

Les étapes suivantes expliquent comment passer un appel à partir du menu CONTACTS :

- 1 Appuyez sur  et accédez à CONTACTS.

- 2 Utilisez  ou  pour faire défiler la liste des sélections disponibles.

- 3 Une fois que la radio affiche l'ID d'appel souhaité, appuyez sur le bouton **PTT** pour passer votre appel.

4.3.2

Fonctions disponibles dans Contacts

En accédant à chaque ID de contact dans la liste des contacts, les utilisateurs peuvent exécuter les fonctions

suivantes. Le tableau suivant présente les fonctions disponibles et leur description :

Fonctions	Description
VIEW	Affiche l'ID de contact.
QUICK CONTACT	Définit l'ID de contact actuel comme contact rapide.
CALL ALERT	Envoie une alerte d'appel à la radio cible.
RADIO CHECK	Une demande de vérification de la radio permet à l'utilisateur de déterminer si la radio cible est active dans un système grâce à l'accusé de réception une fois la demande initiée.
REMOTE MON	Une demande d'écoute déportée a pour but d'activer le microphone et l'émetteur de la radio cible afin de les écouter à distance.
RADIO ENABLE	Cette commande permet d'activer une radio cible désactivée (bloquée).
RADIO DISABLE	Cette commande permet d'empêcher la radio cible d'émettre et de recevoir.





Tableau (suite)...

Fonctions	Description
SEND MESSAGE	Envoie un nouveau message texte ou message texte rapide.
DELETE	Permet de supprimer l'ID de contact.

4.3.3

Ajout d'un nouveau contact à la liste de contacts

Les étapes suivantes expliquent comment ajouter un nouveau contact à la liste de contacts :

- Appuyez sur  et accédez à CONTACTS.
- Utilisez  ou  pour accéder à l'option ADD NEW et appuyez sur  pour saisir le nouveau contact.
- Saisissez le nouvel ID de radio et appuyez sur  pour le confirmer.

- 4 Saisissez l'alias du contact et appuyez sur  pour confirmer le nouveau nom.
-

4.3.4

Appel numérique avec accès par numérotation rapide

La fonction d'accès par numérotation rapide permet de passer un appel de groupe ou individuel vers l'ID que vous avez prédéfini. Cette fonction peut être configurée avec les boutons programmables à pression courte ou longue. Un seul ID peut être attribué au bouton d'accès par numérotation rapide. Cependant, plusieurs boutons d'accès par numérotation rapide peuvent être programmés sur la radio. Votre revendeur ou administrateur système peut avoir adapté votre radio à vos besoins spécifiques. Consultez votre revendeur ou administrateur système pour déterminer comment la radio a été programmée.

- 1 Tenez la radio en position verticale à une distance comprise entre 2,5 et 5 cm de votre bouche.
-

- 2 Appuyez sur le bouton latéral programmé pour l'accès par numérotation rapide.

La LED rouge s'allume sans clignoter.

- 3 Attendez que la tonalité Autorisation se termine (si elle est activée) et parlez.
-

- 4 Appuyez de nouveau sur le bouton d'**accès par numérotation rapide** programmé pour mettre fin à la transmission.
-

- 5 Pendant le délai de maintien de l'appel, appuyez sur le bouton **PTT** pour répondre à l'appel en cours.
-

4.3.5

Contact rapide

La fonction de contact rapide vous permet de passer un appel individuel en appuyant sur la touche attribuée au contact rapide.



REMARQUE:



Cette fonction est disponible en mode numérique uniquement et s'applique seulement aux appels de groupe et aux appels individuels.

4.3.5.1

Modification d'un contact rapide



Les étapes suivantes expliquent comment modifier un contact rapide :



- 1 Appuyez sur  et accédez à CONTACTS.

- 2 Utilisez  ou  pour faire défiler la liste des sélections.

- 3 Sélectionnez les contacts de la radio et appuyez sur .

- 4 Accédez à l'option QUICK CONTACT et appuyez sur .

- 5 Utilisez  ou  pour faire défiler la liste des sélections et sélectionnez le numéro de contact rapide.

- 6 Appuyez sur  pour confirmer la sélection.
La radio affiche  pour indiquer qu'elle est allumée.
-

4.3.5.2

Appel de contact rapide

Les étapes suivantes expliquent comment passer un appel de contact rapide :

- 1 Depuis l'écran d'accueil, appuyez sur .

- 2 Appuyez sur le numéro à l'aide du clavier **alphanumérique** et appuyez sur le bouton **PTT** pour passer un appel.

4.4

Balayage

Le balayage vous permet de surveiller d'autres canaux pour détecter des conversations. Lorsque la radio détecte une transmission, elle cesse son balayage et reste sur le canal actif. Cette fonction permet à l'utilisateur d'écouter un autre utilisateur sur ce canal et de lui parler sans avoir à



changer de canal. Une fois la conversation terminée, la radio attend 3 secondes avant de reprendre le balayage.

4.4.1

Sélection d'une liste de balayage



Les étapes suivantes expliquent comment sélectionner une liste de balayage :

- 1 Appuyez sur  et accédez à l'option SCAN.

- 2 Appuyez sur  et utilisez  ou  pour faire défiler la liste de balayage.

- 3 Une fois la liste de balayage sélectionnée, appuyez sur .

- 4 Accédez à SET ACTIVE.

- 5 Appuyez sur  pour confirmer la sélection.
La radio affiche  pour indiquer qu'elle est allumée.



REMARQUE:

Vous ne pouvez sélectionner qu'un seul groupe à la fois pour le balayage.



4.4.2

Sélection du canal prioritaire dans une liste de balayage

La fonction de moniteur prioritaire permet à la radio de recevoir automatiquement la transmission d'un membre du groupe de parole possédant une priorité plus élevée lorsqu'elle participe déjà à un autre appel.

Les étapes suivantes expliquent comment sélectionner le canal prioritaire à partir d'une liste de balayage :



- 1 Appuyez sur  et accédez à l'option SCAN.

- 2 Appuyez sur  et utilisez  ou  pour faire défiler la liste de balayage.

3 Une fois la liste de balayage sélectionnée, appuyez sur .

4 Accédez à CURRENT_CHAN/d'autres alias de canal définis dans la liste de balayage et appuyez sur .

5 Effectuez l'une des opérations suivantes :



- Pour activer la priorité, accédez à PRIORITY_ON et appuyez sur .
 - Pour désactiver la priorité, accédez à PRIORITY_OFF et appuyez sur .
-

4.4.3

Suppression d'un canal d'une liste de balayage

Les étapes suivantes expliquent comment supprimer un canal d'une liste de balayage :

1 Appuyez sur  et accédez à l'option SCAN.

2 Appuyez sur  et utilisez  ou  pour faire défiler la liste de balayage.

3 Une fois la liste de balayage sélectionnée, appuyez sur .

4 Accédez à CURRENT_CHAN/d'autres alias de canal définis dans la liste de balayage et appuyez sur .

5 Accédez à DELETE et appuyez sur .

6 Effectuez l'une des opérations suivantes :

- Pour supprimer un message, sélectionnez DELETE?.
 - Pour revenir à l'écran précédent, sélectionnez CANCEL?.
-



7 Appuyez sur  pour confirmer la sélection.

4.4.4

Ajout d'un canal à une liste de balayage

Les étapes suivantes expliquent comment ajouter un canal à une liste de balayage :

- 1 Appuyez sur  OK et accédez à l'option SCAN.

- 2 Appuyez sur  OK et utilisez  ou  pour faire défiler la liste de balayage.

- 3 Une fois la liste de balayage sélectionnée, appuyez sur  OK.

- 4 Accédez à ADD et appuyez sur  OK.

- 5 Faites défiler la liste de balayage et sélectionnez l'alias de canal souhaité.

- 6 Appuyez sur  OK pour confirmer la sélection.
La radio affiche COMPLETE.

4.5

Message



REMARQUE:

Cette fonction est uniquement disponible en mode numérique.

La série XT600d prend en charge la fonction de messages texte. Le tableau suivant présente les sélections et les descriptions des messages :

Sélections	Descriptions
NEW TEXT	Utilisez le clavier alphanumérique pour saisir le texte manuellement.
INBOX	Boîte de réception des messages. L'utilisateur peut transférer des messages ou y répondre à partir de cette boîte.
QUICK TEXT	Court message texte prédéfini pour une réponse rapide.
SENT	Boîte d'envoi des messages. L'utilisateur peut transférer des messages ou y répondre à partir de cette boîte.

4.5.1

Création d'un message texte

Les étapes suivantes expliquent comment créer un message texte :

- 1 Appuyez sur  et accédez à MESSAGE.

- 2 Appuyez sur  pour accéder à l'écran Message.

- 3 Accédez à l'option NEW TEXT et appuyez sur .

- 4 Utilisez le clavier **alphanumérique** pour saisir le message texte.

- 5 Appuyez sur  pour confirmer l'envoi.
La radio affiche la liste des contacts dans Contact List.

- 6 Faites défiler la liste jusqu'au contact souhaité et appuyez sur  pour envoyer le message.
La radio affiche SENT.
-

4.5.2

Répondre à un message reçu, le transférer ou le supprimer

Les étapes suivantes expliquent comment répondre à un message reçu, le transférer ou le supprimer :

- 1 Appuyez sur  et accédez à MESSAGE.

- 2 Appuyez sur  pour accéder à l'écran Message.

- 3 Accédez à INBOX et appuyez sur .

- 4 Faites défiler les messages de la boîte de réception.
Appuyez sur  pour sélectionner les actions suivantes.

5 Effectuez l'une des opérations suivantes :

- Pour répondre à l'expéditeur par message texte, accédez à QUICK REPLY et sélectionnez NEW TEXT.
- Pour sélectionner de courtes expressions prédéfinies afin de répondre à l'expéditeur, accédez à QUICK REPLY et sélectionnez QUICK TEXT.
- Pour transférer un message à un autre contact de la liste de contacts, sélectionnez FORWARD.
- Pour supprimer un message, sélectionnez DELETE?.
- Pour revenir à l'écran précédent, sélectionnez CANCEL?.
- Pour afficher le message, sélectionnez REVIEW.

6 Appuyez sur  pour confirmer la sélection.

Envoi d'un message texte rapide

Les étapes suivantes expliquent comment envoyer un message texte rapide :

1 Appuyez sur  et accédez à MESSAGE.

2 Appuyez sur  pour accéder à l'écran Message.

3 Accédez à QUICK TEXT et appuyez sur .

4 Faites défiler la liste des messages texte rapides.
Appuyez sur  pour valider la sélection.

5 Appuyez sur  pour confirmer l'envoi.





La radio affiche la liste des contacts dans Contact List.

- 6 Faites défiler la liste jusqu'au contact souhaité et appuyez sur  pour envoyer le message.
La radio affiche `SENT`.

4.5.4

Transfert ou suppression d'un message envoyé

Les étapes suivantes expliquent comment transférer et supprimer un message envoyé :

- 1 Appuyez sur  et accédez à `MESSAGE`.
- 2 Appuyez sur  pour accéder à l'écran Message.
- 3 Accédez à l'option `SENT` et appuyez sur .
- 4 Parcourez la liste des messages envoyés et appuyez sur  pour sélectionner le message souhaité.

- 5 Effectuez l'une des opérations suivantes :
- Pour transférer un message à un autre contact de la liste de contacts, sélectionnez `FORWARD`.
 - Pour supprimer un message, sélectionnez `DELETE?`.
 - Pour revenir à l'écran précédent, sélectionnez `CANCEL?`.
 - Pour afficher le message, sélectionnez `REVIEW`.

- 6 Appuyez sur  pour confirmer la sélection.

4.6

Enregistrement



REMARQUE:

Cette fonction est uniquement disponible en mode numérique.

Une fois l'enregistrement vocal activé, chaque conversation de la transmission est enregistrée. L'enregistrement se termine lorsque la transmission s'arrête. Si la transmission dure plus de 3 minutes, l'enregistrement suivant démarre immédiatement après la fin de l'enregistrement précédent.

L'opération se répète jusqu'à la fin de la transmission et l'enregistrement total est de 15 minutes.



4.6.1

Démarrage de l'enregistrement

Les étapes suivantes expliquent comment démarrer l'enregistrement :

- 1 Appuyez sur  et accédez à l'option RECORDING.

- 2 Appuyez sur  pour accéder à l'écran Recording.

- 3 Effectuez l'une des opérations suivantes :
 - Pour démarrer l'enregistrement, accédez à l'option START et appuyez sur  ou maintenez le bouton d'**enregistrement** enfoncé.
 - Pour arrêter l'enregistrement, accédez à l'option STOP et appuyez sur  ou maintenez de nouveau le bouton d'**enregistrement** enfoncé.

La fonction est en mode d'enregistrement passif lorsqu'il n'y a aucun appel. Lorsque la radio détecte une transmission, le mode d'enregistrement enregistre automatiquement la conversation.

4.6.2

Relire ou supprimer des fichiers enregistrés

- 1 Appuyez sur  et accédez à l'option RECORDING.

- 2 Appuyez sur  pour accéder à l'écran Recording.

- 3 Accédez à RECORD FILES et appuyez sur .

- 4 Faites défiler la liste des fichiers d'enregistrement et appuyez sur  pour sélectionner le fichier souhaité.



- 5 Effectuez l'une des opérations suivantes :

- Pour relire l'enregistrement, sélectionnez **PLAYBACK**.
- Pour verrouiller les fichiers enregistrés, sélectionnez **LOCKED**.
- Pour supprimer un message, sélectionnez **DELETE?**.
- Pour revenir à l'écran précédent, sélectionnez **CANCEL?**.

6 Appuyez sur  pour confirmer la sélection.

4.6.3

Vérification du temps d'enregistrement restant

- 1 Appuyez sur  et accédez à l'option **RECORDING**.
- 2 Appuyez sur  pour accéder à l'écran **Recording**.

- 3 Accédez à l'option **TIME LEFT** et appuyez sur . Le nombre de minutes disponibles pour l'enregistrement s'affiche sur l'écran de la radio.

4.7



Journal d'appels

Le journal d'appels permet de vérifier l'historique des appels de la radio. Les étapes suivantes expliquent comment accéder au journal des appels :



REMARQUE:

Cette fonction est uniquement disponible en mode numérique.



- 1 Appuyez sur  et accédez à l'option **CALL LOG**.
- 2 Appuyez sur  et accédez à l'écran **Call Log**.
- 3 Effectuez l'une des opérations suivantes :
 - Pour afficher la liste des appels entrants, accédez à l'option **INCOMING**.

- Pour afficher la liste des appels sortants, accédez à l'option **OUTGOING**.

4.7.1

Enregistrement d'un contact à partir du journal d'appels vers la liste de contacts

Les étapes suivantes expliquent comment enregistrer un contact à partir du journal d'appels vers la liste de contacts :

- 1 Appuyez sur  et accédez à l'option **CALL LOG**.
- 2 Appuyez sur  et accédez à l'écran **Call Log**.
- 3 Accédez à **INCOMING** pour afficher la liste des appels entrants.
- 4 Une fois le contact souhaité trouvé, appuyez sur  pour le sélectionner.
Le message **SAVE CONTACT** s'affiche sur la radio.

- 5 Appuyez sur  et utilisez le clavier **alphanumérique** pour saisir l'alias du contact.

- 6 Appuyez sur  pour enregistrer les informations.

4.8

Zone

Une zone correspond à un groupe de canaux. Il existe quatre zones disponibles et chaque zone est constituée de différents canaux. Le tableau suivant présente la disposition des canaux pour chaque zone :

Zone	Canaux
ALL ZONE (valeur par défaut)	1-128
ZONE 1	1-32
ZONE 2	33-64
ZONE 3	65-96
ZONE 4	97-128

Les étapes suivantes expliquent comment sélectionner une zone :

- 1 Appuyez sur  **OK** et accédez à l'option ZONE.

- 2 Appuyez sur  **OK** et parcourez la liste des zones.

- 3 Une fois la zone souhaitée affichée, appuyez sur  **OK** pour la sélectionner.



4.9

Informations de la radio

Votre radio contient des informations sur les différents paramètres généraux.

Voici des informations générales sur la radio :

- ID radio
- Alias radio
- Version du micrologiciel

Utilisez  **OK** et  ou  pour afficher les informations.

[Envoyer un commentaire](#)

4.10

Mode discret

Le mode discret est activé à l'aide du logiciel CPS. Une fois que la radio est en mode discret, l'écran et la LED de la radio s'éteignent et le haut-parleur de la radio est coupé. Toutes les communications et les indicateurs audio doivent passer par des accessoires. Les boutons **PTT** et les autres boutons de commande fonctionnent comme d'habitude. Pour plus d'informations, veuillez consulter votre fournisseur ou votre administrateur système.

4.10.1

Activation du mode discret

Les étapes suivantes expliquent comment activer le mode discret :

- 1 Maintenez le bouton  **OK** enfoncé jusqu'à ce que vous entendiez un bip.

- 2 Saisissez le mot de passe à quatre chiffres.

- 3 L'écran de la radio est éteint.

4.10.2

Désactivation du mode discret

Les étapes suivantes expliquent comment désactiver le mode discret :

- 1 Maintenez le bouton  enfoncé jusqu'à ce que vous entendiez un bip.

- 2 Saisissez le mot de passe à quatre chiffres.

- 3 L'écran de la radio est allumé.

4.11

Interruption

Cette fonction d'interruption permet à l'utilisateur de transmettre vers un autre utilisateur avec qui il souhaite parler. L'autre utilisateur reçoit la communication lorsque la transmission est terminée. Cette fonction permet à l'utilisateur de donner la priorité à sa transmission et de bloquer la transmission de l'autre utilisateur.

**REMARQUE:**

Elle est uniquement disponible en mode numérique et s'applique seulement aux appels de groupe.

Le bouton programmable d'interruption et la période d'interruption autorisée sont définis par votre revendeur ou votre administrateur système. Pour plus d'informations, veuillez consulter votre fournisseur ou votre administrateur système.

Les étapes suivantes permettent de définir l'interruption entre les radios :

- 1 Au cours d'un appel de groupe, appuyez sur le bouton programmable **Break-in**.

- 2 Une fois l'appel de groupe en cours terminé, la radio sur laquelle l'utilisateur avait appuyé sur le bouton **Break-in** affiche **WAIT**, tandis que l'autre radio affiche **BREAK**.

- 3 Effectuez l'une des opérations suivantes :
 - Pour réussir l'interruption, appuyez sur le bouton **PTT** de la radio dans les 3 secondes après l'affichage du message **WAIT**. La radio affiche ensuite **COMPLETE!**.

- Pour réussir l'interruption, appuyez sur le bouton **PTT** de la radio dans les 3 secondes après l'affichage du message **BREAK**. La radio indiquant **WAIT** affiche ensuite **COMPLETE!**.
- Pour annuler l'interruption, n'appuyez sur le bouton **PTT** d'aucune radio, attendez la fin de la période d'interruption autorisée. La radio indiquant **WAIT** affiche ensuite **FAIL!**.

La durée de la période d'interruption autorisée peut être programmée à l'aide du logiciel CPS.

- 4 Les autres utilisateurs dont la transmission a été interrompue doivent attendre l'expiration du délai **TOT** avant d'effectuer une transmission.

4.12

Appel direct avec l'ID de radio

L'appel direct est une fonction qui permet à la radio de transmettre un appel à l'aide de l'ID de radio. Les étapes suivantes expliquent comment passer un appel direct à l'aide de l'ID de radio :

- 1 Depuis l'écran d'accueil, appuyez sur .

- 2 Saisissez l'ID de radio à l'aide du clavier **alphanumérique**.

- 3 Appuyez sur le bouton **PTT** pour lancer un appel.

4.13

Inversion rafale



REMARQUE:

Cette fonction est uniquement disponible en mode analogique.

L'inversion rafale élimine les bruits indésirables (extrémité de squelch) en cas de perte de détection de porteuse. L'utilisateur peut sélectionner l'inversion rafale avec la plage de réglages Off/120/180/240. La valeur par défaut de l'inversion rafale est 240.

- Certaines des fonctionnalités disponibles avec le logiciel CPS peuvent varier en fonction de la radio.
- Pour plus d'informations, veuillez consulter votre fournisseur ou votre administrateur système.

4.14

Mode Silencieux

Le mode Silencieux est activé à l'aide du logiciel CPS. Pour plus d'informations, veuillez consulter votre fournisseur ou votre administrateur système.

Il existe trois sélections programmables avec le logiciel CPS :

Sélections	Description
OFF	Le mode Silencieux est désactivé.
Accessoires audio uniquement	Le signal audio est dirigé vers le casque et non vers le haut-parleur de la radio lors de la réception des appels.
Audio désactivé	Le haut-parleur de la radio et le casque sont désactivés.

Configuration de la radio

Ce chapitre explique comment configurer la radio.



REMARQUE:

Votre revendeur ou administrateur système peut avoir adapté votre radio à vos besoins spécifiques. Consultez votre revendeur ou administrateur système pour déterminer comment la radio a été programmée.

5.1

Configuration avec le logiciel CPS

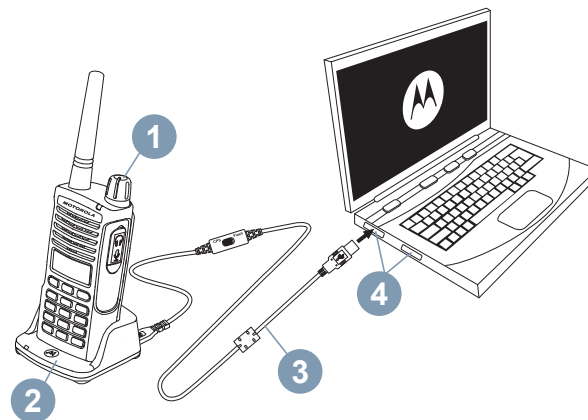

Figure 1: Configuration de la radio avec le logiciel CPS

Pour programmer la radio série XT600d (1), connectez-la à l'aide d'un chargeur à support SUC (2) et du câble de programmation CPS (3*), réglé sur CPS et branché sur l'ordinateur (4), comme indiqué dans l'illustration [Figure 1: Configuration de la radio avec le logiciel CPS à la page 63.](#)

Régalez le commutateur du câble de programmation CPS sur « CPS ».

Le logiciel CPS vous permet de programmer les fréquences, les codes PL/DPL et d'autres fonctions telles que les suivantes : interruption, mode discret et mode Silencieux. Le logiciel CPS est un outil très utile, car il permet de verrouiller la programmation du panneau avant de la radio ou d'empêcher la modification d'une fonction spécifique de la radio (pour éviter d'effacer par inadvertance les valeurs prédéfinies de la radio). Il assure également la sécurité en fournissant une option de configuration de mot de passe pour la gestion des profils de radio.



REMARQUE:

(*) le câble de programmation CPS HKKN4027_ est un accessoire vendu séparément. Contactez votre point de vente Motorola Solutions pour plus d'informations.

5.2

Clonage de radios

Vous pouvez cloner des profils de radio série XT600d depuis une radio source vers une radio cible à l'aide de l'une de ces méthodes :

- Deux chargeurs SUC et un câble de clonage radio à radio (R2R)

- CPS



REMARQUE:

Assurez-vous que le commutateur du câble est en position « Flash » ou « CPS ».

5.3

Clonage radio via le câble de clonage R2R (accessoire en option)

Voici les types de câbles utilisés pour le clonage R2R :

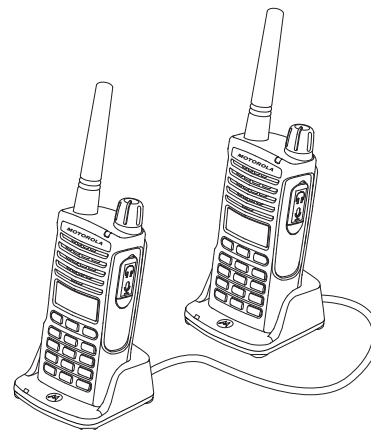

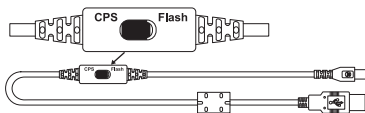

Figure 2: Câble CPS

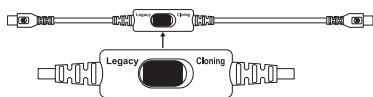

Figure 3: Câble de clonage



Figure 4: Convertisseur USB

5.4

Instructions d'utilisation

Les étapes suivantes expliquent comment réaliser un clonage radio à l'aide du câble R2R :

- 1 Éteignez les radios et préparez les éléments suivants :
 - une batterie entièrement chargée sur chacune des radios ;

- deux chargeurs SUC pour le clonage des radios série XT600d.

2 Débranchez tous les câbles (câbles d'alimentation ou USB) des chargeurs SUC.

3 Raccordez le câble de clonage au convertisseur USB, branchez une extrémité du connecteur mini-USB du câble de clonage au premier chargeur SUC et l'autre extrémité au deuxième chargeur SUC.



REMARQUE:

Pendant le processus de clonage, les chargeurs à unité unique ne sont pas mis sous tension. Les batteries ne seront pas chargées. Seule la communication de données est établie entre les deux radios.

4 Allumez la radio cible et placez-la dans l'un des chargeurs SUC.

- 5 Pour la radio source, allumez la radio comme suit :
- a Appuyez longuement sur les boutons **PTT** et **SB2** simultanément en allumant la radio.

- b** Patientez 3 secondes avant de relâcher les boutons ; vous devez entendre le signal « Cloning ».
-
- 6** Placez la radio source dans le chargeur SUC. Appuyez sur le bouton **SB1** et relâchez-le.
-
- 7** Une fois le clonage terminé, la radio source annonce « successful » ou « fail ». Si la radio source est un modèle avec écran, elle affiche `Pass` ou `Fail` (un son est émis dans les 5 secondes).
-
- 8** Une fois le processus de clonage terminé, éteignez les radios pour quitter le mode Clone et rallumez-les.
-

5.5

Que faire en cas d'échec du clonage

La voix de la radio annoncera « fail » (Échec), indiquant que le processus de clonage a échoué. En cas d'échec du clonage, suivez chacune des étapes ci-dessous avant d'essayer de relancer le processus de clonage :

- 1** Assurez-vous que les batteries des deux radios sont totalement chargées.
-

- 2** Vérifiez la connexion du câble de clonage sur les deux chargeurs.
-
- 3** Vérifiez que la batterie est correctement enclenchée sur la radio.
-
- 4** Assurez-vous qu'il n'y a aucun débris dans le plateau de chargement ou sur les contacts de la radio.
-
- 5** Assurez-vous que la radio cible est allumée.
-
- 6** Assurez-vous que la radio source est en mode Clonage.
-
- 7** Assurez-vous que les deux radios sont sur la même bande de fréquences, la même région et la même puissance de transmission.

**REMARQUE:**

Ce câble de clonage est conçu pour fonctionner exclusivement avec des chargeurs SUC Motorola Solutions compatibles RLN6175 et PMLN6394.

Lorsque vous commandez le câble de clonage, indiquez la référence HKKN4028_. Voir [Accessoires à la page 95](#) pour plus d'informations sur les accessoires.

Cette page a été laissée vide de manière intentionnelle.

Dépannage

Le tableau suivant présente les méthodes de dépannage à suivre en fonction des symptômes observés :

6.1

Symptôme et solutions

Si...	Alors...
Pas d'alimentation	Rechargez ou remplacez la batterie au lithium-ion. Des températures de fonctionnement extrêmes peuvent affecter son autonomie. Voir À propos de la batterie Li-Ion standard à la page 23 .
Entente d'autres bruits ou conversations sur un canal	Vérifiez que le code de réduction des interférences est défini. La fréquence ou le code de réduction des interférences est peut-être en cours d'utilisation. Modifiez les paramètres : changez les fréquences ou codes sur toutes les radios.

Si...	Alors...
	Assurez-vous que la radio utilise les bons code et fréquence lors de la transmission.
Qualité audio insuffisante	Les paramètres radio peuvent ne pas s'associer correctement. Vérifiez à nouveau les fréquences, codes et bandes passantes pour vous assurer qu'ils sont identiques pour toutes les radios.
Portée de communication limitée	<p>Les structures en acier et/ou béton, le feuillage dense, les bâtiments ou les véhicules diminuent la portée. Recherchez une bonne visibilité directe pour améliorer la transmission.</p> <p>Porter une radio près du corps, comme dans une poche ou à la ceinture, réduit la portée.</p> <p>Modifiez l'emplacement de la radio. Pour augmenter la plage et la couverture, vous pouvez réduire les obstructions ou augmenter la puissance. Les radios UHF offrent une plage de signal supérieure et une pénétration améliorée à travers les obstacles.</p> <p>Voir Portée de communication à la page 36.</p>
Message non transmis ou reçu	Assurez-vous que le bouton PTT est complètement enfoncé lorsque vous êtes en communication.

Si...	Alors...
	<p>Vérifiez que les radios utilisent les mêmes paramètres de canal, fréquence et code de réduction des interférences.</p> <p>Rechargez, remplacez et/ou repositionnez les batteries. Voir À propos de la batterie Li-Ion standard à la page 23.</p> <p>Les obstacles et utilisations en intérieur ou en véhicule peuvent causer des interférences. Changez d'emplacement. Voir Portée de communication à la page 36.</p>
Bruits statiques ou interférences excessifs	<p>Les radios sont trop proches ; elles doivent être éloignées de 1,5 m.</p> <p>Les radios sont trop éloignées ou des obstacles interfèrent avec la transmission.</p> <p>Voir Portée de communication à la page 36.</p>
Batteries faibles	<p>Rechargez ou remplacez la batterie au lithium-ion.</p> <p>Des températures de fonctionnement extrêmes affectent son autonomie.</p> <p>Voir À propos de la batterie Li-Ion standard à la page 23.</p>

Si...	Alors...
<p>Le voyant LED du chargeur à support ne clignote pas.</p>	<p>Vérifiez que la radio/batterie est correctement insérée ainsi que les contacts de la batterie/du chargeur afin de vous assurer qu'ils sont propres et que la broche de chargement est correctement insérée.</p> <p>Voir Charge de la radio à la page 26, Indicateurs LED du chargeur à support à la page 28 et Installation d'une batterie Li-Ion à la page 24.</p>
<p>L'indicateur de batterie faible clignote même si une nouvelle batterie est insérée</p>	<p>Consultez la section Installation d'une batterie Li-Ion à la page 24 et la section À propos de la batterie Li-Ion standard à la page 23.</p>
<p>Impossible d'activer la fonction VOX</p>	<p>La fonction VOX est peut-être désactivée.</p> <p>Utilisez le logiciel CPS pour vérifier que le niveau de sensibilité VOX n'est pas défini sur « 0 ».</p> <p>L'accessoire ne fonctionne pas ou n'est pas compatible.</p> <p>Voir VOX et iVOX à la page 38.</p>
<p>La batterie ne se charge pas même si elle a été placée dans le chargeur à support pendant un long moment</p>	<p>Vérifiez que le chargeur à support est correctement branché et correspond à une alimentation compatible.</p> <p>Consultez la section Charge de la radio avec le chargeur à support SUC à la page 27 et la section Charge d'une batterie autonome à la page 28.</p>

Si...	Alors...
	Vérifiez les indicateurs LED du chargeur pour voir si la batterie présente un problème. Voir Indicateurs LED du chargeur à support à la page 28 .

Cette page a été laissée vide de manière intentionnelle.

Utilisation et entretien

Ce chapitre explique comment utiliser correctement la radio :

7.1

Précautions



Utilisez un chiffon doux pour nettoyer l'extérieur.



N'immergez pas l'appareil dans l'eau.



N'utilisez jamais d'alcool ni de détergents.

Si la radio est immergée dans l'eau,



Éteignez la radio et retirez les batteries.



Séchez avec un chiffon doux.



N'utilisez pas la radio tant qu'elle n'est pas complètement sèche.

Cette page a été laissée vide de manière intentionnelle.

Tableau des fréquences et codes

Le tableau suivant indique la fréquence numérique et analogique ainsi que les codes :

8.1

Tableaux des fréquences analogiques et des codes

Les graphiques de cette section offrent des informations sur les fréquences et codes. Consultez ces tableaux lorsque vous utilisez des radios bidirectionnelles Motorola Solutions série XT600d avec d'autres radios professionnelles.

Tableau 7: Fréquence de canal par défaut et code de réduction des interférences pour les radios XT660d

Zone	Nom canal	Fréquence (MHz)	Codes
1	CANAL 01	446.00625	1-67,0 Hz
1	CANAL 02	446.01875	1-67,0 Hz
1	CANAL 03	446.03125	1-67,0 Hz
1	CANAL 04	446.04375	1-67,0 Hz
1	CANAL 05	446.05625	1-67,0 Hz
1	CANAL 06	446.06875	1-67,0 Hz
1	CANAL 07	446.08125	1-67,0 Hz

Tableau (suite)...

Zone	Nom canal	Fréquence (MHz)	Codes
1	CANAL 08	446.09375	1-67,0 Hz
1	CANAL 09	446.00625	121-DPL 754
1	CANAL 10	446.01875	121-DPL 754
1	CANAL 11	446.03125	121-DPL 754
1	CANAL 12	446.04375	121-DPL 754
1	CANAL 13	446.05625	121-DPL 754
1	CANAL 14	446.06875	121-DPL 754
1	CANAL 15	446.08125	121-DPL 754
1	CANAL 16	446.09375	121-DPL 754

Tableau 8: Fréquence de canal par défaut et code de réduction des interférences pour les radios XT665d

Zone	Nom canal	Fréquence (MHz)	Codes
1	CANAL 01	446.00625	1-67,0 Hz
1	CANAL 02	446.01875	1-67,0 Hz
1	CANAL 03	446.03125	1-67,0 Hz
1	CANAL 04	446.04375	1-67,0 Hz

Tableau (suite)...

Zone	Nom canal	Fréquence (MHz)	Codes
1	CANAL 05	446.05625	1-67,0 Hz
1	CANAL 06	446.06875	1-67,0 Hz
1	CANAL 07	446.08125	1-67,0 Hz
1	CANAL 08	446.09375	1-67,0 Hz
1	CANAL 09	433.07500	1-67,0 Hz
1	CANAL 10	433.30000	1-67,0 Hz
1	CANAL 11	433.55000	1-67,0 Hz
1	CANAL 12	433.80000	1-67,0 Hz
1	CANAL 13	434.05000	1-67,0 Hz
1	CANAL 14	434.30000	1-67,0 Hz
1	CANAL 15	434.55000	1-67,0 Hz
1	CANAL 16	434.77500	1-67,0 Hz

8.2

Tableau des fréquences et codes numériques

Le tableau de cette section fournit des informations sur les fréquences et les codes. Consultez ce tableau lorsque vous utilisez des radios bidirectionnelles Motorola Solutions série XT600d avec d'autres radios professionnelles.

Tableau 9: Fréquence de canal par défaut et code de réduction des interférences pour les radios XT660d

Zone	Nom canal	Fréquence (MHz)	Codes
1	CANAL 17	446.103125	Code couleur-1
1	CANAL 18	446.109375	Code couleur-2
1	CANAL 19	446.115625	Code couleur-3
1	CANAL 20	446.121875	Code couleur-4
1	CANAL 21	446.128125	Code couleur-5
1	CANAL 22	446.134375	Code couleur-6
1	CANAL 23	446.140625	Code couleur-7
1	CANAL 24	446.146875	Code couleur-8
1	CANAL 25	446.153125	Code couleur-9
1	CANAL 26	446.159375	Code couleur-10
1	CANAL 27	446.165625	Code couleur-11

Tableau (suite)...

Zone	Nom canal	Fréquence (MHz)	Codes
1	CANAL 28	446.171875	Code couleur-12
1	CANAL 29	446.178125	Code couleur-13
1	CANAL 30	446.184375	Code couleur-14
1	CANAL 31	446.190625	Code couleur-15
1	CANAL 32	446.196875	Code couleur-16

Tableau 10: Fréquence de canal par défaut et code de réduction des interférences pour les radios XT665d

Zone	Nom canal	Fréquence (MHz)	Codes
1	CANAL 17	446.003125	Code couleur-1
1	CANAL 18	446.009375	Code couleur-2
1	CANAL 19	446.015625	Code couleur-3
1	CANAL 20	446.021875	Code couleur-4
1	CANAL 21	446.028175	Code couleur-5
1	CANAL 22	446.034375	Code couleur-6
1	CANAL 23	446.040625	Code couleur-7
1	CANAL 24	446.046875	Code couleur-8

Tableau (suite)...

Zone	Nom canal	Fréquence (MHz)	Codes
1	CANAL 25	446.053125	Code couleur-9
1	CANAL 26	446.059375	Code couleur-10
1	CANAL 27	446.065625	Code couleur-11
1	CANAL 28	446.071875	Code couleur-12
1	CANAL 29	446.078125	Code couleur-13
1	CANAL 30	446.084375	Code couleur-14
1	CANAL 31	446.090625	Code couleur-15
1	CANAL 32	446.096875	Code couleur-16

8.3

Liste de fréquence complète pour les radios XT660d

-  **AVERTISSEMENT:**
 *Seules les fréquences analogiques de 446,0 à 446,1 MHz sont disponibles par défaut. Les fréquences analogiques de 446,1 à 446,2 MHz doivent être utilisées uniquement dans les pays où ces fréquences sont autorisées par les autorités gouvernementales. Les fréquences analogiques de 446,1 à 446,2 MHz ne sont pas autorisées en Russie.

Fréquence PMR446 (MHz)			
446.00625	446.05625	446.10625	446.15625
446.01875	446.06875	446.11875	446.16875
446.03125	446.08125	446.13125	446.18125
446.04375	446.09375	446.14375	446.19375

-  **AVERTISSEMENT:**
 *Les fréquences numériques de 446,0 à 446,1 MHz pour les radios XT660d seront disponibles à compter de janvier 2018.

Fréquence digital PMR446 (MHz)			
*446.003125	*446.053125	446.103125	446.153125

Tableau (suite)...

Fréquence digital PMR446 (MHz)

*446.009375	*446.059375	446.109375	446.159375
*446.015625	*446.065625	446.115625	446.165625
*446.021875	*446.071875	446.121875	446.171875
*446.028125	*446.078125	446.128125	446.178125
*446.034375	*446.084375	446.134375	446.184375
*446.040625	*446.090625	446.140625	446.190625
*446.046875	*446.096875	446.146875	446.196875

8.4

Liste de fréquence complète pour les radios XT665d

Fréquence PMR446 (MHz)

446.00625	446.03125	446.05625	446.08125
446.01875	446.04375	446.06875	446.09375

Fréquence digital PMR446 (MHz)

446.003125	446.028125	446.053125	446.078125
------------	------------	------------	------------

Tableau (suite)...

Fréquence digital PMR446 (MHz)

446.009375	446.034375	446.059375	446.084375
446.015625	446.040625	446.065625	446.090625
446.021875	446.046875	446.071875	446.096875

Fréquence LPD433 (MHz)

433.07500	433.52500	433.97500	434.42500
433.10000	433.55000	434.00000	434.45000
433.12500	433.57500	434.02500	434.47500
433.15000	433.60000	434.05000	434.50000
433.17500	433.62500	434.07500	434.52500
433.20000	433.65000	434.10000	434.55000
433.22500	433.67500	434.12500	434.57500
433.25000	433.70000	434.15000	434.60000
433.27500	433.72500	434.17500	434.62500
433.30000	433.75000	434.20000	434.65000
433.32500	433.77500	434.22500	434.67500

Tableau (suite)...

Fréquence LPD433 (MHz)			
433.35000	433.80000	434.25000	434.70000
433.37500	433.82500	434.27500	434.72500
433.40000	433.85000	434.30000	434.75000
433.42500	433.87500	434.32500	434.77500
433.45000	433.90000	434.35000	
433.47500	433.92500	434.37500	
433.50000	433.95000	434.40000	

8.5

Codes CTCSS et PL/DPL

Tableau 11: Codes CTCSS

CTCSS	Hz	CTCSS	Hz
1	67,0	21	136,5
2	71,9	22	141,3
3	74,4	23	146,2
4	77,0	24	151,4

Tableau (suite)...

CTCSS	Hz	CTCSS	Hz
5	79,7	25	156,7
6	82,5	26	162,2
7	85,4	27	167,9
8	88,5	28	173,8
9	91,5	29	179,9
10	94,8	30	186,2
11	97,4	31	192,8
12	100,0	32	203,5
13	103,5	33	210,7
14	107,2	34	218,1
15	110,9	35	225,7
16	114,8	36	233,6
17	118,8	37	241,8
18	123,0	38	250,3
19	127,3	122 (*)	69,3
20	131,8		

Tableau 12: Codes PL/DPL

DPL	Code	DPL	Code	DPL	Code
39	23	99	503	160	DPL inversé 69
40	25	100	506	161	DPL inversé 70
41	26	101	516	162	DPL inversé 71
42	31	102	532	163	DPL inversé 72
43	32	103	546	164	DPL inversé 73
44	43	104	565	165	DPL inversé 74
45	47	105	606	166	DPL inversé 75
46	51	106	612	167	DPL inversé 76
47	54	107	624	168	DPL inversé 77
48	65	108	627	169	DPL inversé 78
49	71	109	631	170	DPL inversé 79
50	72	110	632	171	DPL inversé 80
51	73	111	654	172	DPL inversé 81
52	74	112	662	173	DPL inversé 82
53	114	113	664	174	DPL inversé 83

Tableau (suite)...

DPL	Code	DPL	Code	DPL	Code
54	115	114	703	175	DPL inversé 84
55	116	115	712	176	DPL inversé 85
56	125	116	723	177	DPL inversé 86
57	131	117	731	178	DPL inversé 87
58	132	118	732	179	DPL inversé 88
59	134	119	734	180	DPL inversé 89
60	143	120	743	181	DPL inversé 90
61	152	121	754	182	DPL inversé 91
62	155	123	645	183	DPL inversé 92
63	156	124	PL personnalisé	184	DPL inversé 93
64	162	125	PL personnalisé	185	DPL inversé 94
65	165	126	PL personnalisé	186	DPL inversé 95
66	172	127	PL personnalisé	187	DPL inversé 96
67	174	128	PL personnalisé	188	DPL inversé 97
68	205	129	PL personnalisé	189	DPL inversé 98
69	223	130	DPL inversé 39	190	DPL inversé 99

Tableau (suite)...

DPL	Code	DPL	Code	DPL	Code
70	226	131	DPL inversé 40	191	DPL inversé 100
71	243	132	DPL inversé 41	192	DPL inversé 101
72	244	133	DPL inversé 42	193	DPL inversé 102
73	245	134	DPL inversé 43	194	DPL inversé 103
74	251	135	DPL inversé 44	195	DPL inversé 104
75	261	136	DPL inversé 45	196	DPL inversé 105
76	263	137	DPL inversé 46	197	DPL inversé 106
77	265	138	DPL inversé 47	198	DPL inversé 107
78	271	139	DPL inversé 48	199	DPL inversé 108
79	306	140	DPL inversé 49	200	DPL inversé 109
80	311	141	DPL inversé 50	201	DPL inversé 110
81	315	142	DPL inversé 51	202	DPL inversé 111
82	331	143	DPL inversé 52	203	DPL inversé 112
83	343	144	DPL inversé 53	204	DPL inversé 113
84	346	145	DPL inversé 54	205	DPL inversé 114
85	351	146	DPL inversé 55	206	DPL inversé 115

Tableau (suite)...

DPL	Code	DPL	Code	DPL	Code
86	364	147	DPL inversé 56	207	DPL inversé 116
87	365	148	DPL inversé 57	208	DPL inversé 117
88	371	149	DPL inversé 58	209	DPL inversé 118
89	411	150	DPL inversé 59	210	DPL inversé 119
90	412	151	DPL inversé 60	211	DPL inversé 120
91	413	152	DPL inversé 61	212	DPL inversé 121
92	423	153	DPL inversé 62	213	DPL inversé 122
93	431	154	DPL inversé 63	214	DPL inversé 123
94	432	155	DPL inversé 64	215	DPL personnalisé
95	445	156	DPL inversé 65	216	DPL personnalisé
96	464	157	DPL inversé 66	217	DPL personnalisé
97	465	158	DPL inversé 67	218	DPL personnalisé
98	466	159	DPL inversé 68	219	DPL personnalisé

Cette page a été laissée vide de manière intentionnelle.

Garantie limitée Motorola Solutions

A.1 Éléments non couverts par la garantie

- Tout défaut ou dommage résultant de l'utilisation inappropriée ou inhabituelle du produit ou du non-respect des instructions spécifiées dans le présent guide de l'utilisateur.
- Tout défaut ou dommage lié à un mauvais usage, à un accident ou à une négligence.
- Tout défaut ou dommage lié à un test, une utilisation, une intervention de maintenance ou un réglage inapproprié ou à toute modification de quelque sorte que ce soit.
- La détérioration ou les dommages d'antennes, à moins qu'ils n'aient été directement causés par des défauts du matériel ou des erreurs de main-d'œuvre.
- Les produits dont le démontage ou les réparations ont provoqué une baisse des performances ou empêchent

tous tests ou inspections appropriés permettant de soumettre une demande de garantie.

- Tout défaut ou dommage lié à l'humidité, à l'exposition à du liquide ou à une chute.
- Toute surface en plastique et toute autre partie externe rayée ou endommagée suite à l'utilisation normale de la radio.
- Les produits loués de manière temporaire.
- L'intervention régulière de maintenance ou de réparation ou remplacement des pièces suite à l'utilisation et à l'usure normales de la radio.

A.2 Informations de garantie

Le revendeur ou le commerçant agréé Motorola Solutions auprès duquel vous avez acheté votre radio professionnelle Motorola Solutions et/ou les accessoires agréés s'engage à accepter les demandes de garantie et/ou propose un service de garantie. Retournez votre radio à votre revendeur ou commerçant pour bénéficier du service de garantie. Ne retournez pas la radio à Motorola Solutions. Pour pouvoir bénéficier du service de garantie, vous devez présenter votre justificatif d'achat ou tout document similaire sur lequel figure la date d'achat. Le numéro de série de la radio professionnelle doit être lisible.

La garantie ne s'applique pas si le type ou le numéro de série du produit a été endommagé, effacé, supprimé ou est illisible.

Accessoires

Tableau 13: Accessoires audio

Référence	Description
HKLN4601_	Kit de surveillance avec microphone et PTT en ligne
HKLN4599_	Oreillette en forme de D avec microphone et PTT en ligne
HKLN4604_	Oreillette pivotante avec microphone et PTT en ligne
HKLN4606_	Microphone haut-parleur distant avec PTT
HKLN4605_	Écouteur avec microphone et PTT en ligne

Tableau 14: Batterie

Référence	Description
PMNN4434_	Batterie Li-Ion standard
PMNN4453_	Batterie Li-Ion haute capacité

Tableau 15: Câbles

Référence	Description
HKKN4028_	Câble de clonage radio à radio
HKKN4027_	Câble de programmation CPS

Tableau 16: Chargeurs

Référence	Description
PMLN6383_	Support de charge pour chargeur SUC
25012026001	100-240 V, 7,5 W, universel, micro-USB, alimentation avec commutateur
58012029006	110-240 V, chargeur pour le Royaume-Uni et Hong Kong, alimentation avec commutateur
58012029004	110-240 V, chargeur pour l'Europe, alimentation avec commutateur
PMLN6385_	Kit de chargeur SUC à support standard pour le Royaume-Uni et l'Europe

Tableau 17: Accessoires de transport

Référence	Description
PMLN7655_	Étui de transport pour les radios série XT600d
PMLN7709_	Étui de transport en cuir pour les radios série XT600d

**REMARQUE:**

Certains accessoires peuvent ne pas être disponibles au moment de l'achat. Contactez votre point de vente Motorola Solutions ou rendez-vous sur le site <http://www.motorolasolutions.com> pour obtenir les toutes dernières informations sur la disponibilité des accessoires et les nouveautés.

Sommario

Copyright del software per computer.....	7	2.8 Ricarica della sola batteria.....	28
Informazioni importanti sulla sicurezza.....	9	2.9 Indicatori LED del caricabatteria da tavolo..	29
Precauzioni per l'utilizzo.....	11	2.10 Misuratore del livello delle batterie.....	30
Introduzione.....	13	2.11 Tempo di ricarica stimato.....	31
Informazioni sulla sicurezza di batterie e caricabatteria.....	15	2.12 Ricarica della radio e della batteria con un caricabatteria multiunità (MUC) - Accessorio opzionale.....	31
Linee guida per un utilizzo sicuro.....	15	Operazioni preliminari.....	33
Panoramica della radio.....	17	3.1 Accensione/spegnimento della radio.....	33
1.1 Pulsanti di controllo.....	18	3.2 Regolazione del volume.....	33
1.2 Specifiche della radio.....	22	3.3 Display della radio.....	34
Batterie e caricabatteria.....	23	3.4 Selezione di un canale.....	35
2.1 Informazioni sulla batteria agli ioni di litio....	23	3.5 Ricezione di una chiamata.....	36
2.2 Installazione della batteria agli ioni di litio....	24	3.6 Indicatore di intensità del segnale e indicatore di canale occupato.....	36
2.3 Rimozione di una batteria agli ioni di litio....	25	3.7 Portata delle conversazioni.....	36
2.4 Alimentatore e caricabatteria a singola unità (SUC) da tavolo.....	25	3.8 Indicatori LED della radio.....	37
2.5 Custodia.....	26	3.9 VOX e iVOX.....	38
2.6 Ricarica della radio.....	27	3.9.1 Configurazione della modalità VOX.....	39
2.7 Ricarica della radio con il caricabatteria a singola unità da tavolo.....	27	3.9.2 Configurazione della modalità iVOX.....	39

3.9.3 Regolazione della sensibilità iVOX.....	40	4.3.5.1 Modifica di un contatto rapido.....	48
3.10 Ripristino delle impostazioni di fabbrica....	40	4.3.5.2 Esecuzione di una chiamata rapida.....	49
3.11 Attivazione o disattivazione del segnale acustico.....	41	4.4 Scansione.....	49
3.12 Blocco o sblocco della tastiera.....	41	4.4.1 Selezione di una lista di scansione.....	49
3.13 Accesso alle opzioni di menu.....	42	4.4.2 Selezione del canale di priorità da una lista di scansione.....	50
Funzioni avanzate.....	43	4.4.3 Rimozione di un canale da una lista di scansione.....	51
4.1 Menu SETTING.....	43	4.4.4 Aggiunta di un canale alla lista di scansione.....	51
4.2 Modifica del canale.....	44	4.5 Messaggio.....	52
4.2.1 Modifica dell'alias del canale.....	44	4.5.1 Creazione di un nuovo messaggio di testo.....	52
4.2.2 Modifica della frequenza del canale.....	44	4.5.2 Risposta, inoltro o eliminazione di un messaggio ricevuto.....	53
4.2.3 Modifica del codice di canale.....	45	4.5.3 Invio di messaggi di testo predefiniti.....	54
4.3 Contatti.....	45	4.5.4 Inoltro o eliminazione di un messaggio inviato.....	54
4.3.1 Esecuzione di una chiamata dal menu CONTACTS.....	46	4.6 Registrazione.....	55
4.3.2 Funzioni disponibili in Contacts.....	46		
4.3.3 Aggiunta di un nuovo contatto all'elenco dei contatti.....	47		
4.3.4 Chiamata digitale tramite One Touch Access.....	48		
4.3.5 Quick Contact.....	48		

4.6.1	Avvio della registrazione.....	55	5.3	Clonazione della radio tramite il cavo per clonazione R2R (accessorio opzionale).....	64
4.6.2	Riproduzione o eliminazione di file registrati.....	56	5.4	Istruzioni per l'uso.....	65
4.6.3	Controllo del tempo di registrazione restante.....	56	5.5	Operazioni da eseguire se la clonazione non riesce.....	66
4.7	Registro chiamate.....	57	Troubleshooting.....		69
4.7.1	Salvataggio di un contatto dal registro delle chiamate nell'elenco dei contatti.....	57	6.1	Sintomo e soluzioni.....	69
4.8	Zona.....	58	Uso e manutenzione.....		75
4.9	Informazioni sulla radio.....	58	7.1	Precauzione.....	75
4.10	Modalità Covert.....	59	Grafico dei codici e delle frequenze.....		77
4.10.1	Attivazione della modalità Covert.....	59	8.1	Grafici di codici e frequenze analogiche.....	77
4.10.2	Disattivazione della modalità Covert.....	59	8.2	Grafico di codici e frequenze digitali.....	80
4.11	Break-In.....	60	8.3	Elenco di frequenze XT660d completo.....	82
4.12	Chiamata diretta tramite ID radio.....	61	8.4	Elenco di frequenze XT665d completo.....	84
4.13	Reverse Burst.....	61	8.5	Codici CTCSS e PL/DPL.....	86
4.14	Modalità Silent.....	61	Garanzia limitata Motorola Solutions.....		93
Configurazione della radio.....		63	A.1	Cosa non è coperto dalla garanzia.....	93
5.1	Configurazione tramite CPS.....	63	A.2	Informazioni sulla garanzia.....	93
5.2	Clonazione delle radio.....	64	Accessori.....		95

Pagina lasciata intenzionalmente vuota.

Copyright del software per computer

I prodotti Motorola Solutions descritti nel presente manuale possono includere programmi per computer Motorola Solutions protetti da copyright salvati in memorie a semiconduttore o altri mezzi. Le leggi degli Stati Uniti d'America e di altri Paesi garantiscono a Motorola Solutions alcuni diritti esclusivi sui programmi per computer protetti da copyright, incluso, senza limitazioni, il diritto esclusivo di copiare o riprodurre in qualsiasi forma il programma. Di conseguenza, nessuno dei programmi per computer Motorola Solutions protetti da copyright contenuti nei prodotti descritti in questo manuale può essere copiato, riprodotto, modificato, decodificato o distribuito in qualsiasi modo senza l'esplicito permesso scritto di Motorola Solutions.

Inoltre, l'acquisto di prodotti Motorola Solutions non garantirà in modo diretto o per implicazione, per eccezione o in altro modo nessuna licenza sotto copyright, brevetto o richiesta di brevetto di Motorola Solutions, tranne la normale licenza d'uso non esclusiva derivante dall'applicazione della legge nella vendita del prodotto.

Pagina lasciata intenzionalmente vuota.

Informazioni importanti sulla sicurezza

Guida sull'esposizione a sorgenti di energia RF e sulla sicurezza del prodotto per radio ricetrasmittenti portatili



AVVERTENZA:

L'uso di questa radio è limitato esclusivamente a scopi professionali. Prima di utilizzare la radio, leggere la Guida sull'esposizione a sorgenti di energia RF e sulla sicurezza del prodotto per ricetrasmittenti portatili, che contiene importanti istruzioni di funzionamento per utilizzare con sicurezza il dispositivo, nonché informazioni sull'esposizione all'energia RF e sul controllo nel rispetto delle norme e dei regolamenti vigenti in materia.

L'elenco delle batterie e degli altri accessori approvati da Motorola Solutions è disponibile sul seguente sito Web:

<http://www.motorolasolutions.com>

Pagina lasciata intenzionalmente vuota.

Precauzioni per l'utilizzo

La radio portatile digitale della serie XT600d è conforme alle specifiche IP55, che garantiscono la resistenza della radio in condizioni avverse, quali l'uso sotto la pioggia o in ambienti polverosi.

- Se la radio è stata esposta ad acqua o pioggia, scuotere la radio per eliminare qualsiasi residuo di acqua intrappolata nella griglia dell'altoparlante o nella porta del microfono. È possibile che la presenza di acqua intrappolata nella griglia dell'altoparlante e nella porta del microfono diminuisca le prestazioni audio.
- Se l'area dei contatti della batteria è stata esposta all'acqua, pulire e asciugare i contatti della batteria sia sulla radio che sulla batteria, prima di inserire la batteria nella radio. È possibile che l'acqua residua provochi un corto circuito nella radio.
- Se la radio è stata esposta a una sostanza corrosiva, (ad esempio, acqua salmastra), sciacquare la radio e la batteria con acqua dolce, quindi asciugarle.
- Per pulire la superficie esterna della radio, utilizzare una soluzione diluita a base di detergente per piatti delicato e acqua dolce (ad esempio, un cucchiaino di detergente per circa 4 litri di acqua).

- Quando si pulisce la radio, non utilizzare un getto diretto ad alta pressione per evitare infiltrazioni di acqua nella radio.



AVVERTENZA:

Non disassemblare la radio, onde evitare che vengano danneggiate le guarnizioni e si formino infiltrazioni all'interno della radio. La manutenzione della radio deve essere eseguita solo in centri di assistenza attrezzati per testare e sostituire le guarnizioni di tenuta della radio.

Pagina lasciata intenzionalmente vuota.

Introduzione

Il presente manuale dell'utente spiega il funzionamento delle radio.

È possibile che il rivenditore o l'amministratore del sistema abbia personalizzato la radio in base alle esigenze specifiche dell'utente. Per ulteriori informazioni, contattare il rivenditore o l'amministratore di sistema.

Rivolgersi al rivenditore o all'amministratore di sistema per appurare:

- Se la radio è programmata con canali convenzionali predefiniti.
- Quali pulsanti sono stati programmati per accedere ad altre funzioni.
- Quali sono gli accessori opzionali adatti alle proprie esigenze.
- Quali sono i migliori metodi di utilizzo della radio per ottenere comunicazioni efficienti.
- Quali sono gli interventi di manutenzione che consentono di prolungare la durata della radio.

Pagina lasciata intenzionalmente vuota.

Informazioni sulla sicurezza di batterie e caricabatteria

Questo documento contiene importanti istruzioni sulla sicurezza e sul funzionamento. Leggere attentamente queste istruzioni e conservarle per esigenze future. Prima di utilizzare il caricabatteria, leggere tutte le istruzioni e gli avvisi presenti su:

- caricabatteria
 - batteria
 - radio collegata alla batteria
- 1** Per ridurre il rischio di danni personali, ricaricare unicamente batterie ricaricabili autorizzate Motorola Solutions. La ricarica di batterie di altro tipo potrebbe causare esplosioni, lesioni personali e danni.
 - 2** L'utilizzo di accessori non consigliati da Motorola Solutions può causare incendi, scosse elettriche o lesioni personali.
 - 3** Per ridurre il rischio di danni alla spina elettrica e al cavo, per scollegare il caricabatteria tirare dalla spina e non dal cavo.
 - 4** L'utilizzo di una prolunga è sconsigliato. L'utilizzo di una prolunga non adatta può causare rischi di incendio e

scosse elettriche. Se deve essere utilizzata una prolunga, assicurarsi che le dimensioni del cavo siano di 18 AWG per lunghezze massime di 30,48 m e di 16 AWG per lunghezze massime di 45,72 m.

- 5** Non utilizzare il caricabatteria se rotto o danneggiato in qualsiasi modo. Consegnarlo a un rappresentante dell'assistenza tecnica di Motorola Solutions.
- 6** Non disassemblare il caricabatteria, in quanto non può essere riparato e i pezzi di ricambio non sono disponibili. Il disassemblaggio del caricabatteria può causare scosse elettriche o incendi.
- 7** Per ridurre il rischio di scosse elettriche, scollegare il caricabatteria dalla presa elettrica CA prima di eseguire qualsiasi operazione di manutenzione o pulizia.

Linee guida per un utilizzo sicuro

- Spegnerne la radio durante la ricarica.
- Il caricabatteria non è adatto per l'uso all'aperto. Utilizzare unicamente in luoghi asciutti.
- Collegare il caricabatteria a un alimentatore dotato di fusibili e cavi di voltaggio corretto (vedere le informazioni riportate sul prodotto).

- Per scollegare il caricabatteria dalla tensione di linea, estrarre la spina di alimentazione.
- Collegare l'apparecchiatura a una presa elettrica facilmente accessibile e vicina.
- Per le apparecchiature che utilizzano fusibili, le parti sostitutive devono rispettare il tipo e la classificazione riportati nelle istruzioni del prodotto.
- La temperatura ambiente massima intorno all'apparecchiatura di alimentazione non deve superare i 40 °C.
- La potenza di uscita dall'unità di alimentazione non deve superare i valori nominali riportati sull'etichetta del prodotto situata sul lato inferiore del caricabatteria.
- Verificare che il cavo sia posizionato in modo che le persone non lo calpestino o inciampino e che non sia esposto ad acqua o altre condizioni che potrebbero danneggiarlo.

Panoramica della radio

In questo capitolo vengono descritti i pulsanti e le funzioni per controllare la radio.

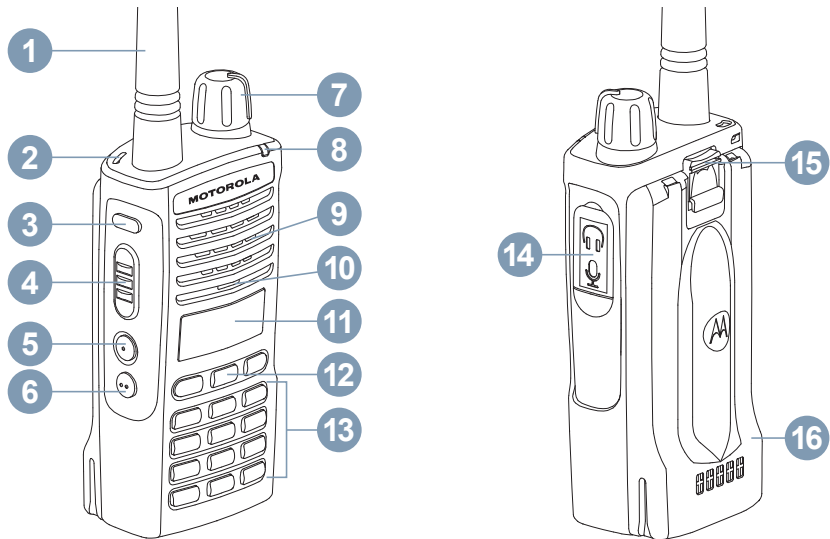

1.1





Pulsanti di controllo

Nella tabella seguente vengono spiegate le funzioni di ogni pulsante sulla radio:

Tabella 1: Tabella di riferimento dei pulsanti di controllo

Numero	Descrizione
1	Antenna Per il modello XT660d/XT665d, l'antenna non è rimovibile.
2	Foro per cordino
3	Pulsante di registrazione Premere il pulsante per attivare/disattivare la funzione di trasmissione della registrazione. Per ulteriori informazioni, vedere la sezione Registrazione a pagina 55 .
4	Pulsante PTT Tenere premuto questo pulsante per parlare, rilasciarlo per ascoltare.
5, 6	Pulsante laterale 1 (SB1), Pulsante laterale 2 (SB2) Vedere Tabella 2: Impostazione predefinita per i pulsanti SB1 e SB2 a pagina 20 .
7	Manopola del volume On/Off Consente di accendere o spegnere la radio e regolare il volume della radio.
8	LED

Continuazione tabella...

Numero	Descrizione
	Mostra lo stato della batteria, lo stato di accensione, informazioni sulle chiamate radio e lo stato della scansione.
9	Altoparlante
10	Microfono L'utente deve parlare chiaramente nel microfono quando invia un messaggio.
11	Display LCD Display monocromatico con retroilluminazione arancione
	Pulsanti Menu/OK e di navigazione
	Premere  per accedere a un menu o per confermare la selezione; tenere premuto per salvare la selezione nella modalità di programmazione.
12	Premere  /  per passare a sinistra o a destra delle opzioni disponibili nel menu; tenere premuto per accelerare il passaggio.
	Premere  per annullare e tornare al livello di menu precedente; tenere premuto questo pulsante per tornare alla schermata Home.
13	Tastiera alfanumerica

Continuazione tabella...



Numero	Descrizione
<p>Premere  per numero zero; tenere premuto questo pulsante per modificare il testo per numeri, caratteri e opzioni di lingua. Nell'angolo in alto a destra sullo schermo della radio appare ABC, abc e 123 per indicare i caratteri che si possono immettere.</p>	
<p>Premere  per inserire spazio nel testo; tenere premuto questo pulsante per bloccare o sbloccare tutti i pulsanti di controllo eccetto il pulsante PTT.</p>	
14	<p>Connettore per accessori Consente la connessione ad accessori audio compatibili.</p>
15	<p>Dispositivo di chiusura della batteria</p>
16	<p>Batteria La Serie XT600d viene fornita con una batteria agli ioni di litio a capacità standard. Potrebbero essere disponibili altre batterie. Per ulteriori informazioni, vedere la sezione Tabella 4: Batterie autorizzate Motorola Solutions a pagina 29.</p>

Tabella 2: Impostazione predefinita per i pulsanti SB1 e SB2

Pulsanti	Impostazione predefinita
Premere brevemente SB1	Canale principale
Premere a lungo SB1	Annuncio del livello di carica della batteria
Premere brevemente SB2	Scansione

Continuazione tabella...

Pulsanti**Impostazione predefinita**

Premere a lungo **SB2**Monitoraggio

Descrizioni dei diversi modi in cui viene richiesto di premere i pulsanti di una radio:

Premere brevemente

Premere e rilasciare rapidamente.

Premere a lungo

Tenere premuto il pulsante per la durata programmata.

Tenere premuto

Tenere premuto il pulsante.

**NOTA:**

È possibile che il rivenditore o l'amministratore del sistema abbia personalizzato la radio in base alle esigenze specifiche dell'utente. Rivolgersi al rivenditore o all'amministratore di sistema per informazioni su come è stata programmata la radio.

1.2

Specifiche della radio

Nella tabella seguente vengono elencate le specifiche della radio:

Tabella 3: Specifiche della radio XT660d/XT665d

	XT660d	XT665d
Banda di frequenza (MHz)	PMR446, digital PMR446	PMR446, digital PMR446, LPD 433-434
Potenza di trasmissione (W):	0,5	0,5 per PMR446 e digital PMR446, 0,01 per LPD
Numero di canali	128	128
Antenna	Non rimovibile	Non rimovibile

Etichetta del modello

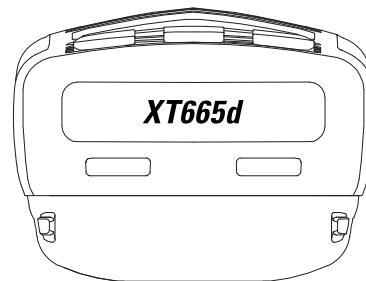
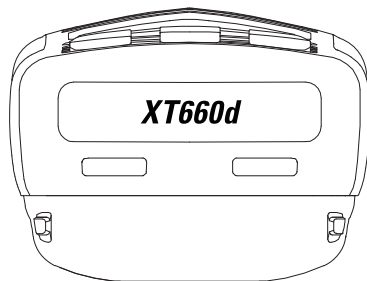

Batterie e caricabatteria

Le radio della serie XT600d sono provviste di batterie a ioni di litio, fornite in diverse capacità che definiscono la durata della batteria.

2.1

Informazioni sulla batteria agli ioni di litio

La radio XT600d viene fornita con una batteria agli ioni di litio ricaricabile. La batteria deve essere completamente caricata prima di utilizzarla per la prima volta per garantire capacità e prestazioni ottimali.

La durata della batteria è determinata da diversi fattori. Quelli più importanti sono il sovraccarico delle batterie e il livello medio di scaricamento ogni ciclo. In genere, maggiore è il sovraccarico e più elevato è lo scaricamento medio, minore sarà il numero dei cicli di durata della batteria. Ad esempio, una batteria che viene sovraccaricata e scaricata al 100% più volte al giorno dura per un minor numero di cicli rispetto a una batteria non sovraccaricata e scaricata fino al 50% ogni giorno. Una batteria con sovraccarico minimo e uno scaricamento medio del 25%, presenta una durata anche maggiore.

Le batterie Motorola Solutions sono state appositamente progettate per essere utilizzate con caricabatteria Motorola Solutions e viceversa. La ricarica delle batterie con apparecchiature non fornite da Motorola Solutions può causare danni alla batteria e annullare la garanzia della batteria. Se possibile, mantenere la temperatura della batteria a 25 °C (77 °F) (temperatura ambiente). La ricarica di una batteria a bassa temperatura (inferiore a 10 °C, 50 °F) può causare la perdita di elettrolita e, in definitiva, provocare un guasto della batteria. La ricarica di una batteria ad alta temperatura (superiore a 35 °C, 95 °F) determina una riduzione della capacità di scaricamento e influisce sulle prestazioni della radio. I caricabatteria veloci di Motorola Solutions contengono un circuito di rilevamento della temperatura per garantire che le batterie vengano caricate entro i limiti di temperatura riportati sopra.

Di seguito viene indicata la durata della batteria agli ioni di litio con Potenza TX 0,5 W con il risparmio batteria attivato:

Standard

20 ore

Batteria alta capacità

28 ore

2.2

Installazione della batteria agli ioni di litio

La procedura seguente spiega come installare la batteria agli ioni di litio:

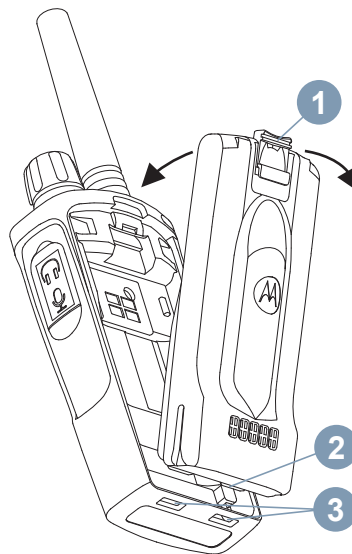

- 1 Spegnere la radio.

- 2 Con il logo Motorola Solutions rivolto verso l'alto, inserire le linguette (2) sul fondo della batteria nelle fessure (3).

- 3 Premere il dispositivo di chiusura della batteria (1) verso la radio finché non scatta in posizione.
-

2.3

Rimozione di una batteria agli ioni di litio

La procedura seguente spiega come rimuovere una batteria agli ioni di litio:

- 1 Spegnere la radio.
-
- 2 Premere e tenere premuto il dispositivo di chiusura della batteria.
-
- 3 Estrarre la batteria dalla radio.
-

2.4

Alimentatore e caricabatteria a singola unità (SUC) da tavolo

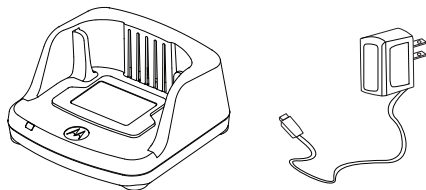

La radio viene fornita con un caricabatteria a singola unità (SUC) da tavolo, un alimentatore (chiamato anche trasformatore) e una serie di adattatori.

È possibile cambiare alimentatore in base agli adattatori inclusi nella confezione della radio. Utilizzare l'adattatore della propria zona.

Effettuare le operazioni riportate di seguito per assemblare e disassemblare l'alimentatore:

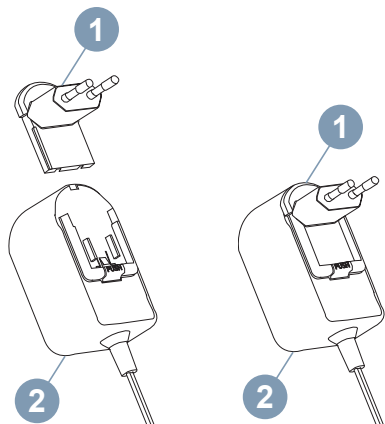

- Allineare l'adattatore (1) alle scanalature dell'alimentatore (2) fino a quando non scatta in posizione.
- Per rimuovere, far scorrere l'adattatore (1) verso l'alto.

**NOTA:**

Le immagini hanno il solo scopo di presentare l'adattatore. L'adattatore da installare potrebbe essere diverso in base all'area.

Se si acquistano caricabatteria o alimentatori aggiuntivi (2), assicurarsi che il caricabatteria a singola unità da tavolo e l'alimentatore siano compatibili.

2.5

Custodia

La procedura seguente spiega come utilizzare una

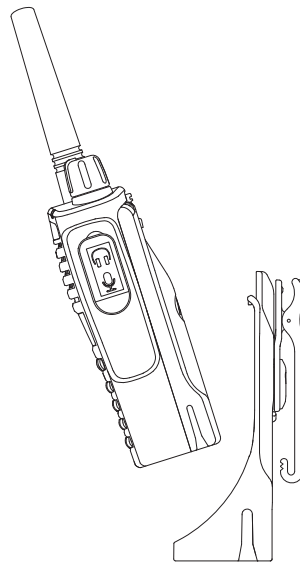

custodia:

- 1 Inserire la radio nella base della custodia. Premere la radio contro la parte posteriore della custodia

finché non si inseriscono i ganci della custodia nelle fessure superiori della batteria.

- 2 Per rimuovere, staccare i ganci della custodia dalle fessure superiori della batteria utilizzando la linguetta in alto sulla custodia. Estrarre la radio e rimuoverla dalla custodia.

2.6

Ricarica della radio

Con radio collegata, posizionare la batteria in un caricabatteria a singola unità (SUC) da tavolo o un caricabatteria multiunità (MUC) Motorola Solutions.

2.7

Ricarica della radio con il caricabatteria a singola unità da tavolo

La procedura seguente spiega come ricaricare la radio utilizzando un caricabatteria a singola unità da tavolo:

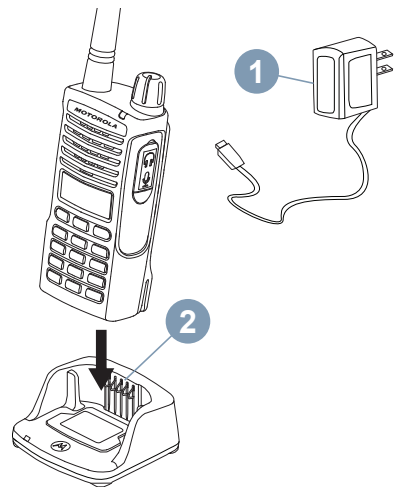

- 1 Posizionare il caricabatteria su una superficie piana.
- 2 Inserire il connettore dell'alimentatore (1) nella porta sul lato del caricabatteria a singola unità da tavolo (2).

- 3 Inserire la radio nel caricabatteria con la radio rivolta verso la parte anteriore, come illustrato nella figura.



NOTA:

Durante la ricarica di una batteria collegata a una radio, spegnere la radio per assicurarsi che la batteria venga ricaricata completamente. Per ulteriori informazioni, vedere [Linee guida per un utilizzo sicuro a pagina 15](#).

2.8

Ricarica della sola batteria

Per ricaricare solo la batteria, attenersi alla procedura seguente:

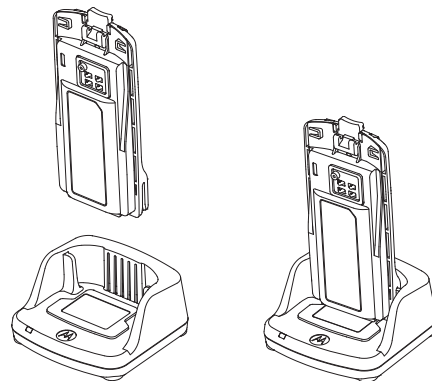

- 1 Eseguire [passaggio 3](#) di "[Ricarica della radio con il caricabatteria a singola unità da tavolo a pagina 27](#)".
- 2 Inserire la batteria nel vassoio, con la superficie interna della batteria rivolta verso la parte anteriore del caricabatteria a singola unità (SUC) da tavolo.

- 3 Allineare gli slot presenti nella batteria con le scanalature di allineamento presenti sul caricabatteria a singola unità da tavolo.

Tabella 4: Batterie autorizzate Motorola Solutions

Numero parte	Descrizione
PMNN4434_R	Batteria agli ioni di litio standard
PMNN4453_R	Batteria agli ioni di litio ad alta capacità

2.9

Indicatori LED del caricabatteria da tavolo

Nella tabella seguente viene spiegata la differenza di ciascuno stato e indicatore LED:

Tabella 5: Indicatore LED del caricabatteria

Stato	Indicatore LED	Commenti
Accensione	Verde per circa 1 secondo	-

Continuazione tabella...

Stato	Indicatore LED	Commenti
Ricarica in corso	Rosso fisso	-
Ricarica completata	Verde fisso	-
Batteria danneggiata	Rosso lampeggiante veloce	Solitamente, è possibile risolvere il problema rimuovendo e reinstallando la batteria.
In attesa della ricarica	Giallo lampeggiante lento	La temperatura della batteria è troppo alta o troppo bassa oppure viene utilizzata una tensione di alimentazione errata.

Continuazione tabella...

Stato	Indicatore LED	Commenti
Stato del livello della batteria	N/D	Batteria esaurita
	Rosso lampeggiante una volta	Batteria scarica
	Giallo lampeggiante due volte	Livello medio di carica
	Verde lampeggiante tre volte	Batteria carica

Se non appare alcuna indicazione LED:

- Controllare se la radio con la batteria o la batteria da sola è inserita correttamente. Fare riferimento a [passaggio 3](#) di "Ricarica della radio con il caricabatteria a singola unità da tavolo a pagina 27".
- Controllare se il cavo di alimentazione è collegato correttamente al caricabatteria e a una presa CA appropriata e che quest'ultima sia alimentata.



- Controllare se la batteria utilizzata con la radio è elencata in [Tabella 4: Batterie autorizzate Motorola Solutions a pagina 29](#).

2.10

Misuratore del livello delle batterie

Il misuratore del livello delle batterie situato nell'angolo in alto a sinistra del display della radio indica la carica rimanente della batteria della radio.

Tabella 6: Misuratore del livello delle batterie agli ioni di litio

Misuratore del livello delle batterie		
3 barre	2 barre	1 barra
		
100-70%	70-30%	35-0% (≤10% se lampeggiante)

2.11

Tempo di ricarica stimato

Di seguito vengono fornite le soluzioni di ricarica con il tempo di ricarica della batteria stimato. Per ulteriori informazioni, vedere [Tabella 14: Batteria a pagina 95](#).

Batteria standard

≤ 4,5 ore

Batteria ad alta capacità

≤ 4,5 ore

2.12

Ricarica della radio e della batteria con un caricabatteria multiunità (MUC) - Accessorio opzionale

Il MUC consente la ricarica rapida di fino a sei radio o batterie. Le batterie possono essere ricaricate con le radio oppure rimosse e collocate separatamente nel MUC. Ciascuno dei 6 vani di ricarica può contenere una sola radio (con o senza custodia) o batteria, ma non entrambe contemporaneamente.

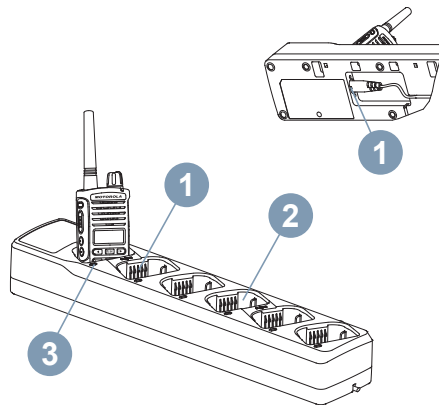

- 1 Posizionare il MUC su una superficie piana.

- 2 Inserire la presa del cavo di alimentazione nel connettore a due perni del MUC (1) situato nella parte inferiore del MUC.

- 3 Collegare il cavo di alimentazione a una presa di corrente CA.

- 4 Spegnerne la radio.

- 5 Inserire la radio o la batteria nel vano di ricarica (3) con la radio o la batteria rivolta dalla parte opposta dei contatti (2).



NOTA:

- Ulteriori informazioni sul funzionamento del MUC sono disponibili nel foglio di istruzioni fornito con il MUC. Per ulteriori informazioni sulle parti e sui relativi numeri parte, vedere la sezione [Accessori a pagina 95](#).
- Per ulteriori informazioni sugli indicatori LED del MUC (3), vedere [Tabella 5: Indicatore LED del caricabatteria a pagina 29](#).

Operazioni preliminari

Questa sezione fornisce informazioni sul funzionamento di base della radio.

3.1

Accensione/spegnimento della radio

Per accendere la radio, ruotare la manopola **On/Off/Volume** in senso orario. La radio riproduce uno dei seguenti elementi:

- Tono di accensione e annuncio relativo al numero del canale
- Annunci relativi al livello della batteria e al numero di canale
- Silenzioso (segnali acustici disattivati).

Il LED lampeggia rosso fisso per 3 secondi.

Per spegnere la radio, ruotare la manopola **ON /OFF/ Volume** in senso antiorario finché non si sente un "clic".

3.2

Regolazione del volume

Ruotare la manopola **On/Off/Volume** in senso orario per aumentare il volume o in senso antiorario per diminuire il volume.



NOTA:

Non tenere la radio troppo vicino all'orecchio quando il volume è alto o durante la regolazione del volume.

3.3

Display della radio

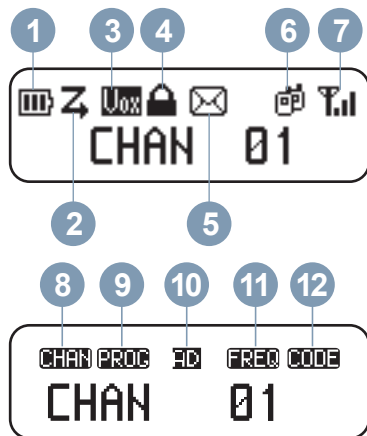

Nella schermata Home, sulla prima riga del display sono presenti diverse icone per indicare lo stato delle varie funzioni. La seconda riga sono stringhe di menu.

La tabella seguente contiene una descrizione delle icone:

N.	Icona	Descrizione
1.		Il numero di barre (0 - 3) visualizzato indica la carica residua della batteria.
2.		La funzione Scan è abilitata.
3.		La funzione VOX/iVOX è attivata. Durante l'attivazione, senza accessori VOX, la radio è in modalità iVOX. In questa modalità, è possibile parlare al microfono senza premere il pulsante PTT . Quando la radio viene utilizzata con accessori VOX, è possibile parlare al microfono degli accessori senza tenere premuto il pulsante PTT della radio o accessori.
4.		I pulsanti Keypad e Side sono bloccati.
5.		La radio ha almeno un messaggio di testo da leggere.

Continuazione tabella...

N.	Icona	Descrizione
6.i.		La radio è in comunicazione in una chiamata di gruppo.
6.ii.		La radio è in comunicazione in una chiamata privata.
7.		Indicatore RSSI (Received Signal Strength Indicator). Il numero di barre (0-3) visualizzato indica la potenza del segnale di ricezione.
8.		Indica l'indice del canale corrente.
9.		La radio è in modalità di programmazione.
10.i.		Il canale corrente è in modalità analogica.
10.ii.		Il canale corrente è in modalità digitale.
11.		Indica la frequenza del canale corrente.

Continuazione tabella...

N.	Icona	Descrizione
12.		Indica il codice CTCSS/DPL corrente.





NOTA:

Il display della radio raffigurato qui ha il solo scopo di mostrare la posizione delle icone. Ogni display può avere un aspetto diverso (a livello di codice e canale) in base alle funzioni pre-programmate disponibili per ogni modello o area. Premendo qualsiasi pulsante, ad eccezione del pulsante **PTT**, si attiva la retroilluminazione.

3.4

Selezione di un canale

Premere  o  due volte nella schermata iniziale per passare al canale successivo.

Ogni canale dispone di frequenza, codice di esclusione delle interferenze e impostazioni di scansione proprie.

3.5

Ricezione di una chiamata

La procedura seguente spiega come ricevere una chiamata:

- 1 Rilasciare il pulsante **PTT** e restare in ascolto di attività vocali.
- 2 Per rispondere, tenere la radio in posizione verticale a una distanza di 2,5-5 cm (1-2 pollici) dalla bocca. Premere il pulsante **PTT** per parlare e, quindi, rilasciarlo.

Il LED diventa rosso fisso quando la radio trasmette o riceve.

Per effettuare una chiamata, vedere [Esecuzione di una chiamata dal menu CONTACTS a pagina 46](#).

3.6

Indicatore di intensità del segnale e indicatore di canale occupato

Quando è presente un'attività su una frequenza, l'icona dell'indicatore di intensità del segnale (senza barre)

lampeggia e il LED della radio diventa arancione fisso. L'icona dell'indicatore di intensità del segnale della radio



può passare da 1 (più debole) a 3 (più forte) in base alla copertura della ricezione radio. Se la radio si trova in modalità di ricezione, viene visualizzata l'icona dell'indicatore di intensità del segnale con le barre.



NOTA:

Gli ostacoli che bloccano il percorso del segnale possono avere un impatto sul segnale in entrata.

3.7

Portata delle conversazioni

Le radio della serie XT600d sono state progettate per massimizzare le prestazioni e migliorare la portata delle trasmissioni sul campo. Per evitare interferenze, è consigliabile fare in modo che la distanza tra le radio sia più di 1,5 m. La copertura delle radio è 16,250 m², 13 piani e 9 km nelle aree pianeggianti.

La portata delle conversazioni varia in base alla conformazione del terreno. È influenzata da strutture in cemento, aree boschive e dall'uso delle radio all'interno di veicoli o edifici. La portata ottimale si ottiene in spazi aperti e pianeggianti, con una copertura massima di 9 km. Se sono presenti edifici o alberi, si ottiene una portata media.

Se, lungo il percorso, sono presenti boschi o montagne, la portata è minima.

Per stabilire una comunicazione ottimale tramite sistemi ricetrasmittenti, il canale, la frequenza e i codici di esclusione delle interferenze devono coincidere su entrambe le radio. Ciò dipende dal profilo pre-programmato della radio:

Canale

Il canale corrente utilizzato dalla radio, in base al modello di radio.

3.8

Indicatori LED della radio

Nella tabella seguente viene spiegato lo stato della radio e gli indicatori LED:

Stato della radio	Indicatore LED
Accensione	Rosso fisso per 3 secondi.
Trasmissione (TX)/Ricezione (RX)	Rosso fisso quando la radio sta trasmettendo o ricevendo.
Modalità di programmazione 'inattiva'/ Modalità di canale	Rosso lampeggiante (una volta).
Canale occupato	Arancione fisso.
Batteria scarica	Arancione lampeggiante (una volta).

Continuazione tabella...

Stato della radio	Indicatore LED
Scansione	Rosso lampeggiante velocemente.
Modalità VOX/iVOX	Rosso lampeggiante (due volte).
VOX/iVOX (PTT)	Rosso fisso per indicare che la radio sta trasmettendo.
Registrazione	Rosso e verde lampeggianti (una volta).
Modalità programmazione CPS	Verde lampeggiante (una volta).
Modalità clonazione	Doppio arancione lampeggiante una volta.
Clonazione in corso	Arancione fisso fino al termine della clonazione.
Flashing firmware	Verde fisso quando la radio è pronta per il flashing ; durante il flashing, il LED lampeggia in verde velocemente, il LED si spegne quando il trasferimento dei dati è terminato e la radio si accende con un LED rosso fisso per 3 secondi.

3.9

VOX e iVOX

In questo capitolo viene descritto come impostare e regolare la sensibilità di VOX/iVOX.

VOX

La modalità VOX è supportata solo tramite accessori abilitati per VOX, cuffie di tipo VOX mantengono il microfono attivo tutto il tempo che la radio trasmette automaticamente al rilevamento del segnale senza la

necessità di premere il pulsante **PTT** sulla radio o sull'accessorio audio.

iVOX

La modalità iVOX è supportata solo senza accessori audio collegati alla radio. Quando è attivata la modalità iVOX, il microfono della radio è attivo tutto il tempo che la radio trasmette automaticamente al rilevamento del segnale senza la necessità di premere il pulsante **PTT**.

3.9.1

Configurazione della modalità VOX

La procedura seguente spiega come configurare la modalità VOX:

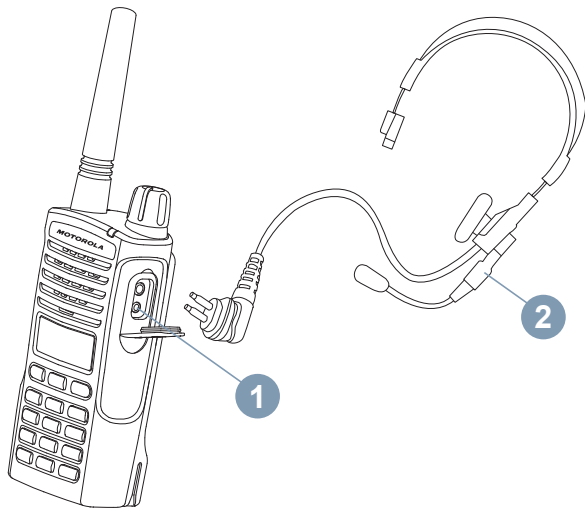

- 1 Spegnere la radio.
- 2 Aprire il coperchio dell'accessorio.

3 Inserire l'accessorio audio (2) saldamente nell'apposita porta (1).

4 Accendere la radio.

L'indicatore LED diventa rosso e lampeggia due volte.

5 Abbassare il volume della radio prima di posizionare l'accessorio vicino all'orecchio.

6 Per trasmettere, parlare nel microfono dell'accessorio e per ricevere, smettere di parlare.

La modalità VOX può essere disattivata temporaneamente premendo il pulsante **PTT** oppure rimuovendo l'accessorio audio.



NOTA:

Contattare il punto vendita Motorola Solutions per ordinare gli accessori.

3.9.2

Configurazione della modalità iVOX

La procedura seguente spiega come configurare la modalità iVOX:

- 1 Spegnere la radio.
- 2 Premere e tenere premuto il pulsante **PTT** durante l'accensione della radio per attivare la modalità iVOX.

Sul display appare VOX.



NOTA:

Premere brevemente il pulsante **PTT** per disattivare temporaneamente la modalità iVOX. Sul display lampeggia VOX .

Premere brevemente il pulsante **PTT** di nuovo per riattivare la modalità iVOX.

Si verifica un breve ritardo tra l'inizio della comunicazione e l'avvio della trasmissione da parte della radio.





3.9.3

Regolazione della sensibilità iVOX

È possibile regolare la sensibilità dell'accessorio della radio o del microfono in base all'ambiente. La sensibilità iVOX può essere programmata con il software CPS (Customer

Programming Software) o il pulsante .

Il valore predefinito è MEDIUM. La sensibilità iVOX può essere impostata su qualsiasi valore come elencato di seguito:

- 1 Premere  e selezionare SETTING.
- 2 Premere  e selezionare VOX LEVEL.
- 3 Premere  e selezionare il livello di sensibilità necessario.
- 4 Premere  per confermare la selezione.



NOTA:

Gli intervalli dei livelli VOX vanno da LOW, MEDIUM ad HIGH.

3.10

Ripristino delle impostazioni di fabbrica

Questa funzione consente di impostare tutte le funzioni della radio di nuovo sulle impostazioni predefinite.

Premere **PTT**, **SB2** e **SB1** contemporaneamente mentre si accende la radio fino a quando non si sente un segnale acuto.

3.11

Attivazione o disattivazione del segnale acustico

La procedura seguente spiega come attivare e disattivare il segnale acustico:

- 1 Premere  e selezionare **SETTING**.

- 2 Premere  e selezionare **BEEP TONE**.

- 3 Premere  e selezionare **ON/OFF**.

- 4 Premere  per attivare e disattivare il segnale acustico.

3.12

Blocco o sblocco della tastiera

È possibile bloccare la tastiera per evitare la modifica involontaria delle impostazioni della radio. La procedura seguente spiega come bloccare e sbloccare la tastiera:

- 1 Tenere premuto  per 4 secondi.

L'icona di blocco  viene visualizzata per indicare che tastiera e pulsanti laterali sono bloccati.

- 2 Tenere premuto  per 4 secondi.

L'icona di blocco  scompare e tastiera e pulsanti laterali sono accessibili.



NOTA:

Il pulsante **PTT** non può essere bloccato utilizzando questa funzione.

3.13

Accesso alle opzioni di menu



La procedura seguente spiega come accedere alle opzioni di menu:

1 Premere brevemente  per accedere a Menu. La radio visualizza le opzioni delle funzioni.

2 Premere  o  per visualizzare una qualsiasi delle seguenti funzioni:

- SETTING
 - CHANNEL EDIT
 - CONTACTS
 - SCAN
 - MESSAGE
 - RECORDING
 - CALL LOG
 - ZONE
 - RADIO INFO
-

3 Eseguire una delle operazioni seguenti:

- Per accedere alla funzione, premere .
- Per uscire, premere .

**NOTA:**

Se non viene rilevata alcuna attività per più di 10 secondi, viene attivato automaticamente il timeout della modalità Menu.

Per ulteriori informazioni sulle funzioni, vedere [Funzioni avanzate a pagina 43](#).

Funzioni avanzate

4.1

Menu SETTING

Nel menu SETTING, alcune opzioni consentono di modificare direttamente la configurazione sulla radio senza utilizzare il software CPS. Nella tabella seguente vengono descritte impostazioni e opzioni disponibili:

Tipi di impostazione	Opzioni	Valore predefinito
BACKLIGHT	ON/OFF	ON
VOICE ASSIST	<ul style="list-style-type: none"> • OFF • ENGLISH • FRENCH • SPANISH • ITALIAN • RUSSIAN 	ENGLISH

Continuazione tabella...

Tipi di impostazione	Opzioni	Valore predefinito
	<ul style="list-style-type: none"> • DUTCH • PORTUGUESE • GERMAN • POLISH • TURKISH 	
VOX/iVOX	ON/OFF	ON
VOX LEVEL	LOW/MEDIUM/ HIGH	MEDIUM
BEEP TONE	ON/OFF	ON
TOT (PTT Time-Out-Timer)	OFF/60S/120S/ 180S	60S
Escalart Tone	ON/OFF	OFF

La procedura seguente spiega come accedere al menu SETTING e creare la configurazione:

- 1 Premere  e selezionare SETTING.

2 Premere  e scorrere l'elenco di opzioni disponibili.

3 Utilizzare ,  o  per effettuare la selezione.

4.2

Modifica del canale

La modifica del canale è possibile tramite CPS. Fornisce un elenco di canali per i quali è possibile modificare alias e frequenza/codice tramite la schermata del menu. Per ulteriori informazioni su questa configurazione, contattare il rivenditore o l'amministratore di sistema.

4.2.1

Modifica dell'alias del canale

La procedura seguente spiega come modificare l'alias del canale:

1 Premere  e selezionare CHANNEL EDIT.

2 Premere  e selezionare il canale richiesto.

3 Quando sul display appare l'alias di canale richiesto, premere  e selezionare CHAN ALIAS.

4 Premere  e inserire lettere o numeri richiesti.

5 Premere  per confermare la selezione.
La radio visualizza COMPLETE.

4.2.2

Modifica della frequenza del canale

La procedura seguente spiega come modificare la frequenza del canale:

1 Premere  e selezionare CHANNEL EDIT.

2 Premere  e selezionare il canale richiesto.

3 Quando sul display appare il nome del canale richiesto, premere  e selezionare RX/TX EDIT.

4 Premere  e selezionare FREQUENCY.

5 Premere  e scorrere l'elenco delle frequenze per selezionare quella desiderata.

6 Premere  per confermare la selezione.
La radio visualizza COMPLETE.

4.2.3

Modifica del codice di canale

La procedura seguente spiega come modificare il codice del canale:

1 Premere  e selezionare CHANNEL EDIT.

2 Premere  e selezionare il canale richiesto.

3 Quando sul display appare il nome del canale richiesto, premere  e selezionare RX/TX EDIT.

4 Premere  e selezionare PL/DPL.

5 Premere  e immettere i numeri necessari.

6 Premere  per confermare la selezione.
La radio visualizza COMPLETE.

4.3

Contatti

In questo capitolo vengono spiegati i diversi tipi di chiamata e modi per effettuare una chiamata.

Tramite il menu CONTACTS, è possibile accedere a un elenco di contatti. Con l'elenco dei contatti, è possibile effettuare diversi tipi di chiamata, ad esempio chiamate di gruppo, private e generali. È possibile che il rivenditore o l'amministratore del sistema abbia personalizzato la radio in base alle esigenze specifiche dell'utente. Rivolgersi al

rivenditore o all'amministratore di sistema per informazioni su come è stata programmata la radio.

Chiamata privata

Una chiamata effettuata da una singola radio a un'altra radio. Per effettuare chiamate private, la radio deve essere programmata per avviare una chiamata privata.

Chiamata di gruppo

Una chiamata all'interno del gruppo predefinito. Per effettuare una chiamata di gruppo, la radio deve essere configurata come parte del gruppo.

Chiamata generale

Una chiamata che il destinatario può solo ricevere ma alla quale non può rispondere. Per effettuare le chiamate generali, la radio deve essere programmata per avviare chiamate generali.

4.3.1

Esecuzione di una chiamata dal menu CONTACTS

La procedura seguente spiega come effettuare una chiamata dal menu CONTACTS:

- 1 Premere  e selezionare CONTACTS.

- 2 Utilizzare  o  per scorrere l'elenco di selezioni disponibili.

- 3 Una volta che la radio visualizza l'ID chiamata richiesto, premere il pulsante **PTT** per effettuare una chiamata.

4.3.2

Funzioni disponibili in Contacts

Inserire ogni ID contatto nell'elenco dei contatti consente all'utente di utilizzare le seguenti funzioni. Nella tabella seguente sono elencate le funzioni disponibili e la descrizione di ciascuna funzione:





Funzioni	Descrizione
VIEW	Visualizza l'ID del contatto.
QUICK CONTACT	Consente di impostare un ID di contatto corrente in Quick Contact.
CALL ALERT	Consente di inviare un avviso di chiamata alla radio di destinazione.

Continuazione tabella...

Funzioni	Descrizione
RADIO CHECK	La richiesta di controllo della radio consente all'utente di determinare se la radio di destinazione è attiva in un sistema con conferma di ricezione dopo aver avviato la richiesta.
REMOTE MON	La richiesta di monitoraggio remoto consente di attivare il monitoraggio da remoto per il microfono e il trasmettitore della radio di destinazione.
RADIO ENABLE	Il comando di attivazione della radio consente di attivare una radio di destinazione disattivata (bloccata).
RADIO DISABLE	Il comando di disattivazione della radio disattiva la trasmissione e la ricezione sulla radio di destinazione.
SEND MESSAGE	Consente di inviare un nuovo messaggio di testo o un messaggio di testo rapido.
DELETE	Consente di eliminare l'ID contatto.

Aggiunta di un nuovo contatto all'elenco dei contatti

La procedura seguente spiega come aggiungere un nuovo contatto all'elenco dei contatti:

- 1 Premere  e selezionare CONTACTS.
- 2 Utilizzare  o  per scorrere fino ad ADD NEW e premere  per inserire.
- 3 Immettere i nuovi numeri dell'ID radio e premere  per confermare l'ID.
- 4 Inserire l'alias del contatto e premere  per confermare il nuovo nome.

4.3.3

4.3.4

Chiamata digitale tramite One Touch Access

La funzione One Touch Access consente all'utente di effettuare facilmente una chiamata di gruppo o privata a ID predefiniti. Questa funzione può essere configurata con pulsanti programmabili che devono essere premuti brevemente o a lungo. È possibile assegnare un solo ID per pulsante One Touch Access alla volta; tuttavia, è possibile programmare per la radio più pulsanti One Touch Access. È possibile che il rivenditore o l'amministratore del sistema abbia personalizzato la radio in base alle esigenze specifiche dell'utente. Rivolgersi al rivenditore o all'amministratore di sistema per informazioni su come è stata programmata la radio.

- 1 Tenere la radio in posizione verticale a una distanza di 2,5-5 cm dalla bocca.

- 2 Premere il pulsante laterale programmato con la funzione One Touch Access.

Gli indicatori LED diventano rosso fisso.

- 3 Attendere il termine del tono che indica il permesso di parlare (se abilitato) e iniziare a parlare.

- 4 Premere il pulsante programmato **One Touch Access** di nuovo per terminare la trasmissione.

- 5 Entro il tempo di attesa della chiamata, premere il pulsante **PTT** per rispondere alla chiamata.

4.3.5

Quick Contact

La funzione Quick Contact consente di effettuare una chiamata privata premendo un tasto assegnato al contatto.

**NOTA:**



Questa funzione è disponibile solo in modalità digitale ed è applicabile solo per chiamate di gruppo e chiamate private.

4.3.5.1

Modifica di un contatto rapido



La procedura seguente spiega come modificare un contatto rapido:



- 1 Premere  e selezionare CONTACTS.

- 2 Utilizzare  o  per scorrere l'elenco di selezioni.

- 3 Selezionare i contatti della radio e premere .

- 4 Selezionare QUICK CONTACT e premere .

- 5 Utilizzare  o  per scorrere l'elenco di selezioni e scegliere il numero per il contatto rapido.

- 6 Premere  per confermare la selezione.
La radio visualizza un  per indicare l'attivazione.

4.3.5.2

Esecuzione di una chiamata rapida

La procedura seguente spiega come effettuare una chiamata rapida a un contatto:

- 1 Nella schermata Home, premere .

- 2 Premere il numero attraverso la tastiera **Alfanumerica** e premere il pulsante **PTT** per effettuare la chiamata.

4.4

Scansione



La scansione consente di monitorare altri canali per rilevare le conversazioni. Quando la radio rileva una trasmissione, interrompe la scansione e rimane sul canale attivo. Questo consente all'utente di ascoltare e parlare a un altro utente su quel canale senza modificare il canale. Una volta terminata la comunicazione, la radio attende 3 secondi prima di riprendere la scansione.

4.4.1

Selezione di una lista di scansione

La procedura seguente spiega come selezionare una lista di scansione:

- 1 Premere  e selezionare SCAN.

2 Premere  e utilizzare  o  per scorrere la lista di scansione.

3 Una volta selezionata la lista di scansione, premere .

4 Selezionare SET ACTIVE.

5 Premere  per confermare la selezione.
La radio visualizza un ✓ per indicare l'attivazione.



NOTA:

Viene selezionato un solo gruppo alla volta per la scansione.



4.4.2

Selezione del canale di priorità da una lista di scansione

La funzione Priority Monitor consente alla radio di ricevere automaticamente la trasmissione da un membro di un talkgroup con priorità più alta quando si trova in un'altra chiamata.

La seguente procedura spiega come selezionare il canale di priorità da una lista di scansione:



1 Premere  e selezionare SCAN.

2 Premere  e utilizzare  o  per scorrere la lista di scansione.

3 Una volta selezionata la lista di scansione, premere .

4 Selezionare CURRENT CHAN/altri alias del canale che sono impostati nella lista di scansione e premere .

5 Eseguire una delle operazioni seguenti:



- Per attivare la priorità, selezionare PRIORITY ON e premere .
- Per disattivare la priorità, selezionare PRIORITY OFF e premere .

4.4.3

Rimozione di un canale da una lista di scansione

La procedura seguente spiega come rimuovere un canale da una lista di scansione:

- 1 Premere  e selezionare SCAN.

- 2 Premere  e utilizzare  o  per scorrere la lista di scansione.

- 3 Una volta selezionata la lista di scansione, premere .

- 4 Selezionare CURRENT CHAN/altri alias del canale che sono impostati nella lista di scansione e premere .

- 5 Selezionare DELETE e premere .

- 6 Eseguire una delle operazioni seguenti:

- Per eliminare, selezionare DELETE?.
- Per tornare alla schermata precedente, selezionare CANCEL?.

7



Premere  per confermare la selezione.

4.4.4

Aggiunta di un canale alla lista di scansione

La procedura seguente spiega come aggiungere un canale a una lista di scansione:

- 1 Premere  e selezionare SCAN.

- 2 Premere  e utilizzare  o  per scorrere la lista di scansione.

- 3 Una volta selezionata la lista di scansione, premere .

- 4 Selezionare ADD e premere .

- 5 Scorrere la lista di scansione e selezionare gli alias canale richiesti.

- 6 Premere  per confermare la selezione.
La radio visualizza COMPLETE.

4.5

Messaggio

**NOTA:**

Questa funzione è disponibile solo in modalità digitale.

La Serie XT600d supporta la funzione dei messaggi di testo. Nella tabella seguente sono spiegate le selezioni e le descrizioni del messaggio:

Selezioni	Descrizioni
NEW TEXT	Utilizzare il tastierino alfanumerico per immettere i testi manualmente.

Continuazione tabella...

Selezioni	Descrizioni
INBOX	Archivio dei messaggi ricevuti. L'utente può inoltrare o rispondere ai messaggi qui.
QUICK TEXT	Brevi messaggi di testo preimpostati per una risposta rapida.
SENT	Archivio dei messaggi inviati. L'utente può inoltrare o rispondere ai messaggi qui.

4.5.1

Creazione di un nuovo messaggio di testo

La procedura seguente spiega come creare un nuovo messaggio di testo:

- 1 Premere  e selezionare MESSAGE.

- 2 Premere  per accedere alla schermata Message.

3 Selezionare **NEW TEXT** e premere .

4 Utilizzare la tastiera **Alfanumerica** per inserire il messaggio di testo.

5 Premere  per confermare l'invio.
La radio visualizza un elenco di contatti nell'elenco dei contatti.

6 Scorrere fino al contatto richiesto e premere  per inviare.
La radio visualizza **SENT**.

4.5.2

Risposta, inoltrare o eliminazione di un messaggio ricevuto

La procedura seguente spiega come rispondere, inoltrare o eliminare un messaggio ricevuto:

1 Premere  e selezionare **MESSAGE**.

2 Premere  per accedere alla schermata **Message**.

3 Selezionare **INBOX** e premere .

4 Scorrere i messaggi nella **Inbox**. Premere  per selezionare le seguenti azioni.

5 Eseguire una delle operazioni seguenti:

- Per creare un nuovo messaggio di testo per rispondere al mittente, selezionare **QUICK REPLY** e selezionare **NEW TEXT**.
- Per selezionare frasi brevi predefinite per rispondere al mittente, selezionare **QUICK REPLY** e selezionare **QUICK TEXT**.
- Per inoltrare un messaggio a un altro contatto nell'elenco dei contatti, selezionare **FORWARD**.
- Per eliminare, selezionare **DELETE?**.
- Per tornare alla schermata precedente, selezionare **CANCEL?**.

- Per visualizzare un messaggio, selezionare REVIEW.

6 Premere  per confermare la selezione.

4.5.3

Invio di messaggi di testo predefiniti

La procedura seguente spiega come inviare messaggi id testo predefiniti:

1 Premere  e selezionare MESSAGE.

2 Premere  per accedere alla schermata Message.

3 Selezionare QUICK TEXT e premere .

4 Scorrere l'elenco dei messaggi di testo predefiniti.
Premere  per effettuare la selezione.

5 Premere  per confermare l'invio.

La radio visualizza un elenco di contatti nell'elenco dei contatti.

6 Scorrere fino al contatto richiesto e premere  per inviare.

La radio visualizza SENT.

4.5.4

Inoltro o eliminazione di un messaggio inviato

La procedura seguente spiega come inoltrare ed eliminare un messaggio inviato:

1 Premere  e selezionare MESSAGE.

2 Premere  per accedere alla schermata Message.

- 3 Selezionare **SENT** e premere .

- 4 Scorrere l'elenco dei messaggi inviati e premere  per selezionare.

- 5 Eseguire una delle operazioni seguenti:
 - Per inoltrare un messaggio a un altro contatto nell'elenco dei contatti, selezionare **FORWARD**.
 - Per eliminare, selezionare **DELETE?**.
 - Per tornare alla schermata precedente, selezionare **CANCEL?**.
 - Per visualizzare un messaggio, selezionare **REVIEW**.

- 6 Premere  per confermare la selezione.

4.6

Registrazione



NOTA:

Questa funzione è disponibile solo in modalità digitale.

[Invia feedback](#)

Una volta attivata la funzione Voice Recording, ogni conversazione durante la trasmissione verrà registrata. La registrazione termina quando termina la trasmissione. Se la trasmissione è più lunga di 3 minuti, la registrazione successiva inizia subito dopo la fine della registrazione precedente. Questo viene ripetuto fino a quando la trasmissione non finisce e l'intera registrazione dura 15 minuti.

4.6.1

Avvio della registrazione

La procedura seguente spiega come avviare la registrazione:

- 1 Premere  e selezionare **RECORDING**.

- 2 Premere  per accedere alla schermata Recording.



- 3 Eseguire una delle operazioni seguenti:
 - Per avviare la registrazione, selezionare **START** e premere  o tenere premuto il pulsante **Recording**.

- Per interrompere la registrazione, selezionare STOP e premere  o tenere premuto di nuovo il pulsante **Recording**.

La funzione è in modalità di registrazione inattiva quando non è presente alcuna chiamata. Ogni volta che la radio ha rilevato una trasmissione, la modalità di registrazione registra la conversazione automaticamente.

4.6.2

Riproduzione o eliminazione di file registrati

- 1 Premere  e selezionare RECORDING.
- 2 Premere  per accedere alla schermata Recording.
- 3 Selezionare RECORD FILES e premere .

- 4 Scorrere l'elenco dei file registrati e premere  per selezionare.

- 5 Eseguire una delle operazioni seguenti:
 - Per riprodurre la registrazione, selezionare PLAYBACK.
 - Per bloccare i file registrati, accedere a LOCKED.
 - Per eliminare, selezionare DELETE?.
 - Per tornare alla schermata precedente, selezionare CANCEL?.

- 6 Premere  per confermare la selezione.

4.6.3

Controllo del tempo di registrazione restante

- 1 Premere  e selezionare RECORDING.

- 2 Premere  per accedere alla schermata Recording.
-

- 3 Selezionare TIME LEFT e premere . Sul display della radio vengono visualizzati i minuti disponibili per la registrazione.
-

4.7

Registro chiamate

Il registro delle chiamate consente di controllare la cronologia delle chiamate della radio. Di seguito viene descritto come accedere al registro delle chiamate:

NOTA:

Questa funzione è disponibile solo in modalità digitale.

- 1 Premere  e selezionare CALL LOG.

 - 2 Premere  per accedere alla schermata Call Log.
-

- 3 Eseguire una delle operazioni seguenti:
 - Per visualizzare l'elenco delle chiamate in arrivo, selezionare INCOMING.
 - Per visualizzare l'elenco delle chiamate in uscita, selezionare OUTGOING.
-

4.7.1

Salvataggio di un contatto dal registro delle chiamate nell'elenco dei contatti

La procedura seguente spiega come salvare un contatto dal registro delle chiamate nell'elenco dei contatti:

- 1 Premere  e selezionare CALL LOG.

 - 2 Premere  per accedere alla schermata Call Log.

 - 3 Selezionare INCOMING per visualizzare l'elenco delle chiamate in arrivo.
-

- 4 Una volta trovato il contatto richiesto, premere

 per selezionare.

La radio visualizza `SAVE CONTACT`.

- 5 Premere  e utilizzare la tastiera **Alfanumerica** per inserire l'alias del contatto.

- 6 Premere  per salvare i dettagli.

4.8

Zona



Per zona si intende un gruppo di canali. Sono disponibili quattro zone e ciascuna zona è composta da diversi canali. La tabella seguente mostra la disposizione dei canali per ogni zona:

Zona	Canali
ALL ZONE (Predefinito)	1-128
ZONE 1	1-32

Continuazione tabella...

Zona	Canali
ZONE 2	33-64
ZONE 3	65-96
ZONE 4	97-128

Di seguito viene spiegato come selezionare una zona:

- 1 Premere  e selezionare ZONE.
- 2 Premere  e scorrere l'elenco delle zone.
- 3 Una volta visualizzata la zona desiderata, premere  per selezionare.

4.9

Informazioni sulla radio

La radio contiene informazioni su diversi parametri generali.

Di seguito sono riportate le informazioni generali della radio:

- ID radio
- Alias radio
- Versione FW

Utilizzare  e  o  per visualizzare informazioni.

4.10

Modalità Covert

La modalità Covert viene attivata tramite CPS. Una volta attivata la modalità Covert sulla radio, lo schermo della radio e i LED sono tutti spenti e l'altoparlante della radio è disattivato. Tutti gli indicatori audio e comunicazioni devono passare attraverso gli accessori. I pulsanti **PTT** e altri pulsanti di controllo funzionano come di consueto. Per ulteriori informazioni su questa configurazione, contattare il rivenditore o l'amministratore di sistema.

4.10.1

Attivazione della modalità Covert

La procedura seguente spiega come attivare la modalità Covert:

1 Tenere premuto  fino a quando non viene rilevato un segnale acustico.

2 Premere il passcode a quattro cifre.

3 Lo schermo della radio è spento.

4.10.2

Disattivazione della modalità Covert

La procedura seguente spiega come disattivare la modalità Covert:

1 Tenere premuto  fino a quando non viene rilevato un segnale acustico.

2 Premere il passcode a quattro cifre.

3 Lo schermo della radio è acceso.

4.11

Break-In

La funzione Break-In consente all'utente di trasmettere a un altro utente con cui desidera parlare. Un altro utente riceverà i dati al termine della trasmissione. Questa funzione consente all'utente di ottenere la priorità di trasmissione e impedire ad altri utenti di trasmettere.

**NOTA:**

È disponibile solo in modalità digitale ed è applicabile solo a chiamate di gruppo.

Il pulsante programmabile Break-in e la durata del periodo limitato di break-in vengono impostati dal rivenditore o dall'amministratore di sistema. Per ulteriori informazioni su questa configurazione, contattare il rivenditore o l'amministratore di sistema.

La seguente procedura descrive come utilizzare questa funzione sulle radio:

- 1 Durante una chiamata di gruppo, premere il pulsante programmabile **Break-in**.
-

- 2 Al termine della chiamata di gruppo, sulla radio che preme il pulsante **Break-in** appare **WAIT**, mentre sull'altra radio appare **BREAK**.
-

- 3 Eseguire una delle operazioni seguenti:
 - Affinché il break-in venga completato correttamente, premere il pulsante **PTT** della radio che visualizza **WAIT** entro 3 secondi, sul display viene visualizzato **COMPLETE!**.
 - Affinché il break-in venga completato correttamente, premere il pulsante **PTT** della radio che visualizza **BREAK** sul display entro 3 secondi, sul display della radio con **WAIT** appare **COMPLETE!**.
 - Affinché il break-in non venga completato, non premere il pulsante **PTT** sulle radio, attendere che il periodo limitato di break-in termini e sul display della radio con **WAIT** apparirà **FAIL!**.

La durata del periodo limitato di break-in può essere programmata tramite CPS.

- 4 Gli altri utenti per cui è stata interrotta la trasmissione devono attendere la scadenza del TOT per eseguire trasmissioni.
-

4.12

Chiamata diretta tramite ID radio

La funzione della chiamata diretta consente alla radio di trasmettere la chiamata utilizzando l'ID della radio. La procedura seguente spiega come effettuare una chiamata diretta utilizzando l'ID della radio:

- 1 Nella schermata Home, premere  .
- 2 Utilizzare la tastiera **Alfanumerica** per immettere l'ID della radio.
- 3 Premere il pulsante **PTT** per effettuare una chiamata.

4.13

Reverse Burst



NOTA:

Questa funzione è disponibile solo in modalità analogica.

La funzione Reverse Burst elimina i rumori indesiderati (coda di squelch) durante la perdita di rilevamento della portante. L'utente può selezionare il valore del burst

inverso scegliendo un valore tra Off/120/180/240. Il valore predefinito della funzione Reverse Burst è 240.

- Alcune funzioni disponibili con il software CPS possono variare in base al modello della radio.
- Per ulteriori informazioni su questa configurazione, contattare il rivenditore o l'amministratore di sistema.

4.14

Modalità Silent

La modalità Silent è attivata tramite CPS. Per ulteriori informazioni su questa configurazione, contattare il rivenditore o l'amministratore di sistema.

Sono disponibili tre opzioni che possono essere programmate in CPS:

Selezioni	Descrizione
OFF	Modalità Silent disattivata.
Accessories audio only	L'audio viene indirizzato alle cuffie anziché all'altoparlante della radio quando si ricevono le chiamate.
No audio	Audio di entrambi, altoparlante della radio e cuffie, disattivato.

Pagina lasciata intenzionalmente vuota.

Configurazione della radio

In questo capitolo viene descritto come configurare la radio.



NOTA:

È possibile che il rivenditore o l'amministratore del sistema abbia personalizzato la radio in base alle esigenze specifiche dell'utente. Rivolgersi al rivenditore o all'amministratore di sistema per informazioni su come è stata programmata la radio.

5.1

Configurazione tramite CPS



Figura 1: Configurazione della radio tramite CPS

Per effettuare la programmazione, collegare la radio della serie XT600d (1) utilizzando il caricabatteria a singola unità SUC (2) e il cavo di programmazione CPS (3*) a CPS nel computer (4) come illustrato in [Figura 1: Configurazione della radio tramite CPS a pagina 63](#).

Attivare la modalità CPS sul commutatore del cavo di programmazione CPS.

CPS consente di programmare le frequenze e i codici PL/ DPL, nonché altre funzioni quali: Break-in, Covert Mode e Silent Mode. CPS è uno strumento molto utile che consente anche di bloccare la programmazione della radio dal pannello frontale o limitare la modifica di specifiche funzioni della radio (per evitare l'eliminazione accidentale di valori della radio preimpostati). Garantisce inoltre la sicurezza grazie alla possibilità di impostare una password per la gestione del profilo radio.

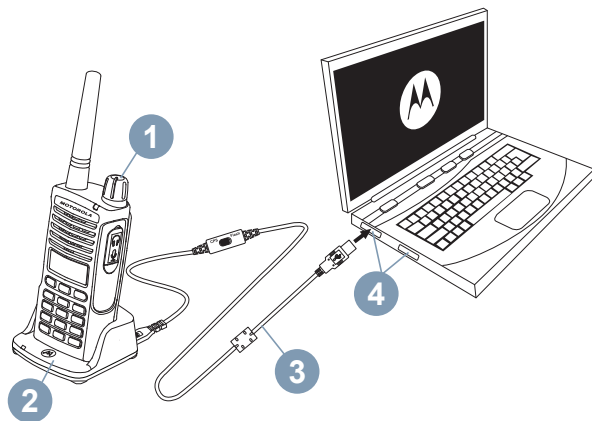
**NOTA:**

(*) Cavo di programmazione NP HKKN4027_ è un accessorio venduto separatamente. Per ulteriori informazioni, contattare il punto vendita Motorola Solutions più vicino.

5.2

Clonazione delle radio

È possibile clonare i profili delle radio della serie XT600d da una radio di origine a una radio di destinazione mediante uno di questi metodi:

- Due SUC e un cavo di clonazione da radio a radio (R2R)
- CPS

**NOTA:**

Assicurarsi che il commutatore del cavo si trovi in posizione "Flash" o "CPS mode".

5.3

Clonazione della radio tramite il cavo per clonazione R2R (accessorio opzionale)

Di seguito vengono elencati i tipi di cavi utilizzati per la clonazione R2R:

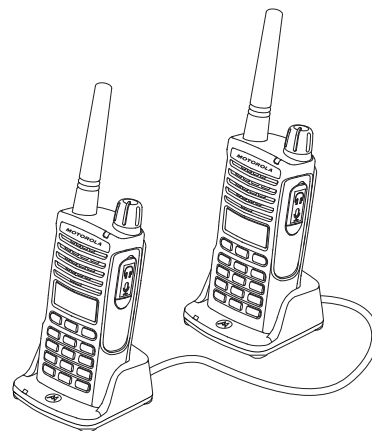



Figura 2: Cavo CPS



Figura 3: Cavo per clonazione

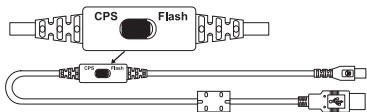

Figura 4: Convertitore USB

5.4

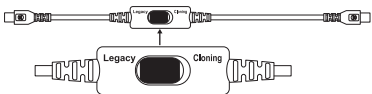
Istruzioni per l'uso

La procedura seguente fornisce le istruzioni per la clonazione della radio tramite R2R:

- 1 Spegnere e riaccendere le radio e preparare le seguenti attrezzature:
 - Una batteria completamente carica in ciascuna delle radio.

- Due caricabatteria a singola unità (SUC) per la clonazione di radio della serie XT600d.

- 2 Scollegare tutti i cavi (alimentatore o cavi USB) dai caricabatteria a singola unità.

- 3 Collegare il cavo di clonazione con il convertitore USB, collegare un'estremità del cavo di clonazione del connettore mini USB al primo caricabatteria e l'altra estremità al secondo caricabatteria.



NOTA:

Durante il processo di clonazione, il caricabatteria a singola unità non viene alimentato. Le batterie non vengono ricaricate. Tra le due radio, viene stabilita unicamente una comunicazione dati.

- 4 Accendere la radio di destinazione e posizionarla in uno dei caricabatteria a singola unità.
- 5 Per la radio di origine, accendere la radio con la seguente sequenza:
 - a Premere a lungo il pulsante **PTT** e il pulsante **SB2** contemporaneamente mentre si accende la radio.

- b Attendere 3 secondi prima di rilasciare i pulsanti; viene emesso un segnale acustico con la parola "Cloning".

6 Posizionare la radio di origine nel caricabatteria. Premere e rilasciare il pulsante **SB1**.

7 Una volta completata la clonazione, la radio di origine emetterà l'annuncio vocale "successful" o "fail". Se la radio di origine è dotata di display, verrà visualizzato **Pass** o **Fail** sul display (verrà emesso un segnale acustico entro 5 secondi).

8 Una volta completato il processo di clonazione, spegnere e riaccendere le radio per uscire dalla modalità di clonazione.

5.5

Operazioni da eseguire se la clonazione non riesce

La radio emette l'annuncio vocale "Fail" a indicare che il processo di clonazione ha avuto esito negativo. Se la clonazione non riesce, eseguire ciascun passaggio di

questa procedura prima di tentare di riavviare il processo di clonazione:

1 Assicurarsi che le batterie in entrambe le radio siano completamente cariche.

2 Controllare il collegamento del cavo di clonazione su entrambi i caricabatteria a singola unità (SUC).

3 Verificare che la batteria sia inserita correttamente nella radio.

4 Verificare che il vano di ricarica o i contatti della radio non siano sporchi.

5 Verificare che la radio di destinazione sia accesa.

6 Verificare che la radio di origine si trovi in modalità di clonazione.

7 Verificare che le due radio siano impostate sulla stessa banda di frequenza, sulla stessa regione e sulla stessa potenza di trasmissione.

**NOTA:**

Questo cavo di clonazione è progettato per funzionare solo con caricabatteria a singola unità Motorola Solutions RLN6175 e PMLN6394.

Quando si ordina il cavo di clonazione, utilizzare il numero parte HKKN4028_. Consultare la sezione [Accessori a pagina 95](#) per ulteriori informazioni sugli accessori.

Pagina lasciata intenzionalmente vuota.

Troubleshooting

Nella tabella seguente vengono descritte le procedure di risoluzione dei problemi se viene rilevato il sintomo:

6.1

Sintomo e soluzioni

Se...	Allora...
<p>Assenza di alimentazione</p>	<p>Ricaricare o sostituire la batteria agli ioni di litio.</p> <p>Temperature di esercizio estreme possono influire sulla durata della batteria.</p> <p>Vedere Informazioni sulla batteria agli ioni di litio a pagina 23.</p>
<p>Presenza di altri rumori o conversazioni su un canale</p>	<p>Confermare che il codice di esclusione delle interferenze sia impostato.</p> <p>La frequenza o il codice di esclusione delle interferenze potrebbero essere in uso.</p> <p>Modificare le impostazioni: cambiare le frequenze o i codici su tutte le radio.</p>

Se...	Allora...
	Accertarsi che la radio si trovi sulla frequenza e sul codice corretti durante la trasmissione.
Qualità audio insufficiente	Le impostazioni delle radio potrebbero non essere definite correttamente. Ricontrollare frequenze, codici e larghezze di banda per accertarsi che siano identici in tutte le radio.
Portata delle conversazioni limitata	<p>Strutture in acciaio e/o cemento, aree boschive, veicoli o edifici riducono la portata. Verificare l'assenza di ostacoli sul raggio di operazione per migliorare la trasmissione.</p> <p>La portata è limitata se si tiene la radio vicina al corpo, ad esempio in tasca o fissata a una cintura.</p> <p>Modificare la posizione della radio. Per aumentare portata e copertura, è possibile ridurre le ostruzioni o aumentare la potenza. Radio UHF forniscono una portata del segnale maggiore e una migliore capacità di penetrazione attraverso le ostruzioni.</p> <p>Vedere Portata delle conversazioni a pagina 36.</p>
Messaggio non trasmesso o non ricevuto	Accertarsi che il pulsante PTT sia completamente premuto durante la trasmissione.

Se...	Allora...
	<p>Verificare che le radio utilizzino le stesse impostazioni per canale, frequenza e codice di esclusione delle interferenze.</p> <p>Ricaricare, sostituire e/o reinserire le batterie. Vedere Informazioni sulla batteria agli ioni di litio a pagina 23.</p> <p>In caso di ostruzioni o di uso all'interno di veicoli o edifici, possono verificarsi delle interferenze. Modificare le posizioni. Vedere Portata delle conversazioni a pagina 36.</p>
Forti disturbi statici o interferenze	<p>Le radio sono troppo vicine; devono trovarsi ad almeno 1,5 metri di distanza.</p> <p>Le radio sono troppo distanti oppure degli ostacoli interferiscono con la trasmissione.</p> <p>Vedere Portata delle conversazioni a pagina 36.</p>
Batterie scariche	<p>Ricaricare o sostituire la batteria agli ioni di litio.</p> <p>Temperature di esercizio estreme possono influire sulla durata della batteria.</p> <p>Vedere Informazioni sulla batteria agli ioni di litio a pagina 23.</p>

Se...	Allora...
<p>L'indicatore LED del caricabatteria da tavolo non lampeggia</p>	<p>Verificare che la radio/batteria sia inserita correttamente e controllare i contatti della batteria/caricabatteria per accertarsi che siano puliti e che lo spinotto di caricamento sia inserito correttamente.</p> <p>Vedere Ricarica della radio a pagina 27, Indicatori LED del caricabatteria da tavolo a pagina 29 e Installazione della batteria agli ioni di litio a pagina 24.</p>
<p>L'indicatore di batteria scarica lampeggia anche dopo l'inserimento di nuove batterie</p>	<p>Vedere Installazione della batteria agli ioni di litio a pagina 24 e Informazioni sulla batteria agli ioni di litio a pagina 23.</p>
<p>Impossibile attivare VOX</p>	<p>La funzione VOX può essere impostata su OFF.</p> <p>Utilizzare il software CPS per assicurarsi che il livello di sensibilità VOX non sia impostato su '0'.</p> <p>Accessorio non funzionante o non compatibile.</p> <p>Vedere VOX e iVOX a pagina 38.</p>
<p>La batteria non si ricarica anche dopo essere stata inserita nel caricabatteria da tavolo per un certo periodo</p>	<p>Controllare che il caricabatteria da tavolo sia collegato correttamente e corrisponda a un alimentatore compatibile.</p> <p>Vedere Ricarica della radio con il caricabatteria a singola unità da tavolo a pagina 27 e Ricarica della sola batteria a pagina 28.</p>

Se...	Allora...
	Controllare gli indicatori LED del caricabatteria per verificare se la batteria ha un problema. Vedere Indicatori LED del caricabatteria da tavolo a pagina 29 .

Pagina lasciata intenzionalmente vuota.

Uso e manutenzione

In questo capitolo viene descritto come usare la radio correttamente:

7.1

Precauzione



Utilizzare un panno morbido
inumidito per pulire la superficie
esterna



Non immergere in acqua



Non utilizzare alcol o altre soluzioni
detergenti

Se la radio viene immersa in acqua,



Spegnere la radio e rimuovere le
batterie



Asciugare con un panno morbido



Non utilizzare la radio finché non è
completamente asciutta

Pagina lasciata intenzionalmente vuota.

Grafico dei codici e delle frequenze

Le tabelle seguenti contengono il grafico dei codici e delle frequenze digitali e analogiche:

8.1

Grafici di codici e frequenze analogiche

I grafici riportati in questa sezione forniscono informazioni su codici e frequenze. Questi grafici sono utili quando si utilizzano radio ricetrasmettenti della serie XT600d Motorola Solutions con altre radio in commercio.

Tabella 7: Frequenza del canale e codice di esclusione delle interferenze predefiniti XT660d

Zona	Nome canale	Frequenza (MHz)	Codici
1	CHAN 01	446.00625	1-67,0 Hz
1	CHAN 02	446.01875	1-67,0 Hz
1	CHAN 03	446.03125	1-67,0 Hz
1	CHAN 04	446.04375	1-67,0 Hz
1	CHAN 05	446.05625	1-67,0 Hz
1	CHAN 06	446.06875	1-67,0 Hz
1	CHAN 07	446.08125	1-67,0 Hz

Continuazione tabella...

Zona	Nome canale	Frequenza (MHz)	Codici
1	CHAN 08	446.09375	1-67,0 Hz
1	CHAN 09	446.00625	121-DPL 754
1	CHAN 10	446.01875	121-DPL 754
1	CHAN 11	446.03125	121-DPL 754
1	CHAN 12	446.04375	121-DPL 754
1	CHAN 13	446.05625	121-DPL 754
1	CHAN 14	446.06875	121-DPL 754
1	CHAN 15	446.08125	121-DPL 754
1	CHAN 16	446.09375	121-DPL 754

Tabella 8: Frequenza del canale e codice di esclusione delle interferenze predefiniti XT665d

Zona	Nome canale	Frequenza (MHz)	Codici
1	CHAN 01	446.00625	1-67,0 Hz
1	CHAN 02	446.01875	1-67,0 Hz
1	CHAN 03	446.03125	1-67,0 Hz
1	CHAN 04	446.04375	1-67,0 Hz

Continuazione tabella...

Zona	Nome canale	Frequenza (MHz)	Codici
1	CHAN 05	446.05625	1-67,0 Hz
1	CHAN 06	446.06875	1-67,0 Hz
1	CHAN 07	446.08125	1-67,0 Hz
1	CHAN 08	446.09375	1-67,0 Hz
1	CHAN 09	433.07500	1-67,0 Hz
1	CHAN 10	433.30000	1-67,0 Hz
1	CHAN 11	433.55000	1-67,0 Hz
1	CHAN 12	433.80000	1-67,0 Hz
1	CHAN 13	434.05000	1-67,0 Hz
1	CHAN 14	434.30000	1-67,0 Hz
1	CHAN 15	434.55000	1-67,0 Hz
1	CHAN 16	434.77500	1-67,0 Hz

8.2

Grafico di codici e frequenze digitali

Il grafico riportato in questa sezione fornisce informazioni su codici e frequenze. Questo grafico è utile per l'utilizzo delle radio ricetrasmittenti Motorola XT600d con altre radio in commercio.

Tabella 9: Frequenza del canale e codice di esclusione delle interferenze predefiniti XT660d

Zona	Nome canale	Frequenza (MHz)	Codici
1	CHAN 17	446.103125	Codifica a colori-1
1	CHAN 18	446.109375	Codifica a colori-2
1	CHAN 19	446.115625	Codifica a colori-3
1	CHAN 20	446.121875	Codifica a colori-4
1	CHAN 21	446.128125	Codifica a colori-5
1	CHAN 22	446.134375	Codifica a colori-6
1	CHAN 23	446.140625	Codifica a colori-7
1	CHAN 24	446.146875	Codifica a colori-8
1	CHAN 25	446.153125	Codifica a colori-9
1	CHAN 26	446.159375	Codifica a colori-10
1	CHAN 27	446.165625	Codifica a colori-11

Continuazione tabella...

Zona	Nome canale	Frequenza (MHz)	Codici
1	CHAN 28	446.171875	Codifica a colori-12
1	CHAN 29	446.178125	Codifica a colori-13
1	CHAN 30	446.184375	Codifica a colori-14
1	CHAN 31	446.190625	Codifica a colori-15
1	CHAN 32	446.196875	Codifica a colori-16

Tabella 10: Frequenza del canale e codice di esclusione delle interferenze predefiniti XT665d

Zona	Nome canale	Frequenza (MHz)	Codici
1	CHAN 17	446.003125	Codifica a colori-1
1	CHAN 18	446.009375	Codifica a colori-2
1	CHAN 19	446.015625	Codifica a colori-3
1	CHAN 20	446.021875	Codifica a colori-4
1	CHAN 21	446.028175	Codifica a colori-5
1	CHAN 22	446.034375	Codifica a colori-6
1	CHAN 23	446.040625	Codifica a colori-7
1	CHAN 24	446.046875	Codifica a colori-8

Continuazione tabella...

Zona	Nome canale	Frequenza (MHz)	Codici
1	CHAN 25	446.053125	Codifica a colori-9
1	CHAN 26	446.059375	Codifica a colori-10
1	CHAN 27	446.065625	Codifica a colori-11
1	CHAN 28	446.071875	Codifica a colori-12
1	CHAN 29	446.078125	Codifica a colori-13
1	CHAN 30	446.084375	Codifica a colori-14
1	CHAN 31	446.090625	Codifica a colori-15
1	CHAN 32	446.096875	Codifica a colori-16

8.3

Elenco di frequenze XT660d completo



ATTENZIONE:

*Solo le frequenze analogiche 446.0-446.1 MHz sono disponibili per impostazione predefinita. Le frequenze analogiche 446.1-446.2 MHz devono essere utilizzate solo nei paesi in cui queste frequenze sono autorizzate dalle autorità governative. Le frequenze analogiche 446.1-446.2 MHz non sono consentite in Russia.

Frequenza PMR446 (MHz)			
446.00625	446.05625	446.10625	446.15625

Continuazione tabella...

Frequenza PMR446 (MHz)

446.01875	446.06875	446.11875	446.16875
446.03125	446.08125	446.13125	446.18125
446.04375	446.09375	446.14375	446.19375

**ATTENZIONE:**

*Le frequenze digitali 446.0-446.1 MHz per XT660d sono disponibili solo per dispositivi prodotti a partire da o dopo gennaio 2018.

Frequenza digital PMR446 (MHz)

*446.003125	*446.053125	446.103125	446.153125
*446.009375	*446.059375	446.109375	446.159375
*446.015625	*446.065625	446.115625	446.165625
*446.021875	*446.071875	446.121875	446.171875
*446.028125	*446.078125	446.128125	446.178125
*446.034375	*446.084375	446.134375	446.184375
*446.040625	*446.090625	446.140625	446.190625
*446.046875	*446.096875	446.146875	446.196875

8.4

Elenco di frequenze XT665d completo

Frequenza PMR446 (MHz)			
446.00625	446.03125	446.05625	446.08125
446.01875	446.04375	446.06875	446.09375

Frequenza digital PMR446 (MHz)			
446.003125	446.028125	446.053125	446.078125
446.009375	446.034375	446.059375	446.084375
446.015625	446.040625	446.065625	446.090625
446.021875	446.046875	446.071875	446.096875

Frequenza LPD433 (MHz)			
433.07500	433.52500	433.97500	434.42500
433.10000	433.55000	434.00000	434.45000
433.12500	433.57500	434.02500	434.47500
433.15000	433.60000	434.05000	434.50000

Continuazione tabella...

Frequenza LPD433 (MHz)

433.17500	433.62500	434.07500	434.52500
433.20000	433.65000	434.10000	434.55000
433.22500	433.67500	434.12500	434.57500
433.25000	433.70000	434.15000	434.60000
433.27500	433.72500	434.17500	434.62500
433.30000	433.75000	434.20000	434.65000
433.32500	433.77500	434.22500	434.67500
433.35000	433.80000	434.25000	434.70000
433.37500	433.82500	434.27500	434.72500
433.40000	433.85000	434.30000	434.75000
433.42500	433.87500	434.32500	434.77500
433.45000	433.90000	434.35000	
433.47500	433.92500	434.37500	
433.50000	433.95000	434.40000	

8.5

Codici CTCSS e PL/DPL**Tabella 11: Codici CTCSS**

CTCSS	Hz	CTCSS	HZ
1	67,0	21	136,5
2	71,9	22	141,3
3	74,4	23	146,2
4	77,0	24	151,4
5	79,7	25	156,7
6	82,5	26	162,2
7	85,4	27	167,9
8	88,5	28	173,8
9	91,5	29	179,9
10	94,8	30	186,2
11	97,4	31	192,8
12	100,0	32	203,5
13	103,5	33	210,7

Continuazione tabella...

CTCSS	Hz	CTCSS	HZ
14	107,2	34	218,1
15	110,9	35	225,7
16	114,8	36	233,6
17	118,8	37	241,8
18	123,0	38	250,3
19	127,3	122 (*)	69,3
20	131,8		

Tabella 12: Codici PL/DPL

DPL	Codice	DPL	Codice	DPL	Codice
39	23	99	503	160	DPL 69 invertito
40	25	100	506	161	DPL 70 invertito
41	26	101	516	162	DPL 71 invertito
42	31	102	532	163	DPL 72 invertito
43	32	103	546	164	DPL 73 invertito
44	43	104	565	165	DPL 74 invertito

Continuazione tabella...

DPL	Codice	DPL	Codice	DPL	Codice
45	47	105	606	166	DPL 75 invertito
46	51	106	612	167	DPL 76 invertito
47	54	107	624	168	DPL 77 invertito
48	65	108	627	169	DPL 78 invertito
49	71	109	631	170	DPL 79 invertito
50	72	110	632	171	DPL 80 invertito
51	73	111	654	172	DPL 81 invertito
52	74	112	662	173	DPL 82 invertito
53	114	113	664	174	DPL 83 invertito
54	115	114	703	175	DPL 84 invertito
55	116	115	712	176	DPL 85 invertito
56	125	116	723	177	DPL 86 invertito
57	131	117	731	178	DPL 87 invertito
58	132	118	732	179	DPL 88 invertito
59	134	119	734	180	DPL 89 invertito
60	143	120	743	181	DPL 90 invertito

Continuazione tabella...

DPL	Codice	DPL	Codice	DPL	Codice
61	152	121	754	182	DPL 91 invertito
62	155	123	645	183	DPL 92 invertito
63	156	124	PL personalizzato	184	DPL 93 invertito
64	162	125	PL personalizzato	185	DPL 94 invertito
65	165	126	PL personalizzato	186	DPL 95 invertito
66	172	127	PL personalizzato	187	DPL 96 invertito
67	174	128	PL personalizzato	188	DPL 97 invertito
68	205	129	PL personalizzato	189	DPL 98 invertito
69	223	130	DPL 39 invertito	190	DPL 99 invertito
70	226	131	DPL 40 invertito	191	DPL 100 invertito
71	243	132	DPL 41 invertito	192	DPL 101 invertito
72	244	133	DPL 42 invertito	193	DPL 102 invertito
73	245	134	DPL 43 invertito	194	DPL 103 invertito
74	251	135	DPL 44 invertito	195	DPL 104 invertito
75	261	136	DPL 45 invertito	196	DPL 105 invertito
76	263	137	DPL 46 invertito	197	DPL 106 invertito

Continuazione tabella...

DPL	Codice	DPL	Codice	DPL	Codice
77	265	138	DPL 47 invertito	198	DPL 107 invertito
78	271	139	DPL 48 invertito	199	DPL 108 invertito
79	306	140	DPL 49 invertito	200	DPL 109 invertito
80	311	141	DPL 50 invertito	201	DPL 110 invertito
81	315	142	DPL 51 invertito	202	DPL 111 invertito
82	331	143	DPL 52 invertito	203	DPL 112 invertito
83	343	144	DPL 53 invertito	204	DPL 113 invertito
84	346	145	DPL 54 invertito	205	DPL 114 invertito
85	351	146	DPL 55 invertito	206	DPL 115 invertito
86	364	147	DPL 56 invertito	207	DPL 116 invertito
87	365	148	DPL 57 invertito	208	DPL 117 invertito
88	371	149	DPL 58 invertito	209	DPL 118 invertito
89	411	150	DPL 59 invertito	210	DPL 119 invertito
90	412	151	DPL 60 invertito	211	DPL 120 invertito
91	413	152	DPL 61 invertito	212	DPL 121 invertito
92	423	153	DPL 62 invertito	213	DPL 122 invertito

Continuazione tabella...

DPL	Codice	DPL	Codice	DPL	Codice
93	431	154	DPL 63 invertito	214	DPL 123 invertito
94	432	155	DPL 64 invertito	215	DPL personalizzato
95	445	156	DPL 65 invertito	216	DPL personalizzato
96	464	157	DPL 66 invertito	217	DPL personalizzato
97	465	158	DPL 67 invertito	218	DPL personalizzato
98	466	159	DPL 68 invertito	219	DPL personalizzato

Pagina lasciata intenzionalmente vuota.

Garanzia limitata Motorola Solutions

A.1 Cosa non è coperto dalla garanzia

- Difetti o danni risultanti da un utilizzo anomalo del Prodotto o dalla mancata osservanza delle istruzioni fornite nel presente manuale dell'utente.
- Difetti o danni derivanti da utilizzo improprio, incidenti o negligenza.
- Difetti o danni derivanti da procedure errate di collaudo, funzionamento, manutenzione, regolazione o da alterazione o modifiche di qualsiasi altro tipo.
- Rotture o danni alle antenne che non siano causati direttamente da difetti di materiale o lavorazione.
- Prodotti sottoposti a disassemblaggi o riparazioni che possano influire negativamente sulle prestazioni o interferire con l'ispezione e il collaudo previsti per la verifica di una richiesta di garanzia.
- Difetti o danni dovuti a umidità, liquidi o versamenti.

- Tutte le superfici di plastica e tutte le altre parti esposte all'esterno che risultino graffiate o danneggiate come conseguenza del normale utilizzo.
- Prodotti noleggiati su base temporanea.
- Manutenzione e riparazione periodiche o sostituzioni di componenti dovuti al normale utilizzo o usura.

A.2 Informazioni sulla garanzia

Il rivenditore o concessionario Motorola Solutions autorizzato presso il quale è stata acquistata la radio ricetrasmittente Motorola Solutions e/o gli accessori originali adempirà a qualsiasi richiesta di garanzia e/o fornirà il servizio di garanzia. Per richiedere il servizio di garanzia, l'utente è tenuto a restituire la radio al proprio rivenditore o concessionario. Non restituire la radio a Motorola Solutions. Per ottenere il servizio di garanzia, è necessario presentare la ricevuta di acquisto o una prova di acquisto comparabile recante la data di acquisto. La radio ricetrasmittente deve, inoltre, mostrare chiaramente il numero di serie. La garanzia non sarà valida se i numeri di modello o serie presenti sul prodotto sono stati modificati, cancellati, rimossi o resi illeggibili.

Pagina lasciata intenzionalmente vuota.

Accessori

Tabella 13: Accessori audio

Numero parte	Descrizione
HKLN4601_	Kit di sorveglianza con microfono in linea e PTT
HKLN4599_	Auricolare a D con microfono in linea e PTT
HKLN4604_	Auricolare girevole con microfono in linea e PTT
HKLN4606_	Microfono-altoparlante remoto con PTT
HKLN4605_	Auricolare con microfono in linea e PTT

Tabella 14: Batteria

Numero parte	Descrizione
PMNN4434_	Batteria agli ioni di litio standard
PMNN4453_	Batteria agli ioni di litio ad alta capacità

Tabella 15: Cavi

Numero parte	Descrizione
HKKN4028_	Cavo di clonazione da radio a radio
HKKN4027_	Cavo di programmazione CPS

Tabella 16: Caricabatteria

Numero parte	Descrizione
PMLN6383_	Caricabatteria a singola unità (SUC)
25012026001	100-240 V, 7,5 W, Universale, Micro-USB, Alimentatore a commutazione
58012029006	110-240 V, Alimentatore a commutazione caricabatteria UK/HK
58012029004	110-240 V, Alimentatore a commutazione caricabatteria Europa
PMLN6385_	Kit caricabatteria a singola unità da tavolo standard UK/EU

Tabella 17: Accessori per il trasporto

Numero parte	Descrizione
PMLN7655_	Custodia da trasporto serie XT600d
PMLN7709_	Custodia da trasporto in pelle serie XT600d

**NOTA:**

Alcuni accessori potrebbero non essere disponibili al momento dell'acquisto. Contattare il punto vendita Motorola Solutions o visitare il sito <http://www.motorolasolutions.com> per informazioni aggiornate sulla disponibilità degli accessori e sui nuovi modelli di accessori.

Innhold

Opphavsrett for datamaskinens programvare.....	7	2.9 LED-indikatorer for lader med holder.....	28
Viktig sikkerhetsinformasjon.....	9	2.10 Batterimåler.....	29
Forholdsregler for håndtering.....	11	2.11 Anslått ladetid.....	29
Introduksjon.....	13	2.12 Lading av en radio og et batteri ved hjelp av en MUC – ekstrautstyr.....	30
Sikkerhetsinformasjon for batterier og ladere.....	15	Kapittel 3: Komme i gang.....	31
Retningslinjer for sikker bruk.....	15	3.1 Slå radioen av/på.....	31
Kapittel 1: Oversikt over radioen.....	17	3.2 Justere volumet.....	31
1.1 Kontrollknapper.....	18	3.3 Radioskjerm.....	31
1.2 Radiospesifikasjoner.....	21	3.4 Velge kanal.....	33
Kapittel 2: Batterier og ladere.....	23	3.5 Motta et anrop.....	33
2.1 Om Li-Ion-batteri.....	23	3.6 Signalstyrkeindikator og indikator for opptatt kanal.....	33
2.2 Sette inn et litiumionbatteri.....	23	3.7 Talerekkevidde.....	34
2.3 Fjerne et litiumionbatteri.....	24	3.8 LED-indikatorer for radio.....	34
2.4 Strømforsyning og lader for enkel enhet (SUC) med holder.....	25	3.9 VOX og iVOX.....	35
2.5 Hylster.....	26	3.9.1 Sette opp VOX.....	36
2.6 Lade radioen.....	26	3.9.2 Sette opp iVOX.....	37
2.7 Lade radio via SUC med holder.....	26	3.9.3 Justere iVOX-følsomhet.....	37
2.8 Lading av et frittstående batteri.....	27	3.10 Tilbakestille til standardinnstillinger.....	38
		3.11 Aktivere eller deaktivere pipetone.....	38
		3.12 Låse eller låse opp tastaturet.....	38

3.13	Åpne menyalternativer.....	39	4.4.2	Velge en prioritert kanal fra skannelisten.....	48
Kapittel 4: Avanserte funksjoner.....		41	4.4.3	Slette en kanal fra skannelisten.....	48
4.1	Innstilling.....	41	4.4.4	Legge til en kanal i en skanneliste.....	49
4.2	Kanalredigering.....	42	4.5	Melding.....	50
4.2.1	Redigere kanalalias.....	42	4.5.1	Opprette ny tekstmelding.....	50
4.2.2	Redigere kanalfrekvens.....	42	4.5.2	Svare, videresende eller slette mottatt melding.....	51
4.2.3	Redigere kanalkode.....	43	4.5.3	Sende hurtigtekst.....	51
4.3	Kontakter.....	43	4.5.4	Videresende eller slette sendt melding.....	52
4.3.1	Foreta et anrop fra KONTAKTER-menyen.....	44	4.6	Opptak.....	52
4.3.2	Tilgjengelige funksjoner i Kontakter.....	44	4.6.1	Starte opptak.....	53
4.3.3	Legge til ny kontakt til kontaktlisten.....	45	4.6.2	Spille av på nytt eller slette innspilte filer.....	53
4.3.4	Starte digitalt anrop med ett trykk..	45	4.6.3	Kontrollere gjenstående opptakstid.....	54
4.3.5	Hurtigkontakt.....	46	4.7	Anropslogg.....	54
4.3.5.1	Redigere hurtigkontakt.....	46	4.7.1	Lagre kontakt fra anropsloggen til kontaktlisten.....	55
4.3.5.2	Foreta et anrop til en hurtigkontakt.....	47	4.8	Sone.....	55
4.4	Skann.....	47	4.9	Radioinformasjon.....	56
4.4.1	Velg en skanneliste.....	47			

4.10 Spaningsmodus.....	56	8.4 Full frekvensliste for XT665d.....	76
4.10.1 Aktivere spaningsmodus.....	56	8.5 CTCSS- og PL/DPL-koder.....	78
4.10.2 Deaktivere spaningsmodus.....	56	Tillegg A: Begrenset garanti for Motorola Solutions....	85
4.11 Break-in.....	57	A.1 Dette dekker ikke garantien.....	85
4.12 Direkte anrop med radio-ID.....	58	A.2 Garantiinformasjon.....	85
4.13 Støysperre.....	58	Tillegg B: Tilbehør.....	87
4.14 Stillemodus.....	58		
Kapittel 5: Sette opp radioen.....	59		
5.1 Stille inn med CPS.....	59		
5.2 Kloner radioer.....	60		
5.3 Kloner radio ved hjelp R2R- kloningskabelen (valgfritt tilbehør).....	60		
5.4 Bruksanvisning.....	61		
5.5 Dette gjør du hvis kloningen er mislykket....	62		
Kapittel 6: Feilsøking.....	63		
6.1 Symptomer og løsninger.....	63		
Kapittel 7: Bruk og vedlikehold.....	67		
7.1 Forholdsregler.....	67		
Kapittel 8: Frekvens- og kodetabeller.....	69		
8.1 Tabeller for analoge frekvenser og koder....	69		
8.2 Tabell for digitale frekvenser og koder.....	72		
8.3 Full frekvensliste for XT660d.....	74		

Denne siden er tom med hensikt.

Opphavsrett for datamaskinens programvare

Motorola Solutions-produktene som er beskrevet i denne veiledningen, kan omfatte opphavsrettslig beskyttede Motorola Solutions-dataprogrammer lagret på halvlederminner eller andre medier. Lover i USA og andre land sikrer Motorola Solutions visse eksklusive rettigheter til opphavsrettslig beskyttet programvare, inkludert, men ikke begrenset til, eksklusive rettigheter til å kopiere eller reprodusere opphavsrettslig beskyttet programvare i noen som helst form. Alle opphavsrettslig beskyttede Motorola Solutions-dataprogrammer som finnes i Motorola Solutions-produktene som er beskrevet i denne veiledningen, kan derfor ikke kopieres, reproduseres, modifiseres, tilbakekonstrueres eller distribueres på noen som helst måte uten uttrykkelig skriftlig tillatelse fra Motorola Solutions.

Videre skal ikke kjøp av Motorola Solutions-produkter tolkes som om det har blitt gitt, direkte eller indirekte, ved tolkning av lovens intensjon eller på annen måte, lisens for det som gjelder opphavsrett, patenter eller patentanmeldelser for Motorola Solutions, unntatt en vanlig, ikke-eksklusiv lisens til bruk som blir gitt i henhold til loven ved salg av et produkt.

Denne siden er tom med hensikt.

Viktig sikkerhetsinformasjon

Veiledning om RF-energieksposering og produktsikkerhet for bærbare toveisradioer



OBS!:

Denne radioen er utelukkende begrenset til arbeidsrelatert bruk. Før du bruker dette produktet, må du lese veiledningen om RF-energieksposering og produktsikkerhet, som inneholder viktige driftsinstruksjoner for sikker bruk og forståelse av RF-energi, slik at du kan kontrollere at gjeldende standarder og forskrifter overholdes.

Du finner en liste over Motorola Solutions-godkjente antenner, batterier og annet tilbehør på følgende nettsted:

<http://www.motorolasolutions.com>

Denne siden er tom med hensikt.

Forholdsregler for håndtering

Den digitale bærbare radioen i XT600d-serien oppfyller IP55-spesifikasjoner, slik at radioen tåler krevende forhold, som bruk i regn eller støvete miljøer.

- Hvis radioen har vært utsatt for vann eller regn, bør du riste radioen godt for å fjerne vann som kan være fanget inne i høyttalergitteret og mikrofoninngangen. Vann som er fanget i høyttalergitteret og mikrofonporten, kan føre til redusert lydytelse.
- Hvis radioens batterikontaktområde har vært utsatt for vann, må batterikontaktene på både radioen og batteriet rengjøres og tørkes før batteriet kobles til radioen. Vannrester kan kortslutte radioen.
- Hvis radioen har blitt utsatt for en etsende væske (f.eks. saltvann), må radioen og batteriet skylles i rent vann og deretter tørkes.
- Rengjør radioens utvendige overflate ved å bruke en fortennet løsning av mildt oppvaskmiddel og rent vann (dvs. én teskje vaskemiddel per fire liter (én gallon) vann).

- Når du rengjør radioen, må du ikke bruke høytrykksspyler på radioen, da dette kan føre til at vann lekker inn i radioen.



OBS!:

Du må ikke demontere radioen. Dette kan skade radioens tetninger og føre til væske kan lekk inn i radioen. Vedlikehold av radioen skal bare gjøres på verksted som er utstyrt for å teste og skifte tetningen på radioen.

Denne siden er tom med hensikt.

Introduksjon

Denne brukerhåndboken beskriver bruk av radioene dine.

Forhandleren eller systemadministratoren din kan ha tilpasset radioen etter dine behov. Kontakt forhandleren eller systemadministratoren for å få mer informasjon.

Du kan ta kontakt med forhandleren eller systemadministratoren om følgende:

- Er radioen programmert med forhåndsinnstilte konvensjonelle kanaler?
- Hvilke knapper har blitt programmert for å gi tilgang til andre funksjoner?
- Hvilket ekstrautstyr kan være egnet for dine behov?
- Hva er den beste brukspraksisen for radioen for effektiv kommunikasjon?
- Hvilke vedlikeholdsprosedyrer bidrar til å forlenge radioens levetid?

Denne siden er tom med hensikt.

Sikkerhetsinformasjon for batterier og ladere

Dette dokumentet inneholder viktige instruksjoner for sikkerhet og bruk. Les disse instruksjonene nøye, og ta vare på dem for senere bruk. Før du tar i bruk batteriladere, må du lese alle instruksjoner og advarsler på:

- laderen
 - batteriet
 - radioen med festet batteri
- 1 For å redusere faren for personskade må du bare lade oppladbare Motorola Solutions-godkjente batterier. Lading av andre batterier kan føre til eksplosjon, personskade og andre skader.
 - 2 Bruk av tilbehør som ikke anbefales av Motorola Solutions, kan medføre fare for brann, elektrisk støt eller personskade.
 - 3 Dra i strømpluggen, ikke ledningen, når du skal koble fra laderen, slik at du unngår skade på pluggen og ledningen.
 - 4 Skjøteledning bør ikke brukes med mindre det er nødvendig. Bruk av feil skjøteledning kan føre til brann

eller elektrisk støt. Hvis en skjøteledning må brukes, må du påse at ledningens størrelse er 18 AWG (ca. 1,02 mm i diameter) for lengder på opptil 30,48 m (100 fot), og 16 AWG (ca. 1,29 mm i diameter) for lengder opptil 45,72 m (150 fot).

- 5 Du må ikke bruke laderen hvis den er ødelagt eller skadet på noen måte. Ta den med til en kvalifisert Motorola Solutions-servicerepresentant.
- 6 Laderen må ikke demonteres – den kan ikke repareres, og reservedeler er ikke tilgjengelige. Demontering av laderen kan medføre fare for elektrisk støt eller brann.
- 7 For å redusere faren for elektrisk støt må du koble laderen fra strømuttaket før vedlikehold eller rengjøring.

Retningslinjer for sikker bruk

- Slå av radioen ved lading.
- Laderen er ikke egnet for utendørs bruk. Må brukes bare på tørre steder og under tørre værforhold.
- Laderen må kobles til en riktig sikret og tilkoblet strømforsyning med riktig spenning (bare som angitt på produktet).
- Koble laderen fra linjespenningen ved å trekke ut støpselet.

- Koble utstyret til et uttak som er enkelt å åpne og nær.
- For utstyr med sikringer må utskiftninger være i tråd med typen og rangeringen som er angitt i utstyrsinstruksjonene.
- Maksimal romtemperatur rundt strømforsyningsutstyret må ikke overstige 40 °C (104 °F).
- Utgående strøm fra strømforsyningsenheten må ikke overstige rangeringene som er angitt på produktetiketten på undersiden av laderen.
- Pass på at ingen trækker på ledningen eller snubler i den, og at den ikke utsettes for vann, skader eller belastning.

Oversikt over radioen

Dette kapitlet forklarer knappene og funksjonene for å betjene radioen.

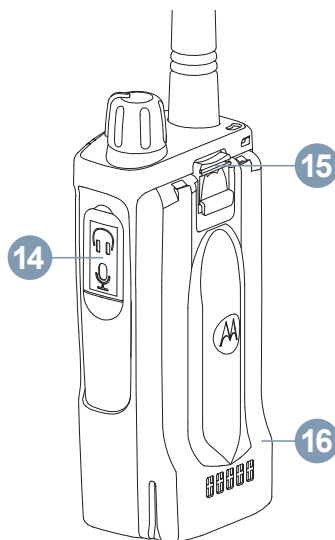

1.1





Kontrollknapper

Den følgende tabellen forklarer funksjonen til alle knappene på radioen:

Tabell 1: Referansetabell for kontrollknapper

Nummer	Beskrivelse
1	Antenne Antennen på XT660d-/XT655d-modellen er ikke flyttbar.
2	Hull for reim
3	Opptaksknapp Trykk på knappen for å slå av/på funksjonen for opptakssending. Se Opptak på side 52 for flere detaljer.
4	PTT-knapp Trykk på og hold nede for å snakke, og slipp den for å lytte.
5, 6	Sideknapp 1 (SB1), Sideknapp 2 (SB2) Se Tabell 2: Standardinnstillingen for knappene SB1 og SB2 på side 20 .
7	Av-/på-/volumknapp Slår radioen av eller på og justerer radioens volum.
8	LED-lampe

Tabell forts. ...

Nummer	Beskrivelse
	Viser batteristatus, oppstartsstatus, radioanropsinformasjon og skannestatus.
9	Høytaler
10	Mikrofon Brukeren må snakke tydelig inn i mikrofonen for å sende en melding.
11	LCD-skjerm Svart/hvitt-skjerm med oransje bakgrunnsbelysning.
Meny/OK-knapp og navigasjonsknapper	
Trykk på  for å åpne en meny eller for å bekrefte valget. Trykk på og hold nede for å lagre valget i programmodus.	
12	Trykk på  /  for å veksle mellom venstre/høyre blant de tilgjengelige valgene i menyen. Trykk på og hold nede for å øke vekslingshastigheten.
Trykk på  for å avbryte og gå tilbake til forrige menynivå. Trykk på og hold denne knappen for å gå tilbake til startskjermen.	
Alfanumerisk tastatur	
13	Trykk på  for tallet null. Trykk på og hold nede denne knappen for å endre teksten for tall, tegn og språkvalg. Øverst i høyre hjørne på radioskjermen vises ABC, abc og 123 for å indikere tegn kan du taste inn.

Tabell forts. ...

Nummer	Beskrivelse
	Trykk på  for mellomrom i teksten. Trykk på og hold nede denne for å låse eller låse opp alle knappene unntatt PTT -knappen.
14	Tilbehørskontakt Kobler til kompatibelt lydtilbehør.
15	Batterilås
16	Batteri XT600d-serien leveres med et litiumionbatteri med standard kapasitet. Andre batterier kan være tilgjengelig. Se Tabell 4: Motorola Solutions-autoriserte batterier på side 28 for flere detaljer.

Tabell 2: Standardinnstillingen for knappene SB1 og SB2

Knapper	Standardinnstilling
Trykk kort på SB1	Hjemmekanal
Trykk lenge på SB1	Batterinivåkunngjøring
Trykk kort på SB2	Skann
Trykk lenge på SB2	Monitor

For beskrivelse av hvordan hvert trykk fungerer på en radio:

Trykk kort

Trykk på og slipp

Trykk lenge

Trykk på og hold nede i programmert varighet.

Hold nede

Hold knappen inne.

**MERKNAD:**

Forhandleren eller systemadministratoren din kan ha tilpasset radioen etter dine behov. Kontakt forhandleren eller systemadministratoren for å finne ut hvordan radioen din har blitt programmert.

1.2

Radiospesifikasjoner

Den følgende tabellen forklarer radiospesifikasjoner:

Tabell 3: Radiospesifikasjoner for XT660d/XT665d

	XT660d	XT665d
Frekvensbånd (MHz)	PMR446, digital PMR446	PMR446, digital PMR446, LPD 433-434
Sendereffekt (W)	0,5	0,5 for PMR446 og digital PMR446, 0,01 for LPD
Antall kanaler	128	128
Antenne	Ikke-flyttbar	Ikke-flyttbar

XT660d

XT665d

Modelletikett

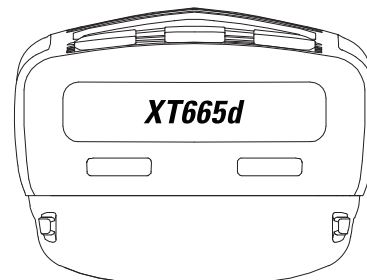
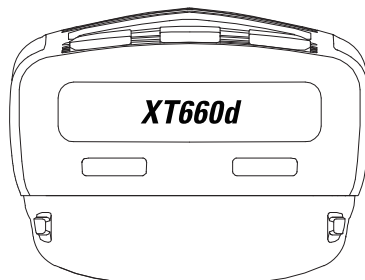

Batterier og ladere

Radioene i XT600d-serien har litiumionbatterier (Li-Ion) som kommer i ulike kapasiteter som definerer batterilevetiden.

2.1

Om Li-Ion-batteri

Radioene i XT600d-serien kommer utstyrt med et oppladbart Li-Ion-batteri. Dette batteriet bør fullades før førstegangsbruk for å sikre optimal kapasitet og ytelse.

Batteriets levetid avhenger av flere faktorer. De mest kritiske er overlading av batterier og gjennomsnittlig dybde på utladning ved hver syklus. Vanligvis vil større overlading og dypere gjennomsnittlig utladning føre til at batteriet varer i færre sykluser. For eksempel vil et batteri som blir overbelastet og utladet 100 % flere ganger om dagen, vare færre sykluser enn et batteri som blir overladet mindre og utladet til 50 % per dag. Batterier med minimal overlading og med et gjennomsnitt på 25 % utlading varer enda lenger.

Motorola Solutions-batterier er utformet spesielt for å brukes med en Motorola Solutions-lader og omvendt. Lading med utstyr som ikke er fra Motorola Solutions, kan

føre til skade på batteriet og ugyldiggjøre batterigarantien. Hold batteritemperaturen på 25 °C (77 °F) (romtemperatur) så mye av tiden som mulig. Lading av et kaldt batteri (under 10 °C [50 °F]) kan resultere i lekkasje av elektrolytt og ende med feil på batteriet. Lading av et varmt batteri (over 35 °C [95 °F]) resulterer i redusert utladningskapasitet, noe som påvirker ytelsen til radioen. Hurtigludere fra Motorola Solutions inneholder en temperaturfølende krets for å sikre at batteriene lades innenfor temperaturgrensene ovenfor.

Den følgende informasjonen forklarer levetiden til litiumionbatterier med 0,5 W strøm for sending med batterisparing på:

Standard

20 t

Batteri med høy kapasitet

28 t

2.2

Sette inn et litiumionbatteri

De følgende trinnene forklarer hvordan litiumionbatteriet settes inn:

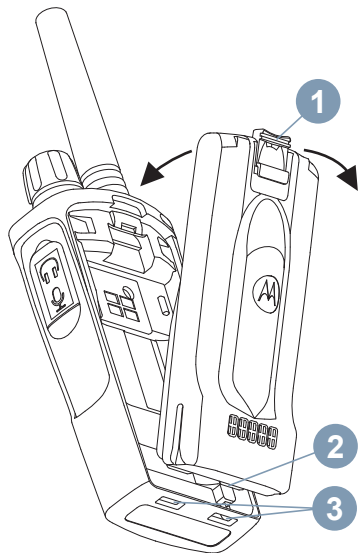

1 Slå radioen av.

2 Hold den med Motorola Solutions-logoen vendt opp, og sett tappene (2) på bunnen av batteriet inn i sporene (3).

3 Trykk batterilåsen (1) mot radioen til den klikker på plass.

2.3

Fjerne et litiumionbatteri

De følgende trinnene forklarer hvordan litiumionbatteriet fjernes:

1 Slå radioen av.

2 Trykk ned og hold batterilåsen.

3 Trekk batteriet bort fra radioen.

2.4

Strømforsyning og lader for enkel enhet (SUC) med holder

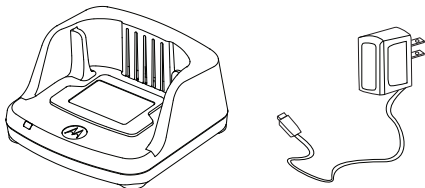

Radioen leveres med SUC med holder, én strømforsyning (også kalt transformator) og et sett med adaptere.

Du kan stille inn strømforsyningen til å passe til alle adapterne som følger med radiopakken. Bruk adapteren som hører til regionen du befinner deg i.

Utfør de følgende handlingene for å montere og demontere strømforsyningen:

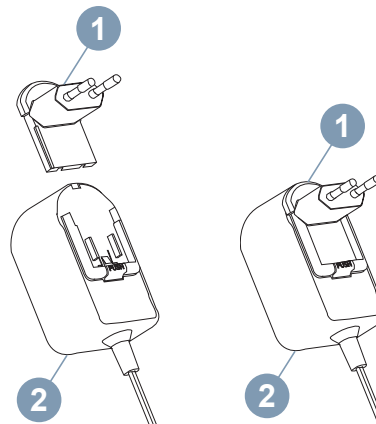

- Innrett adapteren (1) etter sporene på strømforsyningen (2) til den klikker på plass.
- Skyv adapteren (1) oppover for å fjerne den.



MERKNAD:

Adapteren som vises på disse bildene, er bare til illustrasjon. Adapteren du skal installere, kan se annerledes ut avhengig av regionen.

Hvis du skal kjøpe en ekstra lader eller strømforsyning (2), må du påse at den passer til din SUC med holder og ditt strømforsyningssett.

2.5

Hylster

De følgende trinnene forklarer hvordan du bruker et hylster:

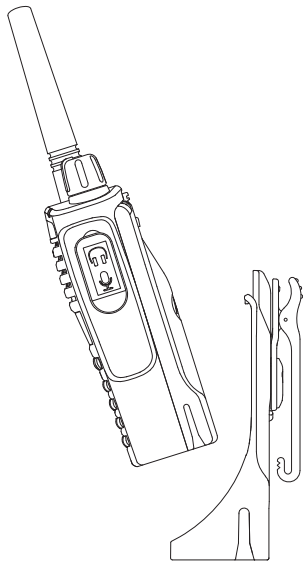

- 1 Sett radioen inn i bunnen av hylsteret. Trykk radioen mot baksiden av hylsteret til krokene på hylsteret er satt inn i de øverste hakkene i batteriet.
-

- 2 Du fjerner den ved å løsne krokene på hylsteret fra de øverste hakkene på batteriet ved hjelp av den øvre fliken på hylsteret. Skyv radioen og fjern den fra hylsteret.
-

2.6

Lade radioen

Når radioen er montert, plasserer du batteriet i en Motorola Solutions-godkjent SUC eller MUC.

2.7

Lade radio via SUC med holder

De følgende trinnene forklarer hvordan radioen lades via en SUC med holder:

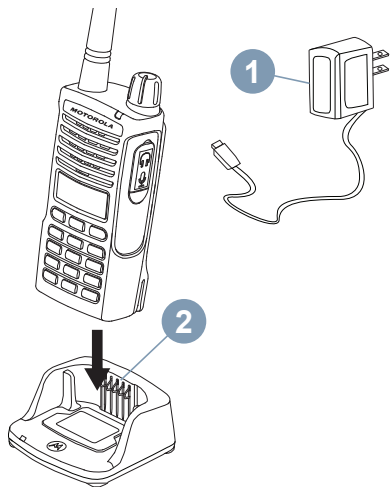

- 1 Plasser laderen på en flat overflate.
- 2 Sett inn strømforsyningskontakten (1) i porten på siden av SUC med holder (2).

- 3 Sett radioen i laderen med radioen vendt forover, som vist.



MERKNAD:

Når du lader et batteri som er tilkoblet en radio, må du slå av radioen for å sikre full lading. Se [Retningslinjer for sikker bruk på side 15](#) for mer informasjon.

2.8

Lading av et frittstående batteri

Hvis du bare vil lade batteriet, utfører du følgende trinn:

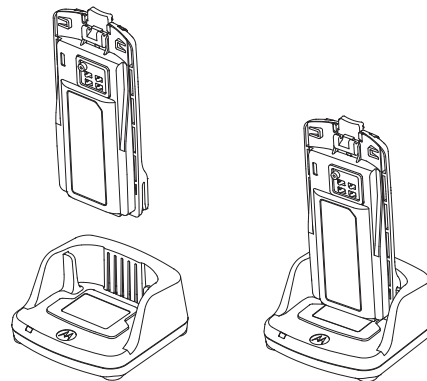

- 1 Utfør [trinn 3](#) av "[Lade radio via SUC med holder på side 26](#)".
- 2 Sett batteriet i holderen med den innvendige overflaten av batteriet vendt mot fronten av SUC med holder.
- 3 Innrett sporene på batteriet med innrettingsribben i SUC med holder.

Tabell 4: Motorola Solutions-autoriserte batterier

Delenummer	Beskrivelse
PMNN4434_R	Standard litiumionbatteri
PMNN4453_R	Høykapasitets litiumionbatteri

2.9

LED-indikatorer for lader med holder

Den følgende tabellen forklarer hver status og LED-indikator:

Tabell 5: LED-indikator for laderen

Status	LED-indikator	Kommentarer
Strøm på	Grønn i ca. 1 sekund	-

Tabell forts. ...

Status	LED-indikator	Kommentarer
Lader	Kontinuerlig rød	-
Lading ferdig	Kontinuerlig grønn	-
Batterifeil	Rød blinking, rask	Dette problemet kan vanligvis løses ved å ta ut batteripakken og sette den inn igjen.
Venter på lading	Gul blinking, sakte	Batteritemperaturen er for høy eller for lav, eller det brukes feil strømspenning.
Batterinivåstat us	I/T	Tomt batteri
	Blinker rødt én gang	Lavt batteri
	Blinker gult to ganger	Middels ladet batteri

Tabell forts. ...

Status	LED-indikator	Kommentarer
	Blinker grønt tre ganger	Ladet batteri

Hvis det er INGEN LED-indikasjon:



- Kontroller om radioen, eller radioen med batteri, er satt inn riktig. (se [trinn 3](#) i "[Lade radio via SUC med holder på side 26](#)")
- Kontroller at strømkabelen er koblet godt inn i laderen ved hjelp av en passende stikkontakt og at det er strøm til uttaket.
- Kontroller at batteriet som brukes sammen med radioen, er angitt i [Tabell 4: Motorola Solutions- autoriserte batterier på side 28](#).

2.10

Batterimåler

Batterimåleren er plassert i øvre venstre hjørne av radioskjermen og indikerer hvor mye batteristrøm radioen har igjen.

Tabell 6: Litiumionbatterimåler

Batterimåler		
3 søyler	2 søyler	1 søyle
		
100–70 %	70–30 %	35–0 % (≤ 10 % når det blinker)

2.11

Anslått ladetid

Den følgende informasjonen inneholder ladeløsninger med anslått ladetid for batteriet. Du finner mer informasjon under [Tabell 14: Batteri på side 87](#).

Standard batteri

≤ 4,5 t

Batteri med høy kapasitet

≤ 4,5 t

2.12

Lading av en radio og et batteri ved hjelp av en MUC – ekstrautstyr

MUC muliggjør lading av opptil seks radioer eller batterier. Batteriene kan lades med radioene eller fjernet og plassert i MUC separat. Hver av de seks ladefordypningene kan holde en radio (med eller uten hylsteret) eller et batteri, men ikke begge samtidig.

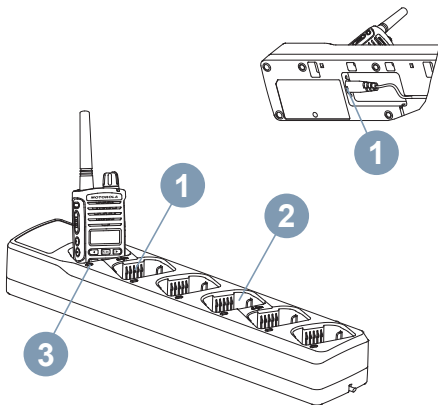

1 Plasser MUC på en flat overflate.

2 Sett strømledningen inn i MUC-ens dobbeltpolede kontakt (1) i bunnen av MUC.

3 Koble strømledningen til et strømuttak.

4 Slå radioen av.

5 Sett radioen eller batteriet i ladefordypningen (3) med radioen eller batteriet vendt bort fra kontaktene (2).



MERKNAD:

- Mer informasjon om MUCs bruk er tilgjengelig på instruksjonsarket som følger med MUC-en. Se [Tilbehør på side 87](#) for å få mer informasjon om delene og deres delenumre.
- Se [Tabell 5: LED-indikator for laderen på side 28](#) for å få mer informasjon om MUC-LED-indikatorer (3).

Komme i gang

Denne delen hjelper deg med å bli kjent med radioens grunnleggende funksjoner.

3.1

Slå radioen av/på

Slå radioen på ved å dreie **av-/på-/volumknappen** med klokken. Radioen spiller ett av følgende:

- oppstartstone og kanalnummerannonsering
- batterinivå og kanalnummerannonsering
- Lydløs (toner deaktivert).

LED-indikatoren blinker rødt i tre sekunder.

Skru av radioen ved å dreie **av-/på-/volumknappen** mot klokken til du hører et klikk.

3.2

Justere volumet

Drei **av-/på-/volumknappen** med klokken for å skru opp volumet eller mot klokken for å dempe volumet.



MERKNAD:

Ikke hold radioen for nær øret når volumet er høyt, eller når du justerer volumet.

3.3

Radioskjerm

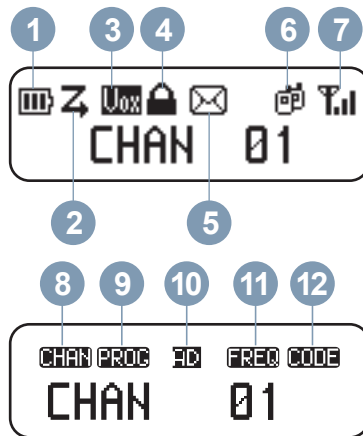









Den første linjen på startskjermen viser ulike ikoner som indikerer statusen til ulike funksjoner. Den andre linjen er menystrenger.

Den følgende tabellen beskriver ikonene:

Nei.	Ikon	Beskrivelse
1.		Antallet streker (0–3) som vises, indikerer hvor mye strøm som er igjen i batteriet.
2.		Skanning er aktivert.
3.		VOX/iVOX er aktivert. Når du aktiverer uten å ha VOX-tilbehør, er radioen i iVOX-modus, og du kan snakke i mikrofonen uten å trykke på PTT . Når radioen brukes sammen med VOX-tilbehør, kan du snakke i tilbehørmikrofonen uten å holde inne PTT fra radioen eller tilbehøret.
4.		Tastaturet og side-knappene er låst.
5.		Radioen mottar minst én ulest tekstmelding.

Tabell forts. ...

Nei.	Ikon	Beskrivelse
6.i.		Radioen kommuniserer i et gruppeanrop.
6.ii.		Radioen kommuniserer i et privat anrop.
7.		Dette er signalstyrkeindikatoren. Antallet streker (0–3) som vises, indikerer styrken til signalet som mottas.
8.		Viser gjeldende kanalindeks.
9.		Radioen er i programmeringsmodus.
10.i.		Den gjeldende kanalen er i analog modus.
10.ii.		Den gjeldende kanalen er i digital modus.
11.		Viser gjeldende kanalfrekvens.
12.		Viser gjeldende CTCSS/DPL-kode.



**MERKNAD:**

Radioskjermen som vises her, er bare tatt med for å angi ikonplasseringer. Hver radiosjerm kan ha forskjellig innhold (kanal og kode), avhengig av hvilke forhåndsprogrammerte funksjoner som er tilgjengelige for hver modell eller region.

Når du trykker på en knapp, unntatt **PTT**-knappen, slås bakgrunnsbelysningen på.

3.4

Velge kanal

Trykk på  eller  to ganger på startskjermen for å navigere til neste kanal.

Hver kanal har sin egen frekvens og støyelimineringskode og sine egne skanneinnstillinger.

3.5

Motta et anrop

De følgende trinnene forklarer hvordan du tar imot et anrop:

- 1 Slipp **PTT**-knappen, og lytt etter taleaktivitet.

- 2 Besvar anropet ved å holde radioen vertikalt 2,5–5 cm (1–2 tommer) fra munnen. Trykk på **PTT**-knappen for å snakke, og slipp knappen for å lytte.

LED-indikatoren lyser kontinuerlig rødt når radioen mottar eller sender.

Se [Foreta et anrop fra KONTAKTER-menyen på side 44](#) for starte et anrop.

3.6

Signalstyrkeindikator og indikator for opptatt kanal

Når det er aktivitet på en frekvens, blinker ikonet for signalstyrkeindikator (uten strekene), og radioens LED-indikator lyser kontinuerlig oransje. Radioens ikon for

signalstyrkeindikator  kan endres fra 1 (svakest) til 3 (sterkest) avhengig av radiosignalets dekning. Når radioen er i mottaksmodus, vises radioens ikon for signalstyrkeindikator med streker.

**MERKNAD:**

Hindringer som blokkerer signalbanen, kan påvirke styrken til innkommende signaler.

3.7

Talerekkevidde

Radioene i XT600d-serien er utformet for å maksimere ytelsen og forbedre senderekkevidden i felten. For å unngå interferens anbefales det at avstanden mellom to radioer er større enn 1,5 m. Radiodekningen er 16 250 m², 13 etasjer, og 9 km i flate områder.

Talerekkevidden avhenger av terrenget. Den påvirkes av konkrete strukturer, tett bladverk og ved bruk av radioer innendørs eller i kjøretøyer. Optimal rekkevidde oppnås i flate, åpne områder med en dekning på opptil 9 kilometer. Rekkevidden er middels når det er bygninger og trær i veien. Rekkevidden er minimal når tett bladverk og fjell hindrer kommunikasjonsbanen.

3.8

LED-indikatorer for radio

Den følgende tabellen forklarer radiostatusen og LED-indikasjonene:

Radiostatus	LED-indikasjon
Oppstart	Kontinuerlig rød i tre sekunder.
Sending (TX) / mottak (RX)	Viser rødt når radioen sender eller mottar.

Tabell forts. ...

Kanalen, frekvensen og støyelimeringskodene må være de samme på begge radioene for at toveiskommunikasjonen skal fungere optimalt. Dette avhenger av radioens forhåndsprogrammerte profil:

Kanal

Gjeldende radiokanal, avhengig av radiomodell.

Frekv.

Frekvensen som brukes til å sende/motta.

Støyelimeringskode

Disse kodene bidrar til å redusere forstyrrelser ved hjelp av et utvalg kodekombinasjoner.

Radiostatus	LED-indikasjon
«Inaktiv» programmeringsmodus/ kanalmodus	Blinker rødt i pulstempo.
Kanal opptatt	Viser kontinuerlig oransje.
Lavt batterinivå	Blinker oransje i pulstempo.
Skanning	Blinker rødt i raskt tempo.
VOX/iVOX-modus	Blinker rødt i dobbelt pulstempo.
VOX/iVOX PTT	Kontinuerlig rødt for å indikere at radioen sender.
Opptak	Blinker rødt og grønt i pulstempo.
CPS-programmeringsmodus	Blinker grønt i pulstempo.
Klonemodus	Blinker dobbelt oransje i pulstempo.
Kloning pågår	Kontinuerlig oransje til kloning er ferdig.
Fastvareoppdatering	Kontinuerlig grønt når radioen er klar for oppdatering. Under oppdateringen blinker LED-indikatoren grønt i raskt tempo, LED-indikatoren slås av når dataoverføringen er ferdig og starter radioen med kontinuerlig rødt i tre sekunder.

3.9

VOX og iVOX

Dette kapitlet forklarer oppsett og følsomhetsjustering av VOX/iVOX.

VOX

VOX støttes bare av VOX-aktivert tilbehør, VOX-hodesett holder mikrofonen aktiv hele tiden, og radioen vil automatisk sende når den oppdager signal, uten at

brukeren må trykke på **PTT**-knappen på radioen eller lydtilbehøret.

iVOX

iVOX støttes bare uten lydtilbehør festet til radio. Når iVOX er aktivert, er radiomikrofonen aktiv hele tiden, og radioen vil automatisk sende når den oppdager signal, uten at brukeren må trykke på **PTT**-knappen.

3.9.1

Sette opp VOX

De følgende trinnene forklarer hvordan du setter opp VOX:

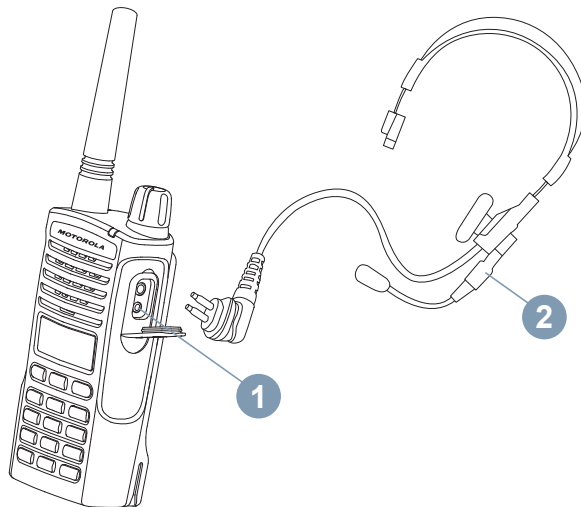

- 1 Slå radioen av.
- 2 Åpne tilbehørsdekselet.
- 3 Plugg strømledningen til lydtilbehøret (2) bestemt inn i tilbehørsporten (1).

- Slå radioen på.
LED-indikatoren blinker rødt to ganger.

- Senk radiovolumet før du plasserer tilbehør nær øret.

- Snakk i tilbehørmikrofonen for å sende, og slutt å snakke for å motta.

VOX kan deaktiveres midlertidig ved å trykke på **PTT**-knappen eller ved å fjerne lydtilbehøret.



MERKNAD:

Kontakt Motorola Solutions-forhandleren din for å bestille tilbehør.

3.9.2

Sette opp iVOX

De følgende trinnene forklarer hvordan du setter opp iVOX:

- Slå radioen av.

- Trykk på og hold nede **PTT**-knappen mens du skruer radioen på, for å aktivere iVOX.

Skjermen viser **VOX**.



MERKNAD:

Trykk kort på **PTT**-knappen for å deaktivere iVOX midlertidig. Skjermen viser **VOX** som blinker. Trykk kort på **PTT**-knappen igjen for å aktivere iVOX på nytt.

Det er en kort forsinkelse mellom når du begynner å snakke, og når radioen sender.

3.9.3

Justere iVOX-følsomhet

Følsomheten til radiotilbehøret eller mikrofonen kan justeres for å tilpasses ulike bruksmiljøer. iVOX-følsomhet kan programmeres med Customer Programming Software

(CPS) eller -knappen.

Standardverdien er **MEDIUM**. iVOX kan stilles inn til en av verdiene angitt nedenfor:

- Trykk på , og naviger til **SETTING**.

2 Trykk på , og naviger til VOX LEVEL.

3 Trykk på , og naviger til et passende nivå følsomhetsnivå.

4 Trykk på , for å bekrefte valget.



MERKNAD:

VOX-nivåer spenner fra LOW, MEDIUM til HIGH.

3.10

Tilbakestille til standardinnstillinger

Denne funksjonen tilbakestiller alle radiofunksjoner til standardinnstillingene.

Trykk på **PTT**, **SB2** og **SB1** samtidig mens du skrur radioen på, til du hører et lydsignal med høy tone.

3.11

Aktivere eller deaktivere pipetone

De følgende trinnene forklarer hvordan du aktiverer og deaktiverer pipetone:

1 Trykk på , og naviger til SETTING.

2 Trykk på , og naviger til BEEP TONE.

3 Trykk på , og naviger til ON/OFF.

4 Trykk på , for å slå pipetone av eller på.

3.12

Låse eller låse opp tastaturet

Du kan låse tastaturet for å unngå utilsiktet endring av radioinnstillingene. De følgende trinnene forklarer hvordan du låser og låser opp tastaturet:

1 Trykk og hold nede  i fire sekunder.

Låse-ikonet  vises for å indikere at tastaturet og sideknappene er låst.

2 Trykk og hold nede  i fire sekunder.

Låse-ikonet  forsvinner – tastaturet og sideknappene er tilgjengelige.



MERKNAD:

PTT-knappen kan ikke låses ved hjelp av denne funksjonen.

3.13

Åpne menyalternativer

De følgende trinnene forklarer hvordan du åpner menyalternativer:

1 Trykk kort på  for å åpne menyen. Radioen viser funksjonsalternativene.

[Send tilbakemelding](#)

2 Trykk på  eller  for å se de følgende funksjonene:

- SETTING
 - CHANNEL EDIT
 - CONTACTS
 - SCAN
 - MESSAGE
 - RECORDING
 - CALL LOG
 - ZONE
 - RADIO INFO
-

3 Gjør ett av følgende:

- Trykk på  for å angi funksjonen.

- Trykk på  for å avslutte.
-



MERKNAD:

Menymodus blir automatisk tidsavbrutt hvis det ikke oppdages noen aktivitet i løpet av ti sekunder.

Se [Avanserte funksjoner på side 41](#) for mer informasjon om funksjonene.

Avanserte funksjoner

4.1

Innstilling

I innstillingsmenyen finner du noen elementkonfigurasjoner du kan endre på radioen uten å gå gjennom CPS. Den følgende tabellen forklarer de tilgjengelige innstillingene og alternativene:

Typen innstillinger	Alternativer	Standardverdi
BACKLIGHT	ON/OFF	ON
VOICE ASSIST	<ul style="list-style-type: none"> • OFF • ENGLISH • FRENCH • SPANISH • ITALIAN • RUSSIAN 	ENGLISH

Tabell forts. ...

Typen innstillinger	Alternativer	Standardverdi
	<ul style="list-style-type: none"> • DUTCH • PORTUGUESE • GERMAN • POLISH • TURKISH 	
VOX/iVOX	ON/OFF	ON
VOX LEVEL	LOW/MEDIUM/ HIGH	MEDIUM
BEEP TONE	ON/OFF	ON
TOT (PTT tidsavbrudd for tidtaker)	OFF/60S/120S/ 180S	60S
Escalert Tone	ON/OFF	OFF

De følgende trinnene forklarer hvordan du åpner innstillingsmenyen og angir konfigurasjonen din:

- 1 Trykk på , og naviger til SETTING.

2 Trykk på , og naviger gjennom listen med tilgjengelige alternativer.

3 Bruk ,  eller  for å angi valget ditt.

4.2

Kanalredigering

Kanalredigering aktiveres ved hjelp av CPS. Her finner du en liste over kanaler som kanalalias og kanalfrekvens/-kode kan redigeres gjennom skjermbildet Meny. Kontakt forhandleren eller systemadministratoren for å få mer informasjon om denne konfigurasjonen.

4.2.1

Redigere kanalalias

De følgende trinnene forklarer hvordan du redigerer kanalalias:

1 Trykk på , og naviger til CHANNEL EDIT.

2 Trykk på , og naviger til ønsket kanal.

3 Når skjermen viser ønsket kanalalias, trykker du på  og navigerer til CHAN ALIAS.

4 Trykk på , og angi ønskede bokstaver eller tall.

5 Trykk på  for å bekrefte valget.
Radioen viser COMPLETE.

4.2.2

Redigere kanalfrekvens

De følgende trinnene forklarer hvordan du redigerer kanalfrekvens:

1 Trykk på , og naviger til CHANNEL EDIT.

2 Trykk på , og naviger til ønsket kanal.

3 Når skjermen viser ønsket kanalnavn, trykker du på  og navigerer til RX/TX EDIT.

4 Trykk på , og naviger til FREQUENCY.

5 Trykk på , og naviger gjennom listen over valgbare frekvenser.

6 Trykk på  for å bekrefte valget.
Radioen viser COMPLETE.

3 Når skjermen viser ønsket kanalnavn, trykker du på  og navigerer til RX/TX EDIT.

4 Trykk på , og naviger til PL/DPL.

5 Trykk på , og angi ønsket tall.

6 Trykk på  for å bekrefte valget.
Radioen viser COMPLETE.

4.2.3

Redigere kanalkode

De følgende trinnene forklarer hvordan du redigerer kanalkode:

1 Trykk på , og naviger til CHANNEL EDIT.

2 Trykk på , og naviger til ønsket kanal.

4.3

Kontakter

Dette kapittelet forklarer de forskjellige anropstypene og måter å ringe på.

Via KONTAKTER-menyen kan du åpne en liste med kontakter. Med kontaktlisten kan du lage ulike typer anrop, som Gruppeanrop, Privat anrop og Anrop til alle. Forhandleren eller systemadministratoren din kan ha tilpasset radioen etter dine behov. Kontakt forhandleren eller systemadministratoren for å finne ut hvordan radioen din har blitt programmert.

Privat anrop

Et anrop fra en individuell radio til en annen individuell radio. For å starte et privat anrop må radioen din være programmert til å starte et privat anrop.

Gruppeanrop

Et anrop innenfor den forhåndsdefinerte gruppen. For å starte et gruppeanrop må radioen din være konfigurert som en del av den gruppen.

Anrop til alle



Et anrop som mottakeren bare kan motta, men ikke kan svare på. For å starte et anrop til alle, må radioen være programmert til å starte et anrop til alle.

4.3.1

Foreta et anrop fra KONTAKTER-menyen

De følgende trinnene forklarer hvordan du starter et anrop fra KONTAKTER:

- 1 Trykk på , og naviger til CONTACTS.

- 2 Bruk  og  til å bla gjennom listen med mulige valg.

- 3 Når radioen viser den riktige anrops-ID-en, trykker du på **PTT**-knappen for å starte anropet.

4.3.2

Tilgjengelige funksjoner i Kontakter

Ved å angi hver kontakt-ID fra kontaktlisten kan brukeren benytte de følgende funksjonene. Den følgende tabellen viser de tilgjengelige funksjonene og beskrivelse av hver funksjon:

Funksjoner	Beskrivelse
VIEW	Se kontakt-ID.
QUICK CONTACT	Angi gjeldende kontakt-ID til hurtigkontakt.
CALL ALERT	Send anropsvarsel til målradio.
RADIO CHECK	Ved å starte Radiokontroll kan brukeren avgjøre om målradioen er aktiv i et system med







Tabell forts. ...

Funksjoner	Beskrivelse
	mottaksbekreftelse etter at forespørselen er startet.
REMOTE MON	Hvis forespørsel for ekstern monitor innledes, blir målradioens mikrofon og sender aktivert for ekstern overvåking.
RADIO ENABLE	Bruk kommandoen Aktivere radio for å aktivere en målradio som er deaktivert (sperrert).
RADIO DISABLE	Bruk kommandoen Deaktivere radio for å deaktivere målradioen fra å sende og motta.
SEND MESSAGE	Send ny tekstmelding eller hurtigtekstmelding.
DELETE	Slett kontakt-ID.

4.3.3

Legg til ny kontakt til kontaktlisten

De følgende trinnene forklarer hvordan du legger til en ny kontakt i kontaktlisten:

- 1 Trykk på , og naviger til CONTACTS.
- 2 Bruk  eller  for å bla til ADD NEW, og trykk på  for å åpne.
- 3 Angi de nye radio-ID-numrene, og trykk deretter på  for å bekrefte ID.
- 4 Angi kontaktalias, og trykk deretter på  for å bekrefte det nye navnet.

4.3.4

Starte digitalt anrop med ett trykk

Gjennom ettrykks tilgang til funksjonen kan brukeren starte et gruppeanrop eller privat anrop til forhåndsinnstilt ID helt enkelt. Denne funksjonen kan konfigureres med programmerbare knapper for langt eller kort trykk. Bare én ID kan tilordnes ettrykks tilgangsknapp om gangen. Radioen kan imidlertid ha flere ettrykks tilgangsknapper programmert. Forhandleren eller systemadministratoren din kan ha tilpasset radioen etter dine behov. Kontakt

forhandleren eller systemadministratoren for å finne ut hvordan radioen din har blitt programmert.

- 1 Hold radioen vertikalt 2,5–5,0 cm (1–2 tommer) fra munnen.

- 2 Trykk på sideknappen som er programmert med ettrykks tilgang.
LED-indikatoren lyser rødt.

- 3 Vent til taletillatelsestonen slutter (hvis aktivert), og begynn å snakke.

- 4 Trykk på den programmerte knappen for **ettrykks tilgang** igjen for å avbryte sendingen.

- 5 Innenfor anropets ventetid trykker du på **PTT**-knappen for å svare det pågående anropet.

4.3.5

Hurtigkontakt

Med hurtigkontakt kan du lage et privat anrop ved å trykke på en tildelt rask kontakt-tast.



MERKNAD:



Denne funksjonen er bare tilgjengelig i digital modus og er kun aktuell for gruppeanrop og private anrop.

4.3.5.1

Redigere hurtigkontakt



De følgende trinnene forklarer hvordan du redigerer hurtigkontakt:

- 1 Trykk på , og naviger til CONTACTS.

- 2 Bruk  og  til å bla gjennom listen med mulige valg.

- 3 Velg radiokontaktene, og trykk på .

- 4 Naviger til QUICK CONTACT, og trykk på .

- 5 Bruk  eller  for å bla gjennom listen med alternativer og velge nummeret for hurtigkontakt.

- 6 Trykk på  for å bekrefte valget.
Radioen viser ✓ for å angi at aktivering er utført.
-

4.3.5.2

Foreta et anrop til en hurtigkontakt

De følgende trinnene forklarer hvordan du foretar et anrop til en hurtigkontakt:

- 1 På startskjermen trykker du på .
 - 2 Trykk på nummeret på det **alfanumeriske** tastaturet, og trykk på **PTT**-knappen for å foreta et anrop.
-

4.4

Skann





Med skanning kan du overvåke andre kanaler for å oppdage samtaler. Når radioen oppdager en sending, stopper den skanningen og forblir på den aktive kanalen. Dermed kan brukeren lytte til og snakke med andre brukere på den kanalen uten å bytte kanal. Når kommunikasjonen

stopper, venter radioen i tre sekunder før den gjenopptar skanningen.

4.4.1

Velg en skanneliste

De følgende trinnene forklarer hvordan du velger en skanneliste:

- 1 Trykk på , og naviger til **SCAN**.
 - 2 Trykk på , og bruk  eller  for å bla gjennom skannelisten.
 - 3 Når skannelisten er valgt, trykker du på .
 - 4 Naviger til **SET ACTIVE**.
-

- 5 Trykk på  for å bekrefte valget.
Radioen viser ✓ for å angi at aktivering er utført.

**MERKNAD:**





Bare én gruppe er valgt for skanning til ethvert tidspunkt.

4.4.2

Velge en prioritert kanal fra skannelisten

Med funksjonen for overvåking av prioritet kan radioen automatisk motta sending fra et medlem av en talegruppe med høyere prioritet når den er i et annet anrop.



De følgende trinnene forklarer hvordan du velger en prioritert kanal fra en skanneliste:

- 1 Trykk på , og naviger til SCAN.
-
- 2 Trykk på , og bruk  eller  for å bla gjennom skannelisten.

- 3 Når skannelisten er valgt, trykker du på .

- 4 Naviger til CURRENT CHAN / annet kanalalias som er stilt inn i skannelisten, og trykk på .

- 5 Gjør ett av følgende:



- For aktivere en prioritet kan du navigere til PRIORITY ON og trykke på .
- For deaktivere en prioritet kan du navigere til PRIORITY OFF og trykke på .

4.4.3

Slette en kanal fra skannelisten

De følgende trinnene forklarer hvordan du fjerner en kanal fra en skanneliste:

- 1 Trykk på , og naviger til SCAN.

2 Trykk på , og bruk  eller  for å bla gjennom skannelisten.

3 Når skannelisten er valgt, trykker du på .

4 Naviger til CURRENT CHAN / annet kanalalias som er stilt inn i skannelisten, og trykk på .

5 Naviger til DELETE, og trykk på .

6 Gjør ett av følgende:



- For å slette må du navigere til DELETE?.
 - For å gå tilbake til forrige skjermbilde navigerer du til CANCEL?.
-

7 Trykk på  for å bekrefte valget.

Legge til en kanal i en skanneliste

De følgende trinnene forklarer hvordan du legger til en kanal i en skanneliste:

1 Trykk på , og naviger til SCAN.

2 Trykk på , og bruk  eller  for å bla gjennom skannelisten.

3 Når skannelisten er valgt, trykker du på .

4 Naviger til ADD, og trykk på .

5 Bla gjennom skannelisten, og velg ønsket kanalalias.

6 Trykk på  for å bekrefte valget.
Radioen viser COMPLETE.

4.4.4

4.5

Melding

**MERKNAD:**

Denne funksjonen er bare tilgjengelig i digital modus.





XT600d-serien støtter tekstmeldinger. Den følgende tabellen forklarer valg og beskrivelser av melding:

Valg	Beskrivelser
NEW TEXT	Bruk det alfanumeriske tastaturet til å skrive inn tekst manuelt.
INBOX	Mappe med mottatte meldinger. Brukeren kan videresende eller svare på meldingene her.
QUICK TEXT	Forhåndsangitte korte tekstmeldinger for hurtigrespons.
SENT	Mappe med sendte meldinger. Brukeren kan videresende eller svare på meldingene her.

4.5.1

Opprette ny tekstmelding

De følgende trinnene forklarer hvordan du oppretter en ny tekstmelding:

- 1 Trykk på , og naviger til MESSAGE.
- 2 Trykk på  for å åpne skjermbildet Melding.
- 3 Naviger til NEW TEXT, og trykk på .
- 4 Bruk det **alfanumeriske** tastaturet for å skrive en tekstmelding.
- 5 Trykk på  for å bekrefte sending. Radioen viser en liste med kontakter kontaktlisten.
- 6 Bla til ønsket kontakt, og trykk på  for å sende. Radioen viser SENT.

4.5.2

Svare, videresende eller slette mottatt melding

De følgende trinnene forklarer hvordan du kan svare, videresende eller slette en mottatt melding:

- 1 Trykk på , og naviger til MESSAGE.

- 2 Trykk på  for å åpne skjermbildet Melding.

- 3 Naviger til INBOX, og trykk på .

- 4 Bla gjennom meldingene i innboksen. Trykk på  for å velge de følgende funksjonene.

- 5 Gjør ett av følgende:
 - Opprett en ny tekstmelding for å svare en avsender ved å navigere til QUICK REPLY og velge NEW TEXT.

- Du kan velge forhåndsangitte korte fraser til å svare avsenderen ved å navigere til QUICK REPLY og velge QUICK TEXT.
- Hvis du vil videresende en melding til en annen kontakt i kontaktlisten, navigerer du til FORWARD.
- For å slette må du navigere til DELETE?.
- For å gå tilbake til forrige skjermbilde navigerer du til CANCEL?.
- For å vise meldingen navigerer du til REVIEW.

- 6 Trykk på  for å bekrefte valget.

4.5.3

Sende hurtigtekst

De følgende trinnene forklarer hvordan du sender hurtigtekst:

- 1 Trykk på , og naviger til MESSAGE.

- 2 Trykk på  for å åpne skjermbildet Melding.

3 Naviger til QUICK TEXT, og trykk på .

4 Bla gjennom hurtigtekstlisten. Trykk på  for å velge.

5 Trykk på  for å bekrefte sending.
Radioen viser en liste med kontakter kontaktlisten.

6 Bla til ønsket kontakt, og trykk på  for å sende.
Radioen viser SENT.

4.5.4

Videresende eller slette sendt melding

De følgende trinnene forklarer hvordan du kan videresende og slette en sendt melding:

1 Trykk på , og naviger til MESSAGE.

2 Trykk på  for å åpne skjermbildet Melding.

3 Naviger til SENT, og trykk på .

4 Rull gjennom Sendt-listen, og trykk på for  å velge.

5 Gjør ett av følgende:

- Hvis du vil videresende en melding til en annen kontakt i kontaktlisten, navigerer du til FORWARD.
- For å slette må du navigere til DELETE?.
- For å gå tilbake til forrige skjermbilde navigerer du til CANCEL?.
- For å vise meldingen navigerer du til REVIEW.

6 Trykk på  for å bekrefte valget.

4.6

Opptak



MERKNAD:

Denne funksjonen er bare tilgjengelig i digital modus.

Når taleopptaket er aktivert, blir hvert anrop i sendingen spilt inn. Opptaket avsluttes når sendingen slutter. Hvis sendingen er lengre enn tre minutter, begynner det neste opptaket umiddelbart etter det forrige opptaket slutter. Denne prosedyren gjentas til sendingen slutter, og full opptakstid er 15 minutter.



4.6.1

Starte opptak

De følgende trinnene forklarer hvordan du starter et opptak:

- 1 Trykk på , og naviger til RECORDING.

- 2 Trykk på  for å åpne skjermbildet Opptak.

- 3 Gjør ett av følgende:
 - For å starte opptaket navigerer du til START og trykker på  eller trykker på og holder nede **Opptak**-knappen.
 - For å stoppe opptaket navigerer du til STOP og trykker på  eller trykker på og holder nede **Opptak**-knappen igjen.

[Send tilbakemelding](#)

Funksjonen er i inaktiv opptaksmodus når det ikke er et anrop. Når radioen oppdager en sending, vil opptaksmodus automatisk lage et opptak av samtalen.

4.6.2

Spille av på nytt eller slette innspilte filer

- 1 Trykk på , og naviger til RECORDING.

- 2 Trykk på  for å åpne skjermbildet Opptak.

- 3 Naviger til RECORD FILES, og trykk på .

- 4 Bla gjennom listen over opptaksfiler, og trykk på  for å velge.

- 5 Gjør ett av følgende:
 - Naviger til PLAYBACK for å spille av opptaket.
 - Naviger til LOCKED for å låse opptaksfiler.

- For å slette må du navigere til DELETE?.
- For å gå tilbake til forrige skjermbilde navigerer du til CANCEL?.

6 Trykk på  for å bekrefte valget.

4.6.3

Kontrollere gjenstående opptakstid

1 Trykk på , og naviger til RECORDING.

2 Trykk på  for å åpne skjermbildet Opptak.

3 Naviger til TIME LEFT, og trykk på .
Radioskjermen viser antall minutter tilgjengelig for opptak.

4.7

Anropslogg

Brukeren kan benytte anropsloggen til å kontrollere anrophistorikken til radioen. De følgende trinnene forklarer hvordan du åpner en anropslogg:



MERKNAD:

Denne funksjonen er bare tilgjengelig i digital modus.

1 Trykk på , og naviger til CALL LOG.

2 Trykk på  for å åpne skjermbildet Anropslogg.

3 Gjør ett av følgende:

- Hvis du vil se listen over innkommende anrop, navigerer du til INCOMING.
 - Hvis du vil se listen over utgående anrop, navigerer du til OUTGOING.
-

4.7.1

Lagre kontakt fra anropsloggen til kontaktlisten

De følgende trinnene forklarer hvordan du lagrer en kontakt fra anropsloggen til kontaktlisten:

- 1 Trykk på , og naviger til CALL LOG.

- 2 Trykk på  for å åpne skjermbildet Anropslogg.

- 3 Naviger til INCOMING for å vise listen over innkommende anrop.

- 4 Når du har funnet ønsket kontakt, trykker du på  for å velge.
Radioen viser SAVE CONTACT.

- 5 Trykk på , og bruk det **alfanumeriske** tastaturet til å angi kontaktalias.

- 6 Trykk på  for å lagre detaljene.

[Send tilbakemelding](#)

4.8

Sone

En sone er en gruppe kanaler. Det er fire tilgjengelige soner, og hver sone består av forskjellige kanaler. Den følgende tabellen viser kanaloppsettet for hver sone:

Sone	Kanaler
ALL ZONE (standard)	1–128
ZONE 1	1–32
ZONE 2	33–64
ZONE 3	65–96
ZONE 4	97–128

De følgende trinnene forklarer hvordan du velger en sone:

- 1 Trykk på , og naviger til ZONE.

- 2 Trykk på , og naviger gjennom sonelisten.

- 3 Når den ønskede sonen vises, trykker du på  for å velge.
-

4.9 Radioinformasjon

Radioen din inneholder informasjon om ulike generelle parametere.

Her følger generell informasjonen om radioen:

- Radio-ID
- Radioalias
- FW-versjon

Bruk  og  eller  for å vise informasjon.

4.10 Spaningsmodus

Spaningsmodus aktiveres ved hjelp av CPS. Når radioen er i skjult modus, er radioskjermen og LED-indikatorene avslått, og høyttaleren for radioen er dempet. All kommunikasjon og lydindikatorer skal gå gjennom tilbehør. **PTT**-knapper og andre kontrollknappene fungerer som

vanlig. Kontakt forhandleren eller systemadministratoren for å få mer informasjon om denne konfigurasjonen.

4.10.1 Aktivere spaningsmodus

De følgende trinnene forklarer hvordan du aktiverer spaningsmodus:

- 1 Trykk på og hold nede  til det høres en pipetone.
 - 2 Angi den 4-sifrede koden.
 - 3 Radioskjermen er avslått.
-

4.10.2 Deaktivere spaningsmodus

De følgende trinnene forklarer hvordan du deaktiverer spaningsmodus:

- 1 Trykk på og hold nede  til det høres en pipetone.
-

2 Angi den 4-sifrede koden.

3 Radioskjermen er på.

4.11

Break-in

Ved hjelp av Break-in kan du sende til annen bruker som du vil snakke med. En annen bruker mottar den når sendingen er ferdig. Med denne funksjonen kan brukeren få førsteprioritet for sending og blokkere andre brukeren fra å sende.



MERKNAD:

Denne funksjonen er bare tilgjengelig i digital modus og er kun aktuell for gruppeanrop.

Break-in er en programmerbar knapp, og varigheten til den begrensede tiden for break-in er tildelt av forhandleren eller systemadministratoren. Kontakt forhandleren eller systemadministratoren for å få mer informasjon om denne konfigurasjonen.

De følgende trinnene beskriver break-in mellom radioer:

1 Når det pågår et gruppeanrop, trykker du på den programmerbare **Break-in**-knappen.

2 Når det pågående gruppeanropet er avsluttet, vil radioen der **Break-in**-knappen ble trykket på, vise **WAIT**, mens den andre radioen viser **BREAK**.

3 Gjør ett av følgende:

- For å oppnå vellykket break-in trykker du på **PTT**-knappen på radioen med **WAIT** på skjermen innen tre sekunder. Radioen vil vise **COMPLETE!**.
- For å oppnå fullstendig break-in trykker du på **PTT**-knappen på radioen med **BREAK** på skjermen innen tre sekunder. Radioen med **WAIT** på skjermen vil vise **COMPLETE!**.
- For ikke å oppnå fullstendig break-in skal du ikke trykke på noen **PTT**-knapp på radioen. Vent til den begrensede break-in-tiden utløper. Radioen med **WAIT** på skjermen viser **FAIL!**.

Varigheten av den begrensede break-in-tiden kan programmeres gjennom CPS.

4 Brukerne som hadde sendingen du startet break-in på, må vente til **TOT** utløper før de kan utføre en sending.

4.12

Direkte anrop med radio-ID

Direkte anrop er en funksjon som gjør at radioen kan sende et anrop ved hjelp av radio-ID. De følgende trinnene forklarer hvordan du starter et direkte anrop ved hjelp av radio-ID:

- 1 På startskjermen trykker du på .

- 2 Bruk det **alfanumeriske** tastaturet for å angi radio-ID-en.

- 3 Trykk på **PTT**-knappen for å foreta et anrop.

4.13

Støysperre



MERKNAD:

Denne funksjonen er bare tilgjengelig i analog modus.

Støysperren eliminerer uønsket støy hvis det registreres tap av bærebølge. Brukeren kan velge verdien for støysperre med innstillingsområdet Av/120/180/240. Standardverdien for støysperre er 240.

- Noen av funksjonene som er tilgjengelige med CPS-programvaren, kan variere avhengig av radiomodellen.
- Kontakt forhandleren eller systemadministratoren for å få mer informasjon om denne konfigurasjonen.

4.14

Stillemodus

Stillemodus er aktivert gjennom CPS. Kontakt forhandleren eller systemadministratoren for å få mer informasjon om denne konfigurasjonen.

Det finnes tre valg som kan programmeres i CPS:

Valg	Beskrivelse
AV	Stillemodus er deaktivert.
Bare lyd i tilbehør	Lyd sendes til hodesett i stedet for til radiohøytaleren når du mottar anrop.
Ingen lyd	Både radiohøytaler og hodesett er dempet.

Sette opp radioen

Dette kapittelet forklarer hvordan du setter opp radioen.



MERKNAD:

Forhandleren eller systemadministratoren din kan ha tilpasset radioen etter dine behov. Kontakt forhandleren eller systemadministratoren for å finne ut hvordan radioen din har blitt programmert.

5.1

Stille inn med CPS

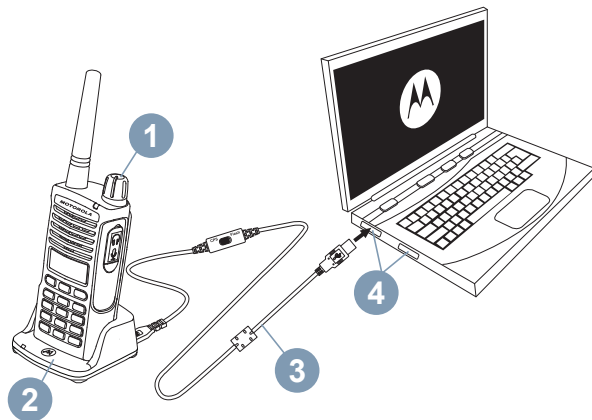

Figur 1: Stille inn radioen med CPS

For å programmere kobler du radioen i XT600d-serien (1) til CPS i datamaskinen (4) ved hjelp av SUC med holder (2) og CPS-programmeringskabelen (3*), som vist i [Figur 1: Stille inn radioen med CPS på side 59](#).

Sett kabelbryteren på CPS-programmeringskabelen til CPS Mode (CPS-modus).

Med CPS kan du programmere frekvenser, PL/DPL-koder samt andre funksjoner, som: Break-in, spaningsmodus og

stillemodus. CPS er et svært nyttig verktøy som kan låse radioprogrammeringen på frontpanelet eller begrense radiofunksjonene som kan endres (slik at du unngår å slette forhåndsinnstilte radioverdier ved et uhell). Det gir også sikkerhet ved at du får muligheten til å angi et passord for administrering av profilradioen.



MERKNAD:

(*) CPS-programmeringskabel med delenr. HKKN4027_ er tilbehør som selges separat. Kontakt Motorola Solutions-forhandleren din hvis du vil ha mer informasjon.

5.2

Klone radioer

Du kan kloner radioprofiler i XT600d-serien fra én kilderadio til en målradio ved hjelp av en av disse metodene:

- To SUC og en klonenkabel for radio-til-radio (R2R)
- CPS



MERKNAD:

Kontroller at kabelbryteren står i stillingen Flash- eller CPS-modus.

5.3

60

Klone radio ved hjelp R2R-kloningskabelen (valgfritt tilbehør)

Den følgende informasjonen viser kabeltypene som brukes for R2R-kloning:

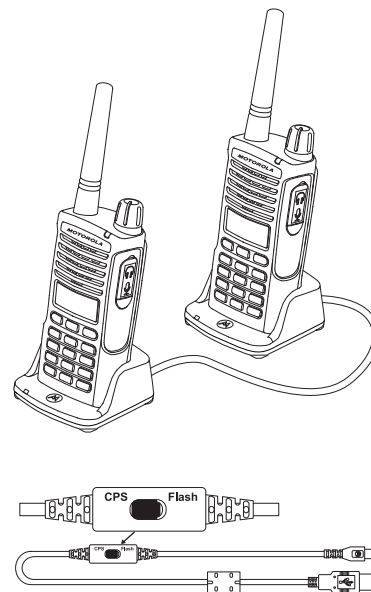

Figur 2: CPS-kabel

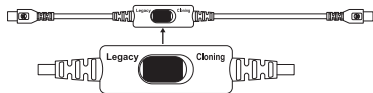

Figur 3: Kloningskabel



Figur 4: USB-omformer

5.4

Bruksanvisning

De følgende trinnene forklarer instruksjonene for å klonere radioen ved hjelp av R2R:

- 1 Slå av radioene, og forbered det følgende utstyret:
 - et fulladet batteri i hver av radioene
 - to SUC for kloning av XT600d-radioer
-
- 2 Koble fra alle kabler (strømforsyning eller USB-kabler) fra SUC.
-
- 3 Koble klonerekabelen til USB-omformeren. Koble den ene siden av mini-USB-kontakten på

kloningskabelen til den første SUC og den andre enden til den andre SUC.



MERKNAD:

Under kloningsprosessen tilføres det ingen strøm til SUC. Batteriene blir ikke ladet. Bare datakommunikasjon er etablert mellom de to radioene.

-
- 4 Skru på målradioen, og sett den i en av SUC-laderne.
-
- 5 Når det gjelder kilderadioen, skrur du på radioen etter følgende sekvens:
 - a Trykk lenge på **PTT**-knappen og **SB2**-knappen samtidig mens du skrur radioen på.
 - b Vent tre sekunder før du slipper knappene og du hører en karakteristisk tone si ordet Cloning (Kloning).
-
- 6 Plasser kilderadioen i den tilhørende SUC-laderen. Trykk på og slipp **SB1**-knappen.
-
- 7 Når kloningen er fullført, vil en hørbar stemme på kilderadioen kunngjøre enten Successful (Vellykket) eller Fail (Mislykket). Hvis kilderadioen er en modell

med skjerm, viser den enten `Pass` eller `Fail` på skjermen (en tone høres innen fem sekunder).

- 8 Slå radioene av og på igjen for å avslutte kloningsmodusen når kloningsprosessen er fullført.
-

5.5

Dette gjør du hvis kloningen er mislykket

Den hørbare stemmen på radioen kunngjør `Fail` (Mislykket), noe som indikerer at kloningsprosessen mislyktes. Hvis kloningen er mislykket, må du utføre følgende trinn før du prøver å starte kloningsprosessen på nytt:

- 1 Kontroller at batteriene på begge radioene er fulladet.
-
- 2 Kontroller at kloningskabelen er koblet til begge SUC-laderne.
-
- 3 Kontroller at batteriet er riktig satt inn i radioen.
-
- 4 Kontroller at det ikke er smuss i laderholderen eller på radiokontaktene.
-

- 5 Kontroller at målradioen er slått på.
-

- 6 Kontroller at kilderadioen er i kloningsmodus.
-

- 7 Kontroller at de to radioene er fra samme frekvensbånd, er fra samme region og har samme sendereffekt.



MERKNAD:

Denne kloningskabelen er utformet for å fungere bare med kompatible Motorola Solutions SUC RLN6175 og PMLN6394.

Når du bestiller kloningskabel, oppgir du delenummer HKKN4028_. Se [Tilbehør på side 87](#) for mer informasjon om tilbehøret.

Feilsøking

Følgende tabell forklarer metoder for å feilsøke hvis symptomet har oppstått:

6.1

Symptomer og løsninger

Hvis ...	Så ...
Ingen strøm	<p>Lad eller bytt ut litiumionbatteriet.</p> <p>Ekstreme brukstemperaturer kan påvirke batteriets levetid.</p> <p>Se Om Li-Ion-batteri på side 23.</p>
Hører andre lyder eller samtaler på en kanal	<p>Bekreft at støyelimineringskoden er angitt.</p> <p>Frekvens- eller støyelimineringkode kan være i bruk.</p> <p>Endre innstillingene: endre frekvenser eller koder på alle radioer.</p> <p>Kontroller at radioen er på riktig frekvens og kode når du sender.</p>

Hvis ...	Så ...
Lydkvaliteten er ikke bra nok	Radioinnstillingene samsvarer kanskje ikke. Dobbeltsjekk frekvenser, koder og båndbredde for å sikre at de er identiske for alle radioene.
Begrenset talerekkevidde	<p>Stål- og/eller betongstrukturer, tett bladverk, bygninger eller kjøretøyer reduserer rekkevidden. Kontroller at du har fri sikt for å forbedre sendingen.</p> <p>Å bære radioen tett inntil kroppen, for eksempel i en lomme eller i beltet, reduserer rekkevidden.</p> <p>Endre plasseringen av radioen. For å få økt rekkevidde og dekning kan du redusere hindringer eller lade enheten. UHF-radioer gir større signalområde og økt gjennomtrengning av hindringer.</p> <p>Se Talerekkevidde på side 34.</p>
Melding ikke sendt eller mottatt	<p>Pass på å trykke PTT-knappen helt inn når du sender. Bekreft at radioene har samme kanal-, frekvens-, støyelimineringskodeinnstillinger.</p> <p>Lad, bytt ut og/eller sett batteriene inn på nytt. Se Om Li-Ion-batteri på side 23.</p> <p>Hindringer og bruk innendørs eller i kjøretøyer kan forstyrre. Endre plassering. Se Talerekkevidde på side 34.</p>

Hvis ...	Så ...
Tung statisk lyd eller støy	<p>Radioene er for nære hverandre. De må være minst 1,5 m (5 fot) fra hverandre.</p> <p>Radioene er for langt fra hverandre, eller hindringer forstyrrer sendingen.</p> <p>Se Talerekkevidde på side 34.</p>
Lavt batterinivå	<p>Lad eller bytt ut litiumionbatteriet.</p> <p>Ekstreme brukstemperaturer påvirker levetiden til batteriet.</p> <p>Se Om Li-Ion-batteri på side 23.</p>
LED-lampen til ladedokken blinker ikke	<p>Kontroller at radioen/batteriet er riktig satt inn, og kontroller at batteri-/laderkontaktene er rene og at ladekontakten er satt inn på riktig måte.</p> <p>Se Lade radioen på side 26, LED-indikatorer for lader med holder på side 28 og Sette inn et litiumionbatteri på side 23.</p>
Lampen for lavt batterinivå blinker selv om nye batterier er satt inn	<p>Se Sette inn et litiumionbatteri på side 23 og Om Li-Ion-batteri på side 23.</p>
Kan ikke aktivere VOX	<p>VOX-funksjonen kan være avslått.</p> <p>Bruk CPS for å sikre at følsomhetsnivået på VOX ikke er satt til 0.</p>

Hvis ...	Så ...
	Tilbehøret fungerer ikke eller er ikke kompatibelt. Se VOX og IVOX på side 35 .
Batteriet lades ikke selv om det har stått i ladedokken en stund	Kontroller at ladedokken er koblet riktig til og samsvarer med en kompatibel strømforsyning. Se Lade radio via SUC med holder på side 26 og Lading av et frittstående batteri på side 27 . Kontroller laderens LED-indikatorer for å se om batteriet har et problem. Se LED-indikatorer for lader med holder på side 28 .

Bruk og vedlikehold

Dette kapittelet viser riktig bruk av radioen:

7.1

Forholdsregler



Bruk en myk, fuktig klut til å rengjøre utsiden



Må ikke senkes i vann



Ikke bruk alkohol eller rengjøringsmidler

Hvis radioen har ligget i vann:



Slå radioen av, og ta ut batteriene.



Tørk med en myk klut.



Ikke bruk radioen før den er helt tørr.

Denne siden er tom med hensikt.

Frekvens- og kodetabeller

De følgende tabellene viser digitale og analoge frekvenser og koder:

8.1

Tabeller for analoge frekvenser og koder

Tabellene i denne delen gir frekvens- og kodeinformasjon. Disse tabellene er nyttige når du bruker Motorola Solutions-toveisradioer i XT600d-serien med andre profesjonelle radioer.

Tabell 7: Standard kanalfrekvens og støyelimineringskode for XT660d

Sone	Kanalnavn	Frekvens (MHz)	Koder
1	KAN 01	446,00625	1–67,0 Hz
1	KAN 02	446,01875	1–67,0 Hz
1	KAN 03	446,03125	1–67,0 Hz
1	KAN 04	446,04375	1–67,0 Hz
1	KAN 05	446,05625	1–67,0 Hz
1	KAN 06	446,06875	1–67,0 Hz
1	KAN 07	446,08125	1–67,0 Hz
1	KAN 08	446,09375	1–67,0 Hz

Tabell forts. ...

Sone	Kanalnavn	Frekvens (MHz)	Koder
1	KAN 09	446,00625	121-DPL 754
1	KAN 10	446,01875	121-DPL 754
1	KAN 11	446,03125	121-DPL 754
1	KAN 12	446,04375	121-DPL 754
1	KAN 13	446,05625	121-DPL 754
1	KAN 14	446,06875	121-DPL 754
1	KAN 15	446,08125	121-DPL 754
1	KAN 16	446,09375	121-DPL 754

Tabell 8: Standard kanalfrekvens og støyelimineringskode for XT665d

Sone	Kanalnavn	Frekvens (MHz)	Koder
1	KAN 01	446,00625	1-67,0 Hz
1	KAN 02	446,01875	1-67,0 Hz
1	KAN 03	446,03125	1-67,0 Hz
1	KAN 04	446,04375	1-67,0 Hz
1	KAN 05	446,05625	1-67,0 Hz

Tabell forts. ...

Sone	Kanalnavn	Frekvens (MHz)	Koder
1	KAN 06	446,06875	1-67,0 Hz
1	KAN 07	446,08125	1-67,0 Hz
1	KAN 08	446,09375	1-67,0 Hz
1	KAN 09	433,07500	1-67,0 Hz
1	KAN 10	433,30000	1-67,0 Hz
1	KAN 11	433,55000	1-67,0 Hz
1	KAN 12	433,80000	1-67,0 Hz
1	KAN 13	434,05000	1-67,0 Hz
1	KAN 14	434,30000	1-67,0 Hz
1	KAN 15	434,55000	1-67,0 Hz
1	KAN 16	434,77500	1-67,0 Hz

8.2

Tabell for digitale frekvenser og koder

Tabellene i denne delen gir frekvens- og kodeinformasjon. Denne tabellen er nyttig når du bruker Motorola Solutions XT-seriens toveisradioer med andre profesjonelle radioer.

Tabell 9: Standard kanalfrekvens og støyelimineringskode for XT660d

Sone	Kanalnavn	Frekvens (MHz)	Koder
1	KAN 17	446,103125	Fargekode-1
1	KAN 18	446,109375	Fargekode-2
1	KAN 19	446,115625	Fargekode-3
1	KAN 20	446,121875	Fargekode-4
1	KAN 21	446,128125	Fargekode-5
1	KAN 22	446,134375	Fargekode-6
1	KAN 23	446,140625	Fargekode-7
1	KAN 24	446,146875	Fargekode-8
1	KAN 25	446,153125	Fargekode-9
1	KAN 26	446,159375	Fargekode-10
1	KAN 27	446,165625	Fargekode-11

Tabell forts. ...

Sone	Kanalnavn	Frekvens (MHz)	Koder
1	KAN 28	446,171875	Fargekode-12
1	KAN 29	446,178125	Fargekode-13
1	KAN 30	446,184375	Fargekode-14
1	KAN 31	446,190625	Fargekode-15
1	KAN 32	446,196875	Fargekode-16

Tabell 10: Standard kanalfrekvens og støyelimineringkode for XT665d

Sone	Kanalnavn	Frekvens (MHz)	Koder
1	KAN 17	446,003125	Fargekode-1
1	KAN 18	446,009375	Fargekode-2
1	KAN 19	446,015625	Fargekode-3
1	KAN 20	446,021875	Fargekode-4
1	KAN 21	446,028175	Fargekode-5
1	KAN 22	446,034375	Fargekode-6
1	KAN 23	446,040625	Fargekode-7
1	KAN 24	446,046875	Fargekode-8

Tabell forts. ...

Sone	Kanalnavn	Frekvens (MHz)	Koder
1	KAN 25	446,053125	Fargekode-9
1	KAN 26	446,059375	Fargekode-10
1	KAN 27	446,065625	Fargekode-11
1	KAN 28	446,071875	Fargekode-12
1	KAN 29	446,078125	Fargekode-13
1	KAN 30	446,084375	Fargekode-14
1	KAN 31	446,090625	Fargekode-15
1	KAN 32	446,096875	Fargekode-16

8.3

Full frekvensliste for XT660d



ADVARSEL:

*Bare de analoge frekvensene 446,0–446,1 MHz er tilgjengelige som standard. De analoge frekvensene 446,1–446,2 MHz skal kun brukes i land der disse frekvensene er tillatt av myndighetene. De analoge frekvensene 446,1–446,2 MHz er ikke tillatt i Russland.

PMR446-frekvens (MHz)			
446,00625	446,05625	446,10625	446,15625

Tabell forts. ...

PMR446-frekvens (MHz)

446,01875	446,06875	446,11875	446,16875
446,03125	446,08125	446,13125	446,18125
446,04375	446,09375	446,14375	446,19375

**ADVARSEL:**

*De digitale frekvensene 446,0-446,1 MHz for XT660d er bare tilgjengelige for å bli produsert januar 2018 eller senere.

digital PMR446-frekvens (MHz)

*446,003125	*446,053125	446,103125	446,153125
*446,009375	*446,059375	446,109375	446,159375
*446,015625	*446,065625	446,115625	446,165625
*446,021875	*446,071875	446,121875	446,171875
*446,028125	*446,078125	446,128125	446,178125
*446,034375	*446,084375	446,134375	446,184375
*446,040625	*446,090625	446,140625	446,190625
*446,046875	*446,096875	446,146875	446,196875

8.4

Full frekvensliste for XT665d

PMR446-frekvens (MHz)			
446,00625	446,03125	446,05625	446,08125
446,01875	446,04375	446,06875	446,09375
digital PMR446-frekvens (MHz)			
446,003125	446,028125	446,053125	446,078125
446,009375	446,034375	446,059375	446,084375
446,015625	446,040625	446,065625	446,090625
446,021875	446,046875	446,071875	446,096875
LPD433-frekvens (MHz)			
433,07500	433,52500	433,97500	434,42500
433,10000	433,55000	434,00000	434,45000
433,12500	433,57500	434,02500	434,47500
433,15000	433,60000	434,05000	434,50000

Tabell forts. ...

LPD433-frekvens (MHz)

433,17500	433,62500	434,07500	434,52500
433,20000	433,65000	434,10000	434,55000
433,22500	433,67500	434,12500	434,57500
433,25000	433,70000	434,15000	434,60000
433,27500	433,72500	434,17500	434,62500
433,30000	433,75000	434,20000	434,65000
433,32500	433,77500	434,22500	434,67500
433,35000	433,80000	434,25000	434,70000
433,37500	433,82500	434,27500	434,72500
433,40000	433,85000	434,30000	434,75000
433,42500	433,87500	434,32500	434,77500
433,45000	433,90000	434,35000	
433,47500	433,92500	434,37500	
433,50000	433,95000	434,40000	

8.5

CTCSS- og PL/DPL-koder**Tabell 11: CTCSS-koder**

CTCSS	Hz	CTCSS	Hz
1	67,0	21	136,5
2	71,9	22	141,3
3	74,4	23	146,2
4	77,0	24	151,4
5	79,7	25	156,7
6	82,5	26	162,2
7	85,4	27	167,9
8	88,5	28	173,8
9	91,5	29	179,9
10	94,8	30	186,2
11	97,4	31	192,8
12	100,0	32	203,5
13	103,5	33	210,7

Tabell forts. ...

CTCSS	Hz	CTCSS	Hz
14	107,2	34	218,1
15	110,9	35	225,7
16	114,8	36	233,6
17	118,8	37	241,8
18	123,0	38	250,3
19	127,3	122 (*)	69,3
20	131,8		

Tabell 12: PL/DPL-koder

DPL	Kode	DPL	Kode	DPL	Kode
39	23	99	503	160	Invertert DPL 69
40	25	100	506	161	Invertert DPL 70
41	26	101	516	162	Invertert DPL 71
42	31	102	532	163	Invertert DPL 72
43	32	103	546	164	Invertert DPL 73
44	43	104	565	165	Invertert DPL 74

Tabell forts. ...

DPL	Kode	DPL	Kode	DPL	Kode
45	47	105	606	166	Invertert DPL 75
46	51	106	612	167	Invertert DPL 76
47	54	107	624	168	Invertert DPL 77
48	65	108	627	169	Invertert DPL 78
49	71	109	631	170	Invertert DPL 79
50	72	110	632	171	Invertert DPL 80
51	73	111	654	172	Invertert DPL 81
52	74	112	662	173	Invertert DPL 82
53	114	113	664	174	Invertert DPL 83
54	115	114	703	175	Invertert DPL 84
55	116	115	712	176	Invertert DPL 85
56	125	116	723	177	Invertert DPL 86
57	131	117	731	178	Invertert DPL 87
58	132	118	732	179	Invertert DPL 88
59	134	119	734	180	Invertert DPL 89
60	143	120	743	181	Invertert DPL 90

Tabell forts. ...

DPL	Kode	DPL	Kode	DPL	Kode
61	152	121	754	182	Invertert DPL 91
62	155	123	645	183	Invertert DPL 92
63	156	124	Tilpasset PL	184	Invertert DPL 93
64	162	125	Tilpasset PL	185	Invertert DPL 94
65	165	126	Tilpasset PL	186	Invertert DPL 95
66	172	127	Tilpasset PL	187	Invertert DPL 96
67	174	128	Tilpasset PL	188	Invertert DPL 97
68	205	129	Tilpasset PL	189	Invertert DPL 98
69	223	130	Invertert DPL 39	190	Invertert DPL 99
70	226	131	Invertert DPL 40	191	Invertert DPL 100
71	243	132	Invertert DPL 41	192	Invertert DPL 101
72	244	133	Invertert DPL 42	193	Invertert DPL 102
73	245	134	Invertert DPL 43	194	Invertert DPL 103
74	251	135	Invertert DPL 44	195	Invertert DPL 104
75	261	136	Invertert DPL 45	196	Invertert DPL 105
76	263	137	Invertert DPL 46	197	Invertert DPL 106

Tabell forts. ...

DPL	Kode	DPL	Kode	DPL	Kode
77	265	138	Invertert DPL 47	198	Invertert DPL 107
78	271	139	Invertert DPL 48	199	Invertert DPL 108
79	306	140	Invertert DPL 49	200	Invertert DPL 109
80	311	141	Invertert DPL 50	201	Invertert DPL 110
81	315	142	Invertert DPL 51	202	Invertert DPL 111
82	331	143	Invertert DPL 52	203	Invertert DPL 112
83	343	144	Invertert DPL 53	204	Invertert DPL 113
84	346	145	Invertert DPL 54	205	Invertert DPL 114
85	351	146	Invertert DPL 55	206	Invertert DPL 115
86	364	147	Invertert DPL 56	207	Invertert DPL 116
87	365	148	Invertert DPL 57	208	Invertert DPL 117
88	371	149	Invertert DPL 58	209	Invertert DPL 118
89	411	150	Invertert DPL 59	210	Invertert DPL 119
90	412	151	Invertert DPL 60	211	Invertert DPL 120
91	413	152	Invertert DPL 61	212	Invertert DPL 121
92	423	153	Invertert DPL 62	213	Invertert DPL 122

Tabell forts. ...

DPL	Kode	DPL	Kode	DPL	Kode
93	431	154	Invertert DPL 63	214	Invertert DPL 123
94	432	155	Invertert DPL 64	215	Tilpasset DPL
95	445	156	Invertert DPL 65	216	Tilpasset DPL
96	464	157	Invertert DPL 66	217	Tilpasset DPL
97	465	158	Invertert DPL 67	218	Tilpasset DPL
98	466	159	Invertert DPL 68	219	Tilpasset DPL

Denne siden er tom med hensikt.

Begrenset garanti for Motorola Solutions

A.1 Dette dekker ikke garantien

- Feil eller skader som skyldes bruk av produktet på annen enn normal og vanlig måte eller at instruksjonene i denne brukerhåndboken ikke har vært fulgt.
- Feil eller skader som skyldes misbruk, uhell eller forsømmelse.
- Feil eller skader som skyldes feil testing, bruk, vedlikehold, justering eller andre typer endringer eller modifikasjoner.
- Brudd eller skader på antenner med mindre dette er direkte forårsaket av material- eller produksjonsfeil.
- Produkter som er demontert eller reparert slik at funksjonen påvirkes negativt, eller for å hindre tilstrekkelig inspeksjon og testing for å verifisere et garantikrav.
- Feil eller skader som skyldes fuktighet, væske eller søl.

- Alle plastoverflater og alle andre eksternt eksponerte deler som er skrapet eller skadet som følge av normal bruk.
- Produkter som leies ut på midlertidig basis.
- Jevnlig vedlikehold og reparasjon eller bytting av deler på grunn av normal bruk og slitasje.

A.2 Garantiinformasjon

Den autoriserte Motorola Solutions-forhandleren eller -detaljisten du kjøpte Motorola Solutions-toveisradioen og/eller originaltilbehør hos, vil innfri garantikrav og/eller sørge for garantiservice. Returner radioen til forhandleren eller detaljisten for å kreve garantiservice. Ikke returner radioen til Motorola Solutions. For å være kvalifisert for å motta garantiservice må du vise kvittering for kjøpet eller et annet tilsvarende kjøpsbevis som er merket med kjøpsdatoen. Serienummeret på toveisradioen må også være godt synlig. Garantien gjelder ikke hvis type- eller serienummer på produktet er endret, slettet, fjernet eller gjort uleselig.

Denne siden er tom med hensikt.

Tilbehør

Tabell 13: Lydtilbehør

Delennr.	Beskrivelse
HKLN4601_	Overvåkingssett med kablet mikrofon og PTT
HKLN4599_	D-formet øretelefon med kablet mikrofon og PTT
HKLN4604_	Dreibar øretelefon med kablet mikrofon og PTT
HKLN4606_	Ekstern høyttalermikrofon med PTT
HKLN4605_	Ørepropp med kablet mikrofon og PTT

Tabell 14: Batteri

Delennr.	Beskrivelse
PMNN4434_	Standard litiumionbatteri
PMNN4453_	Høykapasitets litiumionbatteri

Tabell 15: Kabler

Delennr.	Beskrivelse
HKKN4028_	Radio-til-radio-kloningskabel
HKKN4027_	CPS-programmeringskabel

Tabell 16: Ladere

Delennr.	Beskrivelse
PMLN6383_	SUC ladeholder
25012026001	100–240 V, 7,5 W, universell, mikro-USB, svitsjet strømforsyning
58012029006	110–240 V, svitsjet strømforsyning med UK/HK-lader
58012029004	110–240 V, svitsjet strømforsyning med europeisk lader
PMLN6385_	Standard SUC med holder UK/EU-sett

Tabell 17: Bæretilbehør

Delennr.	Beskrivelse
PMLN7655_	Bærehylster for XT600d-serien

Tabell forts. ...

Delnr.	Beskrivelse
PMLN7709_	Bæreveske i skinn for XT600d-serien

**MERKNAD:**

Det kan hende at noe tilbehør ikke er tilgjengelig på kjøpstidspunktet. Kontakt din Motorola Solutions-forhandler eller besøk <http://www.motorolasolutions.com> for den nyeste informasjonen om tilgjengelighet for tilbehør og nye tilbehørsmodeller.

Inhoud

Auteursrechten op computersoftware.....	7	2.8 Een losse batterij opladen.....	27
Belangrijke veiligheidsinformatie.....	9	2.9 LED-indicatoren van de oplader.....	28
Voorzorgsmaatregel.....	11	2.10 Batterijmeter.....	29
Inleiding.....	13	2.11 Geschatte oplaadtijd.....	30
Veiligheidsinformatie met betrekking tot batterijen en opladers.....	15	2.12 Een portofoon en batterij opladen met behulp van een oplader voor meerdere apparaten - optioneel accessoire.....	30
Richtlijnen voor veilige bediening.....	15	Hoofdstuk 3: Aan de slag.....	33
Hoofdstuk 1: Overzicht van de portofoon.....	17	3.1 De radio in- en uitschakelen.....	33
1.1 Bedieningsknoppen.....	18	3.2 Het volume aanpassen.....	33
1.2 Portofoonspecificaties.....	22	3.3 Portofoondisplay.....	33
Hoofdstuk 2: Batterijen en opladers.....	23	3.4 Een kanaal selecteren.....	35
2.1 Over de lithium-ionbatterij.....	23	3.5 Een oproep ontvangen.....	35
2.2 Lithium-ionbatterij installeren.....	24	3.6 Signaalsterkte-indicator en kanaal-bezetindicators.....	35
2.3 Lithium-ionbatterij verwijderen.....	24	3.7 Zendbereik.....	36
2.4 Voedingsbron en oplader voor één apparaat.....	25	3.8 LED-indicatoren van de portofoon.....	37
2.5 Houder.....	26	3.9 VOX en iVOX.....	38
2.6 De portofoon opladen.....	26	3.9.1 VOX instellen.....	38
2.7 Portofoon opladen met de oplader voor één apparaat.....	26	3.9.2 iVOX instellen.....	39
		3.9.3 iVOX-gevoeligheid aanpassen.....	39
		3.10 Terugzetten op fabrieksinstellingen.....	40

3.11 Pieptoon in- of uitschakelen.....	40	4.4 Scannen.....	49
3.12 Het toetsenblok vergrendelen of ontgrendelen.....	41	4.4.1 Een scanlijst selecteren.....	49
3.13 Menu-opties raadplegen.....	41	4.4.2 Een prioritair kanaal uit een scanlijst selecteren.....	50
Hoofdstuk 4: Geavanceerde functies.....	43	4.4.3 Een kanaal uit de scanlijst verwijderen:.....	51
4.1 Instelling.....	43	4.4.4 Een kanaal aan een scanlijst toevoegen.....	51
4.2 Channel Edit.....	44	4.5 Bericht.....	52
4.2.1 Kanaalalias bewerken.....	44	4.5.1 Nieuw sms-bericht maken.....	52
4.2.2 Kanaalfrequentie bewerken.....	44	4.5.2 Ontvangen berichten beantwoorden, doorsturen of verwijderen.....	53
4.2.3 Kanaalcode bewerken.....	45	4.5.3 Een sneltekstbericht verzenden.....	54
4.3 Contactpersonen.....	45	4.5.4 Een verzonden bericht doorsturen of verwijderen.....	54
4.3.1 Een oproep plaatsen via het menu CONTACTEN.....	46	4.6 Opnemen.....	55
4.3.2 Functies die beschikbaar zijn in Contacten.....	46	4.6.1 Opname starten.....	55
4.3.3 Een nieuw contact aan de lijst met contacten toevoegen.....	47	4.6.2 Opgenomen bestanden afspelen of verwijderen.....	56
4.3.4 Een digitale oproep plaatsen via toegang met één toets.....	48	4.6.3 Resterende opnametijd controleren.....	56
4.3.5 Snel contact.....	48	4.7 Oproeplogboek.....	57
4.3.5.1 Snel contact bewerken.....	48		
4.3.5.2 Een snel contact bellen.....	49		

4.7.1 Een contact uit het oproeplogboek opslaan in de lijst met contacten.....	57	7.1 Veiligheidsmaatregel.....	71
4.8 Zone.....	58	Hoofdstuk 8: Frequentie- en codetabel.....	73
4.9 Portofooninformatie.....	58	8.1 Analoge frequentie- en codetabellen.....	73
4.10 Modus Verberg.....	58	8.2 Digitale frequentie- en codetabel.....	76
4.10.1 Modus Verberg activeren.....	59	8.3 Volledige frequentiebereiklijst voor XT660d.....	78
4.10.2 Modus Verberg deactiveren.....	59	8.4 Volledige frequentiebereiklijst voor XT665d.....	80
4.11 Onderbreking.....	59	8.5 CTCSS- en PL/DPL-codes.....	82
4.12 Directe oproep via portofoon-ID.....	60	Bijlage A: Beperkte garantie van Motorola Solutions...	89
4.13 Reverse Burst.....	61	A.1 Wat door de garantie niet wordt gedekt.....	89
4.14 Stille modus.....	61	A.2 Garantie-informatie.....	89
Hoofdstuk 5: De portofoon instellen.....	63	Bijlage B: Accessoires.....	91
5.1 Instellen met behulp van CPS.....	63		
5.2 Portofoons klonen.....	64		
5.3 Portofoon klonen met de portofoon-naar-portofoon kloonkabel (optioneel accessoire).....	64		
5.4 Bedieningsinstructies.....	65		
5.5 Wat te doen als het klonen mislukt.....	66		
Hoofdstuk 6: Probleemoplossing.....	67		
6.1 Symptoom en oplossingen.....	67		
Hoofdstuk 7: Gebruik en onderhoud.....	71		

Deze pagina is bewust leeg gelaten.

Auteursrechten op computersoftware

Bij de in deze handleiding beschreven Motorola Solutions-producten horen mogelijk auteursrechtelijk beschermde Motorola Solutions-computerprogramma's die zijn opgeslagen in halfgeleidergeheugens of op andere media. Volgens de wetgeving in de Verenigde Staten en andere landen behoudt Motorola Solutions zich bepaalde exclusieve rechten voor op auteursrechtelijk beschermde computerprogramma's, met inbegrip van, maar niet beperkt tot het exclusieve recht om het auteursrechtelijk beschermde computerprogramma te kopiëren of reproduceren, op welke manier dan ook. Dienovereenkomstig mogen de auteursrechtelijk beschermde computerprogramma's in de in deze handleiding omschreven Motorola Solutions-producten dan ook niet zonder de uitdrukkelijke, schriftelijke toestemming van Motorola Solutions op welke manier dan ook worden gekopieerd, gereproduceerd, aan reverse-engineering worden onderworpen of worden verspreid.

Aan de koop van Motorola Solutions-producten kan bovendien geen gebruiksrecht worden ontleend krachtens auteursrechten, patenten of gepatenteerde toepassingen van Motorola Solutions, direct noch indirect, door juridische

uitsluiting noch anderszins, behalve het normale, niet-exclusieve, recht op gebruik van rechtswege bij de verkoop van een product.

Deze pagina is bewust leeg gelaten.

Belangrijke veiligheidsinformatie

Blootstelling aan radiogolven en productveiligheid voor draagbare tweerichtingportofoons



LET OP:

Deze portofoon mag alleen beroepsmatig worden gebruikt. Lees de handleiding Blootstelling aan radiogolven en productveiligheid voor draagbare portofoons alvorens deze portofoon in gebruik te nemen. Deze bevat belangrijke bedieningsinstructies voor veilig gebruik, beperking van blootstelling aan radiogolven en naleving van de relevante normen en regelgeving.

Raadpleeg de volgende website voor een lijst met door Motorola Solutions goedgekeurde batterijen en andere accessoires:

<http://www.motorolasolutions.com>

Deze pagina is bewust leeg gelaten.

Voorzorgsmaatregel

De XT600d-serie digitale draagbare portofoon voldoet aan IP55-specificaties, waardoor de portofoon bestand is tegen schadelijke invloeden van buitenaf zoals gebruik in de regen of een stoffige omgeving.

- Als de portofoon wordt blootgesteld aan water of regen, schudt u de portofoon goed om eventueel aanwezig water te verwijderen dat kan zijn vast gaan zitten in het luidsprekerrooster en de microfoonaansluiting. Achtergebleven water in het luidsprekerrooster en de microfoonaansluiting kan leiden tot lagere geluidsprestaties.
- Als het batterijcontactgebied van de portofoon is blootgesteld aan water, maakt u de contacten van de batterij schoon en laat u deze drogen op zowel de portofoon als de batterij voordat u de batterij op de portofoon bevestigt. Overtollig water kan leiden tot kortsluiting van de portofoon.
- Als de portofoon is blootgesteld aan een corrosieve stof (bijv. zoutwater), spoelt u de portofoon en de batterij met schoon water en laat u deze vervolgens drogen.
- Om de buitenkant van de portofoon te reinigen, gebruikt u een verdunde oplossing van een mild afwasmiddel en

schoon water (dat wil zeggen één theelepel reinigingsmiddel voor een liter water).

- Gebruik tijdens het schoonmaken van de portofoon geen hogedrukspuit op de portofoon; hierdoor kan water in de portofoon binnendringen.



LET OP:

Haal de portofoon niet uit elkaar. Hierdoor kunnen de afdichtingen van de portofoon beschadigd raken, wat kan leiden tot lekkage in de portofoon. Onderhoud aan de portofoon mag alleen worden uitgevoerd in een servicedepot dat is uitgerust om de afdichting van de portofoon te testen en te vervangen.

Deze pagina is bewust leeg gelaten.

Inleiding

In deze gebruikershandleiding wordt de werking van uw portofoons beschreven.

Uw leverancier of systeembeheerder kan de portofoon hebben aangepast aan uw specifieke eisen. Vraag uw leverancier of systeembeheerder om meer informatie.

U kunt uw leverancier of systeembeheerder om de volgende informatie vragen:

- Is uw radio geprogrammeerd met vooraf ingestelde conventionele kanalen?
- Welke knoppen zijn geprogrammeerd voor andere functies?
- Welke optionele accessoires passen binnen uw eisenpakket?
- Wat zijn de beste praktijken voor portofoongebruik voor een effectieve communicatie?
- Welke onderhoudsprocedures verlengen de batterijduur van de portofoon?

Deze pagina is bewust leeg gelaten.

Veiligheidsinformatie met betrekking tot batterijen en opladers

Dit document bevat belangrijke veiligheids- en gebruiksinstructies. Lees deze instructies goed door en bewaar deze voor later gebruik. Voordat u de batterijoplader gaat gebruiken, dient u alle instructies en waarschuwingsmarkeringen te lezen met betrekking tot:

- de oplader
 - de batterij
 - de op de batterij aangesloten portofoon
- 1** Verminder de kans op letsel door alleen gebruik te maken van de oplaadbare, door Motorola Solutions goedgekeurde batterijen. Het opladen van andere batterijen kan leiden tot explosie, lichamelijk letsel of schade.
 - 2** Het gebruik van accessoires die niet worden aanbevolen door Motorola Solutions, kan leiden tot brand, een elektrische schok of letsel.

- 3** Verminder schade aan de stekker en de stroomkabel door de oplader aan de stekker en niet aan de kabel uit het stopcontact te trekken.
- 4** Gebruik alleen een verlengsnoer als dit nodig is. Het gebruik van een verkeerd verlengsnoer kan leiden tot brand of een elektrische schok. Als een verlengkabel noodzakelijk is, gebruik dan een kabel met een dikte van 18 AWG bij een lengte tot 30 meter en een kabel met een dikte van 16 AWG bij een lengte tot 45 meter.
- 5** Gebruik de oplader niet als deze op enige manier defect of beschadigd is. Breng de oplader in dat geval naar gekwalificeerde Motorola Solutions-servicemonteurs.
- 6** Haal de lader niet uit elkaar; deze kan niet worden gerepareerd en er zijn geen vervangende onderdelen verkrijgbaar. Als u de oplader uit elkaar haalt, kan er een elektrische schok of brand ontstaan.
- 7** Verminder de kans op een elektrische schok door de oplader uit het stopcontact te trekken voordat u deze onderhoudt of reinigt.

Richtlijnen voor veilige bediening

- Schakel de portofoon uit tijdens het opladen.

- De oplader is niet geschikt voor gebruik buitenshuis. Gebruik deze alleen op droge locaties/in droge omstandigheden.
- Sluit de oplader aan op een correct bekabelde voedingsbron met zekeringen en het juiste voltage (uitsluitend zoals vermeld op het product).
- Koppel de oplader los van de netspanning door de stekker uit het stopcontact te trekken.
- Sluit de apparatuur aan op een stopcontact dat gemakkelijk te bereiken en in de buurt is.
- Eventuele zekeringen in apparatuur moeten worden vervangen volgens het type en de specificatie zoals vermeld in de bijbehorende instructies.
- De maximale omgevingstemperatuur van de spanningsbronapparatuur mag niet hoger zijn dan 40 °C.
- Het uitvoervermogen van de spanningsbroneenheid mag niet hoger zijn dan de classificaties die aan de onderzijde van de oplader staan vermeld op het productetiket.
- Zorg ervoor dat de kabel zo ligt dat niemand hierop kan stappen of erover kan struikelen en dat deze niet vochtig kan worden, kan beschadigen of strak kan komen te staan.

Overzicht van de portofoon

In dit hoofdstuk wordt uitleg gegeven over de knoppen en functies om de portofoon te bedienen.

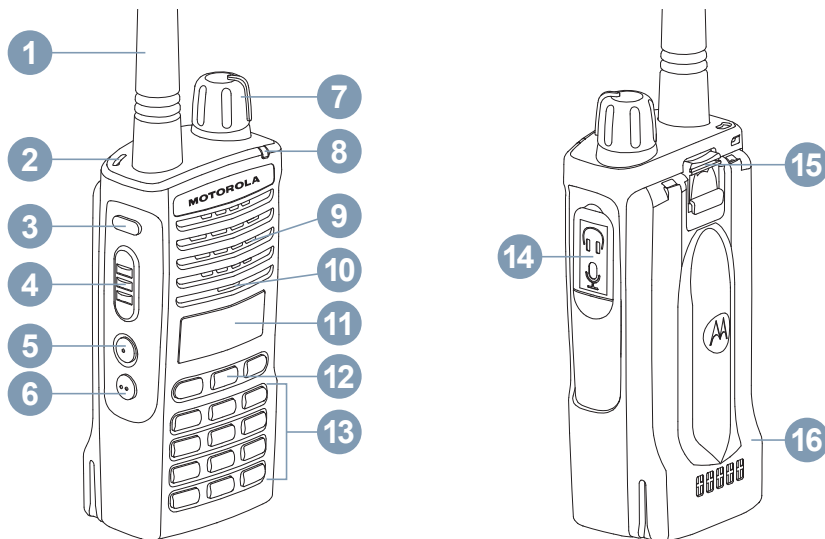

1.1





Bedieningsknoppen

In de volgende tabel wordt uitleg gegeven over de functies van elke knop op de radio:



Tabel1: Tabel met referentienummers bedieningsknoppen

Nummer	Beschrijving
1	Antenne De antenne van model XT660d/XT665d kan niet worden verwijderd.
2	Opening voor riem
3	Opnameknop Druk op de knop om de opnametransmissiefunctie aan of uit te schakelen. Zie Opnemen op pagina 55 voor meer details.
4	PTT-knop Houd deze knop ingedrukt om te praten en laat de knop los om te luisteren.
5, 6	Zijknop 1 (SB1), Zijknop 2 (SB2) Zie Tabel2: Standaardinstelling voor SB1- en SB2-knoppen op pagina 20 .
7	Knop voor aan/uit/volume Wordt gebruikt om de portofoon in en uit te schakelen en het volume van de portofoon aan te passen.

Vervolg tabel...

Nummer	Beschrijving
8	<p>LED</p> <p>Wordt gebruikt om de batterijstatus, de opstartstatus, informatie over de portofonoproep en de scanstatus aan te geven.</p>
9	<p>Luidspreker</p>
10	<p>Microfoon</p> <p>De gebruiker moet duidelijk in de microfoon spreken wanneer deze een bericht wilt versturen.</p>
11	<p>LCD-display</p> <p>Monochroom display met oranje achtergrondverlichting.</p>
12	<p>Menu/OK-knop en navigatietoetsen</p> <p>Druk op  om een menu te openen of een selectie te bevestigen; houd ingedrukt om de selectie op te slaan in de programmeermodus.</p> <p>Druk op  /  om te schakelen tussen links en rechts in de beschikbare selecties in het menu; houd ingedrukt om het schakelen te versnellen.</p> <p>Druk op  om te annuleren en terug te keren naar het vorige menuniveau; houd deze knop om terug te keren naar het startscherm.</p>
13	<p>Alfanumeriek toetsenblok</p>

Vervolg tabel...

Nummer	Beschrijving
Druk op 	voor nummer 0; houd deze knop aan om de tekst te wijzigen naar numeriek, tekens en taalselecties. De rechterbovenhoek op het portofoonscherm geeft ABC, abc en 123 weer om de tekens die u kunt intoetsen aan te geven.
Druk op 	voor ruimte in het tekstvak; houd deze knop ingedrukt om alle bedieningsknoppen behalve de PTT -knop te vergrendelen of ontgrendelen.
14	Accessoireaansluiting Maakt verbinding met compatibele audio-accessoires.
15	Klepje van de batterij
16	Batterij De XT600d-serie wordt geleverd met een standaardcapaciteit lithium-ionbatterij. Mogelijk zijn er ook andere batterijen beschikbaar. Zie Tabel4: Door Motorola Solutions goedgekeurde batterijen op pagina 28 voor meer details.

Tabel2: Standaardinstelling voor SB1- en SB2-knoppen

Knoppen	Standaardinstelling
Kort drukken op SB1	Thuis kanaal
Lang drukken op SB1	Aankondiging batterijniveau
Kort drukken op SB2	Scannen

Vervolg tabel...

Knoppen**Standaardinstelling**

Lang drukken op **SB2**Monitor

Om te beschrijven hoe elk keer drukken voor een portofoon werkt:

Kort drukken

Snel drukken en loslaten.

Lang drukken

Ingedrukt houden voor de geprogrammeerde duur.

Ingedrukt houden

Houd de knop ingedrukt.

**KENNISGEVING:**

Uw leverancier of systeembeheerder kan de portofoon hebben aangepast aan uw specifieke eisen. Vraag aan uw leverancier of systeembeheerder hoe dit op uw radio is ingesteld.

1.2

Portofoonspecificaties

In de volgende tabel wordt uitleg gegeven over de portofoonspecificaties:

Tabel3: Portofoonspecificaties voor XT660d/XT665d

	XT660d	XT665d
Frequentieband (MHz)	PMR446, digital PMR446	PMR446, digital PMR446, LPD 433-434
Zendvermogen (W)	0,5	0,5 voor PMR446 en digital PMR446, 0,01 voor LPD
Aantal kanalen	128	128
Antenne	Kan niet worden verwijderd	Kan niet worden verwijderd

Modellabel

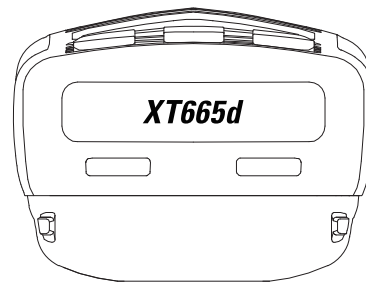
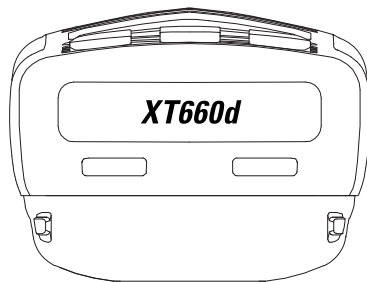

Batterijen en opladers

Portofoons van de XT600d-serie werken op lithium-ionbatterijen. Deze zijn verkrijgbaar in verschillende sterkten. De sterkte is bepalend voor de levensduur van de batterij.

2.1

Over de lithium-ionbatterij

Bij portofoons van de XT600d-serie wordt een oplaadbare lithium-ionbatterij meegeleverd. Deze batterij moet vóór het eerste gebruik volledig worden opgeladen om optimale capaciteit en werking te garanderen.

De levensduur van de batterij wordt bepaald door meerdere factoren. De cruciale factoren zijn het overmatig opladen van batterijen en de gemiddelde ontlading voor elke cyclus. Doorgaans geldt dat, hoe groter de overlading en hoe sterker de gemiddelde ontlading, des te lager het aantal keren dat een batterij kan worden gebruikt. Een batterij die bijvoorbeeld meerdere keren per dag overmatig wordt opgeladen en voor 100% wordt ontladen, gaat minder lang mee dan een batterij die minder overmatig wordt opgeladen en die slechts voor 50% wordt ontladen. Een batterij die minimaal overmatig wordt opgeladen en

gemiddeld voor 25% wordt ontladen, gaat zelfs nog langer mee.

Batterijen van Motorola Solutions zijn speciaal ontworpen voor gebruik met een Motorola Solutions-oplader en vice versa. Door op te laden in een apparaat dat niet van Motorola Solutions is, kan de batterij beschadigen en kan de garantie van de batterij komen te vervallen. Houd indien mogelijk de temperatuur van de batterij op 25 °C (kamertemperatuur). Het opladen van een koude batterij (onder de 10 °C) kan leiden tot het weglekken van batterijvloeistof en uiteindelijk tot een defecte batterij. Het opladen van een hete batterij (boven de 35 °C) resulteert in een verminderde ontladingscapaciteit, wat de prestaties van de portofoon nadelig beïnvloedt. De snelladers van Motorola Solutions bevatten een circuit dat de temperatuur meet om te verzekeren dat batterijen alleen worden opgeladen binnen het hierboven vermelde temperatuurbereik.

Hieronder leest u uitleg over de levensduur van een lithium-ionbatterij met TX-vermogen van 0,5W als de spaarstand aan staat:

Standaard

20 uur

Batterij met hoge capaciteit

28 uur

2.2

Lithium-ionbatterij installeren

De volgende stappen leggen uit hoe een lithium-ionbatterij wordt geïnstalleerd:

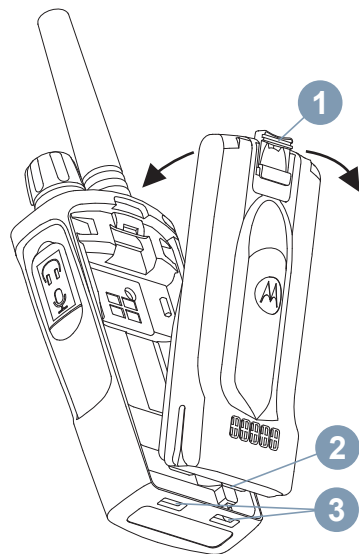

- 1 Schakel de portofoon uit.
-

- 2 Met de Motorola Solutions-logo naar boven gericht, plaatst u de lipjes (2) aan de onderkant van de batterij in de sleuven (3).
-

- 3 Druk de batterijvergrendeling (1) naar de portofoon toe tot deze op zijn plaats klikt.
-

2.3

Lithium-ionbatterij verwijderen

De volgende stappen leggen uit hoe een lithium-ionbatterij wordt verwijderd:

- 1 Schakel de portofoon uit.
-
- 2 Duw de batterijvergrendeling omlaag en houd deze vast.
-
- 3 Trek de batterij weg van de portofoon.
-

2.4

Voedingsbron en oplader voor één apparaat

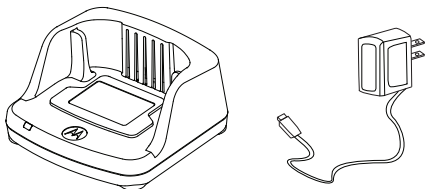

De portofoon wordt geleverd met een oplader voor één apparaat, een voedingsbron (ook bekend als transformator) en een set adapters.

U kunt uw voedingsbron aanpassen aan de adapters die worden geleverd met uw portfoonpakket. Gebruik de adapter van de regio waarin u zich bevindt.

Voer de volgende handelingen uit om de voedingsbron te monteren of demonteren:

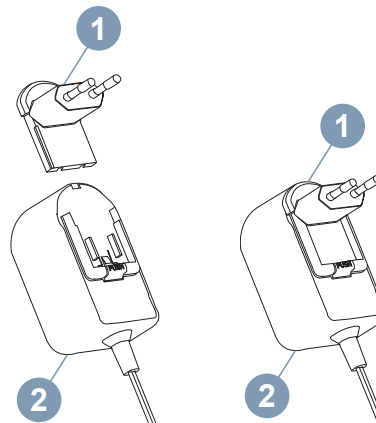

- Lijn de adapter (1) uit met de groeven van de voedingsbron (2) tot deze op zijn plaats klikt.
- Schuif de adapter (1) omhoog om deze te verwijderen.



KENNISGEVING:

De adapter in de afbeeldingen dient slechts ter illustratie. Het is mogelijk dat de adapter die u installeert, er anders uitziet, afhankelijk van uw regio.

Wanneer u een extra oplader of voedingsbron (2) aanschafft, moet u erop letten dat deze overeenkomt met de oplader- en de voedingsbronset die u al hebt.

2.5

Houder

De volgende stappen leggen uit hoe u een houder gebruikt:

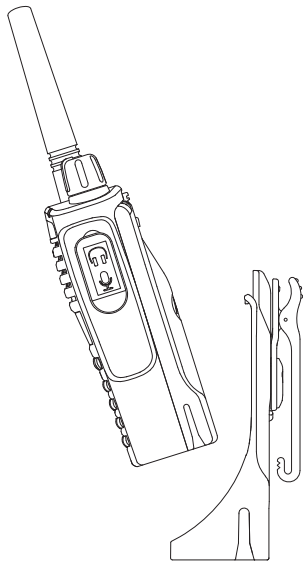

- 1 Plaats de portofoon in de onderzijde van de houder. Druk de portofoon tegen de achterkant van de

houder totdat de haakjes van de houder in de bovenste uitsparingen van de batterij zitten.

- 2 Als u de portofoon van de houder wilt afnemen, doet u dit zodanig dat de bovenste haakjes van de houder uit de bovenste uitsparingen van de batterij schuiven. Schuif de portofoon en neem deze uit de houder.
-

2.6

De portofoon opladen

Plaats de batterij, met de portofoon aangesloten, in een door Motorola Solutions goedgekeurde oplader voor één of meerdere apparaten.

2.7

Portofoon opladen met de oplader voor één apparaat

De volgende stappen leggen uit hoe de portofoon wordt opgeladen met behulp van een oplader voor één apparaat:

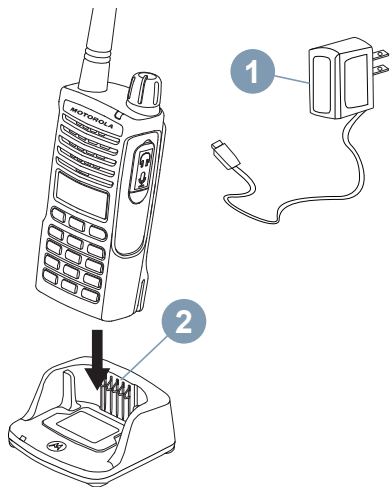

- 1 Plaats de oplader op een vlakke ondergrond.
- 2 Steek de stekker van de voedingsbron (1) in de poort aan de zijkant van de oplader voor één apparaat.

- 3 Plaats de portofoon in de oplader met de portofoon naar de voorzijde toe gekeerd, zoals in de afbeelding.



KENNISGEVING:

Wanneer u een accu wilt opladen die in een radio is geplaatst, schakelt u de radio uit om de accu volledig op te laden. Zie [Richtlijnen voor veilige bediening op pagina 15](#) voor meer informatie.

2.8

Een losse batterij opladen

Om alleen de batterij op te laden, voert u de volgende stappen uit:

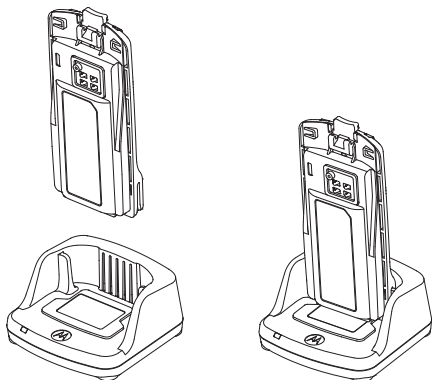

- 1 Voer [stap 3](#) van "[Portofoon opladen met de oplader voor één apparaat op pagina 26](#)" uit.
- 2 Plaats de batterij in de houder, met de binnenzijde van de batterij naar de voorkant van de oplader voor één apparaat gericht.
- 3 Breng de sleuven in de batterij op één lijn met de ribbels in de oplader.

Tabel4: Door Motorola Solutions goedgekeurde batterijen

Onderdeelnummer	Beschrijving
PMNN4434_R	Standaard lithium-ionbatterij
PMNN4453_R	Lithium-ionbatterij met hoge capaciteit

2.9

LED-indicatoren van de oplader

In de volgende tabel wordt uitleg gegeven over het verschil van elke status en LED-indicator:

Tabel5: LED-indicator oplader

Status	LED-indicator	Opmerkingen
Ingeschakeld	Brandt ca. 1 s groen	-
Bezig met laden	Brandt rood	-

Vervolg tabel...

Status	LED-indicator	Opmerkingen
Opladen voltooid	Brandt groen	-
Batterij defect	Knippert snel rood	Dit probleem kan meestal worden opgelost door de accu opnieuw te plaatsen.
Wacht op opladen	Knippert langzaam oranje	Accutemperatuur is te hoog of te laag of het verkeerde voltage wordt gebruikt.
Status accuniveau	N.v.t.	Accu leeg
	Knippert één keer rood	Accu bijna leeg
	Knippert twee keer oranje	Accu halfvol
	Knippert drie keer groen	Accu vol

[Feedback verzenden](#)

Als er GEEN LED-indicatie is:



- Controleer of de radio met accu of de accu alleen goed is geplaatst. (zie [stap 3](#) van "[Portofoon opladen met de oplader voor één apparaat op pagina 26](#)")
- Zorg dat de voedingskabel goed in de aansluiting van de oplader is gestoken en in een geschikt stopcontact. Ga na of de oplader stroom afneemt van het stopcontact.
- Controleer of de batterij van de portofoon is opgenomen in [Tabel4: Door Motorola Solutions goedgekeurde batterijen op pagina 28](#).

2.10

Batterijmeter

De batterijmeter linksboven op de portofoondisplay geeft de resterende batterijlading voor de portofoon aan.

Tabel6: Lithium-ionbatterijmeter

Batterijmeter		
3 streepjes	2 streepjes	1 streepje
		

Vervolg tabel...

Batterijmeter		
3 streepjes	2 streepjes	1 streepje
100–70%	70–30%	35–0% (≤ 10% als de meter knippert)

2.11

Geschatte oplaadtijd

Hieronder worden oplossingen gegeven voor de geschatte oplaadtijd van de batterij. Zie [Tabel14: Batterij op pagina 91](#) voor meer informatie.

Standaardbatterij

≤ 4,5 uur

Batterij met hoge capaciteit

≤ 4,5 uur

2.12

Een portofoon en batterij opladen met behulp van een oplader voor

meerdere apparaten - optioneel accessoire

Met de oplader voor meerdere apparaten kunt u maximaal 6 portofoons of batterijen opladen. Portofoons kunnen samen met de erin geplaatste batterij worden opgeladen, of u kunt de batterij uit de portofoon halen en afzonderlijk in het laadstation plaatsen. Elk van de 6 laadvakken biedt plaats aan een portofoon (met of zonder de houder) of een batterij, maar niet aan beide tegelijkertijd.

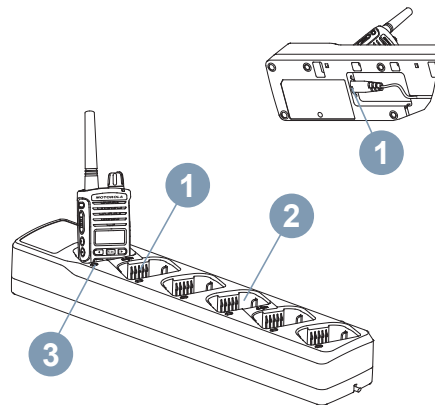

1 Plaats het laadstation op een vlakke ondergrond.

2 Steek de stekker van de stroomkabel in de 2-pins aansluiting (1) onder op het laadstation.

3 Steek de stroomkabel in een stopcontact.

4 Schakel de portofoon uit.

5 Plaats de portofoon of batterij in het laadvak (3). Richt daarbij de portofoon of batterij van de contactpunten (2) af.



KENNISGEVING:

- Meer informatie over de werking van het laadstation is beschikbaar in de instructiefolder die bij het laadstation is meegeleverd. Raadpleeg [Accessoires op pagina 91](#) voor meer informatie over de onderdelen en de onderdeelnummers.
- Zie [Tabel5: LED-indicator oplader op pagina 28](#) voor meer informatie over de LED-indicatoren van de oplader voor meerdere apparaten (3).

Deze pagina is bewust leeg gelaten.

Aan de slag

Dit gedeelte helpt u om vertrouwd te raken met het standaardgebruik van de portofoon.

3.1

De radio in- en uitschakelen

Draai de **Aan/uit/volume**-knop naar rechts om de portofoon in te schakelen. De radio speelt het volgende af:

- Aankondiging voor opstarttoon en kanaalnummer, of
- Aankondigingen voor accuniveau en kanaalnummer, of
- Stil (hoorbare tonen uitgeschakeld).

De LED knippert rood gedurende 3 seconden.

Draai de **Aan/uit/volume**-knop naar links tot u een klik hoort om de portofoon uit te schakelen.

3.2

Het volume aanpassen

Draai de **aan/uit/volume**-knop naar rechts om het volume hoger te zetten of naar links om het volume lager te zetten.



KENNISGEVING:

Houd de portofoon niet te dicht bij uw oor wanneer het volume hoog staat of wanneer u het volume regelt.



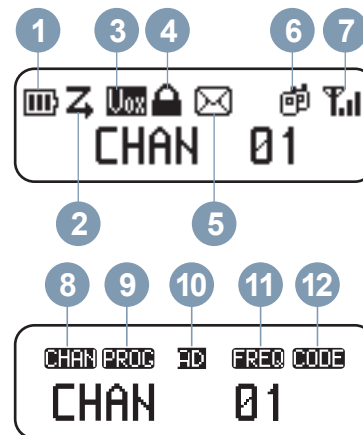

3.3

Portofoondisplay











Op het startscherm staan op de eerste regel van het display verschillende pictogrammen om de status van de verschillende functies aan te geven. De tweede regel zijn menustrings.

In de volgende tabel worden de pictogrammen beschreven:

Nr.	Pictogram	Beschrijving
1.		Het aantal streepjes (0–3) geeft het huidige batterijniveau aan.
2.		Scannen is ingeschakeld.
3.		VOX/iVOX is ingeschakeld. Tijdens de activering zonder VOX-accessoires bevindt de portofoon zich in iVOX-modus en kunt u in de portofoon spreken zonder de PTT in te drukken. Bij gebruik in combinatie met VOX-accessoires kunt u in de microfoon spreken zonder de PTT -knop op de portofoon of accessoires in te drukken.
4.		De knoppen Keypad en Side zijn vergrendeld.
5.		De portofoon ontvangt ten minste een ongelezen tekstbericht.

Vervolg tabel...

Nr.	Pictogram	Beschrijving
6.i.		De portofoon communiceert in een groepsoproep.
6.ii.		De portofoon communiceert in een privéoproep.
7.		Dit is de indicator voor de ontvangen signaalsterkte. Het aantal streepjes (0–3) toont de signaalsterkte van het ontvangen signaal.
8.		Geeft de huidige kanaalindex aan.
9.		De portofoon bevindt zich in de programmeermodus.
10.i.		Het huidige kanaal bevindt zich in de analoge modus.
10.ii.		Het huidige kanaal bevindt zich in de digitale modus.
11.		Geeft de huidige kanaalfrequentie aan.

Vervolg tabel...

Nr.	Pictogram	Beschrijving
12.		Geeft de huidige CTCSS/DPL-code aan.

**KENNISGEVING:**

De portofoondisplay die hier wordt weergegeven, is alleen bedoeld om de locatie van de pictogrammen aan te geven. Elke portofoondisplay kan er anders uitzien (kanaal en code), afhankelijk van de vooraf geprogrammeerde portofoonfuncties die beschikbaar zijn voor elk model en elke regio. Als u op een willekeurige knop drukt (met uitzondering van de **PTT**-knop), gaat de achtergrondverlichting aan.

3.4

Een kanaal selecteren

Druk twee keer op  of  in het startscherm om naar het volgende kanaal te gaan.

Elk kanaal heeft een eigen frequentie, een eigen interferentie-eliminatiecode en eigen scaninstellingen.

[Feedback verzenden](#)

3.5

Een oproep ontvangen

De volgende stappen leggen uit hoe u een oproep ontvangt:

- 1 Laat de **PTT**-knop los en luister of er wordt gesproken.
- 2 Als u wilt antwoorden, houdt u de portofoon verticaal op 2,5 tot 5 cm afstand van uw mond. Druk de **PTT**-knop in om te praten; laat de knop los om te luisteren.

De LED blijft rood branden wanneer de portofoon een oproep ontvangt of uitzendt.

Raadpleeg [Een oproep plaatsen via het menu CONTACTEN op pagina 46](#) om een oproep te plaatsen.

3.6

Signaalsterkte-indicator en kanaal-bezetindicators

Wanneer een frequentie een activiteit vertoont, knippert het symbool voor de signaalsterkte-indicator (zonder de

streepjes) en blijft de LED van de portofoon oranje branden. Het symbool voor de signaalsterkte-indicator van

de portofoon  kan variëren van 1 (zwakste) tot 6 (sterkste signaal), afhankelijk van het ontvangstbereik van de portofoon. Wanneer de portofoon in de ontvangstmodus staat, wordt op de display een symbool voor signaalsterkte-indicator met streepjes weergegeven.



KENNISGEVING:

Obstakels die het signaal blokkeren, kunnen het binnenkomende signaal beïnvloeden.

3.7

Zendbereik

Portofoons van de XT600d-serie zijn ontworpen voor een maximale prestatie en een verbeterd transmissiebereik in het veld. Om interferentie te voorkomen, wordt aangeraden dat de afstand tussen portofoons meer is dan 1,5 m. Het portofoonbereik is 16.250 m², 13 verdiepingen en 9 km in een gebied zonder obstakels.

Het zendbereik hangt af van het terrein. Het bereik kan worden beïnvloed door betonnen constructies, dicht

gebladerte en door de portofoons binnenshuis of in een voertuig te gebruiken. Het optimale bereik wordt verkregen in een vlak, open gebied en kan dan 9 km bedragen. Als er gebouwen en bomen in de weg staan, wordt er een gemiddeld bereik verkregen. Als het communicatiepad wordt geblokkeerd door dicht gebladerte en bergen, is het bereik minimaal.

Voor een goede tweewegcommunicatie moeten op beide portofoons hetzelfde kanaal, dezelfde frequentie en dezelfde interferentie-eliminatiecode zijn ingesteld. Dit hangt af van het voorgeprogrammeerde profiel van uw portofoon:

Kanaal

Het huidige kanaal dat op de portofoon wordt gebruikt, afhankelijk van het portofoonmodel.

Frequentie

De frequentie die wordt gebruikt om te zenden/ontvangen.

Interferentie-eliminatiecode

Deze codes helpen de interferentie te minimaliseren doordat er een reeks codecombinaties beschikbaar wordt gesteld.

3.8

LED-indicatoren van de portofoon

In de volgende tabel wordt uitleg gegeven over de status van de portofoon en de LED-indicatie:

Portofoonstatus	LED-indicator
Opstarten	Brandt 3 seconden lang rood.
Verzenden (TX)/ontvangen (RX)	Brandt rood als de radio gegevens verzendt of ontvangt.
'Inactieve' programmeermodus/ kanaalmodus	Knipperend rood op snelheid van hartslag.
Kanaal bezet	Ononderbroken oranje.
Batterij bijna leeg	Knippert oranje op snelheid van hartslag.
Scannen	Snel knipperend rood.
VOX/iVOX-modus	Knipperend rood op dubbele snelheid van hartslag.
VOX/iVOX PTT	Ononderbroken rood om aan te geven dat de portofoon gegevens verzendt.
Opnemen	Knippert rood en groen op snelheid van hartslag.
CPS-programmeermodus	Knipperend groen op snelheid van hartslag.
Kloonmodus	Knipperend oranje op dubbele snelheid van hartslag.
Bezig met klonen	Ononderbroken oranje totdat klonen eindigt.

Vervolg tabel...

Portofoonstatus

Firmwareflits

LED-indicator

Toont onderbroken groen wanneer de portofoon gereed is voor flitsen; tijdens het flitsen knippert de LED groen in hoog tempo, de LED gaat uit als de gegevensoverdracht klaar is en de LED brandt 3 seconden rood als de portofoon wordt opgestart.

3.9

VOX en iVOX

In dit hoofdstuk wordt uitleg gegeven over de instelling van VOX/iVOX en de aanpassing van de gevoeligheid ervan.

VOX

VOX wordt alleen ondersteund via VOX-accessoires. VOX-type headsets zorgen ervoor dat de microfoon altijd actief blijft, wat de portofoon verzendt zodra deze het signaal ontvangt zonder dat de gebruiker op de **PTT**-knop op de radio of het audio-accessoire hoeft te drukken.

iVOX

iVOX wordt alleen ondersteund zonder dat audio-accessoires zijn aangesloten op de portofoon. Wanneer iVOX is ingeschakeld, blijft de microfoon van de portofoon altijd actief, wat de portofoon verzendt zodra deze het signaal ontvangt zonder dat de gebruiker op de **PTT**-knop hoeft te drukken.

3.9.1

VOX instellen

De volgende stappen leggen uit hoe u VOX instelt:

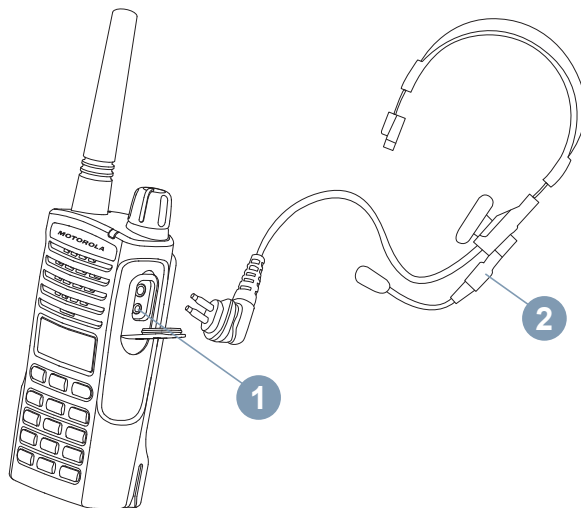

- 1 Schakel de portofoon uit.

- 2 Open het accessoireklepje.

- 3 Steek de stekker van het audio-accessoire (2) goed in de accessoirepoort (1).

- 4 Zet de portofoon aan.
De LED-indicator gaat dubbel rood knipperen.

- 5 Zet het volume van de portofoon zachter voordat u het accessoire bij uw oor houdt.

- 6 Om uit te zenden, spreekt u in de accessoiremicrofoon en om te ontvangen stopt u met spreken.

VOX kan tijdelijk worden uitgeschakeld door op de **PTT**-knop (Push-to-Talk) te drukken of door de audio-accessoire te verwijderen.



KENNISGEVING:

Neem contact op met uw Motorola Solutions-verkooppunt om accessoires te bestellen.

3.9.2

[Feedback verzenden](#)

iVOX instellen

De volgende stappen leggen uit hoe u iVOX instelt:

- 1 Schakel de portofoon uit.

- 2 U schakelt iVOX in door de **PTT**-knop ingedrukt te houden terwijl u de portofoon aanzet.

Het display toont **VOX**.



KENNISGEVING:

Druk kort op de **PTT**-knop om iVOX tijdelijk uit te schakelen. Het display toont **VOX** knipperend. Druk nogmaals kort op de **PTT**-knop om iVOX opnieuw in te schakelen.

Er zit een korte vertraging tussen het moment waarop u begint te praten en het moment waarop uw portofoon begint uit te zenden.

3.9.3

iVOX-gevoeligheid aanpassen

De gevoeligheid van de het accessoire of de microfoon van de portofoon kan worden aangepast voor verschillende werkomgevingen. De iVOX-gevoeligheid kan worden

geprogrammeerd met Customer Programming Software (CPS) of de -knop.

De standaardwaarde is **MEDIUM**. iVOX kan op elk van de volgende waarden worden ingesteld:

- 1 Druk op  en ga naar **SETTING**.
- 2 Druk op  en ga naar **VOX LEVEL**.
- 3 Druk op  en ga naar het geschikte gevoeligheidsniveau.
- 4 Druk op  om de selectie te bevestigen.



KENNISGEVING:

De VOX-niveaus variëren van **LOW**, **MEDIUM** tot **HIGH**.

3.10

Terugzetten op fabrieksinstellingen

Met deze functie zet u alle portfoonfuncties terug naar de standaardinstellingen.

Druk tegelijkertijd op **PTT**, **SB2** en **SB1** terwijl u de portfoon aanzet totdat u een hoog tjlpgeluid hoort.

3.11

Piepton in- of uitschakelen

De volgende stappen leggen uit hoe u de piepton in- en uitschakelt:

- 1 Druk op  en ga naar **SETTING**.
- 2 Druk op  en ga naar **BEEP TONE**.
- 3 Druk op  en ga naar **ON/OFF**.
- 4 Druk op  om de piepton in of uit te schakelen.

3.12

Het toetsenblok vergrendelen of ontgrendelen

U kunt het toetsenblok vergrendelen om te voorkomen dat uw portfooninstellingen per ongeluk worden gewijzigd. De volgende stappen leggen uit hoe u het toetsenblok vergrendelt en ontgrendelt:

- 1 Houd  4 seconden ingedrukt.

Het symbool voor blokkering  wordt weergegeven om aan te geven dat het toetsenblok en knoppen aan de zijkant zijn vergrendeld.

- 2 Houd  4 seconden ingedrukt.

Het symbool voor blokkering  verdwijnt om aan te geven dat het toetsenblok en de knoppen aan de zijkant toegankelijk zijn.



KENNISGEVING:

De knop **PTT** kan niet worden vergrendeld met behulp van deze functie.

3.13

Menu-opties raadplegen

De volgende stappen leggen uit hoe u toegang krijgt tot de menu-opties:



- 1 Druk kort op  om toegang te krijgen tot het menu. De functieopties verschijnen op de display van de portfoon.

- 2 Druk op  of  om de volgende functies te bekijken:

- SETTING

- CHANNEL EDIT
 - CONTACTS
 - SCAN
 - MESSAGE
 - RECORDING
 - CALL LOG
 - ZONE
 - RADIO INFO
-

3 Voer een van de volgende handelingen uit:

- Druk op  om de functie te openen.
 - Druk op  om de functie te sluiten.
-



KENNISGEVING:

De modus Menu wordt automatisch gesloten als er meer dan 10 seconden geen activiteit wordt waargenomen.

Raadpleeg [Geavanceerde functies op pagina 43](#) voor meer informatie over de functies.

Geavanceerde functies

4.1

Instelling

Er zijn enkele items in het instellingenmenu waarvan u de configuratie op de portofoon direct kunt wijzigen zonder CPS te hoeven gebruiken. In de tabel worden de beschikbare instellingen en opties uitgelegd:

Typen instellingen	Opties	Standaardwaarde
BACKLIGHT	ON/OFF	ON
VOICE ASSIST	<ul style="list-style-type: none"> • OFF • ENGLISH • FRENCH • SPANISH • ITALIAN • RUSSIAN 	ENGLISH

Vervolg tabel...

Typen instellingen	Opties	Standaardwaarde
	<ul style="list-style-type: none"> • DUTCH • PORTUGUESE • GERMAN • POLISH • TURKISH 	
VOX/iVOX	ON/OFF	ON
VOX LEVEL	LOW/MEDIUM/HIGH	MEDIUM
BEEP TONE	ON/OFF	ON
TOT (PTT time-out-timer)	OFF/60S/120S/180S	60S
Escalart Tone	ON/OFF	OFF

De volgende stappen leggen uit hoe u het menu **INSTELLINGEN** opent en uw configuratie maakt:

- 1 Druk op  en ga naar **SETTING**.

2 Druk op  en blader door de lijst met beschikbare selecties.

3 Gebruik ,  of  om uw keuze te maken.

4.2

Channel Edit

Channel Edit wordt ingeschakeld via CPS. Hier vindt u een lijst met kanalen waarop de kanaalalias en de kanaalfrequentiecode kunnen worden bewerkt via het menuscherm. Vraag uw leverancier of systeembeheerder om meer informatie over deze configuratie.

4.2.1

Kanaalalias bewerken

De volgende stappen leggen uit hoe u de kanaalalias bewerkt:

1 Druk op  en ga naar CHANNEL EDIT.

2 Druk op  en ga naar het gewenste kanaal.

3 Als het display de gewenste kanaalalias weergeeft, drukt u  en gaat u naar CHAN ALIAS.

4 Druk op  en voer de vereiste letters of cijfers in.

5 Druk op  om de selectie te bevestigen.
Op de portofoon verschijnt COMPLETE.

4.2.2

Kanaalfrequentie bewerken

De volgende stappen leggen uit hoe u een kanaalfrequentie bewerkt:

1 Druk op  en ga naar CHANNEL EDIT.

2 Druk op  en ga naar het gewenste kanaal.

3 Als het display de gewenste kanaalnaam toont, drukt u op  en gaat u naar RX/TX EDIT.

4 Druk op  en ga naar FREQUENCY.

5 Druk op  en blader door de lijst met frequenties om te selecteren.

6 Druk op  om de selectie te bevestigen.
Op de portofoon verschijnt COMPLETE.

3 Als het display de gewenste kanaalnaam toont, drukt u op  en gaat u naar RX/TX EDIT.

4 Druk op  en ga naar PL/DPL.

5 Druk op  en voer de vereiste nummers in.

6 Druk op  om de selectie te bevestigen.
Op de portofoon verschijnt COMPLETE.

4.2.3

Kanaalcode bewerken

De volgende stappen leggen uit hoe u een kanaalcode bewerkt:

1 Druk op  en ga naar CHANNEL EDIT.

2 Druk op  en ga naar het gewenste kanaal.

4.3

Contactpersonen

In dit hoofdstuk wordt uitleg gegeven over de verschillende soorten oproepen en de manier waarop u kunt bellen.

Via het menu CONTACTS krijgt u toegang tot een lijst met contactpersonen. Met de contactpersonenlijst kunt u verschillende typen oproepen maken, zoals Groepsoproep, Privéoproep en Elke oproep. Uw leverancier of systeembeheerder kan de portofoon hebben aangepast aan uw specifieke eisen. Vraag aan uw leverancier of systeembeheerder hoe dit op uw radio is ingesteld.

Privéoproep

Een oproep van de ene portfoon naar een andere portfoon. Om een privéoproep te plaatsen, moet uw portfoon zijn geprogrammeerd om een privéoproep te starten.

Groepsoproep

Een oproep binnen de vooraf gedefinieerde groep. Om een groepsoproep te plaatsen, moet uw portfoon zijn ingesteld als deel van die groep.

Elke oproep

Een oproep dat de ontvanger alleen kan ontvangen maar waarop deze niet kan reageren. Om Elke oproep te plaatsen, moet de portfoon zijn geprogrammeerd om elke oproep te starten.

4.3.1

Een oproep plaatsen via het menu CONTACTEN

De volgende stappen leggen uit hoe u een oproep plaatst via het menu CONTACTS:

- 1 Druk op  en ga naar CONTACTS.

- 2 Gebruik  of  om door de lijst met beschikbare selecties te bladeren.

- 3 Als de portfoon de gewenste oproep-ID toont, drukt u op de **PTT**-knop om uw oproep te plaatsen.

4.3.2

Funcies die beschikbaar zijn in Contacten

Door een contact-ID uit de lijst met contacten te openen, kan de gebruiker de volgende functies uitvoeren. De onderstaande tabel toont de beschikbare functies en de beschrijving van elke functie:

Funcies	Beschrijving
VIEW	Bekijk contact-ID.
QUICK CONTACT	Stel een huidige contact-ID in Quick Contact in.
CALL ALERT	Verzend een oproepwaarschuwing naar de doelportfoon.

Vervolg tabel...

Funcities	Beschrijving
RADIO CHECK	Als de gebruiker een aanvraag voor radiocontrole start, kan deze bepalen of de doelportofoon actief is in een systeem met ontvangstbevestiging nadat de aanvraag is gestart.
REMOTE MON	Als een aanvraag voor een externe monitor wordt gestart, worden de microfoon en zender van de doelportofoon geactiveerd voor monitoring op afstand.
RADIO ENABLE	Met het commando Radio Enable wordt een uitgeschakelde (onderdrukte) doelportofoon ingeschakeld.
RADIO DISABLE	Als het commando Radio Disable wordt gestart, worden het verzenden en ontvangen van de doelportofoon uitgeschakeld.
SEND MESSAGE	Verzend een nieuw of snel sms-bericht.
DELETE	Verwijder de contact-ID.

4.3.3

Een nieuw contact aan de lijst met contacten toevoegen

De volgende stappen leggen uit hoe u een nieuwe contactpersoon aan de lijst met contacten toevoegt:

- 1 Druk op  en ga naar CONTACTS.
- 2 Gebruik  of  om naar ADD NEW te gaan en druk  om te openen.
- 3 Voer de nieuwe portofoon-ID-nummers in en druk  ter bevestiging van de ID.
- 4 Voer de alias van de contactpersoon in en druk op  ter bevestiging van de nieuwe naam.

4.3.4

Een digitale oproep plaatsen via toegang met één toets

Met de functie Toegang met één toets kunnen gebruikers gemakkelijk een groeps- of privéoproep plaatsen naar een vooraf gedefinieerde ID. Deze functie kan worden geconfigureerd met programmeerbare knoppen om kort of lang in te drukken. Er kan slechts één ID per knop voor toegang met één toets per keer worden toegewezen. Er kunnen echter wel meerdere knoppen voor directe toegang op de portofoon worden geprogrammeerd. Uw leverancier of systeembeheerder kan de portofoon hebben aangepast aan uw specifieke eisen. Vraag aan uw leverancier of systeembeheerder hoe dit op uw radio is ingesteld.

- 1 Houd de radio verticaal op 2,5 tot 5 cm van uw mond.
-
- 2 Druk op de knop aan de zijkant die is geprogrammeerd voor toegang met één toets.
De LED brandt rood.
-
- 3 Wacht op de toon voor het spreeksignaal (indien ingeschakeld) en begin te praten.
-

- 4 Druk nogmaals op de knop voor **toegang met één toets** om het gesprek te beëindigen.
-

- 5 Druk, als het gesprek in de wacht staat, op de **PTT**-knop om het gaande gesprek te beantwoorden.
-

4.3.5

Snel contact

Met snel contact kunt u een privégesprek plaatsen door op een toegewezen toets voor snel contact te drukken.



KENNISGEVING:

Deze functie is alleen beschikbaar in de digitale modus en is alleen van toepassing op een groeps- en een privéoproep.

4.3.5.1

Snel contact bewerken



De volgende stappen leggen uit hoe u een snel contact bewerkt:



- 1 Druk op  en ga naar CONTACTS.
-

2 Gebruik  of  om door de lijst selecties te bladeren.

3 Selecteer de portfooncontacten en druk op .

4 Ga naar QUICK CONTACT en druk op .

5 Gebruik  of  om door de selectielijst te bladeren en selecteer het nummer voor Snel contact.

6 Druk op  om de selectie te bevestigen.
Op de portfoon verschijnt een  om aan te geven dat de activering is gelukt.

4.3.5.2

Een snel contact bellen

De volgende stappen leggen uit hoe u een snel contact belt:

1 Druk in het startscherm op .

2 Druk op het nummer via het **alfanumerieke** toetsenblok en druk op de **PTT**-knop om een oproep te plaatsen.

4.4

Scannen



Met Scannen kunt u andere kanalen monitoren om gesprekken te detecteren. Wanneer de portfoon een uitzending detecteert, stopt deze met scannen en blijft op het actieve kanaal. Dit stelt gebruikers in staat om te luisteren naar en praten met een andere gebruiker op dat kanaal zonder het kanaal te hoeven wijzigen. Nadat de communicatie is beëindigd, wacht de portfoon 3 seconden voordat deze verdergaat met scannen.

4.4.1

Een scanlijst selecteren

De volgende stappen leggen uit hoe u een scanlijst selecteert:

- 1 Druk op  en ga naar SCAN.

- 2 Druk op  en gebruik  of  om door de scanlijst te bladeren.

- 3 Zodra het scannen is geselecteerd, drukt u op .

- 4 Navigeer naar SET ACTIVE.

- 5 Druk op  om de selectie te bevestigen.
Op de portofoon verschijnt een ✓ om aan te geven dat de activering is gelukt.

**KENNISGEVING:**

Er wordt slechts één groep per keer geselecteerd om te scannen.



4.4.2

Een prioritair kanaal uit een scanlijst selecteren

Met de functie prioriteitsmonitor kan de portofoon automatisch een oproep van een lid van een gespreksgroep met een hogere prioriteit ontvangen terwijl deze met een ander gesprek bezig is.

De volgende stappen leggen uit hoe u een prioritair kanaal uit een scanlijst selecteert:

- 1 Druk op  en ga naar SCAN.

- 2 Druk op  en gebruik  of  om door de scanlijst te bladeren.

- 3 Zodra het scannen is geselecteerd, drukt u op .

- 4 Ga naar CURRENT CHAN/een andere kanaalalias die zijn ingesteld in de scanlijst en druk op .







- 5 Voer een van de volgende handelingen uit:

- Om prioriteit in te schakelen, gaat u naar `PRIORITY ON` en drukt u op .
- Om prioriteit uit te schakelen, gaat u naar `PRIORITY OFF` en drukt u op .

4.4.3

Een kanaal uit de scanlijst verwijderen:

De volgende stappen leggen uit hoe een kanaal uit een scanlijst verwijderd:

- 1 Druk op  en ga naar `SCAN`.
- 2 Druk op  en gebruik  of  om door de scanlijst te bladeren.
- 3 Zodra het scannen is geselecteerd, drukt u op .
- 4 Ga naar `CURRENT CHAN`/een andere kanaalalias die zijn ingesteld in de scanlijst en drukt u op .

- 5 Ga naar `DELETE` en drukt u op .





- 6 Voer een van de volgende handelingen uit:
 - Om te verwijderen, gaat u naar `DELETE?`.
 - Om terug te gaan naar het vorige scherm, gaat u naar `CANCEL?`.

- 7 Druk op  om de selectie te bevestigen.

4.4.4

Een kanaal aan een scanlijst toevoegen

De volgende stappen leggen uit hoe u een kanaal toevoegt aan een scanlijst:

- 1 Druk op  en ga naar `SCAN`.
- 2 Druk op  en gebruik  of  om door de scanlijst te bladeren.

- 3 Zodra het scannen is geselecteerd, drukt u op



- 4 Ga naar ADD en druk op .

- 5 Blader door de scanlijst en selecteer de gewenste kanaalalias.

- 6 Druk op om de selectie te bevestigen.
Op de portofoon verschijnt COMPLETE.

4.5

Bericht



KENNISGEVING:

Deze functie is alleen beschikbaar in de digitale modus.

De XT600d-serie ondersteunt de tekstberichtfunctie niet. In de volgende tabel wordt uitleg gegeven over de selecties en beschrijvingen van Message:

Selecties	Beschrijvingen
NEW TEXT	Gebruik het alfanumerieke toetsenblok om de berichten handmatig te typen.
INBOX	Overzicht van ontvangen berichten. De gebruiker kan hier berichten doorsturen of beantwoorden.
QUICK TEXT	Vooraf ingesteld kort sms-bericht om snel te reageren.
SENT	Overzicht van verzonden berichten. De gebruiker kan hier berichten doorsturen of beantwoorden.

4.5.1

Nieuw sms-bericht maken

De volgende stappen leggen uit hoe u een nieuw sms-bericht maakt:

- 1 Druk op en ga naar MESSAGE.

2 Druk op  om het berichtenscherf te openen.

3 Ga naar NEW TEXT en druk op .

4 Gebruik het **alfanumerieke** toetsenblok om het sms-bericht in te voeren.

5 Druk op  om het verzenden te bevestigen.
De portofoon geeft een lijst met contacten in de contactpersonenlijst.

6 Blader naar de gewenste contactpersoon en druk op  om te verzenden.

Op de portofoon verschijnt SENT.

4.5.2

Ontvangen berichten beantwoorden, doorsturen of verwijderen

De volgende stappen leggen uit hoe u een ontvangen bericht beantwoordt, doorstuurt of verwijdert:

1 Druk op  en ga naar MESSAGE.

2 Druk op  om het berichtenscherf te openen.

3 Ga naar INBOX en druk op .

4 Blader door de berichten in het Postvak In. Druk op  om de volgende acties te selecteren.

5 Voer een van de volgende handelingen uit:

- Om een nieuw sms-bericht te maken om de afzender te beantwoorden, gaat u naar QUICK REPLY en selecteert u NEW TEXT.
- Om vooraf ingestelde korte zinnen te selecteren om de afzender te beantwoorden, gaat u naar QUICK REPLY en selecteert u QUICK TEXT.
- Om een bericht door te sturen naar een andere contactpersoon in de lijst met contacten, gaat u naar FORWARD.
- Om te verwijderen, gaat u naar DELETE?.

- Om terug te gaan naar het vorige scherm, gaat u naar CANCEL?.
- Om een bericht te bekijken, gaat u naar REVIEW.

6 Druk op  om de selectie te bevestigen.

4.5.3

Een sneltekstbericht verzenden

De volgende stappen leggen uit hoe u een sneltekstbericht verzendt:

1 Druk op  en ga naar MESSAGE.

2 Druk op  om het berichtenscherm te openen.

3 Ga naar QUICK TEXT en druk op .

4 Bladeren door de lijst met sneltekstberichten. Druk op  om te selecteren.

5 Druk op  om het verzenden te bevestigen.

De portofoon geeft een lijst met contacten in de contactpersonenlijst.

6 Blader naar de gewenste contactpersoon en druk op  om te verzenden.

Op de portofoon verschijnt SENT.

4.5.4

Een verzonden bericht doorsturen of verwijderen

De volgende stappen leggen uit hoe een verzonden bericht doorstuurt en verwijdert:

1 Druk op  en ga naar MESSAGE.

2 Druk op  om het berichtenscherm te openen.

3 Ga naar SENT en druk op .

4 Blader door de lijst met verzonden berichten en druk op  om te selecteren.

5 Voer een van de volgende handelingen uit:

- Om een bericht door te sturen naar een andere contactpersoon in de lijst met contacten, gaat u naar FORWARD.
 - Om te verwijderen, gaat u naar DELETE?.
 - Om terug te gaan naar het vorige scherm, gaat u naar CANCEL?.
 - Om een bericht te bekijken, gaat u naar REVIEW.
-

6 Druk op  om de selectie te bevestigen.

4.6

Opnemen



KENNISGEVING:

Deze functie is alleen beschikbaar in de digitale modus.

Zodra spraakopname is ingeschakeld, wordt elk gesprek in de transmissie opgenomen. De opname stopt als de

transmissie wordt beëindigd. Als de transmissie langer dan 3 minuten duurt, wordt de volgende opname gestart onmiddellijk nadat de vorige opname is beëindigd. Dit wordt herhaald tot de transmissie wordt beëindigd, en de volledige opnametijd is 15 minuten.

4.6.1

Opname starten

De volgende stappen leggen uit hoe u een opname start:

- 1 Druk op  en ga naar RECORDING.





- 2 Druk op  om het opnamescherm te openen.

- 3 Voer een van de volgende handelingen uit:
 - Om een opname te starten, gaat u naar START en drukt u op  of houdt u de knop **Recording** ingedrukt.
 - Om een opname te stoppen, gaat u naar STOP en drukt u op  of houdt u de knop **Recording** ingedrukt.

De functie staat in de inactieve opnamemodus wanneer er geen oproep plaatsvindt. Wanneer de portofoon een oproep heeft gedetecteerd, neemt de opnamemodus het gesprek automatisch op.

4.6.2

Opgenomen bestanden afspelen of verwijderen



- 1 Druk op  en ga naar RECORDING.
- 2 Druk op  om het opnamescherm te openen.
- 3 Ga naar RECORD FILES en druk op .
- 4 Blader door de lijst met opgenomen bestanden en druk op  om te selecteren.
- 5 Voer een van de volgende handelingen uit:
 - Om de opname af te spelen, gaat u naar PLAYBACK.

- Om opgenomen bestanden te vergrendelen, gaat u naar LOCKED.
 - Om te verwijderen, gaat u naar DELETE?.
 - Om terug te gaan naar het vorige scherm, gaat u naar CANCEL?.
-

- 6 Druk op  om de selectie te bevestigen.
-

4.6.3

Resterende opnametijd controleren

- 1 Druk op  en ga naar RECORDING.
 - 2 Druk op  om het opnamescherm te openen.
 - 3 Ga naar TIME LEFT en druk op . De portofoondisplay toont de minuten die beschikbaar zijn voor opname.
-

4.7

Oproeplogboek

Met het oproeplogboek kan de gebruiker de oproepgeschiedenis van de portofoon controleren. De volgende stappen leggen uit hoe u toegang krijgt tot het oproeplogboek:



KENNISGEVING:

Deze functie is alleen beschikbaar in de digitale modus.

- 1 Druk op  en ga naar CALL LOG.

- 2 Druk op  om het oproeplogboekscherm te openen.

- 3 Voer een van de volgende handelingen uit:
 - Om de lijst met binnenkomende oproepen te bekijken, gaat u naar INCOMING.
 - Om de lijst van uitgaande oproepen te bekijken, gaat u naar OUTGOING.

Een contact uit het oproeplogboek opslaan in de lijst met contacten

De volgende stappen leggen uit hoe u een contactpersoon uit het oproeplogboek opslaat in de lijst met contacten:

- 1 Druk op  en ga naar CALL LOG.

- 2 Druk op  om het oproeplogboekscherm te openen.

- 3 Ga naar INCOMING om de lijst voor binnenkomende oproepen te bekijken.

- 4 Als u de gewenste contactpersoon hebt gevonden, drukt u op  om deze te selecteren.
Op de portofoon verschijnt SAVE CONTACT.

- 5 Druk op  en gebruik het **alfanumerieke** toetsenblok om de alias van de contactpersoon in te voeren.

4.7.1

- 6 Druk op  om de details op te slaan.

4.8

Zone

Een zone is een groep kanalen. Er zijn vier zones beschikbaar en elke zone bestaat uit verschillende kanalen. De onderstaande tabel toont de indeling van de kanalen voor elke zone:

Zone	Kanalen
ALL ZONE (standaard)	1–128
ZONE 1	1–32
ZONE 2	33–64
ZONE 3	65–96
ZONE 4	97–128

De volgende stappen leggen uit hoe u een zone selecteert:

- 1 Druk op  en ga naar ZONE.

- 2 Druk op  en ga naar de lijst met zones.

- 3 Wanneer de vereiste zone wordt weergegeven, drukt u op  om te selecteren.

4.9

Portofooninformatie

Uw portofoon bevat informatie over diverse algemene parameters.

Hieronder volgt algemene informatie over de portofoon:

- ID van de portofoon
- Alias van de portofoon
- FW-versie

Gebruik  en  of  voor meer informatie.

4.10

Modus Verberg

Modus Verberg is ingeschakeld door middel van CPS. Als de portofoon in de modus Verberg staat, zijn het

portofoonscherm en de LED uitgeschakeld en is de luidspreker van de portfoon gedempt. Alle communicatie- en audio-indicatoren lopen via de accessoires. **PTT**-knoppen en andere bedieningsknoppen werken zoals gebruikelijk. Vraag uw leverancier of systeembeheerder om meer informatie over deze configuratie.

4.10.1

Modus Verberg activeren

De volgende stappen leggen uit hoe u de modus Verberg activeert:

- 1 Houd  ingedrukt totdat u een piepton hoort.

- 2 Druk op het viercijferige wachtwoord.

- 3 Het portofoonscherm is uitgeschakeld.

4.10.2

Modus Verberg deactiveren

De volgende stappen leggen uit hoe u de modus Verberg deactiveert:

- 1 Houd  ingedrukt totdat u een piepton hoort.

- 2 Druk op het viercijferige wachtwoord.

- 3 Het portofoonscherm is ingeschakeld.

4.11

Onderbreking

Met Onderbreking kan de gebruiker verzenden naar een andere gebruiker waarmee u wilt praten. Een andere gebruiker ontvangt dit nadat de transmissie is voltooid. Met deze functie kunnen gebruikers voorrang krijgen bij het uitzenden en blokkeren dat een andere gebruiker uitzendt.



KENNISGEVING:

Deze functie is alleen beschikbaar in de digitale modus en is alleen van toepassing bij groepsoproep.

De programmeerbare knop Onderbreking en de beperkte duur van de onderbreking worden toegewezen door uw leverancier of systeembeheerder. Vraag uw leverancier of systeembeheerder om meer informatie over deze configuratie.

De volgende stappen beschrijven het gedrag van de onderbreking tussen portofoons:

- 1 Tijdens een actieve groepsoproep drukt u op de programmeerbare knop **Break-in**.
- 2 Zodra de actieve groepsoproep is beëindigd, wordt op de portofoon waarop u op de **Break-in**-knop heeft gedrukt, **WAIT** weergegeven, terwijl de andere portofoon **BREAK** weergeeft.
- 3 Voer een van de volgende handelingen uit:
 - Voor een succesvolle onderbreking drukt u binnen 3 seconden op de **PTT**-knop van de portofoon met **WAIT** op het display; op de portofoon verschijnt **COMPLETE!**.
 - Voor een succesvolle onderbreking drukt u binnen 3 seconden op de **PTT**-knop van de portofoon met **BREAK** op het display; op de portofoon met **WAIT** op het display verschijnt **COMPLETE!**.
 - Als u niet wilt worden onderbroken, drukt u niet op de **PTT**-knop van een van de portofoons en wacht u tot de beperkte duur van de

onderbreking is verlopen; op de portofoon met **WAIT** op het display verschijnt **FAIL!**.

De beperkte duur van de onderbreking kan worden geprogrammeerd via CPS.

- 4 De andere gebruikers waarvan de transmissie werd onderbroken, moeten wachten totdat deze beperkte duur is verstreken voordat ze een transmissie kunnen versturen/ontvangen.

4.12

Directe oproep via portofoon-ID

Directe oproep is een functie waarmee u een oproep kunt verzenden via de portofoon-ID. De volgende stappen leggen uit hoe u een directe oproep via portofoon-ID plaatst:

- 1 Druk in het startscherm op .
- 2 Gebruik het **alfanumerieke** toetsenblok om de portofoon-ID in te voeren.
- 3 Druk op de **PTT**-knop om een oproep te plaatsen.

4.13

Reverse Burst

**KENNISGEVING:**

Deze functie is alleen beschikbaar in de analoge modus.

Met Reverse Burst elimineert u ongewenste ruis (squelch tail) wanneer er geen berichten worden gedetecteerd. De gebruiker kan de waarde van de Reverse Burst met het instelbereik van Uit/120/180/240 selecteren. De standaardwaarde van de Reverse Burst is 240.

- Hoe een aantal van de functies die beschikbaar zijn bij de CPS-software werkt, is afhankelijk van het portofoonmodel.
- Vraag uw leverancier of systeembeheerder om meer informatie over deze configuratie.

4.14

Stille modus

De stille modus wordt ingeschakeld via CPS. Vraag uw leverancier of systeembeheerder om meer informatie over deze configuratie.

Er zijn drie keuzes die kunnen worden geprogrammeerd in CPS:

Selecties	Beschrijving
UIT	De stille modus is uitgeschakeld.
Alleen audio-accessoires	Geluid wordt geleid naar de headset in plaats van naar de luidspreker van de portofoon als oproepen worden ontvangen.
Geen audio	Zowel de luidspreker van de portofoon als de headset worden gedempt.

Deze pagina is bewust leeg gelaten.

De portfoon instellen

In dit hoofdstuk wordt uitgelegd hoe u de portfoon instelt.



KENNISGEVING:

Uw leverancier of systeembeheerder kan de portfoon hebben aangepast aan uw specifieke eisen. Vraag aan uw leverancier of systeembeheerder hoe dit op uw radio is ingesteld.

5.1

Instellen met behulp van CPS

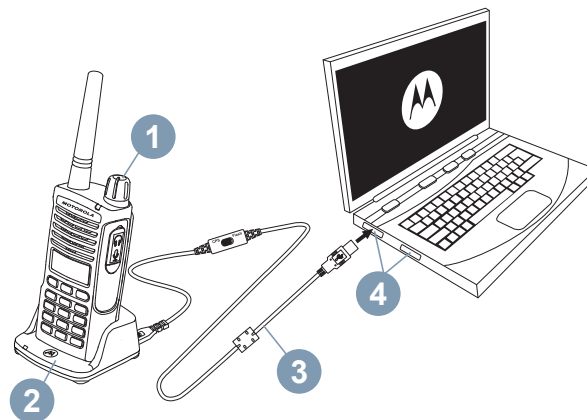

Afbeelding1: De portfoon instellen via CPS

Om te programmeren sluit u de XT600d-serie-portfoon (1) aan met behulp van de oplader voor één apparaat (2) en de CPS-programmeerkabel (3*) aan op de CPS in de computer (4) zoals aangegeven in [Afbeelding1: De portfoon instellen via CPS op pagina 63](#).

Stel de schakelaar van de CPS-programmeerkabel in op 'CPS-modus'.

Met CPS kunt u frequenties, PL/DPL-codes en andere functies programmeren, zoals: Onderbreken, modus Verberg en stille modus. CPS is een zeer handig hulpmiddel, omdat hiermee programmering via het voorpaneel van de portofoon kan worden geblokkeerd of het wijzigen van specifieke portofoonfuncties kan worden beperkt (om te voorkomen dat vooraf ingestelde portofoonwaarden per ongeluk worden gewist). Daarnaast kunt u het beheer van het portofoonprofiel beveiligen met een wachtwoord.



KENNISGEVING:

(*) De CPS-programmeerkabel P/N# HKKN4027_ is een afzonderlijk verkrijgbaar accessoire. Neem voor meer informatie contact op met een Motorola Solutions-verkooppunt.

5.2

Portofoons klonen

U kunt profielen van portofoons van de XT600d-serie klonen van een bronportofoon naar een doelportofoon met behulp van een van de volgende methoden:

- Twee opladers voor één apparaat en een portofoon-naar-portofoon kloonkabel
- CPS



KENNISGEVING:

Zorg ervoor dat de schakelaar van de kabel in de positie 'Flash' of 'CPS-modus' staat.

5.3

Portofoon klonen met de portofoon-naar-portofoon kloonkabel (optioneel accessoire)

Onderstaand ziet u de typen kabels die worden gebruikt voor portofoon-naar-portofoon klonen:

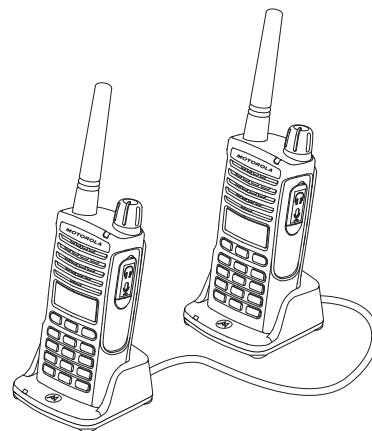

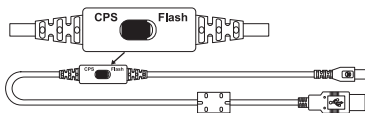

Afbeelding2: CPS-kabel

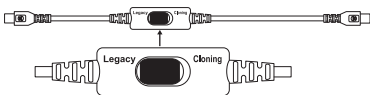

Afbeelding3: Kloonkabel



Afbeelding4: USB-converter

5.4

Bedieningsinstructies

De volgende stappen leggen de bedieningsinstructies uit om de portofoon te klonen met portofoon-naar-portofoon:

- 1 Schakel de portofoons uit en bereid de volgende apparatuur voor:
 - Voor elk van de portofoons hebt u een volledig opgeladen batterij.

- Twee opladers voor één apparaat voor het klonen van portofoons van de XT600d-serie.

- 2 Koppel eventuele kabels (netsnoeren of USB-kabels) los van de opladers voor één apparaat.

- 3 Sluit de kloonkabel aan op de USB-converter en sluit het ene uiteinde van de mini-USB-connector van de kloonkabel aan op de eerste oplader voor één apparaat en het andere uiteinde op de tweede oplader.



KENNISGEVING:

Tijdens het kloonproces is de stroom uitgeschakeld voor het oplaadstation voor één apparaat. De batterijen worden niet opgeladen. Er vindt alleen gegevenscommunicatie plaats tussen de twee portofoons.

- 4 Schakel de doelportofoon in en plaats deze in een van de opladers voor één apparaat.
- 5 Schakel de bronportofoon in door als volgt te werk te gaan:
 - a Houd de **PTT**-knop en de **SB2**-knop gelijktijdig lang ingedrukt en schakel de portofoon in.

- b** Wacht drie seconden met het loslaten van de knoppen. U hoort dan het woord "Cloning".

- 6** Plaats de bronportofoon in de oplader voor één apparaat. Druk kort op de **SB1**-knop.

- 7** Wanneer het klonen is voltooid, hoort u op de bronportofoon "Successful" of "Fail". Als de bronportofoon een model met display is, wordt op het display `Pass` of `Fail` weergegeven (binnen 5 seconden hoort u een toon).

- 8** Zodra het kloonproces is voltooid, schakelt u de portofoons uit en weer in om de kloonmodus te verlaten.

5.5

Wat te doen als het klonen mislukt

U hoort "Fail" (mislukt) als het kloonproces is mislukt. Als het klonen mislukt, voert u elk van de volgende stappen uit voordat u probeert het kloonproces opnieuw te starten:

- 1** Zorg ervoor dat de batterijen van beide portofoons volledig zijn opgeladen.

- 2** Controleer of de kloonkabel goed is aangesloten op beide oplaadstations voor één apparaat.

- 3** Controleer of de batterij goed in de portofoon is geplaatst.

- 4** Controleer of het oplaadstation en de contactpunten van de portofoons vrij zijn van vuil.

- 5** Controleer of de doelportofoon is ingeschakeld.

- 6** Controleer of de bronportofoon zich in de kloonmodus bevindt.

- 7** Controleer of de twee portofoons binnen dezelfde frequentieband en regio vallen en hetzelfde zendvermogen hebben.



KENNISGEVING:

Deze kloonkabel werkt alleen met de compatibele opladers voor één apparaat van Motorola Solutions RLN6175 en PMLN6394.

Verwijs naar P/N# HKKN4028_ bij het bestellen van een kloonkabel. Zie [Accessoires op pagina 91](#) voor meer informatie over de accessoires.

Probleemoplossing

De volgende tabel geeft uitleg over de manieren om problemen op te lossen als het symptoom zich voordeed:

6.1

Symptoom en oplossingen

Als...	Dan...
<p>Geen stroom</p>	<p>Laad de lithium-ionbatterij op of vervang deze.</p> <p>Een extreme bedrijfstemperatuur kan ervoor zorgen dat de batterij minder lang meegaat.</p> <p>Zie Over de lithium-ionbatterij op pagina 23.</p>
<p>U hoort ruis of andere gesprekken op een kanaal</p>	<p>Controleer of de interferentie-eliminatiecode is ingesteld.</p> <p>Frequentie of interferentie-eliminatiecode is mogelijk al in gebruik.</p> <p>Wijzig de instellingen: wijzig de frequenties of codes van alle portofoons.</p> <p>Zorg ervoor dat bij het zenden de juiste frequentie en code worden gebruikt.</p>

Als...	Dan...
De geluidskwaliteit is onvoldoende	De instellingen van de portofoon zijn niet goed op elkaar afgestemd. Controleer of de frequenties, codes en bandbreedtes van alle portofoons overeenkomen.
Beperkt zendbereik	<p>Stalen en/of betonnen constructies, dicht gebladerte en gebouwen of voertuigen beperken het bereik. Gebruik een open omgeving om het zendbereik te verbeteren.</p> <p>Als u de portofoon dicht op het lichaam draagt, bijvoorbeeld in een broekzak of aan een riem, beperkt u het bereik.</p> <p>Draag de portofoon ergens anders. Als u het bereik en de dekking wilt verbeteren, zorgt u voor minder obstakels of verhoogt u het vermogen. UHF-portofoons hebben een groter signaalbereik het signaal heeft minder moeite met obstakels.</p> <p>Zie Zendbereik op pagina 36.</p>
Bericht niet verzonden of ontvangen	<p>Druk de PTT-knop volledig in wanneer u probeert te zenden.</p> <p>Controleer of de instellingen van de portofoons voor kanalen, frequenties en interferentie-eliminatiecodes overeenkomen.</p>

Als...	Dan...
	<p>Laad de batterijen op, vervang ze of verwissel ze van plaats. Zie Over de lithium-ionbatterij op pagina 23.</p> <p>Obstakels en gebruik binnenshuis of in voertuigen veroorzaken interferentie. Wijzig de locaties. Zie Zendbereik op pagina 36.</p>
Zware statische ruis of interferentie	<p>De portofoons bevinden zich te dicht bij elkaar; er moet minimaal 1,5 meter tussen zitten.</p> <p>De portofoons bevinden zich te ver uit elkaar of er zijn obstakels die interferentie veroorzaken.</p> <p>Zie Zendbereik op pagina 36.</p>
Batterijen bijna leeg	<p>Laad de lithium-ionbatterij op of vervang deze.</p> <p>Een extreme bedrijfstemperatuur zorgt ervoor dat de batterij minder lang meegaat.</p> <p>Zie Over de lithium-ionbatterij op pagina 23.</p>
De LED van het oplaadstation knippert niet	<p>Controleer of de portofoon/batterij goed is geplaatst, de contactpunten van de batterij/oplader schoon zijn en de oplaadpin goed is geplaatst.</p> <p>Zie De portofoon opladen op pagina 26, LED-indicatoren van de oplader op pagina 28 en Lithium-ionbatterij installeren op pagina 24.</p>

Als...	Dan...
Het lampje knippert om aan te geven dat de batterijen bijna leeg zijn, terwijl er nieuwe batterijen zijn geplaatst	Zie Lithium-ionbatterij installeren op pagina 24 en Over de lithium-ionbatterij op pagina 23 .
Kan VOX niet activeren	Mogelijk is de VOX-functie uitgeschakeld. Gebruik de CPS om te controleren of het VOX-gevoeligheidsniveau is ingesteld op '0'. Accessoire werkt niet of is niet compatibel. Zie VOX en iVOX op pagina 38 .
De batterij is niet opgeladen, hoewel deze enige tijd in de oplader heeft gestaan.	Controleer of de oplader goed is aangesloten op een compatibele spanningsbron. Zie Portofoon opladen met de oplader voor één apparaat op pagina 26 en Een losse batterij opladen op pagina 27 . Zie de LED's van de oplader om te controleren of er problemen zijn met de batterij. Zie LED-indicatoren van de oplader op pagina 28 .

Gebruik en onderhoud

In dit hoofdstuk wordt beschreven hoe de portofoon goed wordt gebruikt:

7.1

Veiligheidsmaatregel



Gebruik een zachte, vochtige doek om de buitenkant te reinigen



Dompel de portofoon niet onder in water



Gebruik geen alcohol of schoonmaakmiddelen.

Als de portofoon wordt ondergedompeld in water,



Schakel de portofoon uit en verwijder de batterijen



Droog de portofoon met een zachte doek



Gebruik de portofoon pas als deze helemaal droog is

Deze pagina is bewust leeg gelaten.

Frequentie- en codetabel

In de volgende tabellen staan de digitale en analoge frequentie en codetabel:

8.1

Analoge frequentie- en codetabellen

De tabellen in deze sectie geven informatie over de frequenties en bijbehorende codes. Deze tabellen zijn handig wanneer u de Motorola Solutions XT600d-tweerichtingsportofoons gebruikt in combinatie met andere bedrijfsportofoons.

Tabel7: Standaard kanaalfrequentie en interferentie-eliminatiecode voor XT660d

Zone	Naam van de zender	Frequentie (MHz)	Codes
1	CHAN 01	446.00625	1-67,0 Hz
1	CHAN 02	446.01875	1-67,0 Hz
1	CHAN 03	446.03125	1-67,0 Hz
1	CHAN 04	446.04375	1-67,0 Hz
1	CHAN 05	446.05625	1-67,0 Hz
1	CHAN 06	446.06875	1-67,0 Hz
1	CHAN 07	446.08125	1-67,0 Hz
1	CHAN 08	446.09375	1-67,0 Hz

Vervolg tabel...

Zone	Naam van de zender	Frequentie (MHz)	Codes
1	CHAN 09	446.00625	121-DPL 754
1	CHAN 10	446.01875	121-DPL 754
1	CHAN 11	446.03125	121-DPL 754
1	CHAN 12	446.04375	121-DPL 754
1	CHAN 13	446.05625	121-DPL 754
1	CHAN 14	446.06875	121-DPL 754
1	CHAN 15	446.08125	121-DPL 754
1	CHAN 16	446.09375	121-DPL 754

Tabel8: Standaard kanaalfrequentie en interferentie-eliminatiecode voor XT665d

Zone	Naam van de zender	Frequentie (MHz)	Codes
1	CHAN 01	446.00625	1-67,0 Hz
1	CHAN 02	446.01875	1-67,0 Hz
1	CHAN 03	446.03125	1-67,0 Hz
1	CHAN 04	446.04375	1-67,0 Hz
1	CHAN 05	446.05625	1-67,0 Hz

Vervolg tabel...

Zone	Naam van de zender	Frequentie (MHz)	Codes
1	CHAN 06	446.06875	1-67,0 Hz
1	CHAN 07	446.08125	1-67,0 Hz
1	CHAN 08	446.09375	1-67,0 Hz
1	CHAN 09	433,07500	1-67,0 Hz
1	CHAN 10	433,30000	1-67,0 Hz
1	CHAN 11	433,55000	1-67,0 Hz
1	CHAN 12	433,80000	1-67,0 Hz
1	CHAN 13	434,05000	1-67,0 Hz
1	CHAN 14	434,30000	1-67,0 Hz
1	CHAN 15	434,55000	1-67,0 Hz
1	CHAN 16	434,77500	1-67,0 Hz

8.2

Digitale frequentie- en codetabel

De tabellen in deze sectie geven informatie over de frequenties en bijbehorende codes. Deze tabel is handig wanneer u de tweerichtingsportofoons van de Motorola Solutions XT600d-serie gebruikt in combinatie met andere bedrijfsportofoons.

Tabel9: Standaard kanaalfrequentie en interferentie-eliminatiecode voor XT660d

Zone	Naam van de zender	Frequentie (MHz)	Codes
1	CHAN 17	446.103125	Kleurcode - 1
1	CHAN 18	446.109375	Kleurcode - 2
1	CHAN 19	446.115625	Kleurcode - 3
1	CHAN 20	446.121875	Kleurcode - 4
1	CHAN 21	446.128125	Kleurcode - 5
1	CHAN 22	446.134375	Kleurcode - 6
1	CHAN 23	446.140625	Kleurcode - 7
1	CHAN 24	446.146875	Kleurcode - 8
1	CHAN 25	446.153125	Kleurcode - 9
1	CHAN 26	446.159375	Kleurcode - 10
1	CHAN 27	446.165625	Kleurcode - 11

Vervolg tabel...

Zone	Naam van de zender	Frequentie (MHz)	Codes
1	CHAN 28	446.171875	Kleurcode - 12
1	CHAN 29	446.178125	Kleurcode -13
1	CHAN 30	446.184375	Kleurcode -14
1	CHAN 31	446.190625	Kleurcode -15
1	CHAN 32	446.196875	Kleurcode -16

Tabel10: Standaard kanaalfrequentie en interferentie-eliminatiecode voor XT665d

Zone	Naam van de zender	Frequentie (MHz)	Codes
1	CHAN 17	446.003125	Kleurcode - 1
1	CHAN 18	446.009375	Kleurcode - 2
1	CHAN 19	446.015625	Kleurcode - 3
1	CHAN 20	446.021875	Kleurcode - 4
1	CHAN 21	446.028175	Kleurcode - 5
1	CHAN 22	446.034375	Kleurcode - 6
1	CHAN 23	446.040625	Kleurcode - 7
1	CHAN 24	446.046875	Kleurcode - 8

Vervolg tabel...

Zone	Naam van de zender	Frequentie (MHz)	Codes
1	CHAN 25	446.053125	Kleurcode - 9
1	CHAN 26	446.059375	Kleurcode - 10
1	CHAN 27	446.065625	Kleurcode - 11
1	CHAN 28	446.071875	Kleurcode - 12
1	CHAN 29	446.078125	Kleurcode -13
1	CHAN 30	446.084375	Kleurcode -14
1	CHAN 31	446.090625	Kleurcode -15
1	CHAN 32	446.096875	Kleurcode -16

8.3

Volledige frequentiebereiklijst voor XT660d



WAARSCHUWING:

*Alleen 446.0–446.1 MHz analoge frequenties zijn standaard beschikbaar. 446.1–446.2 MHz analoge frequenties mogen alleen worden gebruikt in landen waar deze frequenties zijn toegestaan door de overheid. 446.1–446.2 MHz analoge frequenties zijn niet toegestaan in Rusland.

Frequentie PMR446 (MHz)			
446.00625	446.05625	446.10625	446.15625

Vervolg tabel...

Frequentie PMR446 (MHz)

446.01875	446.06875	446.11875	446.16875
446.03125	446.08125	446.13125	446.18125
446.04375	446.09375	446.14375	446.19375

**WAARSCHUWING:**

*446.0-446.1 MHz digitale frequenties voor XT660d wordt pas beschikbaar in of na januari 2018.

Frequentie digital PMR446 (MHz)

*446.003125	*446.053125	446.103125	446.153125
*446.009375	*446.059375	446.109375	446.159375
*446.015625	*446.065625	446.115625	446.165625
*446.021875	*446.071875	446.121875	446.171875
*446.028125	*446.078125	446.128125	446.178125
*446.034375	*446.084375	446.134375	446.184375
*446.040625	*446.090625	446.140625	446.190625
*446.046875	*446.096875	446.146875	446.196875

8.4

Volledige frequentiebereiklijst voor XT665d

Frequentie PMR446 (MHz)			
446.00625	446.03125	446.05625	446.08125
446.01875	446.04375	446.06875	446.09375

Frequentie digital PMR446 (MHz)			
446.003125	446.028125	446.053125	446.078125
446.009375	446.034375	446.059375	446.084375
446.015625	446.040625	446.065625	446.090625
446.021875	446.046875	446.071875	446.096875

Frequentie LPD433 (MHz)			
433.07500	433.52500	433.97500	434.42500
433.10000	433.55000	434.00000	434.45000
433.12500	433.57500	434.02500	434.47500
433.15000	433.60000	434.05000	434.50000

Vervolg tabel...

Frequentie LPD433 (MHz)

433.17500	433.62500	434.07500	434.52500
433.20000	433.65000	434.10000	434.55000
433.22500	433.67500	434.12500	434.57500
433.25000	433.70000	434.15000	434.60000
433.27500	433.72500	434.17500	434.62500
433.30000	433.75000	434.20000	434.65000
433.32500	433.77500	434.22500	434.67500
433.35000	433.80000	434.25000	434.70000
433.37500	433.82500	434.27500	434.72500
433.40000	433.85000	434.30000	434.75000
433.42500	433.87500	434.32500	434.77500
433.45000	433.90000	434.35000	
433.47500	433.92500	434.37500	
433.50000	433.95000	434.40000	

8.5

CTCSS- en PL/DPL-codes**Tabel11: CTCSS-codes**

CTCSS	Hz	CTCSS	HZ
1	67.0	21	136.5
2	71.9	22	141.3
3	74.4	23	146.2
4	77.0	24	151.4
5	79.7	25	156.7
6	82.5	26	162.2
7	85.4	27	167.9
8	88.5	28	173.8
9	91.5	29	179.9
10	94.8	30	186.2
11	97.4	31	192.8
12	100.0	32	203.5
13	103.5	33	210.7

Vervolg tabel...

CTCSS	Hz	CTCSS	HZ
14	107.2	34	218.1
15	110.9	35	225.7
16	114.8	36	233.6
17	118.8	37	241.8
18	123.0	38	250.3
19	127.3	122 (*)	69.3
20	131.8		

Tabel12: PL/DPL-codes

DPL	Code	DPL	Code	DPL	Code
39	23	99	503	160	Geïnverteerde DPL 69
40	25	100	506	161	Geïnverteerde DPL 70
41	26	101	516	162	Geïnverteerde DPL 71
42	31	102	532	163	Geïnverteerde DPL 72
43	32	103	546	164	Geïnverteerde DPL 73
44	43	104	565	165	Geïnverteerde DPL 74

Vervolg tabel...

DPL	Code	DPL	Code	DPL	Code
45	47	105	606	166	Geïnverteerde DPL 75
46	51	106	612	167	Geïnverteerde DPL 76
47	54	107	624	168	Geïnverteerde DPL 77
48	65	108	627	169	Geïnverteerde DPL 78
49	71	109	631	170	Geïnverteerde DPL 79
50	72	110	632	171	Geïnverteerde DPL 80
51	73	111	654	172	Geïnverteerde DPL 81
52	74	112	662	173	Geïnverteerde DPL 82
53	114	113	664	174	Geïnverteerde DPL 83
54	115	114	703	175	Geïnverteerde DPL 84
55	116	115	712	176	Geïnverteerde DPL 85
56	125	116	723	177	Geïnverteerde DPL 86
57	131	117	731	178	Geïnverteerde DPL 87
58	132	118	732	179	Geïnverteerde DPL 88
59	134	119	734	180	Geïnverteerde DPL 89
60	143	120	743	181	Geïnverteerde DPL 90

Vervolg tabel...

DPL	Code	DPL	Code	DPL	Code
61	152	121	754	182	Geïnveteerde DPL 91
62	155	123	645	183	Geïnveteerde DPL 92
63	156	124	Aangepaste PL	184	Geïnveteerde DPL 93
64	162	125	Aangepaste PL	185	Geïnveteerde DPL 94
65	165	126	Aangepaste PL	186	Geïnveteerde DPL 95
66	172	127	Aangepaste PL	187	Geïnveteerde DPL 96
67	174	128	Aangepaste PL	188	Geïnveteerde DPL 97
68	205	129	Aangepaste PL	189	Geïnveteerde DPL 98
69	223	130	Geïnveteerde DPL 39	190	Geïnveteerde DPL 99
70	226	131	Geïnveteerde DPL 40	191	Geïnveteerde DPL 100
71	243	132	Geïnveteerde DPL 41	192	Geïnveteerde DPL 101
72	244	133	Geïnveteerde DPL 42	193	Geïnveteerde DPL 102
73	245	134	Geïnveteerde DPL 43	194	Geïnveteerde DPL 103

Vervolg tabel...

DPL	Code	DPL	Code	DPL	Code
74	251	135	Geïnverteerde DPL 44	195	Geïnverteerde DPL 104
75	261	136	Geïnverteerde DPL 45	196	Geïnverteerde DPL 105
76	263	137	Geïnverteerde DPL 46	197	Geïnverteerde DPL 106
77	265	138	Geïnverteerde DPL 47	198	Geïnverteerde DPL 107
78	271	139	Geïnverteerde DPL 48	199	Geïnverteerde DPL 108
79	306	140	Geïnverteerde DPL 49	200	Geïnverteerde DPL 109
80	311	141	Geïnverteerde DPL 50	201	Geïnverteerde DPL 110
81	315	142	Geïnverteerde DPL 51	202	Geïnverteerde DPL 111
82	331	143	Geïnverteerde DPL 52	203	Geïnverteerde DPL 112

Vervolg tabel...

DPL	Code	DPL	Code	DPL	Code
83	343	144	Geïnveteerde DPL 53	204	Geïnveteerde DPL 113
84	346	145	Geïnveteerde DPL 54	205	Geïnveteerde DPL 114
85	351	146	Geïnveteerde DPL 55	206	Geïnveteerde DPL 115
86	364	147	Geïnveteerde DPL 56	207	Geïnveteerde DPL 116
87	365	148	Geïnveteerde DPL 57	208	Geïnveteerde DPL 117
88	371	149	Geïnveteerde DPL 58	209	Geïnveteerde DPL 118
89	411	150	Geïnveteerde DPL 59	210	Geïnveteerde DPL 119
90	412	151	Geïnveteerde DPL 60	211	Geïnveteerde DPL 120
91	413	152	Geïnveteerde DPL 61	212	Geïnveteerde DPL 121

Vervolg tabel...

DPL	Code	DPL	Code	DPL	Code
92	423	153	Geïnveteerde DPL 62	213	Geïnveteerde DPL 122
93	431	154	Geïnveteerde DPL 63	214	Geïnveteerde DPL 123
94	432	155	Geïnveteerde DPL 64	215	Aangepaste DPL
95	445	156	Geïnveteerde DPL 65	216	Aangepaste DPL
96	464	157	Geïnveteerde DPL 66	217	Aangepaste DPL
97	465	158	Geïnveteerde DPL 67	218	Aangepaste DPL
98	466	159	Geïnveteerde DPL 68	219	Aangepaste DPL

Beperkte garantie van Motorola Solutions

A.1 Wat door de garantie niet wordt gedekt

- Defecten of beschadigingen die het gevolg zijn van afwijkend gebruik, gebruik onder abnormale omstandigheden of het niet naleven van de instructies in deze gebruikershandleiding.
- Defecten of schade door misbruik, ongevallen, of nalatigheid.
- Defecten of beschadigingen die het gevolg zijn van onjuist testen, bedienen, onderhouden of afstellen of van aanpassingen of wijzigingen aan het toestel.
- Afbreken van of schade aan antennes, tenzij rechtstreeks veroorzaakt door materiaal- of fabricagefouten.
- Producten die zijn gedemonteerd of gerepareerd op een zodanige manier dat de prestaties van het product nadelig worden beïnvloed of het normale testen van het

product voor het vaststellen van een garantieclaim wordt verstoord.

- Defecten of schade door vocht, vloeistoffen of morsen.
- Alle plastic onderdelen en alle andere externe onderdelen aan de buitenkant van het apparaat die zijn bekrast of beschadigd door normaal gebruik.
- Tijdelijk gehuurde producten.
- Periodiek onderhoud en reparatie of vervanging van onderdelen vanwege normaal gebruik en normale slijtage.

A.2 Garantie-informatie

De geautoriseerde Motorola Solutions-verkoper bij wie u de Motorola Solutions-tweerichtingsportofoon en/of originele accessoires hebt gekocht, accepteert een garantieclaim en/of voorziet in garantieservice. Retourneer de portofoon naar uw verkoper om gebruik te maken van de garantieservice. Stuur de portofoon niet terug naar Motorola Solutions. Om aanspraak te kunnen maken op garantie dient u de aankoopnota of een vergelijkbaar bewijs van aankoop voorzien van de aankoopdatum te overleggen. De tweerichtingportofoon dient ook duidelijk te zijn voorzien van een serienummer. De garantie vervalt als

het type- of serienummer op het product is veranderd,
verwijderd of onleesbaar gemaakt.

Accessoires

Tabel13: Audio-accessoires

Artikelnr.	Beschrijving
HKLN4601_	Bewakingskit met geïntegreerde microfoon en PTT
HKLN4599_	D-stijl oortelefoon met geïntegreerde microfoon en PTT
HKLN4604_	Draaibare oortelefoon met geïntegreerde microfoon en PTT
HKLN4606_	Externe luidsprekermicrofoon met PTT
HKLN4605_	Oordopje met geïntegreerde microfoon en PTT

Tabel14: Batterij

Artikelnr.	Beschrijving
PMNN4434_	Standaard lithium-ionbatterij
PMNN4453_	Lithium-ionbatterij met hoge capaciteit

Tabel15: Kabels

Artikelnr.	Beschrijving
HKKN4028_	Kloonkabel portofoon-naar-portofoon
HKKN4027_	CPS-programmeerkabel

Tabel16: Opladers

Artikelnr.	Beschrijving
PMLN6383_	Oplaadstation voor één apparaat
25012026001	100–240 V, 7,5 W, universeel, micro-USB, schakelende voeding
58012029006	110–240 V, VK/HK, oplader, schakelende voeding
58012029004	110–240 V, Europa, oplader, schakelende voeding
PMLN6385_	Standaard, oplader voor één apparaat, UK/EU, kit

Tabel17: Draagaccessoires

Artikelnr.	Beschrijving
PMLN7655_	XT600d-serie, draaghouder
PMLN7709_	XT600d-serie, lederen, draagtas

**KENNISGEVING:**

Bepaalde accessoires zijn mogelijk niet verkrijgbaar op het moment van aankoop. Neem contact op met uw Motorola Solutions-filiaal of ga naar <http://www.motorolasolutions.com> voor actuele informatie over de beschikbaarheid van accessoires en nieuwe modellen accessoires.

Spis treści

Prawa autorskie do oprogramowania komputerowego.....	7
Ważne informacje dotyczące bezpieczeństwa.....	9
Środki ostrożności.....	11
Wprowadzenie.....	13
Informacje dotyczące bezpieczeństwa akumulatorów i ładowarek.....	15
Zalecenia dotyczące bezpiecznej obsługi.....	16
Rozdział 1. Krótkie omówienie.....	17
1.1 Przyciski sterujące.....	18
1.2 Specyfikacje radiowe.....	22
Rozdział 2. Akumulatory i ładowarki.....	23
2.1 Informacje o akumulatorze litowo-jonowym.....	23
2.2 Instalowanie akumulatora litowo-jonowego.....	24
2.3 Wyjmowanie akumulatora litowo-jonowego.....	25
2.4 Zasilacz i wsuwana ładowarka jedno stanowiskowa (SUC).....	25
2.5 Futerał.....	26
2.6 Ładowanie radiotelefonu.....	27
2.7 Ładowanie radiotelefonu za pomocą wsuwanej ładowarki jedno stanowiskowej.....	27
2.8 Ładowanie samodzielnego akumulatora.....	28
2.9 Wskaźniki LED ładowarki wsuwanej.....	29
2.10 Wskaźnik naładowania akumulatora.....	30
2.11 Szacowany czas ładowania.....	31
2.12 Ładowanie radiotelefonu i akumulatora za pomocą ładowarki wielo stanowiskowej (akcesorium dodatkowe).....	31
Rozdział 3. Wprowadzenie.....	33
3.1 Włączanie/wyłączanie radiotelefonu.....	33
3.2 Regulacja głośności.....	33
3.3 Wyświetlacz radiotelefonu.....	34
3.4 Wybieranie kanału.....	35
3.5 Odbieranie połączenia.....	36
3.6 Wskaźniki siły sygnału i zajętości kanału.....	36
3.7 Zasięg rozmów.....	36
3.8 Wskaźniki LED radiotelefonu.....	37
3.9 Funkcja VOX i iVOX.....	38
3.9.1 Konfigurowanie funkcji VOX.....	39

3.9.2 Konfigurowanie funkcji iVOX.....	40	4.3.4 Inicjowanie wywołania cyfrowego za pomocą przycisku szybkiego dostępu.....	50
3.9.3 Regulacja czułości funkcji iVOX....	40	4.3.5 Szybki kontakt.....	51
3.10 Przywracanie domyślnych ustawień fabrycznych.....	41	4.3.5.1 Edycja szybkiego kontaktu.....	51
3.11 Włączanie i wyłączanie sygnału dźwiękowego.....	41	4.3.5.2 Nawiązywanie połączenia za pomocą szybkiego kontaktu.....	52
3.12 Blokowanie i odblokowanie klawiatury.....	42	4.4 Skanowanie.....	52
3.13 Przechodzenie do opcji Menu.....	42	4.4.1 Wybór listy skanowania.....	52
Rozdział 4. Funkcje zaawansowane.....	45	4.4.2 Wybór kanału priorytetowego z listy skanowania.....	53
4.1 Ustawienie.....	45	4.4.3 Usuwanie kanału z listy skanowania.....	53
4.2 Edycja kanału.....	46	4.4.4 Dodawanie kanału do listy skanowania.....	54
4.2.1 Edycja aliasu kanału.....	46	4.5 Wiadomość.....	54
4.2.2 Edycja częstotliwości kanału.....	47	4.5.1 Tworzenie nowej wiadomości tekstowej.....	55
4.2.3 Edycja kodu kanału.....	47	4.5.2 Odpowiadanie na wiadomość, przekazywanie lub usuwanie odebranej wiadomości.....	56
4.3 Kontakty.....	48		
4.3.1 Nawiązywanie połączenia z menu KONTAKTY.....	48		
4.3.2 Funkcje dostępne w menu Kontakty.....	49		
4.3.3 Dodawanie nowego kontaktu do listy kontaktów.....	50		

4.5.3 Wysyłanie krótkich wiadomości tekstowych.....	57
4.5.4 Przekazywanie lub usuwanie wysłanej wiadomości.....	57
4.6 Nagrywanie.....	58
4.6.1 Rozpoczynanie nagrywania.....	58
4.6.2 Odtwarzanie lub usuwanie zapisanych plików.....	59
4.6.3 Sprawdzanie pozostałego czasu zapisu.....	59
4.7 Dziennik połączeń.....	60
4.7.1 Zapisywanie kontaktu z dziennika połączeń do listy kontaktów.....	60
4.8 Strefa.....	61
4.9 Informacje o radiotelefonie.....	61
4.10 Tryb dyskretny.....	62
4.10.1 Aktywowanie trybu dyskretnego..	62
4.10.2 Dezaktywacja trybu dyskretnego.....	62
4.11 Wejście.....	62
4.12 Połączenie bezpośrednie za pomocą ID radiotelefonu.....	64
4.13 Impuls zwrotny.....	64

4.14 Tryb cichy.....	64
Rozdział 5. Konfiguracja radiotelefonu.....	67
5.1 Konfiguracja za pomocą oprogramowania CPS.....	67
5.2 Klonowanie radiotelefonów.....	68
5.3 Klonowanie radiotelefonu za pomocą przewodu do klonowania radiotelefonu z innego radiotelefonu (opcjonalne akcesorium)..	68
5.4 Instrukcje obsługi.....	69
5.5 Co zrobić, jeśli klonowanie zakończy się niepowodzeniem.....	70
Rozdział 6. Rozwiązywanie problemów.....	73
6.1 Objawy i rozwiązania.....	73
Rozdział 7. Użytkowanie i konserwacja.....	79
7.1 Środki ostrożności.....	79
Rozdział 8. Tabela częstotliwości i kodów.....	81
8.1 Tabele kodów i częstotliwości analogowych.....	81
8.2 Tabele kodów i częstotliwości cyfrowych....	84
8.3 Pełna lista częstotliwości radiotelefonów z serii XT660d.....	86
8.4 Pełna lista częstotliwości radiotelefonów z serii XT665d.....	88

8.5 Kody CTCSS i PL/DPL.....	90
Dodatek A. Ograniczona gwarancja firmy Motorola Solutions.....	97
A.1 Czego nie obejmuje gwarancja.....	97
A.2 Informacje dotyczące gwarancji.....	97
Dodatek B. Akcesoria.....	99

Prawa autorskie do oprogramowania komputerowego

Produkty firmy Motorola Solutions opisane w tym podręczniku mogą obejmować autorskie oprogramowanie firmy Motorola Solutions umieszczone w pamięci półprzewodnikowej lub na innych nośnikach. Prawo Stanów Zjednoczonych Ameryki Północnej i innych krajów chroni interes firmy Motorola Solutions w zakresie wyłączności własności programów komputerowych, włączając, ale nie ograniczając się do wyłącznego prawa do kopiowania lub reprodukcji w każdej formie programów komputerowych objętych prawami autorskimi. Zgodnie z powyższym, żaden program komputerowy firmy Motorola Solutions objęty prawami autorskimi, zawarty w urządzeniach firmy Motorola Solutions opisywanych w niniejszym podręczniku, nie może być skopiowany, powielony, poddany modyfikacji, przetwarzaniu wstecznemu lub dystrybucji w jakiegokolwiek formie bez uzyskania wyraźnej pisemnej zgody firmy Motorola Solutions.

Ponadto zakup produktów firmy Motorola Solutions nie może być uważany za przekazanie – w sposób

bezpośredni, dorozumiany, na podstawie wcześniejszych oświadczeń lub w jakikolwiek inny – licencji chronionych prawami autorskimi, patentami lub zgłoszeniami patentowymi, należących do firmy Motorola Solutions. Wyjątek stanowi zwykła, niewyłączna, wolna od opłat licencja, jaka zgodnie z prawem jest skutkiem transakcji sprzedaży produktu.

Tę stronę celowo pozostawiono pustą.

Ważne informacje dotyczące bezpieczeństwa

Informacje na temat bezpieczeństwa produktu i działania fal radiowych dwukierunkowych radiotelefonów przenośnych



PRZESTROGA:

Użytkowanie tego radiotelefonu jest ograniczone wyłącznie do celów zawodowych.

Zgodnie z obowiązującymi normami i przepisami przed rozpoczęciem korzystania z urządzenia należy zapoznać się z podręcznikiem „Informacje na temat bezpieczeństwa produktu i działania fal radiowych dwukierunkowych radiotelefonów przenośnych”, który zawiera instrukcje gwarantujące bezpieczne użytkowanie oraz uwagi dotyczące energii o częstotliwości radiowej.

W celu uzyskania listy zatwierdzonych przez firmę Motorola Solutions akumulatorów oraz innych akcesoriów należy odwiedzić następującą stronę internetową:

<http://www.motorolasolutions.com>

Tę stronę celowo pozostawiono pustą.

Środki ostrożności

Cyfrowy radiotelefon przenośny z serii XT600d spełnia specyfikację IP55, co pozwala na użytkowanie radia w niekorzystnych warunkach otoczenia, np. w deszczu czy w pyłe.

- Jeżeli urządzenie zostanie narażone na działanie wody lub deszczu, należy nim potrząsnąć, aby osuszyć zamoczony głośnik i mikrofon. Woda uwięziona w siatce głośnika i mikrofonu może wpłynąć na pogorszenie jakości dźwięku.
- Jeżeli akumulator radiotelefonu był narażony na działanie wody, przed jego ponownym montażem należy oczyścić i wysuszyć styki zarówno akumulatora, jak i radiotelefonu. Pozostałości wody mogą spowodować spięcie.
- Jeżeli radiotelefon został narażony na działanie substancji powodującej korozję (np. woda morska), należy umyć w wodzie urządzenie wraz z akumulatorem, a następnie je osuszyć.
- Do czyszczenia zewnętrznych powierzchni radiotelefonu należy stosować roztwór łagodnego płynu do mycia naczyń i słodkiej wody (jedna łyżeczka detergentu na 4 l wody).

- Podczas czyszczenia radia nie należy natryskiwać strumieni wody bezpośrednio na radio, ponieważ może to doprowadzić do przecieku wody do wnętrza radiotelefonu.



PRZESTROGA:

Radiotelefonu nie wolno demontować. Może to spowodować uszkodzenie uszczelek i utratę szczelności urządzenia. Konserwację należy przeprowadzać w serwisie, wyposażonym w sprzęt do testowania i wymiany uszczelek radiotelefonu.

Tę stronę celowo pozostawiono pustą.

Wprowadzenie

Niniejszy podręcznik użytkownika opisuje funkcje Twoich radiotelefonów.

Lokalny dystrybutor lub administrator systemu może dostosować radiotelefon zgodnie z Twoimi wymaganiami. Dodatkowych informacji udzieli sprzedawca lub administrator systemu.

Skontaktuj się z lokalnym dystrybutorem lub administratorem systemu, aby uzyskać następujące informacje:

- Czy radiotelefon jest zaprogramowany z uwzględnieniem ustawień wstępnych kanałów konwencjonalnych?
- Które przyciski zostały zaprogramowane w celu zapewnienia dostępu do innych funkcji?
- Jakie opcjonalne akcesoria mogą być zgodne z wymaganiami użytkownika?
- Jakie są najlepsze praktyki wykorzystania radiotelefonu w celu zapewnienia efektywnej komunikacji?
- Jakie procedury konserwacji pomagają przedłużyć okres eksploatacji radiotelefonu?

Tę stronę celowo pozostawiono pustą.

Informacje dotyczące bezpieczeństwa akumulatorów i ładowarek

Niniejszy dokument zawiera ważne instrukcje dotyczące bezpieczeństwa i eksploatacji. Należy się z nimi dokładnie zapoznać i zachować na przyszłość. Przed użyciem bazy do ładowania przeczytaj wszystkie instrukcje i oznaczenia ostrzegawcze widoczne na:

- ładowarce,
 - akumulatorze,
 - radiotelefonie dołączonym do akumulatora.
- 1** Aby ograniczyć ryzyko wystąpienia obrażeń, należy ładować wyłącznie akumulatory zatwierdzone przez firmę Motorola Solutions. Ładowanie innych akumulatorów może doprowadzić do wybuchu, obrażeń ciała i uszkodzeń.
 - 2** Korzystanie z akcesoriów niezalecanych przez firmę Motorola Solutions grozi pożarem, porażeniem prądem lub obrażeniami ciała.
 - 3** Aby zapobiec uszkodzeniu wtyczki i przewodu elektrycznego, podczas odłączania ładowarki należy ciągnąć za wtyczkę, a nie za przewód.
 - 4** Nie należy korzystać z przedłużacza, o ile nie jest to konieczne. Użycie niewłaściwego przedłużacza może doprowadzić do pożaru i porażenia prądem. Jeśli konieczne jest użycie przedłużacza, należy się upewnić, że rozmiar przewodu to 18 AWG dla długości do 30,48 m i 16 AWG dla długości do 45,72 m.
 - 5** Nie należy używać ładowarki, jeśli jest niesprawna lub w jakikolwiek sposób uszkodzona. Należy ją przekazać dowolnemu wykwalifikowanemu pracownikowi serwisu firmy Motorola Solutions.
 - 6** Nie wolno demontować ładowarki — nie jest ona przeznaczona do naprawy i nie są dostępne dla niej części zamienne. Demontaż ładowarki może prowadzić do porażenia prądem lub pożaru.
 - 7** Przed konserwacją lub czyszczeniem ładowarki należy odłączyć ją od sieci elektrycznej, aby zapobiec porażeniu prądem.

Zalecenia dotyczące bezpiecznej obsługi

- Wyłącz radiotelefon podczas ładowania.
 - Ładowarka nie nadaje się do użytku na zewnątrz. Należy używać wyłącznie w suchych miejscach/ warunkach.
 - Ładowarkę należy podłączać do prawidłowo zabezpieczonego i okablowanego źródła energii elektrycznej o odpowiednim napięciu (wyłącznie zgodnie z opisem podanym na produkcie).
 - Ładowarkę należy odłączyć od zasilania, poprzez wyciągnięcie wtyczki przewodu zasilającego z gniazdka.
 - Urządzenia należy podłączać do znajdującego się w pobliżu, łatwo dostępnego gniazdka elektrycznego.
 - W przypadku urządzenia wyposażonego w bezpieczniki elementy zamienne muszą być zgodne z typem i wartością znamionową podanymi w instrukcji obsługi urządzenia.
 - Maksymalna temperatura otoczenia wokół zasilacza nie może przekraczać 40°C (104°F).
- Moc wyjściowa źródła zasilania nie może przekraczać wartości podanych na etykiecie umieszczonej na spodzie ładowarki.
 - Przewód należy umieścić tak, aby nie można było po nim deptać, aby nikt się o niego nie potykał i aby nie był narażony na działanie wody, uszkodzenia i naprężenia.

Krótkie omówienie

Ten rozdział wyjaśnia działanie przycisków i funkcji sterujących radiotelefonu.

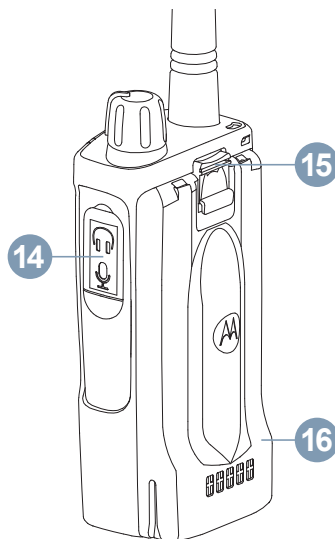

1.1





Przyciski sterujące

Poniższa tabela zawiera funkcje poszczególnych przycisków radiotelefonu:

Tabela 1: Tabela referencyjna przycisków sterujących

Numer	Opis
1	Antena W przypadku modeli XT660d/XT665d, antena jest zamontowana na stałe.
2	Otwór na pasek
3	Przycisk nagrywania Naciśnij przycisk, aby włączyć lub wyłączyć funkcję nagrywania transmisji. Więcej informacji można znaleźć w części Nagrywanie na str. 58 .
4	Przycisk PTT Naciśnij i przytrzymaj przycisk, aby mówić; zwolnij go, aby słuchać.
5, 6	Przycisk boczny 1 (SB1), Przycisk boczny 2 (SB2) Zobacz Tabela 2: Ustawienie domyślne dla przycisków SB1 i SB2 na str. 20 .
7	Pokrętło wł./wył./głośności Włączanie i wyłączanie radiotelefonu w celu dostosowania jego poziomu głośności.
8	LED

Ciąg dalszy tabeli...

Numer	Opis
	Wyświetlanie informacji o stanie naładowania akumulatora, zasilenia, połączenia radiowego i skanowania.
9	Głośnik
10	Mikrofon Podczas wysyłania komunikatu należy mówić wyraźnie do mikrofonu.
11	Wyświetlacz LCD Monochromatyczny wyświetlacz z podświetleniem w kolorze pomarańczowym.
	Przyciski Menu/OK i nawigacji
	Naciśnij przycisk  OK, aby wyświetlić menu; naciśnij i przytrzymaj, aby zapisać wybór w trybie programowania.
12	Naciśnij przycisk  /  , aby przełączać dostępne opcje menu w lewo/prawo; naciśnij i przytrzymaj, aby przyspieszyć przełączanie.
	Naciśnij przycisk  <, aby anulować i powrócić do poprzedniego poziomu menu; naciśnij i przytrzymaj ten przycisk, aby wrócić do ekranu głównego.
13	Klawiatura alfanumeryczna

Ciąg dalszy tabeli...



Numer	Opis
	<p>Naciśnij przycisk , aby wstawić cyfrę zero; naciśnij i przytrzymaj ten przycisk, aby zmienić tekst na numeryczny, przełączyć na wybór znaków i języka. W prawym górnym rogu ekranu radiotelefonu widoczny jest symbol ABC, abc lub 123, wskazujący typ wprowadzanych znaków.</p> <p>Naciśnij przycisk , aby wstawić spację; naciśnij i przytrzymaj ten przycisk, aby zablokować lub odblokować wszystkie przyciski sterowania, z wyjątkiem przycisku PTT.</p>
14	<p>Złącze akcesoriów Umożliwia podłączenie zgodnych akcesoriów audio.</p>
15	<p>Zatrzasak akumulatora</p>
16	<p>Akumulator Serię XT600d wyposażono w akumulatory litowo-jonowe o pojemności standardowej. Dostępne są również inne akumulatory. Więcej informacji można znaleźć w części Tabela 4: Certyfikowane akumulatory firmy Motorola Solutions na str. 29.</p>

Tabela 2: Ustawienie domyślne dla przycisków SB1 i SB2

Przyciski	Ustawienie domyślne
Krótkie naciśnięcie przycisku SB1	Kanał główny
Długie naciśnięcie przycisku SB1	Ogłoszenie o poziomie naładowania akumulatora

Ciąg dalszy tabeli...

Przyciski	Ustawienie domyślne
Krótkie naciśnięcie przycisku SB2	Skanowanie
Długie naciśnięcie przycisku SB2	Nasłuch

Opis działania każdego typu naciśnięcia przycisków:

Krótkie naciśnięcie

Naciśnij i od razu zwolnij.

Naciśnij i przytrzymaj przycisk

Naciśnij i przytrzymaj przez zaprogramowany czas.

Przytrzymanie przycisku

Naciśnij i przytrzymuj przycisk.



UWAGA:

Lokalny dystrybutor lub administrator systemu może dostosować radiotelefon zgodnie z Twoimi wymaganiami. Skontaktuj się ze sprzedawcą lub administratorem systemu, aby ustalić, w jaki sposób został zaprogramowany radiotelefon.

1.2

Specyfikacje radiowe

Poniższa tabela zawiera dane techniczne radiotelefonu:

Tabela 3: Dane techniczne radiotelefonów XT660d/XT665d

	XT660d	XT665d
Pasma częstotliwości (MHz)	PMR446, digital PMR446	PMR446, digital PMR446, LPD 433-434
Moc przesyłania (W)	0,5	0,5 dla PMR446 i digital PMR446, 0,01 dla LPD
Liczba kanałów	128	128
Antena	Zamocowana na stałe	Zamocowana na stałe

Oznaczenie modelu

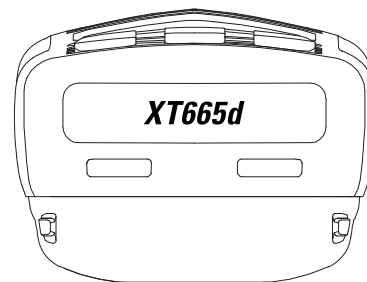
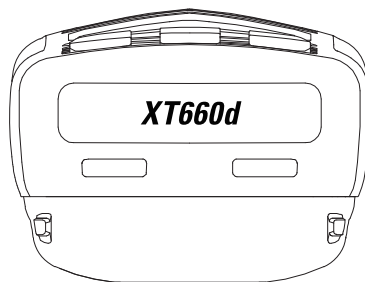

Akumulatory i ładowarki

Radiotelefony z serii XT600d wyposażono w akumulatory litowo-jonowe (Li-Ion) dostępne w różnej pojemności, która określa czas pracy baterii.

2.1

Informacje o akumulatorze litowo-jonowym

Radiotelefon z serii XT600d wyposażono w nadający się do ładowania akumulator litowo-jonowy. Aby zapewnić optymalną pojemność i wydajność pracy akumulatora, przed pierwszym użyciem należy go w pełni naładować.

Długość czasu pracy akumulatora zależy od kilku czynników. Krytycznym czynnikiem jest nadmierne ładowanie oraz średni zakres rozładowania każdego cyklu. Zazwyczaj im dłuższy czas nadmiernego ładowania i im większy średni zakres rozładowania, tym bardziej zmniejszy się żywotność akumulatora. Na przykład akumulator ładowany kilka razy dziennie ponad stan i rozładowywany w 100% będzie mieć mniejszą żywotność, niż taki, którego codzienne rozładowanie wyniesie 50%, a czas nadmiernego ładowania będzie krótszy. Akumulator, którego czas nadmiernego ładowania jest minimalny, a

średni zakres rozładowania wynosi 25%, będzie mieć jeszcze większą żywotność.

Akumulatory firmy Motorola Solutions zostały zaprojektowane do użytku w połączeniu z przeznaczoną do nich ładowarką. Ładowarki innych firm mogą uszkodzić akumulator i spowodować utratę jego gwarancji. Jeśli to możliwe, należy utrzymywać akumulator w temperaturze 25°C (77°F) (temperatura pokojowa). Ładowanie w chłodnych warunkach (poniżej 10°C) może doprowadzić do wycieku elektrolitu i uszkodzenia akumulatora. Z kolei ładowanie w wysokich temperaturach (powyżej 35°C) zmniejsza pojemność akumulatora, skracając czas pracy radiotelefonu. Ładowarki firmy Motorola Solutions posiadają wbudowany czujnik temperatury, co pozwala upewnić się, że ładowanie będzie przebiegać w prawidłowym zakresie temperatur.

Poniżej opisano żywotność akumulatorów litowo-jonowych przy mocy nadawania 0,5 W i przy włączonym trybie oszczędzania baterii:

Standardowy

20 godz.

Akumulator o wysokiej pojemności

28 godz.

2.2

instalowanie akumulatora litowo-jonowego

Poniższe kroki opisują sposób instalowania akumulatora litowo-jonowego:

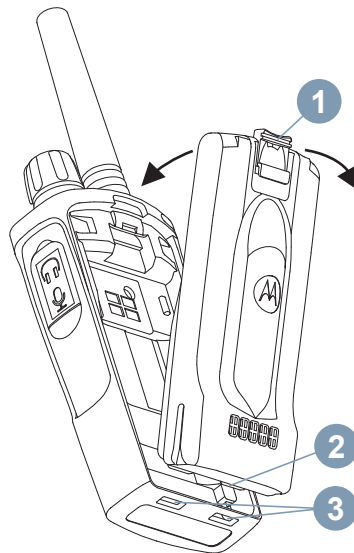

- 1 Wyłącz radiotelefon.
- 2 Kierując logo firmy Motorola Solutions ku górze, dopasuj wypustki (2) w dolnej części akumulatora do otworów (3).

- 3 Dociśnij zatrzask komory akumulatora (1) w kierunku radiotelefonu, aż zatrzask się na swoim miejscu.

2.3

Wymywanie akumulatora litowo-jonowego

Poniższe kroki opisują sposób wymywania akumulatora litowo-jonowego:

- 1 Wyłącz radiotelefon.
- 2 Naciśnij i przytrzymaj zatrzask akumulatora.
- 3 Wyciągnij akumulator z radiotelefonu.

2.4

Zasilacz i wsuwana ładowarka jednostanowiskowa (SUC)

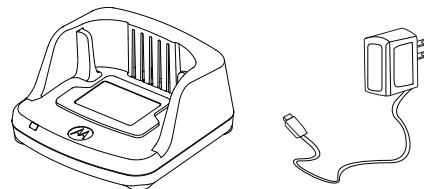

Radiotelefon jest wyposażony w jedną wsuwaną ładowarkę jednostanowiskową, jeden zasilacz (transformator) oraz zestaw adapterów.

Możesz przełączyć zasilacz, tak aby pasował do adapterów dołączonych do zestawu radiotelefonu. Skorzystaj z adaptera odpowiedniego dla regionu, w którym się znajdujesz.

Wykonaj następujące czynności, aby zamontować i zdemontować zasilacz:

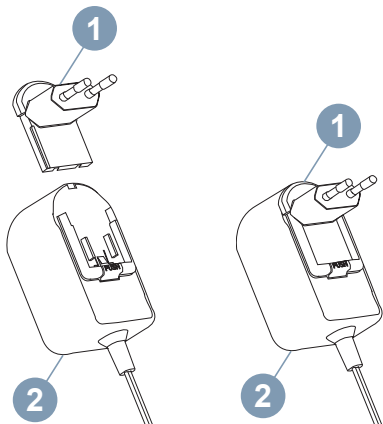

- Ustaw adapter (1) odpowiednio do rowków zasilacza (2), aż zatrzaśnie się na swoim miejscu.
- Aby usunąć adapter (1), wysuń go do góry.

**UWAGA:**

Adapter przedstawiony na ilustracjach służy tylko do celów poglądowych. Instalowany adapter może się różnić w zależności od regionu.

Podczas wybierania dodatkowej ładowarki lub zasilacza (2), upewnij się, że pasują one do wsuwanej ładowarki jednostanowiskowej i zestawu zasilacza.

2.5

Futurał

Poniższe kroki opisują sposób używania futerału:

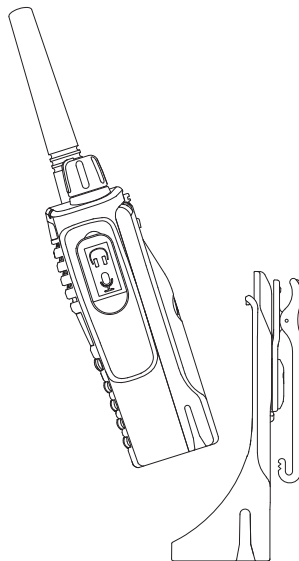

- 1 Umieść radiotelefon w podstawie futerału. Dociśnij radiotelefon do tylnej części futerału do momentu, aż

zaczepy futerału znajdują się we wgłębieniach w górnej części akumulatora.

- 2 W celu ściągnięcia futerału wyjmij zaczepy z wgłębień w górnej części akumulatora, używając górnej wypustki futerału. Wsuń radiotelefon i wyjmij go z futerału.

2.6

Ładowanie radiotelefonu

Umieść akumulator wraz z radiotelefonem w zatwierdzonej przez firmę Motorola Solutions wsuwanej ładowarce jednostanowiskowej lub ładowarce wielostanowiskowej MUC.

2.7

Ładowanie radiotelefonu za pomocą wsuwanej ładowarki jednostanowiskowej

Poniższe kroki opisują sposób ładowania radiotelefonu za pomocą wsuwanej ładowarki jednostanowiskowej:

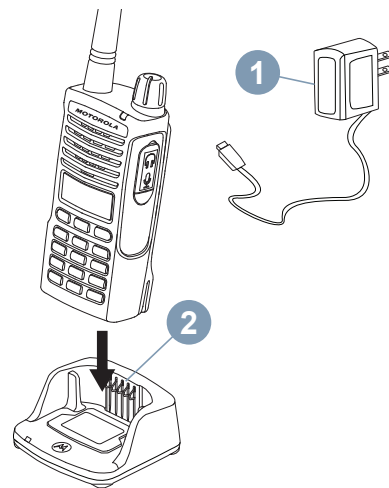

- 1 Umieść ładowarkę na płaskiej powierzchni.
- 2 Wsuń złącze zasilacza (1) do gniazda w bocznej części wsuwanej ładowarki jednostanowiskowej (2).

- 3 Wsuń radiotelefon do ładowarki, tak aby był skierowany do przodu, jak pokazano na ilustracji.

**UWAGA:**

Podczas ładowania akumulatora podłączonego do radiotelefonu upewnij się, że jest on wyłączony. Zapewnia to pełne naładowanie. Dodatkowe informacje: [Zalecenia dotyczące bezpiecznej obsługi na str. 16](#).

2.8

Ładowanie samodzielnego akumulatora

Aby naładować tylko akumulator, należy wykonać następujące czynności:

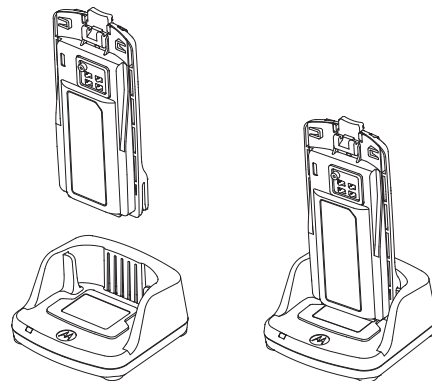

- 1 Wykonaj krok 3 z „[Ładowanie radiotelefonu za pomocą wsuwanej ładowarki jednostanowiskowej na str. 27](#)”.
- 2 Wsuń akumulator do podstawki, wewnętrzną stroną akumulatora skierowaną do przedniej części wsuwanej ładowarki jednostanowiskowej.

- 3 Umieść akumulator tak, aby pasował do wyłobień wsuwanej ładowarki jednostanowiskowej.

Tabela 4: Certyfikowane akumulatory firmy Motorola Solutions

Numer katalogowy	Opis
PMNN4434_R	Standardowy akumulator litowo-jonowy
PMNN4453_R	Akumulator litowo-jonowy o wysokiej pojemności

2.9

Wskaźniki LED ładowarki wsuwanej

Poniższa tabela przedstawia różnice między wszystkimi stanami i wskaźnikami LED:

Tabela 5: Wskaźnik LED ładowarki

Stan	Dioda LED	Komentarze
Włączenie	Światło zielone przez ok. 1 sekundę	-
Ładowanie	Świeci się na czerwono	-
Ładowanie zakończone	Świeci się na zielono	-
Wadliwy akumulator	Szybkie miganie na czerwono	Zwykle ponowne ułożenie akumulatora pozwala naprawić ten problem.
Oczekiwanie na ładowanie	Wolne miganie na pomarańczowo	Temperatura akumulatora jest za wysoka lub za niska lub używane jest

Ciąg dalszy tabeli...

Stan	Dioda LED	Komentarze
		nieprawidłowe napięcie.
	N/D	Akumulator jest pusty
Poziom naładowania akumulatora	Jedno mignięcie na czerwono	Niski poziom naładowania
	Dwa mignięcia na pomarańczowo	Średni poziom naładowania
	Trzy mignięcia na zielono	Wysoki poziom naładowania

Brak wskazań diody LED:

- Sprawdź, czy radiotelefon z akumulatorem lub sam akumulator jest poprawnie ustawiony. (zapoznaj się z [krok 3 z „Ładowanie radiotelefonu za pomocą wsuwanej ładowarki jednostanowiskowej na str. 27”](#))
- Upewnij się, że przewód zasilający jest prawidłowo podłączony do gniazda ładowarki i odpowiedniego gniazdka elektrycznego oraz że w gniazdku jest prąd.



- Sprawdź, czy używany akumulator jest wymieniony wśród pozycji, które zawiera [Tabela 4: Certyfikowane akumulatory firmy Motorola Solutions na str. 29](#).

2.10

Wskaźnik naładowania akumulatora

Wskaźnik znajduje się w lewym górnym rogu wyświetlacza radiotelefonu. Wskazuje poziom zasilania urządzenia.

Tabela 6: Wskaźnik naładowania akumulatora litowo-jonowego

Wskaźnik naładowania akumulatora		
3 paski	2 paski	1 pasek
		
100–70%	70–30%	35–0% (≤ 10% jeśli miga)

2.11

Szacowany czas ładowania

Poniżej zamieszczono rozwiązania dotyczące ładowania z szacowanym czasem ładowania akumulatora. Informacje dodatkowe: patrz [Tabela 14: Akumulator na str. 99](#).

Standardowy akumulator

≤ 4,5 godz.

Bateria o dużej pojemności

≤ 4,5 godz.

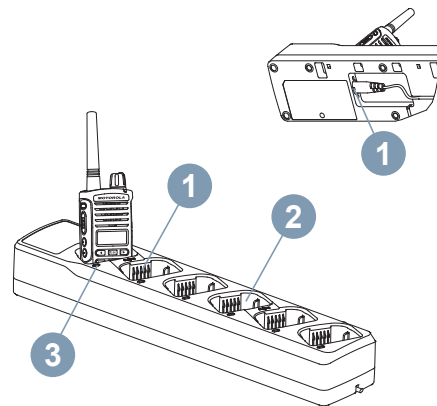

2.12

Ładowanie radiotelefonu i akumulatora za pomocą ładowarki wielostanowiskowej (akcesorium dodatkowe)

Ładowarka wielostanowiskowa pozwala na ładowanie do sześciu radiotelefonów lub akumulatorów jednocześnie. Akumulatory można ładować razem z radiotelefonami lub wyjąć je i umieścić w ładowarce wielostanowiskowej oddzielnie. Każde z sześciu gniazd może pomieścić jeden radiotelefon (z futerałem lub bez) lub akumulator, ale nie oba jednocześnie.

- 1 Umieść ładowarkę wielostanowiskową na płaskiej powierzchni.

- 2 Włóż wtyczkę przewodu zasilającego do 2-stykowego złącza (1) w dolnej części ładowarki wielostanowiskowej.

- 3 Podłącz przewód zasilający do gniazda prądu przemiennego.

- 4 Wyłącz radiotelefon.

- 5 Włóż radiotelefon lub akumulator do gniazda ładowarki (3), tak aby radiotelefon lub akumulator był odwrócony w kierunku od styków (2).
-

**UWAGA:**

- Szczegółowe dane na temat pracy ładowarki wielostanowiskowej są dostępne w dołączonej do niej instrukcji obsługi. Więcej informacji na temat elementów konstrukcyjnych i ich numerów katalogowych zawiera [Akcesoria na str. 99](#).
- Więcej informacji na temat wskaźników LED ładowarki wielostanowiskowej (3) zawiera [Tabela 5: Wskaźnik LED ładowarki na str. 29](#).

Wprowadzenie

Ta sekcja umożliwia zapoznanie się z podstawowymi operacjami radiotelefonu.

3.1

Włączanie/wyłączanie radiotelefonu

Aby włączyć radiotelefon, obróć pokrętko **wł./wył./głośności** w prawo. Radiotelefon odtwarza:

- Sygnał dźwiękowy przy uruchomieniu i powiadomienie o oraz ilości kanałów lub
- Powiadomienia o poziomie naładowania baterii oraz ilości kanałów lub
- Tryb cichy (sygnały dźwiękowe wyłączone).

Dioda LED miga czerwonym światłem przez 3 sekundy.

Aby wyłączyć radiotelefon, przekręć pokrętko **wł./wył./głośności** w lewo, do momentu usłyszenia kliknięcia.

3.2

Regulacja głośności

Obróć pokrętko **wł./wył./głośność** zgodnie z kierunkiem wskazówek zegara, aby zwiększyć głośność lub w przeciwnym, aby zmniejszyć głośność.



UWAGA:

Podczas regulacji głośności lub podczas korzystania z dużej głośności urządzenia nie trzymaj go zbyt blisko ucha.

3.3

Wyświetlacz radiotelefonu

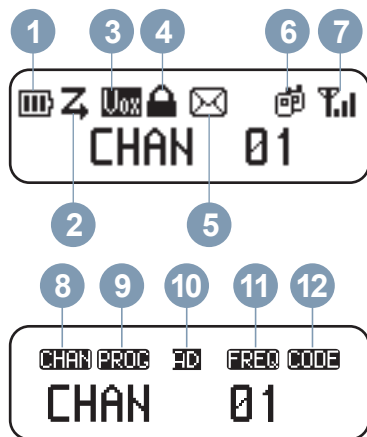









Na ekranie głównym, w pierwszym wierszu wyświetlane są różne ikony sygnalizujące stan różnych funkcji. W drugim wierszu są ciągi znaków menu.

W poniższej tabeli opisano ikony:

Nr	Ikona	Opis
1.		Liczba wyświetlanych pasków (0 – 3) oznacza poziom naładowania akumulatora.
2.		Skanowanie jest włączone.
3.		Funkcja VOX/iVOX włączona. Podczas aktywacji, bez akcesoriów VOX, radiotelefon pracuje w trybie iVOX. Możesz mówić do mikrofonu bez naciskania przycisku PTT . W przypadku zastosowania akcesoriów VOX możesz mówić do mikrofonu akcesorium bez trzymania przycisku PTT radiotelefonu lub akcesoriów.
4.		Klawiatura i przyciski boczne są zablokowane.
5.		Radiotelefon odbiera co najmniej jedną nieprzeczytaną wiadomość tekstową.

Ciąg dalszy tabeli...

Nr	Ikon a	Opis
6.i.		Radiotelefon komunikuje się w ramach połączenia grupowego.
6.ii.		Radiotelefon komunikuje się w ramach połączenia prywatnego.
7.		Jest to wskaźnik siły odbieranego sygnału. Liczba wyświetlanych pasków (0 – 3) wskazuje siłę odbieranego sygnału.
8.		Wskaźnik oznacza indeks obecnego kanału.
9.		Radiotelefon obecnie pracuje w trybie programowania.
10.i.		Obecny kanał jest kanałem w trybie analogowym.
10.ii.		Obecny kanał jest kanałem w trybie cyfrowym.
11.		Wskaźnik oznacza częstotliwość obecnego kanału.

Ciąg dalszy tabeli...

[Wyślij informację zwrotną](#)

Nr	Ikon a	Opis
12.		Wskaźnik oznacza bieżący kod CTCSS/DPL.





UWAGA:

Przedstawiony wyświetlacz radiotelefonu prezentuje wyłącznie poglądowe rozmieszczenie ikon. Wyświetlacz każdego radiotelefonu może się nieznacznie różnić (kanał i kod) w zależności od wstępnie zaprogramowanych funkcji dostępnych dla danego modelu lub regionu. Naciśnięcie dowolnego przycisku z wyjątkiem przycisku **PTT**, włącza podświetlenie.

3.4

Wybieranie kanału

Naciśnij dwukrotnie przycisk  lub  na ekranie głównym, aby przejść do następnego kanału.

Każdy kanał ma swoją własną częstotliwość, kod eliminatora zakłóceń i ustawienia skanowania.

3.5

Odbieranie połączenia

Poniższe kroki opisują sposób odbierania połączenia:

- 1 Zwolnij przycisk **PTT** i posłuchaj, czy na kanale nie słychać aktywności głosowej.
-
- 2 Aby odebrać, ustaw radiotelefon pionowo w odległości od 2,5 do 5 cm (1-2 cale) od ust. Naciśnij przycisk **PTT**, aby mówić; zwolnij go, aby słuchać.
Dioda cały czas świeci się na czerwono, gdy radiotelefon pracuje w trybie odbierania lub nadawania.

Zobacz [Nawiązywanie połączenia z menu KONTAKTY na str. 48](#), aby wykonać połączenie.

3.6

Wskaźniki siły sygnału i zajętości kanału

W przypadku aktywności na danej częstotliwości zaczniesz migać ikoną siły sygnału (bez pasków), a dioda LED radiotelefonu będzie świecić stałym pomarańczowym

światłem. Ikona wskaźnika siły sygnału  może zmienić wartość od 1 (naj słabszy) do 3 (najmocniejszy sygnał) w zależności od zasięgu odbioru radiotelefonu. Jeżeli radiotelefon odbiera sygnał, wskaźnik wyświetla ikonę siły sygnału z paskami.



UWAGA:

Przeszkody stojące na drodze sygnału mogą mieć wpływ na odbierany sygnał.

3.7

Zasięg rozmów

Radiotelefony z serii XT600d zaprojektowano z myślą o jak największej wydajności i zasięgu transmisji w terenie. Aby uniknąć zakłóceń, zaleca się, aby odległość pomiędzy radiotelefonami była większa niż 1,5 m. Zasięg łączności radiowej wynosi 16,250 m², 13 pięter i 9 km na płaskim terenie.

Zasięg rozmowy zależy od terenu. Wpływają na niego betonowe konstrukcje, gęsta roślinność i używanie radiotelefonów wewnątrz budynków lub pojazdów. Optymalny zasięg na otwartej i płaskiej przestrzeni wynosi do 9 km. Średni zasięg jest dostępny, kiedy po drodze znajdują się budynki i drzewa. Minimalny zasięg jest

dostępny, jeżeli na drodze sygnału znajduje się gęsta roślinność i góry.

Aby nawiązać poprawną łączność dwukierunkową, kanał, częstotliwość i kody eliminacji zakłóceń muszą być takie same w obu radiotelefonach. Zależy to od wstępnie zaprogramowanego profilu radiotelefonu:

Kanał

Bieżący kanał radiowy radiotelefonu zależy od modelu radiotelefonu.

3.8

Wskaźniki LED radiotelefonu

Poniższa tabela opisuje stany i wskazania diody LED radiotelefonu:

Stan radiotelefonu	Zachowanie diody LED
Zasilanie	Dioda świeci stałym czerwonym światłem przez 3 sekundy.
Nadawanie (TX)/odbior (RX)	Dioda świeci stałym czerwonym światłem, gdy radiotelefon pracuje w trybie nadawania lub odbioru.
Tryb programowania w stanie bezczynności/tryb kanału	Czerwone światło migające w rytmie uderzeń serca.
Kanał zajęty	Dioda świeci stałym pomarańczowym światłem.
Niski poziom naładowania akumulatora	Pomarańczowe światło migające w rytmie uderzeń serca.

Ciąg dalszy tabeli...

Stan radiotelefonu	Zachowanie diody LED
Skanowanie	Czerwone światło migające w szybkim tempie.
Tryb VOX/iVOX	Czerwone światło migające w dwukrotnie szybszym tempie niż rytm uderzeń serca.
Przycisk PTT VOX/iVOX	Dioda świeci na czerwono, sygnalizując, że radiotelefon pracuje w trybie nadawania.
Nagrywanie	Światło migające na czerwono i zielono w rytmie uderzeń serca.
Tryb programowania CPS	Zielone światło migające w rytmie uderzeń serca.
Tryb klonowania	Pomarańczowe światło migające w dwukrotnie szybszym tempie niż rytm uderzeń serca.
Trwa klonowanie	Dioda świeci ciągłym pomarańczowym światłem do momentu zakończenia klonowania.
Pobieranie oprogramowania sprzętowego	Dioda świeci na zielono, gdy radiotelefon jest gotowy do pobierania; w trakcie pobierania dioda miga na zielono w szybkim tempie, dioda LED wyłączy się po zakończeniu transmisji danych i w trakcie zasilania radiotelefonu świeci ciągłym czerwonym światłem przez 3 sekundy.

3.9

Funkcja VOX i iVOX

Ten rozdział opisuje konfigurowanie i regulację czułości funkcji VOX/iVOX.

VOX

Funkcja VOX jest obsługiwana jedynie za pośrednictwem przeznaczonych do tego akcesoriów, zestawy słuchawkowe typu VOX utrzymują mikrofon w stanie aktywnym przez cały czas, a radiotelefon automatycznie rozpoczyna transmisję po wykrzyku

sygnału bez potrzeby naciskania przez użytkownika przycisku **PTT** na radiotelefonie lub akcesoriach audio.

Funkcja iVOX

Funkcja iVOX jest obsługiwana tylko wtedy, gdy do radiotelefonu nie są podłączone żadne akcesoria audio. Gdy funkcja iVOX jest aktywna, mikrofon radiotelefonu jest aktywny cały czas, a radiotelefon będzie automatycznie nadawać po wykryciu sygnału bez potrzeby naciśnięcia przez użytkownika przycisku **PTT**.

3.9.1

Konfigurowanie funkcji VOX

Poniższe kroki opisują sposób konfiguracji funkcji VOX:

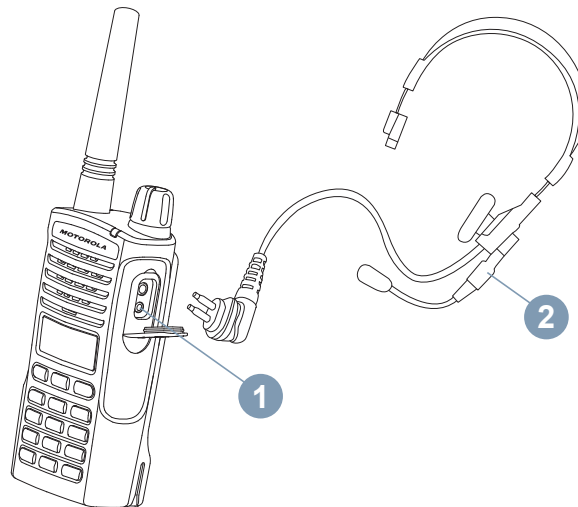

- 1 Wyłącz radiotelefon.

- 2 Otwórz pokrywę dla akcesoriów.

- 3 Zdecydowanym ruchem włóż wtyczkę akcesorium audio (2) do portu akcesoriów (1).

- 4 Włącz radiotelefon.
Czerwony wskaźnik LED zaświeci się dwukrotnie na czerwono.

- 5 Zmniejsz głośność radiotelefonu zanim umieścisz akcesorium w pobliżu ucha.

- 6 Zaczynj mówić do mikrofonu, aby rozpocząć nadawanie. Gdy skończysz mówić, urządzenie automatycznie przejdzie w tryb odbierania.

Funkcję VOX można tymczasowo wyłączyć, naciskając przycisk **PTT** lub wyjmując wtyczkę akcesorium audio.

**UWAGA:**

Aby zamówić akcesoria, skontaktuj się z punktem sprzedaży firmy Motorola Solutions, w którym dokonano zakupu.

3.9.2

Konfigurowanie funkcji iVOX

Poniższe kroki opisują sposób konfiguracji funkcji iVOX:

- 1 Wyłącz radiotelefon.

- 2 Naciśnij i przytrzymaj przycisk **PTT** podczas włączania radiotelefonu, aby włączyć funkcję iVOX.
Na wyświetlaczu pojawi się komunikat VOX.

**UWAGA:**

Krótkie naciśnięcie przycisku **PTT** umożliwia czasowe wyłączenie funkcji iVOX. Na wyświetlaczu pojawi się migający komunikat VOX .
Ponownie naciśnij krótko przycisk **PTT**, aby włączyć funkcję iVOX.

Pomiędzy rozpoczęciem mówienia i rozpoczęciem nadawania przez radiotelefon występuje niewielkie opóźnienie.

3.9.3

Regulacja czułości funkcji iVOX

Czułość akcesoriów radiotelefonu lub mikrofonu można regulować tak, aby dostosować ją do różnych warunków pracy. Czułość funkcji iVOX można regulować za pomocą oprogramowania Customer Programming Software (CPS)

lub przycisku .

Wartość domyślna to **MEDIUM**. Funkcja iVOX może przyjmować dowolną z poniższych wartości:

- 1 Naciśnij przycisk  i przejdź do pozycji **SETTING**.

- 2 Naciśnij przycisk  i przejdź do pozycji **VOX LEVEL**.

- 3 Naciśnij przycisk  i przejdź do odpowiedniego poziomu czułości.

- 4 Naciśnij przycisk , aby zatwierdzić wybór.



UWAGA:

Zakresy poziomów funkcji VOX mogą przyjmować wartości od **LOW (NISKA)**, **MEDIUM (ŚREDNIA)** do **HIGH (WYSOKA)**.

3.10

Przywracanie domyślnych ustawień fabrycznych

Ta funkcja powoduje przywrócenie wszystkich funkcji radiotelefonu do ustawień domyślnych.

Naciśnij jednocześnie przyciski **PTT**, **SB2** i **SB1** podczas włączania radiotelefonu, do momentu usłyszenia wysokiego sygnału dźwiękowego.

3.11

Włączanie i wyłączanie sygnału dźwiękowego

Poniższe kroki opisują sposób włączania i wyłączania sygnału dźwiękowego:

- 1 Naciśnij przycisk  i przejdź do pozycji **SETTING**.

- 2 Naciśnij przycisk  i przejdź do pozycji **BEEP TONE**.

3 Naciśnij przycisk  i przejdź do pozycji ON/OFF.

4 Naciśnij , aby włączyć lub wyłączyć sygnał dźwiękowy.

3.12

Blokowanie i odblokowanie klawiatury

Klawiaturę można zablokować, aby uniknąć przypadkowej zmiany ustawień urządzenia. Poniższe kroki opisują sposób blokowania i odblokowywania klawiatury:

1 Naciśnij i przytrzymaj przycisk  przez 4 sekundy.

Pojawi się ikona blokady , wskazując, że klawiatura i przyciski boczne są zablokowane.

2 Naciśnij i przytrzymaj przycisk  przez 4 sekundy.

Ikona blokady  zniknie, wskazując, że klawiatura i przyciski boczne są dostępne.



UWAGA:



Za pomocą tej funkcji nie można zablokować przycisku PTT.

3.13

Przechodzenie do opcji Menu

Poniższe kroki opisują sposób przechodzenia do opcji Menu:



1 Krótko naciśnij przycisk , aby uzyskać dostęp do Menu. Na ekranie pojawią się opcje funkcji.

2 Naciśnij przycisk  lub , aby zobaczyć dowolną z poniższych funkcji:

- SETTING

- CHANNEL EDIT
 - CONTACTS
 - SCAN
 - MESSAGE
 - RECORDING
 - CALL LOG
 - ZONE
 - RADIO INFO
-

3 Wykonaj jedną z następujących czynności:

- Aby przejść do funkcji, naciśnij przycisk .
 - Aby wyjść, naciśnij przycisk .
-



UWAGA:

Tryb Menu zostanie wyłączony automatycznie w przypadku braku aktywności dłuższej niż 10 sekund. Zobacz [Funkcje zaawansowane na str. 45](#), aby dowiedzieć się więcej o tych funkcjach.

Tę stronę celowo pozostawiono pustą.

Funkcje zaawansowane

4.1

Ustawienie

W menu ustawień, dostępnych jest kilka elementów, za pomocą których można bezpośrednio zmienić konfigurację radiotelefonu bez korzystania z oprogramowania CPS. Poniższa tabela zawiera opis dostępnych ustawień i opcji:

Typ ustawienia	Opcje	Wartość domyślna
BACKLIGHT	ON/OFF	ON
VOICE ASSIST	<ul style="list-style-type: none"> • OFF • ENGLISH • FRENCH • SPANISH • ITALIAN • RUSSIAN 	ENGLISH



Ciąg dalszy tabeli...

Typ ustawienia	Opcje	Wartość domyślna
	<ul style="list-style-type: none"> • DUTCH • PORTUGUESE • GERMAN • POLISH • TURKISH 	
VOX/iVOX	ON/OFF	ON
VOX LEVEL	LOW/MEDIUM/ HIGH	MEDIUM
BEEP TONE	ON/OFF	ON
TOT (licznik limitu czasu przycisku PTT)	OFF/60S/120S/ 180S	60S
Escalart Tone	ON/OFF	OFF

Poniższe kroki opisują sposób przechodzenia do menu ustawień i dokonywania konfiguracji:

- 1 Naciśnij przycisk  i przejdź do pozycji SETTING.

- 2 Naciśnij przycisk  i nawiguj po elementach listy dostępnych wyborów.

- 3 Użyj opcji ,  lub , aby dokonać wyboru.

4.2

Edycja kanału

Edycję kanału można włączyć za pomocą oprogramowania CPS. Zawiera ono listę kanałów, których aliasy oraz częstotliwość/kod kanału można edytować za pomocą ekranu menu. Szczegółowe informacje na temat tej konfiguracji można uzyskać u sprzedawcy lub administratora systemu.

4.2.1

Edycja aliasu kanału

Poniższe kroki opisują sposób edytowania aliasu kanału:

- 1 Naciśnij przycisk  i przejdź do pozycji CHANNEL EDIT.

- 2 Naciśnij przycisk  i przewiń dożądanego kanału.

- 3 Gdy na wyświetlaczu pojawi się żądany alias kanału, naciśnij przycisk  i przejdź do pozycji CHANNEL ALIAS.

- 4 Naciśnij przycisk  i wprowadź odpowiednie litery alfabetu lub cyfry.

- 5 Naciśnij przycisk , aby zatwierdzić wybór. Radiotelefon wyświetla komunikat COMPLETE.

4.2.2

Edycja częstotliwości kanału

Poniższe kroki opisują sposób edytowania częstotliwości kanału:

- 1 Naciśnij przycisk  i przejdź do pozycji CHANNEL EDIT.

- 2 Naciśnij przycisk  i przewiń dożądanego kanału.

- 3 Gdy na wyświetlaczu pojawi się żądana nazwa kanału, naciśnij przycisk  i przejdź do pozycji RX/TX EDIT.

- 4 Naciśnij przycisk  i przejdź do pozycji FREQUENCY.

- 5 Naciśnij przycisk  i nawiguj po elementach listy częstotliwości.

6

Naciśnij przycisk , aby zatwierdzić wybór.
Radiotelefon wyświetla komunikat COMPLETE.

4.2.3

Edycja kodu kanału

Poniższe kroki opisują sposób edytowania kodu kanału:

- 1 Naciśnij przycisk  i przejdź do pozycji CHANNEL EDIT.

- 2 Naciśnij przycisk  i przewiń dożądanego kanału.

- 3 Gdy na wyświetlaczu pojawi się żądana nazwa kanału, naciśnij przycisk  i przejdź do pozycji RX/TX EDIT.

- 4 Naciśnij przycisk  i przejdź do pozycji PL/DPL.

5 Naciśnij przycisk  i wprowadź żądane cyfry.

6 Naciśnij przycisk , aby zatwierdzić wybór.
Radiotelefon wyświetla komunikat COMPLETE.

4.3

Kontakty

Ten rozdział opisuje różne typy połączeń i sposoby wykonywania połączeń.

Za pośrednictwem menu Kontakty można uzyskać dostęp do listy kontaktów. Z listy kontaktów możliwe jest nawiązywanie różnych typów połączeń, takich jak połączenie grupowe, indywidualne i ogólne. Lokalny dystrybutor lub administrator systemu może dostosować radiotelefon zgodnie z Twoimi wymaganiami. Skontaktuj się ze sprzedawcą lub administratorem systemu, aby ustalić, w jaki sposób został zaprogramowany radiotelefon.

Połączenie indywidualne

Połączenie między pojedynczymi radiotelefonami. Aby nawiązać połączenie indywidualne, należy odpowiednio zaprogramować radiotelefon do inicjowania takiego połączenia.

Połączenie grupowe

Połączenie w ramach wstępnie zdefiniowanej grupy. Aby zainicjować połączenie grupowe, radiotelefon musi być skonfigurowany jako członek tej grupy.

Połączenie ogólne



Połączenie, które odbiorca może tylko odebrać, ale nie może na nie odpowiedzieć. Aby nawiązać połączenie ogólne, należy odpowiednio zaprogramować radiotelefon do inicjowania takiego połączenia.

4.3.1

Nawiązywanie połączenia z menu KONTAKTY

Poniższe kroki opisują sposób wykonywania połączenia z poziomu menu KONTAKTY:

1 Naciśnij przycisk  i przejdź do pozycji CONTACTS.

2 Użyj przycisków  lub , aby przewinąć listę dostępnych wyborów.

- 3 Gdy radiotelefon wyświetla żądane ID połączenia, naciśnij przycisk **PTT** aby nawiązać połączenie.

4.3.2

Funkcje dostępne w menu Kontakty

Przejście do dowolnego ID kontaktu z listy kontaktów umożliwia użytkownikowi wykonanie następujących funkcji. Poniższa tabela przedstawia dostępne funkcje i opis każdej funkcji:

Funkcje	Opis
VIEW	Wyświetlanie ID kontaktu.
QUICK CONTACT	Ustawianie bieżącego ID kontaktu jako szybkiego kontaktu.
CALL ALERT	Wysyłanie alertu połączenia do radiotelefonu docelowego.
RADIO CHECK	Wysłanie żądania kontroli radiotelefonu umożliwia użytkownikowi określenie, czy radiotelefon jest aktywny w systemie

Ciąg dalszy tabeli...



Funkcje	Opis
	poprzez otrzymanie potwierdzenia po wysłaniu żądania.
REMOTE MON	Wysłanie żądania zdalnego nasłuchu spowoduje aktywację mikrofonu oraz przekaźnika docelowego radiotelefonu i umożliwi prowadzenie ich zdalnego nasłuchu.
RADIO ENABLE	Wysłanie polecenia włączenia radiotelefonu spowoduje aktywowanie dezaktywowanego (zablokowanego) radiotelefonu.
RADIO DISABLE	Wysłanie polecenia dezaktywacji radiotelefonu spowoduje wyłączenie funkcji transmisji i odbioru radiotelefonu.
SEND MESSAGE	Wysyłanie nowej wiadomości SMS lub szybkiej wiadomości tekstowej.
DELETE	Usuwanie danego ID kontaktu.

4.3.3

Dodawanie nowego kontaktu do listy kontaktów

Poniższe kroki opisują sposób dodawania nowego kontaktu do listy kontaktów:

- 1 Naciśnij przycisk  i przejdź do pozycji CONTACTS.

- 2 Za pomocą przycisku  lub  przewiń listę do pozycji ADD NEW i naciśnij przycisk , aby przejść do opcji.

- 3 Wprowadź cyfry nowego ID radiotelefonu i naciśnij przycisk , aby potwierdzić identyfikator.

- 4 Wprowadź alias kontaktu, a następnie naciśnij , aby potwierdzić nową nazwę.

4.3.4

Inicjowanie wywołania cyfrowego za pomocą przycisku szybkiego dostępu

Funkcja szybkiego połączenia pozwala użytkownikowi na wygodne nawiązanie połączenia grupowego lub indywidualnego z wstępnie zdefiniowanym identyfikatorem. Tę funkcję można przypisać do krótkiego lub długiego naciśnięcia przycisków programowalnych. Dopuszcza się przypisanie do przycisku szybkiego dostępu tylko jednego identyfikatora naraz, jednak w radiotelefonie można zaprogramować wiele przycisków szybkiego dostępu. Lokalny dystrybutor lub administrator systemu może dostosować radiotelefon zgodnie z Twoimi wymaganiami. Skontaktuj się ze sprzedawcą lub administratorem systemu, aby ustalić, w jaki sposób został zaprogramowany radiotelefon.

- 1 Ustaw radiotelefon pionowo w odległości od 2,5 do 5,0 cm od ust.

- 2 Naciśnij przycisk boczny, które został zaprogramowany dla funkcji szybkiego dostępu. Diody świecą na czerwono.

- 3 Zaczekaj na zakończenie sygnału zezwolenia na rozmowę (o ile włączono tę opcję) i zacznij mówić.
- 4 Ponownie naciśnij zaprogramowany przycisk **Szybkiego dostępu**, aby zakończyć transmisję.
- 5 W czasie wstrzymania połączenia naciśnij przycisk **PTT**, aby odpowiedzieć na trwające połączenie.

4.3.5

Szybki kontakt

Funkcja Szybki kontakt umożliwia nawiązanie połączenia prywatnego poprzez naciśnięcie przypisanego klawisza szybkiego wyboru kontaktu.



UWAGA:









Ta funkcja jest dostępna tylko w trybie cyfrowym i można jej używać tylko w przypadku połączeń grupowych lub prywatnych.

4.3.5.1

Edycja szybkiego kontaktu

Poniższe kroki opisują sposób edytowania szybkiego kontaktu:

[Wyślij informację zwrotną](#)

- 1 Naciśnij przycisk  i przejdź do pozycji CONTACTS.
- 2 Użyj przycisków  lub , aby przewinąć listę wyborów.
- 3 Wybierz kontakty radiotelefonu, a następnie naciśnij przycisk .
- 4 Przejdź do pozycji QUICK CONTACT i naciśnij przycisk .
- 5 Za pomocą przycisku  lub  przewijaj listę wyborów i wybierz numer do szybkiego kontaktu.
- 6 Naciśnij przycisk , aby zatwierdzić wybór. Radiotelefon wyświetli ikonę , informując o aktywacji.

4.3.5.2

Nawiązywanie połączenia za pomocą szybkiego kontaktu

Poniższe kroki opisują sposób wykonywania połączenia za pomocą szybkiego kontaktu:

- 1 Na ekranie głównym naciśnij przycisk .
- 2 Wprowadź cyfry za pomocą klawiatury **alfanumerycznej** i naciśnij przycisk **PTT**, aby nawiązać połączenie.

4.4







Skanowanie

Funkcja skanowania pozwala monitorować kanały i wykrywać prowadzone rozmowy. Gdy radiotelefon wykrywa transmisję, zatrzymuje skanowanie i pozostaje na aktywnym kanale. Umożliwia to użytkownikowi słuchanie i rozmowę z innymi użytkownikami na tym kanale bez konieczności zmiany kanału. Po zakończeniu rozmowy radiotelefon odczeka 3 sekund przed rozpoczęciem skanowania.

4.4.1

Wybór listy skanowania

Poniższe kroki opisują sposób wybierania listy skanowania:

- 1 Naciśnij przycisk  i przejdź do pozycji **SCAN**.
- 2 Naciśnij przycisk  i za pomocą przycisków  lub  przewijaj listę skanowania.
- 3 Po wybraniu listy skanowania naciśnij przycisk .
- 4 Przejdź do pozycji **SET ACTIVE**.
- 5 Naciśnij przycisk , aby zatwierdzić wybór. Radiotelefon wyświetli ikonę , informując o aktywacji.



UWAGA:

Do skanowania można wybrać tylko jedną grupę naraz.



4.4.2

Wybór kanału priorytetowego z listy skanowania

Funkcja monitorowania priorytetu pozwala automatycznie odbierać połączenie od członka grupy rozmówców o wyższym priorytecie w trakcie trwania innego połączenia.

Poniższe kroki opisują sposób wybierania kanału priorytetowego z listy skanowania:



1 Naciśnij przycisk  i przejdź do pozycji SCAN.

2 Naciśnij przycisk  i za pomocą przycisków  lub  przewijaj listę skanowania.

3 Po wybraniu listy skanowania naciśnij przycisk .

4 Przejdź do pozycji CURRENT CHAN/innego aliasu kanału ustawionego na liście i naciśnij przycisk .

5 Wykonaj jedną z następujących czynności:



- Aby włączyć priorytet, przejdź do pozycji PRIORITY ON i naciśnij przycisk .
- Aby wyłączyć priorytet, przejdź do pozycji PRIORITY OFF i naciśnij przycisk .

4.4.3

Usuwanie kanału z listy skanowania

Poniższe kroki opisują sposób usuwania kanału z listy skanowania:

1 Naciśnij przycisk  i przejdź do pozycji SCAN.

2 Naciśnij przycisk  i za pomocą przycisków  lub  przewijaj listę skanowania.

3 Po wybraniu listy skanowania naciśnij przycisk .

- 4 Przejdź do pozycji CURRENT CHAN/innego aliasu kanału ustawionego na liście i naciśnij przycisk



- 5 Przejdź do pozycji DELETE i naciśnij przycisk

- 6 Wykonaj jedną z następujących czynności:

- Aby usunąć, przejdź do pozycji DELETE?.
- Aby powrócić do poprzedniego ekranu, przejdź do pozycji CANCEL?.

- 7 Naciśnij przycisk , aby zatwierdzić wybór.

4.4.4

Dodawanie kanału do listy skanowania

Poniższe kroki opisują sposób dodawania kanału do listy skanowania:

- 1 Naciśnij przycisk i przejdź do pozycji SCAN.

- 2 Naciśnij przycisk i za pomocą przycisków lub przewijaj listę skanowania.

- 3 Po wybraniu listy skanowania naciśnij przycisk .

- 4 Przejdź do pozycji ADD i naciśnij przycisk .

- 5 Przewijaj listę skanowania i wybierz żądany alias kanału.

- 6 Naciśnij przycisk , aby zatwierdzić wybór. Radiotelefon wyświetla komunikat COMPLETE.

4.5

Wiadomość



UWAGA:

Ta funkcja jest obsługiwana tylko w trybie cyfrowym.





Radiotelefony z serii XT600D obsługują funkcję wysyłania wiadomości tekstowych. Poniższa tabela zawiera opcje i opisy funkcji wiadomości:

Opcje	Opisy
NEW TEXT	Ręczne wprowadzanie treści wiadomości tekstowej za pomocą klawiatury alfanumerycznej.
INBOX	Repozytorium odebranych wiadomości. Użytkownik może tutaj przesyłać wiadomości dalej lub odpowiadać na nie.
QUICK TEXT	Wstępne ustawianie krótkich wiadomości tekstowych do szybkiej odpowiedzi.
SENT	Repozytorium wysłanych wiadomości. Użytkownik może tutaj przesyłać wiadomości dalej lub odpowiadać na nie.

4.5.1

Tworzenie nowej wiadomości tekstowej

Poniższe kroki opisują sposób tworzenia nowej wiadomości tekstowej:

- 1 Naciśnij przycisk  i przejdź do pozycji MESSAGE.
- 2 Naciśnij przycisk , aby aktywować ekran wiadomości.
- 3 Przejdź do pozycji NEW TEXT i naciśnij przycisk .
- 4 Za pomocą klawiatury **alfanumerycznej** wprowadź treść wiadomości tekstowej.
- 5 Naciśnij przycisk , aby potwierdzić wysłanie. Radioodtwarzacz wyświetla listę kontaktów na liście kontaktów.

- 6 Przewiń dożądanego kontaktu i naciśnij przycisk



, aby wysłać.

Radiotelefon wyświetla komunikat SENT.

4.5.2

Odpywanie na wiadomość, przekazywanie lub usuwanie odebranej wiadomości

Poniższe kroki opisują sposób przekazywania i usuwania otrzymanych wiadomości oraz odpowiadania na nie:

- 1 Naciśnij przycisk  i przejdź do pozycji MESSAGE.

- 2 Naciśnij przycisk , aby aktywować ekran wiadomości.

- 3 Przejdź do pozycji INBOX i naciśnij przycisk .

- 4 Przewijaj listę wiadomości w skrzynce odbiorczej.

Naciśnij przycisk , aby wybrać jedną z poniższych czynności.

- 5 Wykonaj jedną z następujących czynności:

- Aby utworzyć nową wiadomość SMS w celu odpowiedzi nadawcy, przejdź do pozycji QUICK REPLY i wybierz opcję NEW TEXT.
- Aby wybrać wstępnie ustawioną krotką wiadomość tekstową w celu odpowiedzi nadawcy, przejdź do pozycji QUICK REPLY i wybierz opcję QUICK TEXT.
- Aby przesłać wiadomość do innego kontaktu na liście kontaktów, przejdź do pozycji FORWARD.
- Aby usunąć, przejdź do pozycji DELETE?.
- Aby powrócić do poprzedniego ekranu, przejdź do pozycji CANCEL?.
- Aby wyświetlić wiadomość, przejdź do pozycji REVIEW.

- 6 Naciśnij przycisk , aby zatwierdzić wybór.

4.5.3

Wysyłanie krótkich wiadomości tekstowych

Poniższe kroki opisują sposób wysłania krótkiej wiadomości tekstowej:

- 1 Naciśnij przycisk  i przejdź do pozycji MESSAGE.

- 2 Naciśnij przycisk , aby aktywować ekran wiadomości.

- 3 Przejdź do pozycji QUICK TEXT i naciśnij przycisk .

- 4 Przewijaj listę szybkich wiadomości tekstowych.
Naciśnij , aby wybrać.

- 5 Naciśnij przycisk , aby potwierdzić wysłanie.
Radioodtwarzacz wyświetla listę kontaktów na liście kontaktów.

[Wyślij informację zwrotną](#)

- 6 Przewiń dożądanego kontaktu i naciśnij przycisk , aby wysłać.

Radiotelefon wyświetla komunikat SENT.

4.5.4

Przekazywanie lub usuwanie wysłanej wiadomości

Poniższe kroki opisują sposób przekazywania i usuwania wysłanych wiadomości:

- 1 Naciśnij przycisk  i przejdź do pozycji MESSAGE.

- 2 Naciśnij przycisk , aby aktywować ekran wiadomości.

- 3 Przejdź do pozycji SENT i naciśnij przycisk .

- 4 Przewijaj listę wysłanych wiadomości i naciśnij przycisk , aby dokonać wyboru.

- 5 Wykonaj jedną z następujących czynności:
- Aby przesłać wiadomość do innego kontaktu na liście kontaktów, przejdź do pozycji FORWARD.
 - Aby usunąć, przejdź do pozycji DELETE?.
 - Aby powrócić do poprzedniego ekranu, przejdź do pozycji CANCEL?.
 - Aby wyświetlić wiadomość, przejdź do pozycji REVIEW.

- 6 Naciśnij przycisk , aby zatwierdzić wybór.

4.6

Nagrywanie



UWAGA:





Ta funkcja jest obsługiwana tylko w trybie cyfrowym.

Po aktywowaniu nagrania głosowego każda rozmowa w czasie transmisji zostanie nagrana. Nagrywanie kończy się z chwilą zakończenia transmisji. Jeżeli transmisja jest dłuższa niż 3 minuty, następny zapis rozpoczyna się natychmiast po zakończeniu poprzedniego nagrania. Cykl ten będzie powtarzany aż do zakończenia transmisji, a pełny czas nagrywania wynosi 15 minut.

4.6.1

Rozpoczynanie nagrywania

Poniższe kroki opisują sposób rozpoczęcia nagrywania:

- 1 Naciśnij przycisk  i przejdź do pozycji RECORDING.
- 2 Naciśnij przycisk , aby otworzyć ekran Nagrywania.
- 3 Wykonaj jedną z następujących czynności:
 - Aby rozpocząć nagrywanie, przejdź do pozycji START i naciśnij przycisk  lub naciśnij i przytrzymaj przycisk **Nagrywanie**.
 - Aby zatrzymać nagrywanie, przejdź do pozycji STOP i naciśnij przycisk  lub naciśnij i przytrzymaj przycisk **Nagrywanie**.

Ta funkcja jest w trybie nagrywania w stanie bezczynności w przypadku braku połączenia. Gdy radiotelefon wykryje nadawanie, tryb nagrywania automatycznie rozpocznie zapis rozmowy.

4.6.2

Odtwarzanie lub usuwanie zapisanych plików

- 1 Naciśnij przycisk  i przejdź do pozycji RECORDING.

- 2 Naciśnij przycisk , aby otworzyć ekran Nagrywania.

- 3 Przejdź do pozycji RECORD FILES i naciśnij przycisk .

- 4 Przewijaj listę zapisanych pliki i naciśnij przycisk , aby dokonać wyboru.

- 5 Wykonaj jedną z następujących czynności:
 - Aby rozpocząć odtwarzanie nagrania, przejdź do pozycji PLAYBACK.
 - Aby zablokować zapisane pliki, przejdź do pozycji LOCKED.

- Aby usunąć, przejdź do pozycji DELETE?.
- Aby powrócić do poprzedniego ekranu, przejdź do pozycji CANCEL?.

- 6 Naciśnij przycisk , aby zatwierdzić wybór.

4.6.3

Sprawdzanie pozostałego czasu zapisu

- 1 Naciśnij przycisk  i przejdź do pozycji RECORDING.

- 2 Naciśnij przycisk , aby otworzyć ekran Nagrywania.

- 3 Przejdź do pozycji TIME LEFT i naciśnij przycisk . Wyświetlacz pokaże dostępną liczbę minut do zapisu.

4.7

Dziennik połączeń

Dziennik połączeń umożliwia użytkownikowi sprawdzenie historii połączeń radiotelefonu. Poniższe kroki opisują sposób uzyskiwania dostępu do dziennika połączeń:



UWAGA:

Ta funkcja jest obsługiwana tylko w trybie cyfrowym.

- 1 Naciśnij przycisk  i przejdź do pozycji CALL LOG.

- 2 Naciśnij przycisk , aby aktywować ekran dziennika połączeń.

- 3 Wykonaj jedną z następujących czynności:
 - Aby wyświetlić listę połączeń przychodzących, przejdź do pozycji INCOMING.
 - Aby wyświetlić listę połączeń wychodzących, przejdź do pozycji OUTGOING.

4.7.1

Zapisywanie kontaktu z dziennika połączeń do listy kontaktów

Poniższe kroki opisują sposób zapisywania kontaktu z dziennika połączeń do listy kontaktów:

- 1 Naciśnij przycisk  i przejdź do pozycji CALL LOG.

- 2 Naciśnij przycisk , aby aktywować ekran dziennika połączeń.

- 3 Przejdź do pozycji INCOMING, aby wyświetlić listę połączeń przychodzących.

- 4 Po znalezieniu żądanego kontaktu naciśnij przycisk , aby dokonać wyboru.
Radioodtwarzacz wyświetli komunikat SAVE CONTACT.

- 5 Naciśnij przycisk  i za pomocą klawiatury alfanumerycznej wprowadź alias kontaktu.

- 6 Naciśnij , aby zapisać szczegóły.

4.8

Strefa

Strefa to grupa kanałów. Istnieją cztery dostępne strefy, z których każda składa się z różnych kanałów. Poniższa tabela przedstawia rozmieszczenie kanałów dla każdej strefy:

Strefa	Kanały
ALL ZONE (ustawienie domyślne)	1–128
ZONE 1	1–32
ZONE 2	33–64
ZONE 3	65–96
ZONE 4	97–128

Poniższe kroki opisują sposób wybierania strefy:

- 1 Naciśnij przycisk  i przejdź do pozycji ZONE.

[Wyślij informację zwrotną](#)

- 2 Naciśnij przycisk  i nawiguj po elementach listy stref.

- 3 Po wyświetleniu żądanej strefy naciśnij przycisk , aby ją zaznaczyć.

4.9

Informacje o radiotelefonie

Radiotelefon zawiera informacje na temat różnych parametrów ogólnych.

Poniżej przedstawiono ogólne informacje dotyczące radiotelefonu:

- ID radiotelefonu
- Alias radiotelefonu
- Wersja FW

Użyj przycisków  i  lub , aby wyświetlić informacje.

4.10

Tryb dyskretny

Tryb dyskretny można włączyć za pomocą oprogramowania CPS. Gdy radiotelefon pracuje w trybie dyskretnym, jego ekran i diody LED są wyłączone, a głośnik wyciszony. Cała komunikacja i powiadomienia dźwiękowe odbywają się poprzez akcesoria. Przyciski **PTT** i inne przyciski sterujące działają bez zmian. Szczegółowe informacje na temat tej konfiguracji można uzyskać u sprzedawcy lub administratora systemu.

4.10.1

Aktywowanie trybu dyskretnego

Poniższe kroki opisują sposób włączania trybu dyskretnego:

- 1 Naciśnij i przytrzymaj przycisk  do momentu usłyszenia sygnału dźwiękowego.

- 2 Wprowadź na klawiaturze czterocyfrowy kodu dostępu.

- 3 Ekran radiotelefonu jest wyłączony.

4.10.2

Dezaktywacja trybu dyskretnego

Poniższe kroki opisują sposób wyłączania trybu dyskretnego:

- 1 Naciśnij i przytrzymaj przycisk  do momentu usłyszenia sygnału dźwiękowego.

- 2 Wprowadź na klawiaturze czterocyfrowy kodu dostępu.

- 3 Ekran radiotelefonu jest włączony.

4.11

Wejście

Wejście umożliwia użytkownikowi transmisję do innego użytkownika, z którym chce odbyć rozmowę. Inny użytkownik otrzyma ją po zakończeniu transmisji. Ta funkcja pozwala uzyskać pierwszy priorytet w transmisji i blokuje możliwość nadawania dla pozostałych użytkowników.

**UWAGA:**

Ta funkcja jest dostępna tylko w trybie cyfrowym i można jej używać tylko w przypadku połączenia grupowego.

Przycisk programowalny funkcji wejścia i czas trwania ograniczonego okresu wejścia jest przydzielany przez sprzedawcę lub administratora systemu. Szczegółowe informacje na temat tej konfiguracji można uzyskać u sprzedawcy lub administratora systemu.

Następujące kroki opisują sposób działania funkcji wejścia między radiotelefonami:

- 1 Podczas trwającego połączenia grupowego, naciśnij przycisk programowalny **wejścia**.

- 2 Po zakończeniu trwającego połączenia grupowego radiotelefon, z którego naciśnięto przycisk **wejścia** wyświetli komunikat **WAIT**, podczas gdy drugi radiotelefon wyświetli komunikat **BREAK**.

- 3 Wykonaj jedną z następujących czynności:
 - Aby skutecznie użyć funkcji wejścia, naciśnij przycisk **PTT** radiotelefonu z komunikatem **WAIT**

na wyświetlaczu w ciągu 3 sekund, a radiotelefon wyświetli komunikat **COMPLETE!**.

- Aby skutecznie użyć funkcji wejścia, naciśnij przycisk **PTT** radiotelefonu z komunikatem **BREAK** na wyświetlaczu w ciągu 3 sekund, a radiotelefon z komunikatem **WAIT** wyświetli wiadomość **COMPLETE!**.
- Aby nie zezwolić na użycie funkcji wejścia, nie naciskaj przycisków **PTT** na żadnym z radiotelefonów, poczekaj na wygaśnięcie ograniczonego czasu wejścia, a radiotelefon z komunikatem **WAIT** wyświetli wiadomość **FAIL!**.

Czas trwania ograniczonego okresu wejścia można zaprogramować za pomocą oprogramowania CPS.

- 4 Inni użytkownicy, na których transmisji użyto funkcji wejścia, przed rozpoczęciem kolejnej transmisji muszą odczekać na wygaśnięcie licznika limitu czasu.

4.12

Połączenie bezpośrednio za pomocą ID radiotelefonu

Połączenie bezpośrednio to funkcja, która umożliwia radiotelefonowi transmisję połączenia za pomocą ID radiotelefonu. Poniższe kroki opisują sposób wykonywania bezpośredniego połączenia za pomocą ID radiotelefonu:

- 1 Na ekranie głównym naciśnij przycisk .
- 2 Za pomocą klawiatury **alfanumerycznej** wpisz bieżący ID radiotelefonu.
- 3 Naciśnij przycisk **PTT**, aby nawiązać połączenie.

4.13

Impuls zwrotny



UWAGA:

Ta funkcja jest dostępna tylko w trybie analogowym.

Pozwala wyeliminować niepożądane szумы (squelch tail) podczas utraty sygnału. Użytkownik może wybrać wartość Impulsu zwrotnego wybierając zakres ustawień na Wył./

120/180/240. Domyślna wartość Impulsu zwrotnego wynosi 240.

- Zakres dostępnych funkcji oprogramowania różni się w zależności od modelu urządzenia.
- Szczegółowe informacje na temat tej konfiguracji można uzyskać u sprzedawcy lub administratora systemu.

4.14

Tryb cichy

Tryb cichej pracy można włączyć za pomocą oprogramowania CPS. Szczegółowe informacje na temat tej konfiguracji można uzyskać u sprzedawcy lub administratora systemu.

Istnieją trzy ustawienia, które można zaprogramować w oprogramowaniu CPS:

Opcje	Opis
WYŁ.	Tryb cichej pracy jest wyłączony.
Tylko dźwięk akcesoriów	Podczas odbierania połączeń dźwięk jest kierowany do zestawu słuchawkowego zamiast do głośnika radiotelefonu.

Ciąg dalszy tabeli...

Opcje	Opis
Brak dźwięku	Zarówno głośnik radia jak i zestaw słuchawkowy zostaną wyciszone.

Tę stronę celowo pozostawiono pustą.

Konfiguracja radiotelefonu

Ten rozdział opisuje sposób konfiguracji radiotelefonu.



UWAGA:

Lokalny dystrybutor lub administrator systemu może dostosować radiotelefon zgodnie z Twoimi wymaganiami. Skontaktuj się ze sprzedawcą lub administratorem systemu, aby ustalić, w jaki sposób został zaprogramowany radiotelefon.

5.1

Konfiguracja za pomocą oprogramowania CPS

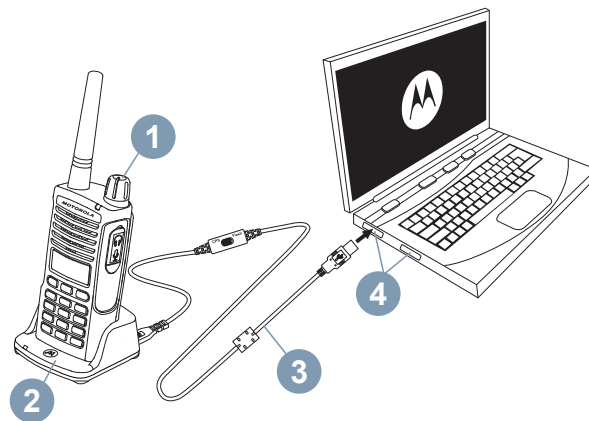

Rysunek 1: Konfiguracja radiotelefonu za pomocą oprogramowania CPS

Aby zaprogramować radiotelefon z serii XT600d (1) podłącz go za pomocą wsuwanej ładowarki jedno stanowiskowej (2) i przewodu do programowania CPS (3*) do oprogramowania CPS w komputerze (4), jak pokazano na rysunku [Rysunek 1: Konfiguracja radiotelefonu za pomocą oprogramowania CPS na str. 67](#).

Skorzystaj z przełącznika przewodu do programowania, aby przejść do Trybu CPS.

Oprogramowanie CPS umożliwia programowanie częstotliwości, kodów PL/DPL i funkcje takie jak: funkcja wejścia, tryb dyskretny i cichy tryb pracy. Oprogramowanie CPS jest bardzo przydatnym narzędziem, ponieważ może również blokować programowanie przedniego panelu radiotelefonu lub ograniczać zakres zmian konkretnych funkcji (w celu uniknięcia przypadkowego usunięcia ustalonych wartości). Aplikacja zapewnia również zabezpieczenia, umożliwiając ustawienie hasła dla zarządzania profilem radiotelefonu.



UWAGA:

(*) Przewód do programowania CPS, nr kat.: HKKN4027_, jest akcesorium sprzedawanym oddzielnie. Skontaktuj się z punktem sprzedaży produktów Motorola Solutions, aby dowiedzieć się więcej.

5.2

Klonowanie radiotelefonów

Profile radiotelefonu z serii XT600d można sklonować z radiotelefonu źródłowego do docelowego, korzystając z jednej z poniższych metod:

- Dwie ładowarki jednostanowiskowe i przewód do klonowania radiotelefonu z innego radiotelefonu (R2R)
- CPS



UWAGA:

Sprawdzić, czy przewód zasilania jest w pozycji „Flash” czy „Tryb CPS”.

5.3

Klonowanie radiotelefonu za pomocą przewodu do klonowania radiotelefonu z innego radiotelefonu (opcjonalne akcesorium)

Poniżej widoczne są typy przewodów stosowanych do klonowania typu R2R:

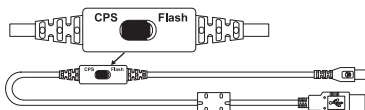
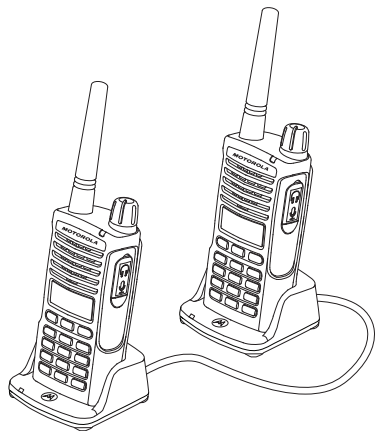

Rysunek 2: Przewód CPS

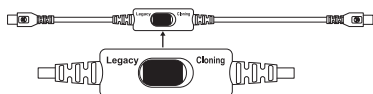

Rysunek 3: Przewód do klonowania



Rysunek 4: Przejściówka USB

5.4

Instrukcje obsługi

Poniższe kroki zawierają instrukcje dotyczące klonowania radiotelefonu za pomocą R2R:

- 1 Wyłącz radiotelefony i przygotuj następujące wyposażenie:
 - Obydwa urządzenia korzystają z w pełni naładowanych akumulatorów.
 - Dwie ładowarki jednostanowiskowe do klonowania radiotelefonów z serii XT600D.
-
- 2 Odłącz wszystkie przewody (zasilacze lub przewody USB) od ładowarek jednostanowiskowych.
-
- 3 Podłącz kabel do klonowania za pomocą przejściówki USB, podłącz jedną końcówkę kabla mini USB do pierwszej ładowarki, a drugą do drugiej ładowarki jednostanowiskowej.

**UWAGA:**

Podczas procesu klonowania ładowarka jedno stanowiskowa nie pobiera prądu. Akumulatory nie będą w tym czasie ładowane. Pomiędzy radiotelefonami będą przekazywane wyłącznie dane.

-
- 4 Włącz radiotelefon docelowy i umieść go w ładowarce jedno stanowiskowej.
-
- 5 Włącz radiotelefon źródłowy w następujący sposób:
 - a Jednocześnie naciśnij i przytrzymaj przyciski **PTT** oraz **SB2** podczas włączania radiotelefonu.
 - b Przed zwolnieniem przycisków odczekaj 3 sekundy, aż do momentu usłyszenia wyraźnego komunikatu o klonowaniu.
-
- 6 Umieść radiotelefon źródłowy w ładowarce jedno stanowiskowej. Naciśnij i zwolnij przycisk **SB1**.
-
- 7 Po zakończeniu klonowania urządzenie źródłowe wyemituje komunikat o jego powodzeniu lub niepowodzeniu. Jeżeli radiotelefon źródłowy jest wyposażony w wyświetlacz, wyświetli na nim

komunikat **Pass** lub **Fail** (w ciągu 5 sekund będzie rozlegnie się sygnał dźwiękowy).

-
- 8 Po zakończeniu procedury klonowania ponownie uruchom radiotelefony, aby opuścić tryb klonowania.
-

5.5

Co zrobić, jeśli klonowanie zakończy się niepowodzeniem

Jeśli klonowanie się nie powiedzie, usłyszysz odpowiedni komunikat głosowy. W przypadku niepowodzenia klonowania wykonaj następujące czynności przed ponowną próbą:

- 1 Sprawdź, czy akumulatory są w pełni naładowane.
-
- 2 Sprawdź, czy kabel jest właściwie podłączony do obydwu ładowarek jedno stanowiskowych.
-
- 3 Sprawdź, czy akumulator został prawidłowo podłączony.
-
- 4 Upewnij się, że na stykach stacji dokującej lub radiotelefonu nie ma zabrudzeń.
-

5 Upewnij się, że radiotelefon docelowy jest włączony.

6 Upewnij się, że radiotelefon źródłowy jest w trybie klonowania.

7 Upewnij się, że obydwa radiotelefony obsługują to samo pasmo częstotliwości, region oraz mają tę samą moc nadawania.



UWAGA:

Ten przewód do klonowania jest przeznaczony do używania tylko ze zgodnymi ładowarkami jednostanowiskowymi RLN6175 i PMLN6394 firmy Motorola Solutions.

Podczas zamawiania przewodu do klonowania, skorzystaj z jego numeru katalogowego: HKKN4028_. Zobacz [Akcesoria na str. 99](#), aby uzyskać więcej informacji na temat akcesoriów.

Tę stronę celowo pozostawiono pustą.

Rozwiązywanie problemów

Poniższa tabela zawiera opis sposobów rozwiązywania problemów w przypadku danego objawu:

6.1

Objawy i rozwiązania

Jeśli...	To...
<p>Brak zasilania</p>	<p>Naładuj lub wymień akumulator litowo-jonowy.</p> <p>Praca w bardzo niskich / wysokich temperaturach może mieć wpływ na długość pracy akumulatora.</p> <p>Zobacz Informacje o akumulatorze litowo-jonowym na str. 23.</p>
<p>Podczas rozmowy na danym kanale słyszeć inne rozmowy lub hałasy</p>	<p>Sprawdź, czy ustawiono kod eliminacji zakłóceń.</p> <p>Częstotliwość lub kod eliminacji zakłóceń mogą być używane.</p> <p>Zmień ustawienia: zmień częstotliwości lub kody dla wszystkich radiotelefonów.</p> <p>Upewnij się, że urządzenie korzysta z prawidłowej częstotliwości i kodu podczas nadawania.</p>

Jeśli...	To...
Zbyt niska jakość dźwięku	Ustawienia radiotelefonu mogły zostać źle dopasowane. Dokładnie sprawdź czy częstotliwości, kody i pasma są identyczne dla wszystkich urządzeń.
Ograniczony zasięg rozmowy	<p>Konstrukcje stalowe, betonowe, gęsta roślinność, duża liczba budynków czy pojazdów mogą powodować zmniejszony zasięg. Aby poprawić jakość nadawania, poszukaj miejsca o jak najmniejszej liczbie przeszkód pomiędzy osobami korzystającymi z radiotelefonów.</p> <p>Noszenie urządzenia w pobliżu ciała, np. w kieszeni lub na pasku również przyczynia się do zmniejszenia jego zasięgu.</p> <p>Zmień położenie radiotelefonu. Aby wzmocnić zasięg urządzenia, zwiększ jego moc i zredukuj liczbę przeszkód podczas transmisji. Radiotelefony UHF zapewniają lepszy zasięg sygnału i większą odporność na przeszkody.</p> <p>Zobacz Zasięg rozmów na str. 36.</p>
Nie można nadawać lub odbierać komunikatów	Podczas nadawania pamiętaj, żeby całkowicie docisnąć przycisk PTT .

Jeśli...	To...
	<p>Upewnij się, że wszystkie radiotelefony mają te same ustawienia dla kanału, częstotliwości i kodu eliminacji zakłóceń.</p> <p>Naładuj, wymień akumulatory lub popraw ich ułożenie. Zobacz Informacje o akumulatorze litowo-jonowym na str. 23.</p> <p>Przeszkody i praca wewnątrz budynków czy pojazdów może powodować zakłócenia. Zmień lokalizację. Zobacz Zasięg rozmów na str. 36.</p>
Duży poziom szumów lub zakłóceń	<p>Radiotelefony są zbyt blisko siebie; muszą się znajdować w odległości co najmniej 1,5 m od siebie.</p> <p>Urządzenia są zbyt daleko od siebie lub pomiędzy nimi stoją przeszkody zakłócające nadawanie.</p> <p>Zobacz Zasięg rozmów na str. 36.</p>
Słaby akumulator	<p>Naładuj lub wymień akumulator.</p> <p>Praca w bardzo niskich/wysokich temperaturach wpływa na długość pracy akumulatora.</p> <p>Zobacz Informacje o akumulatorze litowo-jonowym na str. 23.</p>

Jeśli...	To...
<p>Dioda LED ładowarki nie miga</p>	<p>Sprawdź, czy akumulator lub radiotelefon zostały prawidłowo podłączone. Zobacz, czy styki akumulatora/ładowarki są czyste i przylegają prawidłowo.</p> <p>Patrz Ładowanie radiotelefonu na str. 27, Wskaźniki LED ładowarki wsuwanej na str. 29 i instalowanie akumulatora litowo-jonowego na str. 24.</p>
<p>Pomimo włożenia nowych akumulatorów świeci się kontrolka dla niskiego poziomu naładowania</p>	<p>Patrz instalowanie akumulatora litowo-jonowego na str. 24 i Informacje o akumulatorze litowo-jonowym na str. 23.</p>
<p>Nie można skorzystać z funkcji VOX</p>	<p>Funkcja VOX jest prawdopodobnie wyłączona.</p> <p>Skorzystaj z oprogramowania CPS, aby sprawdzić czy poziom czułości funkcji VOX nie został ustawiony na „0”.</p> <p>Dodatkowe urządzenie nie działa lub jest niekompatybilne.</p> <p>Zobacz Funkcja VOX i iVOX na str. 38.</p>
<p>Akumulator nie ładuje się, mimo że został podłączony do ładowarki na dłuższy czas.</p>	<p>Sprawdź, czy ładowarka została właściwie podłączona do źródła zasilania.</p>

Jeśli...	To...
	<p data-bbox="855 157 1484 247">Patrz Ładowanie radiotelefonu za pomocą wsuwanej ładowarki jednostanowiskowej na str. 27 i Ładowanie samodzielnego akumulatora na str. 28.</p> <p data-bbox="855 267 1495 357">Sprawdź działanie kontrolki ładowarki, aby upewnić się, czy nie wystąpił problem z akumulatorem. Zobacz Wskaźniki LED ładowarki wsuwanej na str. 29.</p>

Tę stronę celowo pozostawiono pustą.

Użytkowanie i konserwacja

Niniejszy rozdział przedstawia prawidłowy sposób użytkowania radiotelefonu:

7.1

Środki ostrożności



Do czyszczenia należy używać miękkiej, wilgotnej ściereczki.



Nie zanurzaj w wodzie.



Nie używaj alkoholu ani środków czyszczących

Jeżeli radiotelefon znalazł się w wodzie,



Wyłącz radiotelefon i wyjmij akumulatory



Wytrzyj miękką szmatką



Nie należy używać radiotelefonu do momentu jego całkowitego wysuszenia

Tę stronę celowo pozostawiono pustą.

Tabela częstotliwości i kodów

Poniższa tabela przedstawia częstotliwości cyfrowe i analogowe oraz kody:

8.1

Tabele kodów i częstotliwości analogowych

Tabele umieszczone w tym rozdziale zawierają informacje o częstotliwościach i kodach. Wykresy te są użyteczne podczas korzystania z radiotelefonu z serii XT600d firmy Motorola Solutions do komunikacji z innymi radiotelefonami przemysłowymi.

Tabela 7: Domyślna częstotliwość kanału i kod eliminacji zakłóceń radiotelefonów z serii XT660d

Strefa	Nazwa kanału	Częstotliwość (MHz)	Kody
1	CHAN 01	446,00625	1–67,0 Hz
1	CHAN 02	446,01875	1–67,0 Hz
1	CHAN 03	446,03125	1–67,0 Hz
1	CHAN 04	446,04375	1–67,0 Hz
1	CHAN 05	446,05625	1–67,0 Hz
1	CHAN 06	446,06875	1–67,0 Hz

Ciąg dalszy tabeli...

Strefa	Nazwa kanału	Częstotliwość (MHz)	Kody
1	CHAN 07	446,08125	1-67,0 Hz
1	CHAN 08	446,09375	1-67,0 Hz
1	CHAN 09	446,00625	121-DPL 754
1	CHAN 10	446,01875	121-DPL 754
1	CHAN 11	446,03125	121-DPL 754
1	CHAN 12	446,04375	121-DPL 754
1	CHAN 13	446,05625	121-DPL 754
1	CHAN 14	446,06875	121-DPL 754
1	CHAN 15	446,08125	121-DPL 754
1	CHAN 16	446,09375	121-DPL 754

Tabela 8: Domyślna częstotliwość kanału i kod eliminacji zakłóceń radiotelefonów z serii XT665d

Strefa	Nazwa kanału	Częstotliwość (MHz)	Kody
1	CHAN 01	446,00625	1-67,0 Hz
1	CHAN 02	446,01875	1-67,0 Hz
1	CHAN 03	446,03125	1-67,0 Hz

Ciąg dalszy tabeli...

Strefa	Nazwa kanału	Częstotliwość (MHz)	Kody
1	CHAN 04	446,04375	1-67,0 Hz
1	CHAN 05	446,05625	1-67,0 Hz
1	CHAN 06	446,06875	1-67,0 Hz
1	CHAN 07	446,08125	1-67,0 Hz
1	CHAN 08	446,09375	1-67,0 Hz
1	CHAN 09	433,07500	1-67,0 Hz
1	CHAN 10	433,30000	1-67,0 Hz
1	CHAN 11	433,55000	1-67,0 Hz
1	CHAN 12	433,80000	1-67,0 Hz
1	CHAN 13	434,05000	1-67,0 Hz
1	CHAN 14	434,30000	1-67,0 Hz
1	CHAN 15	434,55000	1-67,0 Hz
1	CHAN 16	434,77500	1-67,0 Hz

8.2

Tabele kodów i częstotliwości cyfrowych

Tabela umieszczona w tym rozdziale zawiera informacje o częstotliwościach i kodach. Wykres ten jest użyteczny podczas korzystania z radiotelefonu XT600d firmy Motorola Solutions do komunikacji z innymi radiotelefonami przemysłowymi.

Tabela 9: Domyślna częstotliwość kanału i kod eliminacji zakłóceń radiotelefonów z serii XT660d

Strefa	Nazwa kanału	Częstotliwość (MHz)	Kody
1	CHAN 17	446,103125	Kod koloru – 1
1	CHAN 18	446,109375	Kod koloru – 2
1	CHAN 19	446,115625	Kod koloru – 3
1	CHAN 20	446,121875	Kod koloru – 4
1	CHAN 21	446,128125	Kod koloru – 5
1	CHAN 22	446,134375	Kod koloru – 6
1	CHAN 23	446,140625	Kod koloru – 7
1	CHAN 24	446,146875	Kod koloru – 8
1	CHAN 25	446,153125	Kod koloru – 9
1	CHAN 26	446,159375	Kod koloru – 10
1	CHAN 27	446,165625	Kod koloru – 11

Ciąg dalszy tabeli...

Strefa	Nazwa kanału	Częstotliwość (MHz)	Kody
1	CHAN 28	446,171875	Kod koloru – 12
1	CHAN 29	446,178125	Kod koloru – 13
1	CHAN 30	446,184375	Kod koloru – 14
1	CHAN 31	446,190625	Kod koloru – 15
1	CHAN 32	446,196875	Kod koloru – 16

Tabela 10: Domyślna częstotliwość kanału i kod eliminacji zakłóceń radiotelefonów z serii XT665d

Strefa	Nazwa kanału	Częstotliwość (MHz)	Kody
1	CHAN 17	446,003125	Kod koloru – 1
1	CHAN 18	446,009375	Kod koloru – 2
1	CHAN 19	446,015625	Kod koloru – 3
1	CHAN 20	446,021875	Kod koloru – 4
1	CHAN 21	446,028175	Kod koloru – 5
1	CHAN 22	446,034375	Kod koloru – 6
1	CHAN 23	446,040625	Kod koloru – 7
1	CHAN 24	446,046875	Kod koloru – 8

Ciąg dalszy tabeli...

Strefa	Nazwa kanału	Częstotliwość (MHz)	Kody
1	CHAN 25	446,053125	Kod koloru – 9
1	CHAN 26	446,059375	Kod koloru – 10
1	CHAN 27	446,065625	Kod koloru – 11
1	CHAN 28	446,071875	Kod koloru – 12
1	CHAN 29	446,078125	Kod koloru – 13
1	CHAN 30	446,084375	Kod koloru – 14
1	CHAN 31	446,090625	Kod koloru – 15
1	CHAN 32	446,096875	Kod koloru – 16

8.3

Pełna lista częstotliwości radiotelefonów z serii XT660d



OSTRZEŻENIE:

* Domyślnie dostępne są tylko częstotliwości analogowe 446,0–446,1 MHz. Częstotliwości analogowe od 446,1–446,2 MHz powinny być używane tylko w krajach, gdzie te częstotliwości są dozwolone przez władze państwowe. Częstotliwości analogowe 446,1–446,2 MHz nie są dozwolone w Rosji.

Częstotliwość PMR446 (MHz)

446,00625

446,05625

446,10625

446,15625

Ciąg dalszy tabeli...

Częstotliwość PMR446 (MHz)

446,01875	446,06875	446,11875	446,16875
446,03125	446,08125	446,13125	446,18125
446,04375	446,09375	446,14375	446,19375

**OSTRZEŻENIE:**

* Częstotliwości cyfrowe 446,0–446,1 MHz dla radiotelefonów z serii XT660d są dostępne do produkcji wyłącznie od stycznia 2018 r. lub po tym terminie.

Częstotliwość digital PMR446 (MHz)

*446,003125	*446,053125	446,103125	446,153125
*446,009375	*446,059375	446,109375	446,159375
*446,015625	*446,065625	446,115625	446,165625
*446,021875	*446,071875	446,121875	446,171875
*446,028125	*446,078125	446,128125	446,178125
*446,034375	*446,084375	446,134375	446,184375
*446,040625	*446,090625	446,140625	446,190625
*446,046875	*446,096875	446,146875	446,196875

8.4

Pełna lista częstotliwości radiotelefonów z serii XT665d

Częstotliwość PMR446 (MHz)			
446,00625	446,03125	446,05625	446,08125
446,01875	446,04375	446,06875	446,09375

Częstotliwość digital PMR446 (MHz)			
446,003125	446,028125	446,053125	446,078125
446,009375	446,034375	446,059375	446,084375
446,015625	446,040625	446,065625	446,090625
446,021875	446,046875	446,071875	446,096875

Częstotliwość LPD433 (MHz)			
433,07500	433,52500	433,97500	434,42500
433,10000	433,55000	434,00000	434,45000
433,12500	433,57500	434,02500	434,47500
433,15000	433,60000	434,05000	434,50000

Ciąg dalszy tabeli...

Częstotliwość LPD433 (MHz)

433,17500	433,62500	434,07500	434,52500
433,20000	433,65000	434,10000	434,55000
433,22500	433,67500	434,12500	434,57500
433,25000	433,70000	434,15000	434,60000
433,27500	433,72500	434,17500	434,62500
433,30000	433,75000	434,20000	434,65000
433,32500	433,77500	434,22500	434,67500
433,35000	433,80000	434,25000	434,70000
433,37500	433,82500	434,27500	434,72500
433,40000	433,85000	434,30000	434,75000
433,42500	433,87500	434,32500	434,77500
433,45000	433,90000	434,35000	
433,47500	433,92500	434,37500	
433,50000	433,95000	434,40000	

8.5

Kody CTCSS i PL/DPL**Tabela 11: Kody CTCSS**

CTCSS	Hz	CTCSS	Hz
1	67,0	21	136,5
2	71,9	22	141,3
3	74,4	23	146,2
4	77,0	24	151,4
5	79,7	25	156,7
6	82,5	26	162,2
7	85,4	27	167,9
8	88,5	28	173,8
9	91,5	29	179,9
10	94,8	30	186,2
11	97,4	31	192,8
12	100,0	32	203,5
13	103,5	33	210,7

Ciąg dalszy tabeli...

CTCSS	Hz	CTCSS	Hz
14	107,2	34	218,1
15	110,9	35	225,7
16	114,8	36	233,6
17	118,8	37	241,8
18	123,0	38	250,3
19	127,3	122 (*)	69,3
20	131,8		

Tabela 12: Kody PL/DPL

DPL	Kod	DPL	Kod	DPL	Kod
39	23	99	503	160	Odwrócony kod DPL 69
40	25	100	506	161	Odwrócony kod DPL 70
41	26	101	516	162	Odwrócony kod DPL 71
42	31	102	532	163	Odwrócony kod DPL 72
43	32	103	546	164	Odwrócony kod DPL 73
44	43	104	565	165	Odwrócony kod DPL 74

Ciąg dalszy tabeli...

DPL	Kod	DPL	Kod	DPL	Kod
45	47	105	606	166	Odwrócony kod DPL 75
46	51	106	612	167	Odwrócony kod DPL 76
47	54	107	624	168	Odwrócony kod DPL 77
48	65	108	627	169	Odwrócony kod DPL 78
49	71	109	631	170	Odwrócony kod DPL 79
50	72	110	632	171	Odwrócony kod DPL 80
51	73	111	654	172	Odwrócony kod DPL 81
52	74	112	662	173	Odwrócony kod DPL 82
53	114	113	664	174	Odwrócony kod DPL 83
54	115	114	703	175	Odwrócony kod DPL 84
55	116	115	712	176	Odwrócony kod DPL 85
56	125	116	723	177	Odwrócony kod DPL 86
57	131	117	731	178	Odwrócony kod DPL 87
58	132	118	732	179	Odwrócony kod DPL 88
59	134	119	734	180	Odwrócony kod DPL 89
60	143	120	743	181	Odwrócony kod DPL 90

Ciąg dalszy tabeli...

DPL	Kod	DPL	Kod	DPL	Kod
61	152	121	754	182	Odwrócony kod DPL 91
62	155	123	645	183	Odwrócony kod DPL 92
63	156	124	Niestandardowy kod PL	184	Odwrócony kod DPL 93
64	162	125	Niestandardowy kod PL	185	Odwrócony kod DPL 94
65	165	126	Niestandardowy kod PL	186	Odwrócony kod DPL 95
66	172	127	Niestandardowy kod PL	187	Odwrócony kod DPL 96
67	174	128	Niestandardowy kod PL	188	Odwrócony kod DPL 97
68	205	129	Niestandardowy kod PL	189	Odwrócony kod DPL 98
69	223	130	Odwrócony kod DPL 39	190	Odwrócony kod DPL 99
70	226	131	Odwrócony kod DPL 40	191	Odwrócony kod DPL 100

Ciąg dalszy tabeli...

DPL	Kod	DPL	Kod	DPL	Kod
71	243	132	Odwrócony kod DPL 41	192	Odwrócony kod DPL 101
72	244	133	Odwrócony kod DPL 42	193	Odwrócony kod DPL 102
73	245	134	Odwrócony kod DPL 43	194	Odwrócony kod DPL 103
74	251	135	Odwrócony kod DPL 44	195	Odwrócony kod DPL 104
75	261	136	Odwrócony kod DPL 45	196	Odwrócony kod DPL 105
76	263	137	Odwrócony kod DPL 46	197	Odwrócony kod DPL 106
77	265	138	Odwrócony kod DPL 47	198	Odwrócony kod DPL 107
78	271	139	Odwrócony kod DPL 48	199	Odwrócony kod DPL 108
79	306	140	Odwrócony kod DPL 49	200	Odwrócony kod DPL 109

Ciąg dalszy tabeli...

DPL	Kod	DPL	Kod	DPL	Kod
80	311	141	Odwrócony kod DPL 50	201	Odwrócony kod DPL 110
81	315	142	Odwrócony kod DPL 51	202	Odwrócony kod DPL 111
82	331	143	Odwrócony kod DPL 52	203	Odwrócony kod DPL 112
83	343	144	Odwrócony kod DPL 53	204	Odwrócony kod DPL 113
84	346	145	Odwrócony kod DPL 54	205	Odwrócony kod DPL 114
85	351	146	Odwrócony kod DPL 55	206	Odwrócony kod DPL 115
86	364	147	Odwrócony kod DPL 56	207	Odwrócony kod DPL 116
87	365	148	Odwrócony kod DPL 57	208	Odwrócony kod DPL 117
88	371	149	Odwrócony kod DPL 58	209	Odwrócony kod DPL 118

Ciąg dalszy tabeli...

DPL	Kod	DPL	Kod	DPL	Kod
89	411	150	Odwrócony kod DPL 59	210	Odwrócony kod DPL 119
90	412	151	Odwrócony kod DPL 60	211	Odwrócony kod DPL 120
91	413	152	Odwrócony kod DPL 61	212	Odwrócony kod DPL 121
92	423	153	Odwrócony kod DPL 62	213	Odwrócony kod DPL 122
93	431	154	Odwrócony kod DPL 63	214	Odwrócony kod DPL 123
94	432	155	Odwrócony kod DPL 64	215	Niestandardowy kod DPL
95	445	156	Odwrócony kod DPL 65	216	Niestandardowy kod DPL
96	464	157	Odwrócony kod DPL 66	217	Niestandardowy kod DPL
97	465	158	Odwrócony kod DPL 67	218	Niestandardowy kod DPL
98	466	159	Odwrócony kod DPL 68	219	Niestandardowy kod DPL

Ograniczona gwarancja firmy Motorola Solutions

A.1 Czego nie obejmuje gwarancja

- Usterki lub uszkodzenia wynikające z używania produktu w sposób inny niż przewidziany lub nieprzestrzeganie instrukcji zawartych w tym podręczniku użytkownika.
- Usterki lub uszkodzenia wynikające z niewłaściwego używania, wypadku lub zaniedbania.
- Usterki lub uszkodzenia wynikające z przeprowadzania niewłaściwych prób, niewłaściwej eksploatacji, konserwacji, regulacji lub jakichkolwiek przeróbek i modyfikacji.
- Zniszczenia lub uszkodzenia anten, chyba że jest to spowodowane wadami materiałowymi lub niewłaściwym wykonawstwem.
- Rozmontowanie lub naprawa wyrobu wykonana w sposób wpływający negatywnie na działanie wyrobu lub uniemożliwiający przeprowadzenie odpowiedniej kontroli oraz testów w celu zweryfikowania roszczenia z tytułu gwarancji.

- Usterki lub uszkodzenia wynikające z zawilgocenia, zalania lub zanieczyszczenia.
- Wszystkie powierzchnie plastikowe i inne części zewnętrzne, które zostały porysowane lub uszkodzone w wyniku zwykłej eksploatacji wyrobu.
- Wyroby czasowo przekazane do używania.
- Okresowa konserwacja i naprawa lub wymiana części w związku z normalnym zużyciem.

A.2 Informacje dotyczące gwarancji

Autoryzowany dealer lub sprzedawca firmy Motorola Solutions w miejscu zakupu dwukierunkowego radia Motorola Solutions i/lub oryginalnych akcesoriów uzna roszczenie gwarancyjne i/lub zapewni serwis gwarancyjny. Zwróć radiotelefon do dealera lub sprzedawcy, aby skorzystać z serwisu gwarancyjnego. Nie zwracaj radiotelefonu do firmy Motorola Solutions. Aby móc skorzystać z serwisu gwarancyjnego, należy przedstawić paragon lub porównywalny zastępczy dowód opatrzony datą zakupu. Dwukierunkowy radiotelefon powinien również mieć wyraźnie widoczny numer seryjny. Niniejsza gwarancja nie będzie obowiązywała, jeżeli numery seryjne lub typ zostały zmienione, usunięte, przeniesione z innego urządzenia lub jeżeli są nieczytelne.

Tę stronę celowo pozostawiono pustą.

Akcesoria

Tabela 13: Akcesoria audio

Numer części	Opis
HKLN4601_	Zestaw nadzoru z wbudowanym mikrofonem i przyciskiem PTT
HKLN4599_	Słuchawka douszna D-kształtna z wbudowanym mikrofonem i przyciskiem PTT
HKLN4604_	Słuchawka obrotowa z wbudowanym mikrofonem i przyciskiem PTT
HKLN4606_	Zdalny mikrofon z głośnikiem i przyciskiem PTT
HKLN4605_	Słuchawka douszna z wbudowanym mikrofonem i przyciskiem PTT

Tabela 14: Akumulator

Numer części	Opis
PMNN4434_	Standardowy akumulator litowo-jonowy
PMNN4453_	Akumulator litowo-jonowy o wysokiej pojemności

Tabela 15: Przewody

Numer części	Opis
HKKN4028_	Przewód do klonowania radiotelefonu z innego radiotelefonu
HKKN4027_	Kabel do programowania CPS

Tabela 16: Ładowarki

Numer części	Opis
PMLN6383_	Jednostanowiskowa taca ładująca

Ciąg dalszy tabeli...

Numer części	Opis
25012026001	100-240 V, 7,5 W, uniwersalny, micro-USB, zasilacz z przełącznikiem trybu pracy
58012029006	110-240 V, zasilacz ładowarki z przełącznikiem trybu pracy w standardzie UK/HK
58012029004	110-240 V, zasilacz ładowarki z przełącznikiem trybu pracy w standardzie europejskim
PMLN6385_	Standardowy zestaw wsuwanej ładowarki jednostanowiskowej w standardzie UK/EU

Tabela 17: Akcesoria do przenoszenia

Numer części	Opis
PMLN7655_	Futerał do przenoszenia z serii XT600d

Ciąg dalszy tabeli...

Numer części	Opis
PMLN7709_	Skórzany futerał do przenoszenia z serii XT600d

**UWAGA:**

Niektóre akcesoria mogą być niedostępne w chwili zakupu. Skontaktuj się z punktem sprzedaży firmy Motorola Solutions lub przejdź pod adres <http://www.motorolasolutions.com>, aby uzyskać najnowsze informacje na temat dostępności akcesoriów i najnowszych modeli.

Índice

Direitos de autor de software informático.....	7	2.8 Carregar uma bateria solta.....	27
Informações importantes de segurança.....	9	2.9 Indicadores LED do carregador de encaixe.....	28
Precaução de utilização.....	11	2.10 Medidor da bateria.....	30
Introdução.....	13	2.11 Tempo de carregamento previsto.....	30
Informações de segurança sobre carregadores e baterias.....	15	2.12 Carregar um rádio e uma bateria utilizando um MUC – Acessório opcional.....	30
Diretrizes de segurança operacional.....	15	Capítulo 3: Início.....	33
Capítulo 1: Visão geral do rádio.....	17	3.1 Ligar/desligar o rádio.....	33
1.1 Botões de controlo.....	18	3.2 Ajustar o volume.....	33
1.2 Características técnicas do rádio.....	22	3.3 Ecrã do rádio.....	34
Capítulo 2: Baterias e carregadores.....	23	3.4 Selecionar um canal.....	35
2.1 Acerca da bateria de íões de lítio.....	23	3.5 Receber uma chamada.....	35
2.2 Instalar a bateria de íões de lítio.....	24	3.6 Indicador de intensidade de sinal e Indicadores de canal ocupado.....	36
2.3 Remover a bateria de íões de lítio.....	24	3.7 Alcance de conversação.....	36
2.4 Fonte de alimentação e monocarregador de encaixe (SUC).....	25	3.8 Indicadores LED do rádio.....	37
2.5 Coldre.....	26	3.9 VOX e iVOX.....	38
2.6 Carregar o rádio.....	26	3.9.1 Configurar o VOX.....	39
2.7 Carregar o rádio através do SUC de encaixe.....	26	3.9.2 Configurar o iVOX.....	39
		3.9.3 Ajustar a sensibilidade iVOX.....	40
		3.10 Repor as definições de fábrica.....	40

3.11 Ativar ou desativar o sinal sonoro.....	41	4.4 Procura.....	50
3.12 Bloquear ou desbloquear o teclado.....	41	4.4.1 Selecionar uma lista de procura....	50
3.13 Aceder às opções do Menu.....	41	4.4.2 Selecionar o canal prioritário numa lista de procura.....	50
Capítulo 4: Funcionalidades avançadas.....	43	4.4.3 Remover um canal de uma lista de procura:.....	51
4.1 Configuração.....	43	4.4.4 Adicionar um canal a uma lista de procura.....	52
4.2 Edição do canal.....	44	4.5 Mensagem.....	52
4.2.1 Editar o pseudónimo do canal.....	44	4.5.1 Criar uma nova mensagem de texto.....	53
4.2.2 Editar a frequência do canal.....	45	4.5.2 Responder, reencaminhar ou eliminar uma mensagem recebida.....	53
4.2.3 Editar o código do canal.....	45	4.5.3 Enviar uma mensagem de texto rápida.....	54
4.3 Contactos.....	46	4.5.4 Reencaminhar ou eliminar uma mensagem enviada.....	55
4.3.1 Efetuar uma chamada a partir do menu CONTACTS.....	46	4.6 Gravação.....	55
4.3.2 Funcionalidades disponíveis nos contactos.....	47	4.6.1 Iniciar uma gravação.....	56
4.3.3 Adicionar um novo contacto à lista de contactos.....	47	4.6.2 Reproduzir ou eliminar ficheiros gravados.....	56
4.3.4 Efetuar chamadas digitais utilizando o acesso com um toque.....	48	4.6.3 Verificar o tempo de gravação restante.....	57
4.3.5 Contacto rápido.....	49		
4.3.5.1 Editar o contacto rápido... ..	49		
4.3.5.2 Efetuar uma chamada de contacto rápido.....	49		

4.7 Registo de chamadas.....	57	7.1 Precaução.....	73
4.7.1 Guardar um contacto do registo de chamadas na lista de contactos.....	57	Capítulo 8: Tabela de frequências e códigos.....	75
4.8 Zona.....	58	8.1 Tabelas de frequências analógicas e códigos.....	75
4.9 Informações do rádio.....	58	8.2 Tabelas de frequências digitais e códigos...78	
4.10 Modo furtivo.....	59	8.3 Lista de frequências completa do XT660d..	80
4.10.1 Ativar o modo furtivo.....	59	8.4 Lista de frequências completa do XT665d..	82
4.10.2 Desativar o Modo furtivo.....	59	8.5 Códigos CTCSS e PL/DPL.....	84
4.11 Interrupção.....	60	Anexo A: Garantia limitada da Motorola Solutions.....	91
4.12 Chamada direta com o ID do rádio.....	61	A.1 Casos não protegidos pela garantia.....	91
4.13 Inversão de fase.....	61	A.2 Informações sobre a garantia.....	91
4.14 Modo silencioso.....	61	Anexo B: Acessórios.....	93
Capítulo 5: Configurar o rádio.....	63		
5.1 Configurar utilizando o CPS.....	63		
5.2 Clonar rádios.....	64		
5.3 Clonar o rádio utilizando o Cabo de clonagem R2R (acessório opcional).....	64		
5.4 Instruções de funcionamento.....	65		
5.5 O que fazer caso a clonagem falhe.....	66		
Capítulo 6: Resolução de Problemas.....	67		
6.1 Sintomas e soluções.....	67		
Capítulo 7: Utilização e cuidados.....	73		

Esta página foi deixada em branco de propósito.

Direitos de autor de software informático

Os produtos da Motorola Solutions descritos neste manual podem incluir programas de computador protegidos por direitos de autor da Motorola Solutions, armazenados em memórias semicondutoras ou noutros meios. A legislação dos Estados Unidos da América e de outros países reserva à Motorola Solutions alguns direitos exclusivos para programas de computador protegidos por direitos de autor, incluindo, sem limitação, o direito exclusivo de copiar e reproduzir o programa de computador protegido por direitos de autor para qualquer formato. Deste modo, quaisquer programas de computador da Motorola Solutions protegidos por direitos de autor e incluídos nos produtos Motorola Solutions descritos neste manual não podem ser copiados, reproduzidos, modificados, objeto de engenharia reversa ou distribuídos sem o consentimento expresso por escrito da Motorola Solutions.

Além disso, a compra de produtos Motorola Solutions não garantirá, direta ou implicitamente, por exceção ou de outra forma, qualquer licença sobre os direitos de autor, as patentes ou os pedidos de patente da Motorola Solutions, exceto a licença normal e não exclusiva de utilização, implícita por força de lei na venda de um produto.

Esta página foi deixada em branco de propósito.

Informações importantes de segurança

Guia de segurança do produto e de exposição a energia de RF para rádios bidirecionais portáteis



ATENÇÃO:

Este rádio destina-se apenas a utilização profissional. Antes de utilizar o rádio, leia o Guia de segurança do produto e de exposição a energia de RF para rádios bidirecionais portáteis, que contém instruções de funcionamento importantes para uma utilização segura e informações sobre como conhecer e controlar a sua exposição a energia de RF, a fim de respeitar as normas e os regulamentos aplicáveis.

Para obter uma lista de baterias e outros acessórios aprovados pela Motorola Solutions, visite o seguinte website:

<http://www.motorolasolutions.com>

Esta página foi deixada em branco de propósito.

Precaução de utilização

O rádio digital portátil da Série XT600d cumpre as características técnicas IP55, permitindo que o rádio suporte condições de campo adversas, como, por exemplo, a utilização à chuva ou em ambientes poeirentos.

- Se o rádio tiver sido exposto a água ou chuva, agite bem o rádio para retirar qualquer água que possa estar presa dentro da grelha do altifalante e da porta do microfone. A água presa na grelha do altifalante e na porta do microfone pode causar uma diminuição do desempenho de áudio.
- Se a área dos contactos da bateria do rádio tiver sido exposta a água, limpe e seque os contactos da bateria no rádio e na bateria antes de ligar a bateria ao rádio. A água residual pode provocar um curto circuito no rádio.
- Se o rádio tiver sido exposto a uma substância corrosiva (por exemplo, água salgada), lave o rádio e a bateria com água potável e, em seguida, seque o rádio e a bateria.
- Para limpar as superfícies exteriores do rádio, utilize uma solução diluída de detergente para louça não abrasivo e água potável (isto é, uma colher de chá de detergente para um galão (3,8 litros) de água).

- Ao limpar o rádio, não utilize um jato de pulverização de alta pressão no rádio, uma vez que isso pode causar uma fuga de água para o interior do rádio.



ATENÇÃO:

Não desmonte o rádio. Poderá danificar os vedantes do rádio e resultar em vias de fuga para o interior do rádio. A manutenção do rádio deve ser realizada apenas num centro de reparações equipado para testar e substituir o vedante no rádio.

Esta página foi deixada em branco de propósito.

Introdução

Este manual do utilizador aborda o funcionamento dos seus rádios.

O seu distribuidor ou administrador de sistemas poderá ter personalizado o rádio em função das suas necessidades específicas. Consulte o seu distribuidor ou administrador de sistemas para obter mais informações.

Pode consultar o revendedor ou o administrador de sistemas para obter mais informações sobre as seguintes questões:

- O seu rádio está programado com canais convencionais predefinidos?
- Quais os botões que foram programados para aceder a outras funcionalidades?
- Que acessórios opcionais podem satisfazer as suas necessidades?
- Quais as práticas recomendadas de utilização do rádio para uma comunicação eficiente?
- Quais os procedimentos de manutenção que ajudam a prolongar a vida útil do rádio?

Esta página foi deixada em branco de propósito.

Informações de segurança sobre carregadores e baterias

Este documento contém instruções de segurança e funcionamento importantes. Leia estas instruções com atenção e guarde-as para consultar no futuro. Antes de utilizar o carregador, leia todas as instruções e chamadas de atenção:

- no carregador
 - na bateria
 - no rádio ligado com bateria.
- 1** Para reduzir o risco de ferimentos, carregue apenas as baterias recarregáveis autorizadas pela Motorola Solutions. Carregar as outras baterias pode causar explosão, ferimentos e danos.
 - 2** A utilização de acessórios não recomendados pela Motorola Solutions pode resultar em incêndio, choque elétrico ou ferimentos.
 - 3** Para reduzir os danos na ficha e no cabo de alimentação, puxe sempre pela ficha e nunca pelo cabo quando desligar o carregador.

- 4** Não deve utilizar um cabo de extensão a não ser que seja necessário. A utilização de um cabo de extensão desadequado pode resultar em incêndio e choque elétrico. Se tiver de utilizar um cabo de extensão, certifique-se de que utiliza um cabo do tipo 18 AWG se o comprimento for inferior a 30,48 m ou do tipo 16 AWG se o comprimento for inferior a 45,72 metros.
- 5** Não utilize o carregador se este apresentar qualquer quebra ou danos. Se tal suceder, leve-o a um representante de assistência qualificado da Motorola Solutions.
- 6** Não desmonte o carregador, uma vez que não pode ser reparado e não existem peças de substituição. A desmontagem do carregador pode resultar em risco de choque elétrico ou incêndio.
- 7** Para reduzir o risco de choque elétrico, desligue o carregador da tomada de CA antes de qualquer operação de manutenção ou limpeza.

Diretrizes de segurança operacional

- Desligue o rádio durante o carregamento.
- O carregador não foi concebido para utilização no exterior. Utilize apenas em locais/condições sem água.

- Ligue o carregador em redes elétricas com cablagem adequada, sistema de corte adequado e tensão correta (conforme especificado no produto).
- Desligue da linha de tensão removendo a ficha da tomada.
- Ligue o equipamento a uma tomada elétrica de fácil acesso e próxima.
- No caso de equipamentos com fusíveis, as peças de substituição têm de ser conformes ao tipo e classificação especificados nas instruções do equipamento.
- A temperatura ambiente máxima à volta do equipamento de fonte de alimentação não pode exceder os 40 °C.
- A potência de saída da unidade de alimentação não deve exceder os valores indicados na etiqueta de produto situada na parte inferior do carregador.
- Certifique-se de que o cabo não é pisado, provoca tropeçamento ou fica exposto a água, danos ou qualquer tipo de esforço.

Visão geral do rádio

Este capítulo explica os botões e funções para controlar o rádio.

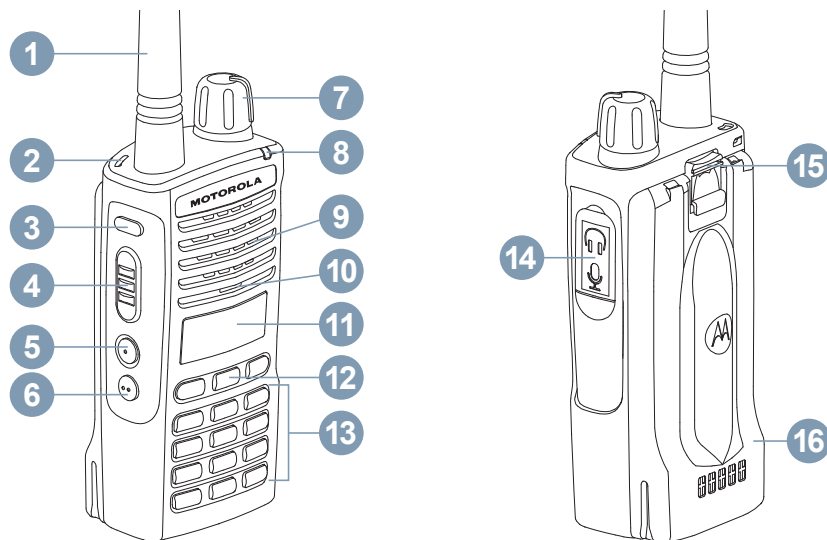

1.1





Botões de controlo

A seguinte tabela explica as funções de cada um dos botões do rádio:

Tabela 1: Tabela de referência dos botões de controlo

Número	Descrição
1	Antena A antena do modelo XT660dXT665d não é removível.
2	Orifício para a fita
3	Botão de gravação Prima o botão para ativar ou desativar a funcionalidade de transmissão da gravação. Consulte Gravação na página 55 para obter mais informações.
4	Botão PTT Prima e mantenha premido o botão para falar, libertando-o para ouvir.
5, 6	Botão lateral 1 (SB1) , Botão lateral 2 (SB2) Consulte Tabela 2: Predefinição para os botões SB1 e SB2 na página 20 .
7	Botão On/Off/Volume Liga ou desliga o rádio e também ajusta o volume do rádio.
8	LED

Continuação da tabela...

Número	Descrição
9	Indica o estado da bateria, estado ligado/desligado, informações sobre a chamada de rádio e estado de procura.
10	<p data-bbox="399 288 529 309">Altifalante</p> <p data-bbox="399 320 1344 344">O utilizador tem de falar claramente para o microfone ao enviar uma mensagem.</p>
11	<p data-bbox="399 373 521 394">Ecrã LCD</p> <p data-bbox="399 405 997 429">Ecrã monocromático com retroiluminação a laranja</p>
12	<p data-bbox="399 458 818 479">Botões Menu/OK e de navegação</p> <p data-bbox="399 501 1455 568">Prima  para aceder a um menu ou confirmar a seleção; prima e mantenha premido para guardar a seleção no modo de programação.</p> <p data-bbox="399 607 1419 674">Prima  /  para alternar entre a esquerda/direita nas seleções disponíveis no menu; prima e mantenha premido para acelerar a alternância.</p> <p data-bbox="399 703 1455 770">Prima  para cancelar e voltar ao nível anterior do menu; prima e mantenha premido este botão para voltar ao ecrã inicial.</p>
13	Teclado alfanumérico

Continuação da tabela...



Número	Descrição
Prima 	para o número zero; prima e mantenha premido este botão para alterar o texto para valores numéricos, caracteres e seleções de idioma. O canto superior direito do ecrã do rádio apresenta ABC, abc e 123 para indicar os caracteres que pode digitar.
Prima 	para introduzir espaço no texto; prima e mantenha premido este botão para bloquear ou desbloquear todos os botões de controlo exceto o botão PTT .
14	Conector para acessórios Liga-se a acessórios de áudio compatíveis.
15	Trinco da bateria
16	Bateria A Série XT600d inclui uma Bateria de iões de lítio padrão. Podem estar disponíveis outras baterias. Consulte Tabela 4: Baterias autorizadas pela Motorola Solutions na página 28 para obter mais informações.

Tabela 2: Predefinição para os botões SB1 e SB2

Botões	Predefinição
Prima brevemente SB1	Canal inicial
Prima continuamente SB1	Anúncio do nível da bateria
Prima brevemente SB2	Procura

Continuação da tabela...

Botões**Predefinição**

Prima continuamente **SB2**Monitorizar

Para descrever o modo como cada pressão funciona num rádio:

Pressão breve

Prima e liberte rapidamente.

Pressão longa

Prima e mantenha premido pela duração programada.

Manter premido

Mantenha o botão premido.

**AVISO:**

O seu distribuidor ou administrador de sistemas poderá ter personalizado o rádio em função das suas necessidades específicas. Consulte o seu distribuidor ou administrador de sistemas para determinar a forma como o seu rádio foi programado.

1.2

Características técnicas do rádio

A seguinte tabela explica as características técnicas do rádio:

Tabela 3: Características técnicas do rádio XT660d/XT665d

	XT660d	XT665d
Banda de frequência (MHz)	PMR446, digital PMR446	PMR446, digital PMR446, LPD 433-434
Potência de transmissão (W)	0,5	0,5 para PMR446 e digital PMR446, 0,01 para LPD
Número de canais	128	128
Antena	Não removível	Não removível

Etiqueta do modelo

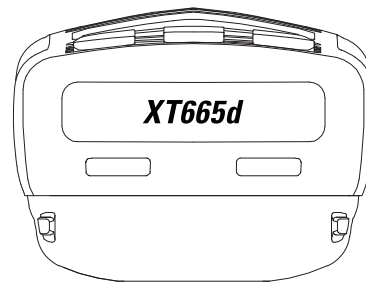
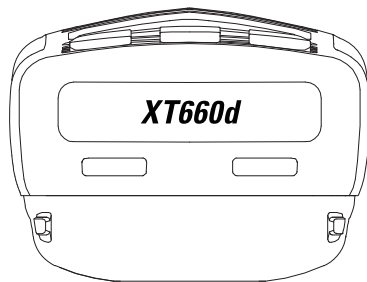

Baterias e carregadores

Os rádios da Série XT600d são fornecidos com baterias de íões de lítio (Li-Ion) com capacidades distintas que definem a vida útil da bateria.

2.1

Acerca da bateria de íões de lítio

O rádio da Série XT600d inclui uma bateria de íões de lítio recarregável. Esta bateria deve ser carregada completamente antes da primeira utilização para garantir uma capacidade e desempenho ideais.

A vida útil da bateria é determinada por vários fatores. Os mais importantes são a sobrecarga de baterias e a profundidade de descarga média a cada ciclo. Normalmente, quanto maior for a sobrecarga e maior for a profundidade de descarga, menos ciclos dura a bateria. Por exemplo, uma bateria que é sobrecarregada e descarregada a 100% várias vezes ao dia tem uma duração de ciclos inferior à de uma bateria que é menos sobrecarregada e é descarregada a 50% por dia. Uma bateria com sobrecarga mínima e que tenha uma média de 25% de descarga dura ainda mais tempo.

As baterias da Motorola Solutions são concebidas especificamente para serem utilizadas com um carregador Motorola Solutions e vice-versa. Carregar baterias que não sejam Motorola Solutions pode causar danos na bateria e invalidar a garantia da mesma. Sempre que possível, mantenha a temperatura da bateria a 25 °C (temperatura ambiente). Carregar uma bateria fria (abaixo dos 10 °C) pode resultar na fuga de eletrólitos e, em última análise, numa avaria da bateria. Carregar uma bateria quente (acima dos 35 °C) resulta numa redução da capacidade de descarga, afetando o desempenho do rádio. Os carregadores de bateria rápidos da Motorola Solutions possuem um circuito sensível à temperatura que garante que as baterias são carregadas dentro dos limites de temperatura acima indicados.

As seguintes informações explicam a duração da vida útil da Bateria de íões de lítio com TX Power 0,5 W com a Poupança de bateria ligada:

Padrão

20 horas

Bateria de alta capacidade

28 horas

2.2

Instalar a bateria de íões de lítio

Os seguintes passos explicam como é instalada a bateria de íões de lítio:

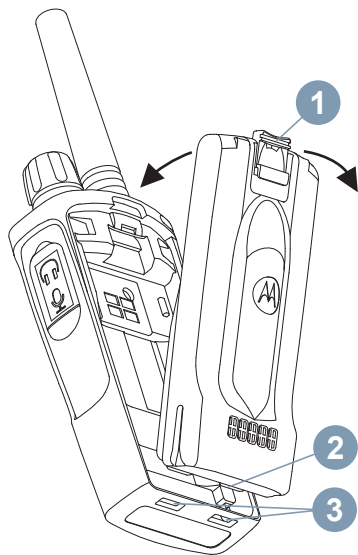

- 1 Desligue o rádio.
-

- 2 Com o logótipo da Motorola Solutions voltado para cima, encaixe as patilhas (2) na parte inferior da bateria nas ranhuras (3).
-

- 3 Pressione o tranco da bateria (1) em direção ao rádio até que encaixe no lugar.
-

2.3

Remover a bateria de íões de lítio

Os seguintes passos explicam como é removida a bateria de íões de lítio:

- 1 Desligue o rádio.
-
- 2 Empurre para baixo e segure o tranco da bateria.
-
- 3 Retire a bateria do rádio.
-

2.4

Fonte de alimentação e monocarregador de encaixe (SUC)

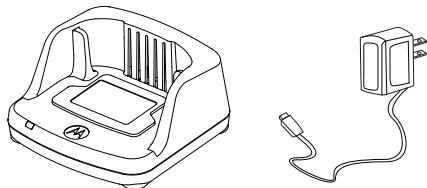

O rádio é fornecido com um SUC de encaixe, uma fonte de alimentação (também designada por transformador) e um conjunto de adaptadores.

Pode mudar a fonte de alimentação para que se adequa aos adaptadores fornecidos com o rádio. Utilize o adaptador da região em que se encontra.

Execute as seguintes ações para montar e desmontar a fonte de alimentação:

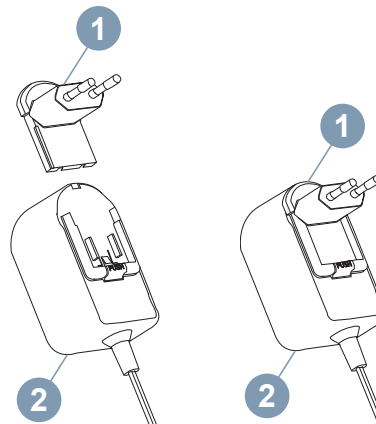

- Alinhe o adaptador (1) com as ranhuras da fonte de alimentação (2) até que encaixe no lugar.
- Para remover, faça deslizar o adaptador (1) para cima.

**AVISO:**

O adaptador das imagens é meramente ilustrativo. O adaptador que deve instalar pode ser diferente consoante a região.

Ao adquirir um carregador ou fonte de alimentação (2) adicional, certifique-se de que se trata do conjunto correto de SUC de encaixe e fonte de alimentação.

2.5

Coldre

Os seguintes passos explicam como utilizar um coldre:

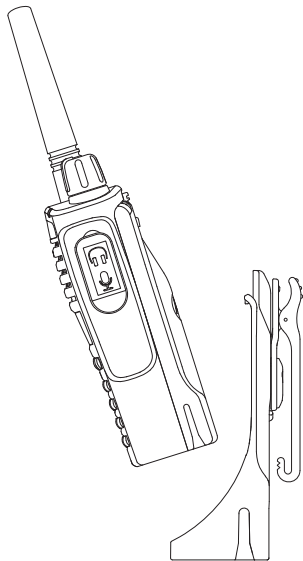

- 1 Insira o rádio na base do coldre. Pressione o rádio contra a parte posterior do coldre até que os

ganchos no coldre estejam inseridos nas reentrâncias superiores da bateria.

- 2 Para remover, solte os ganchos do coldre das reentrâncias superiores da bateria utilizando a patilha superior no coldre. Deslize o rádio e remova-o do coldre.
-

2.6

Carregar o rádio

Com o rádio ligado, coloque a bateria num SUC de encaixe ou num carregador de unidades múltiplas (MUC) aprovado pela Motorola Solutions.

2.7

Carregar o rádio através do SUC de encaixe

Os seguintes passos explicam como o rádio é carregado através de um SUC de encaixe:

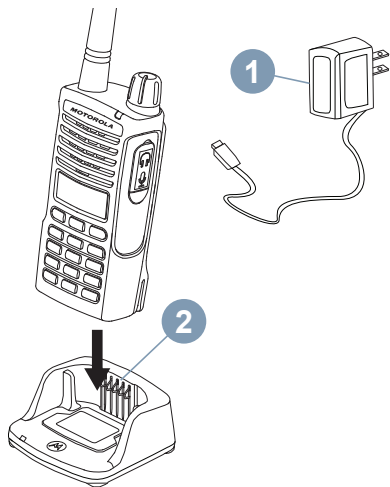

- 1 Coloque o carregador numa superfície plana.
- 2 Introduza o conector da fonte de alimentação (1) na porta lateral do SUC de encaixe (2).

- 3 Introduza o rádio no carregador com o rádio voltado para a frente, conforme apresentado.

**AVISO:**

Quando pretender carregar uma bateria instalada num rádio, desligue o rádio para garantir o carregamento completo. Consulte [Diretrizes de segurança operacional na página 15](#) para obter mais informações.

2.8

Carregar uma bateria solta

Para carregar apenas a bateria, execute os seguintes passos:

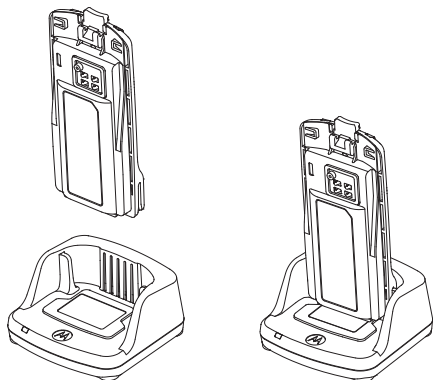

- 1 Execute [passo 3 de "Carregar o rádio através do SUC de encaixe na página 26"](#).
- 2 Insira a bateria no encaixe, com a superfície interna da bateria voltada para a frente do SUC de encaixe.
- 3 Alinhe as ranhuras na bateria com as nervuras de alinhamento no SUC de encaixe.

Tabela 4: Baterias autorizadas pela Motorola Solutions

Número de peça	Descrição
PMNN4434_R	Bateria de íões de lítio padrão
PMNN4453_R	Bateria de íões de lítio de alta capacidade

2.9

Indicadores LED do carregador de encaixe

A seguinte tabela explica a diferença de cada estado e indicador LED:

Tabela 5: Indicador LED do carregador

Estado	Indicador LED	Comentários
Alimentação ligada	Verde durante aproximadamente 1 segundo	-
A carregar	Vermelho fixo	-

Continuação da tabela...

Estado	Indicador LED	Comentários
Carga completa	Verde fixo	-
Bateria avariada	Vermelho intermitente rápido	Normalmente, o reposicionamento da bateria resolve este problema.
A aguardar carregamento	Âmbar intermitente lento	A temperatura da bateria está demasiado alta ou baixa, ou está a utilizar a tensão errada.
Estado do nível da bateria	Não disponível	Bateria descarregada
	Vermelho intermitente uma vez	Bateria fraca
	Âmbar intermitente duas vezes	Bateria com carga média

Continuação da tabela...

Estado	Indicador LED	Comentários
	Verde intermitente três vezes	Bateria com carga elevada

Se NÃO existir indicação LED:

- Verifique se introduziu corretamente o rádio com bateria, ou a bateria solta. (consulte [passo 3](#) de "[Carregar o rádio através do SUC de encaixe na página 26](#)")
- Certifique-se de que o cabo de alimentação está bem ligado à tomada do carregador utilizando uma tomada de CA adequada e de que a tomada tem corrente.



- Confirme que a bateria que está a utilizar com o rádio está listada em [Tabela 4: Baterias autorizadas pela Motorola Solutions na página 28](#).

2.10

Medidor da bateria

O medidor da bateria situado no canto superior esquerdo do ecrã do rádio indica a quantidade de bateria restante.

Tabela 6: Medidor da bateria de íões de lítio

Medidor da bateria		
3 barras	2 barras	1 barra
		
100–70%	70–30%	35–0% (≤ 10% quando estiver a piscar)

2.11

Tempo de carregamento previsto

As informações abaixo oferecem soluções de carregamento com uma estimativa do tempo de carregamento da bateria. Para obter mais informações consulte [Tabela 14: Bateria na página 93](#).

Bateria padrão

≤ 4,5 horas

Bateria de alta capacidade

≤ 4,5 horas

2.12

Carregar um rádio e uma bateria utilizando um MUC – Acessório opcional

O MUC permite o carregamento de até seis rádios ou baterias. As baterias podem ser carregadas com os rádios ou removidas e colocadas no MUC separadamente. Cada um dos seis compartimentos de carregamento pode alojar um rádio (com ou sem coldre) ou uma bateria, mas não os dois em simultâneo.

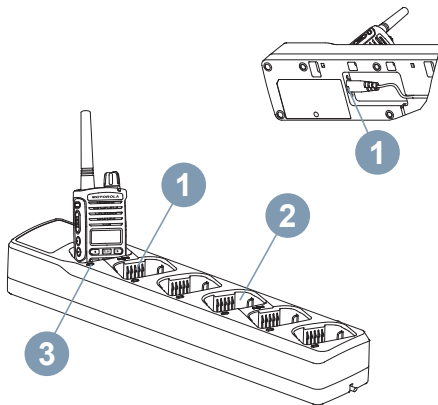

- 1 Coloque o MUC numa superfície plana.

- 2 Insira a ficha do cabo de alimentação na ficha de dois pinos (1) do MUC na parte inferior do MUC.

- 3 Ligue o cabo de alimentação numa tomada de CA.

- 4 Desligue o rádio.

- 5 Insira o rádio ou a bateria no compartimento de carregamento (3) com o rádio ou a bateria voltado para o lado oposto dos contactos (2).



AVISO:

- Pode obter mais informações sobre o funcionamento do MUC nas Folhas de instruções fornecidas com o MUC. Consulte [Acessórios na página 93](#) para obter mais informações sobre as peças e os respetivos números de peça.
- Consulte [Tabela 5: Indicador LED do carregador na página 28](#) para obter mais informações sobre os Indicadores LED (3) do MUC.

Esta página foi deixada em branco de propósito.

Início

Esta secção ajuda-o a familiarizar-se com o funcionamento básico do rádio.

3.1

Ligar/desligar o rádio

Para ligar o rádio, rode o botão **On/Off/Volume** no sentido dos ponteiros do relógio. O rádio emite um dos seguintes sons:

- Som de arranque e aviso de número de canal, ou
- Avisos de nível da bateria e número de canal, ou
- Silêncio (os sons estão desativados).

O LED pisca a vermelho fixo durante 3 segundos.

Para desligar o rádio, rode o botão **On/Off/Volume** no sentido contrário ao dos ponteiros do relógio até ouvir um "clique".

3.2

Ajustar o volume

Rode o botão **On/Off/Volume** no sentido dos ponteiros do relógio para aumentar o volume e no sentido contrário para diminuir o volume.



AVISO:

Não coloque o rádio muito próximo do ouvido quando o volume está muito alto ou quando está a ajustar o volume

3.3

Ecrã do rádio

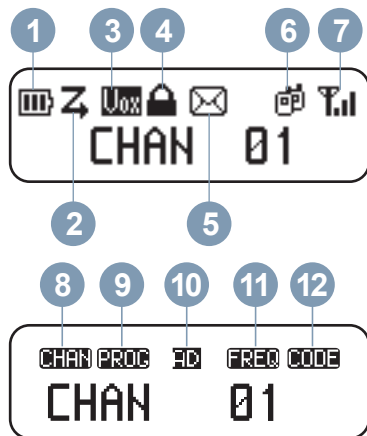









No ecrã inicial, a primeira linha do ecrã apresenta ícones diferentes para indicar o estado de diferentes funcionalidades. A segunda linha corresponde a cadeias de menu.

A seguinte tabela descreve os ícones:

N.º	Ícone	Descrição
1.		O número de barras apresentadas (0–3) indica a carga restante da bateria.
2.		A procura está ativa.
3.		O VOX/iVOX está ativo. Durante a ativação (sem os acessórios VOX), o rádio está em modo iVOX e pode falar diretamente para o microfone sem premir o botão PTT . Se o utilizar com os acessórios VOX, pode falar para o microfone dos acessórios sem premir continuamente o botão PTT do rádio ou dos acessórios.
4.		Os botões Keypad e Side estão bloqueados.
5.		O rádio recebeu pelo menos uma mensagem de texto que não foi lida.
6.i.		O rádio está numa chamada de grupo.

Continuação da tabela...



N.º	Ícone	Descrição
6.ii.		O rádio está numa chamada privada.
7.		Este é o indicador de intensidade do sinal recebido. O número de barras (0–3) apresentado indica a intensidade do sinal recebido.
8.		Isto indica o índice de canais atual.
9.		De momento, o rádio está em modo de programação.
10.i.		O canal atual está em modo analógico.
10.ii.		O canal atual está em modo digital.
11.		Isto indica a frequência de canal atual.
12.		Indica o código CTCSS/DPL atual.

**AVISO:**

O ecrã de rádio aqui ilustrado destina-se apenas à apresentação da localização dos ícones. Cada ecrã de rádio pode ter um aspeto diferente (canal e código) com base nas funcionalidades pré-programadas disponíveis no modelo ou região. A retroiluminação acende-se ao premir qualquer botão, exceto o botão **PTT**.

3.4

Selecionar um canal

Prima  ou  duas vezes no ecrã inicial para navegar até ao canal seguinte.

Cada canal possui a sua própria frequência, código de eliminação de interferências e definições de procura.

3.5

Receber uma chamada

Os seguintes passos explicam como receber uma chamada:

- 1 Liberte o botão **PTT** e verifique se existe atividade de voz.
- 2 Para responder, mantenha o rádio na vertical a 2,5 a 5 cm de distância da boca. Prima o botão **PTT** para falar e liberte-o para ouvir.

O LED permanece fixo a vermelho quando o rádio está a receber ou a transmitir.

Consulte [Efetuar uma chamada a partir do menu CONTACTS na página 46](#) para efetuar uma chamada.

3.6

Indicador de intensidade de sinal e Indicadores de canal ocupado

Quando existe atividade numa frequência, o ícone do Indicador de intensidade de sinal (sem as barras) pisca e o LED do rádio permanece fixo a laranja. O ícone do

Indicador de intensidade de sinal de rádio  pode alternar de 1 (mais fraco) a 3 (mais forte), dependendo da receção de cobertura do rádio. Quando o rádio está no modo de receção, exibe o ícone do Indicador de intensidade de sinal com barras.



AVISO:

Os obstáculos que se encontrem a bloquear o caminho do sinal podem afetar o sinal recebido.

3.7

Alcance de conversação

Os rádios da Série XT600d foram concebidos para maximizar o desempenho e melhorar o alcance de transmissão em campo. Para evitar interferências, recomenda-se que a distância entre os rádios seja superior a 1,5 m. A cobertura do rádio é de 16 250 m², 13 andares e 9 km em zonas planas.

O alcance de conversação depende do terreno. É afetado por estruturas em betão, vegetação densa e pela utilização dos rádios no interior de edifícios ou de veículos. O melhor alcance é obtido em áreas planas e abertas, atingindo 9 km de cobertura. Quando existem edifícios e árvores no caminho, obtém-se um alcance médio. O alcance mínimo é obtido quando existem montanhas e vegetação densa a obstruir o caminho de comunicação.

Para estabelecer uma comunicação bilateral adequada, os códigos de eliminação de interferências, frequência e canal devem ser iguais em ambos os rádios. Isto depende do perfil pré-programado do seu rádio:

Canal

O canal atualmente utilizado pelo rádio, consoante o modelo do rádio.

Código de eliminação de interferências

Estes códigos ajudam a minimizar as interferências fornecendo uma seleção de combinações de códigos.

Frequência

A frequência utilizada para transmitir/receber.

3.8**Indicadores LED do rádio**

A seguinte tabela explica o estado do rádio e da indicação LED:

Estado do rádio	Indicação LED
Ligar	Vermelho fixo durante 3 segundos
Transmitir (TX)/Receber (RX)	Vermelho fixo, quando o rádio está a transmitir ou a receber.
Modo de programação "suspenso"/modo de canal	Vermelho intermitente em pulsação.
Canal ocupado	Laranja fixo.
Bateria fraca	Laranja intermitente em pulsação.
Procura	Vermelho intermitente em ritmo acelerado.
Modo VOX/iVOX	Vermelho intermitente em pulsação dupla.
PTT VOX/iVOX	Vermelho fixo para indicar que o rádio está a transmitir.

Continuação da tabela...

Estado do rádio	Indicação LED
Gravação	Vermelho e verde intermitentes em pulsação.
Modo de programação CPS	Verde intermitente em pulsação.
Modo de clonagem	Laranja intermitente duas vezes em pulsação.
Clonagem em curso	Laranja fixo até que a clonagem termine.
Transferência de firmware	Fica verde fixo quando o rádio estiver pronto para transferir; durante a transferência, o LED fica verde intermitente rápido; o LED desliga-se quando a transferência de dados estiver concluída e o rádio é ligado com vermelho fixo durante 3 segundos.

3.9

VOX e iVOX

Este capítulo explica a configuração e o ajuste da sensibilidade do VOX/iVOX.

VOX

O VOX apenas é suportado através de acessórios que possuem a função VOX; os auscultadores do tipo VOX mantêm o microfone ativo sempre que o rádio transmitir automaticamente depois de detetar sinal, sem que o utilizador tenha de premir o botão **PTT** no rádio ou no acessório de áudio.

iVOX

O iVOX apenas é suportado sem acessórios de áudio ligados ao rádio. Quando o iVOX está ativado, o microfone do rádio está ativo sempre que o rádio transmitir automaticamente após detetar sinal, sem que o utilizador tenha de premir o botão **PTT**.

3.9.1

Configurar o VOX

Os seguintes passos explicam como configurar o VOX:

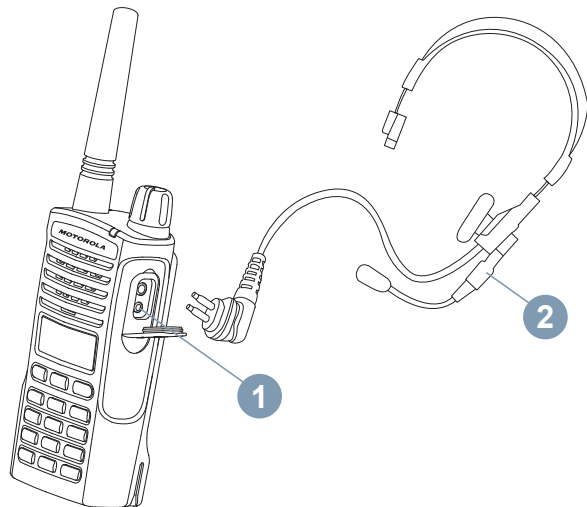

- 1 Desligue o rádio.
- 2 Abra a tampa do acessório.

- 3 Insira a ficha do acessório de áudio (2) na porta do acessório (1) com firmeza.

- 4 Ligue o rádio.
O indicador LED pisca duas vezes a vermelho.

- 5 Baixe o volume do rádio antes de colocar o acessório perto do ouvido.

- 6 Para transmitir, fale para o microfone do acessório e para receber, pare de falar.

O sistema VOX pode ser temporariamente desativado premindo o botão **PTT** ou removendo o acessório de áudio.

**AVISO:**

Contacte o seu ponto de venda Motorola Solutions para encomendar acessórios.

3.9.2

Configurar o iVOX

Os seguintes passos explicam como configurar o iVOX:

- 1 Desligue o rádio.

- 2 Prima e mantenha premido o botão **PTT** enquanto liga o rádio para ativar o iVOX.

O ecrã apresenta VOX.



AVISO:

Se premir brevemente o botão **PTT**, o iVOX é temporariamente desativado. O ecrã apresenta VOX intermitente.

Prima brevemente o botão **PTT** outra vez para reativar o iVOX.

Há um pequeno atraso entre o momento em que começa a falar e quando o rádio transmite.





3.9.3

Ajustar a sensibilidade iVOX

A sensibilidade do acessório ou microfone do rádio pode ser ajustada para se adequar a diferentes ambientes de funcionamento. A sensibilidade iVOX pode ser programada com software Customer Programming (CPS) ou no botão



O valor predefinido é MEDIUM. O iVOX pode ser definido para qualquer valor apresentado abaixo:

- 1 Prima  e navegue até SETTING.
- 2 Prima  e navegue até VOX LEVEL.
- 3 Prima  e navegue até ao nível de sensibilidade adequado.
- 4 Prima  para confirmar a seleção.



AVISO:

Os níveis VOX variam entre LOW, MEDIUM e HIGH.

3.10

Repor as definições de fábrica

Esta funcionalidade reverte todas as funcionalidades do rádio para as predefinições.

Prima **PTT**, **SB2** e **SB1** simultaneamente enquanto liga o rádio, até ouvir um bip alto.

3.11

Ativar ou desativar o sinal sonoro

Os seguintes passos explicam como ativar e desativar o sinal sonoro:

- 1 Prima  e navegue até **SETTING**.

- 2 Prima  e navegue até **BEEP TONE**.

- 3 Prima  e navegue até **ON/OFF**.

- 4 Prima  para ativar ou desativar o sinal sonoro.

3.12

Bloquear ou desbloquear o teclado

Pode bloquear o teclado para evitar alterar acidentalmente as suas configurações de rádio. Os seguintes passos explicam como bloquear e desbloquear o teclado:

- 1 Prima e mantenha premido  durante 4 segundos.

O ícone de cadeado  é apresentado para indicar que o teclado e os botões laterais estão bloqueados.

- 2 Prima e mantenha premido  durante 4 segundos.

Se o ícone de cadeado  deixar de ser apresentado, o teclado e os botões laterais estão acessíveis.

**AVISO:**

O botão **PTT** não pode ser bloqueado com esta funcionalidade.

3.13

Aceder às opções do Menu

Os seguintes passos explicam como aceder às opções do Menu:

1 Prima continuamente  para aceder ao Menu. O rádio exibe opções de funcionalidade.

2 Prima  ou  para ver as seguintes funcionalidades:

- SETTING
 - CHANNEL EDIT
 - CONTACTS
 - SCAN
 - MESSAGE
 - RECORDING
 - CALL LOG
 - ZONE
 - RADIO INFO
-

3 Execute um dos seguintes procedimentos:

- Para aceder a uma funcionalidade, prima .

- Para sair, prima .
-



AVISO:

O modo Menu para automaticamente se não for detetada atividade durante mais de 10 segundos. Consulte [Funcionalidades avançadas na página 43](#) para obter mais informações sobre as funcionalidades.

Funcionalidades avançadas

4.1

Configuração

No menu SETTING, existem alguns itens que podem alterar diretamente a configuração no rádio sem passar pelo CPS. A seguinte tabela explica as Definições e Opções disponíveis:

Tipos de definição	Opções	Valor predefinido
BACKLIGHT	ON/OFF	ON
VOICE ASSIST	<ul style="list-style-type: none"> • OFF • ENGLISH • FRENCH • SPANISH • ITALIAN • RUSSIAN 	ENGLISH



Continuação da tabela...

Tipos de definição	Opções	Valor predefinido
	<ul style="list-style-type: none"> • DUTCH • PORTUGUESE • GERMAN • POLISH • TURKISH 	
VOX/iVOX	ON/OFF	ON
VOX LEVEL	LOW/MEDIUM/ HIGH	MEDIUM
BEEP TONE	ON/OFF	ON
TOT (Temporizador de tempo limite do PTT)	OFF/60S/120S/ 180S	60S
Escalart Tone	ON/OFF	OFF

Os seguintes passos explicam como aceder ao menu SETTING e efetuar a configuração:

- 1 Prima  OK e navegue até SETTING.

- 2 Prima  OK e navegue pela lista de seleções disponíveis.

- 3 Utilize  OK,  ou  para efetuar a seleção.

4.2

Edição do canal

A Edição do canal é ativada utilizando o CPS. Este fornece uma lista de canais na qual o Pseudónimo do canal e a Frequência/Código do canal podem ser editados no ecrã de menu. Consulte o seu distribuidor ou administrador de sistemas para obter mais informações sobre esta configuração.

4.2.1

Editar o pseudónimo do canal

Os seguintes passos explicam como editar o pseudónimo do canal:

- 1 Prima  OK e navegue até CHANNEL EDIT.

- 2 Prima  OK e navegue até ao canal pretendido.

- 3 Quando o ecrã apresentar o pseudónimo do canal pretendido, prima  OK e navegue até CHANNEL ALIAS.

- 4 Prima  OK e introduza as letras ou números.

- 5 Prima  OK para confirmar a seleção.
O rádio apresenta COMPLETE.

4.2.2

Editar a frequência do canal

Os seguintes passos explicam como editar a frequência do canal:

- 1 Prima  e navegue até CHANNEL EDIT.

- 2 Prima  e navegue até ao canal pretendido.

- 3 Quando o ecrã apresentar o nome do canal pretendido, prima  e navegue até RX/TX EDIT.

- 4 Prima  e navegue até FREQUENCY.

- 5 Prima  e navegue pela lista de frequências para seleccionar.

- 6 Prima  para confirmar a seleção.
O rádio apresenta COMPLETE.

4.2.3

Editar o código do canal

Os seguintes passos explicam como editar o código do canal:

- 1 Prima  e navegue até CHANNEL EDIT.

- 2 Prima  e navegue até ao canal pretendido.

- 3 Quando o ecrã apresentar o nome do canal pretendido, prima  e navegue até RX/TX EDIT.

- 4 Prima  e navegue até PL/DPL.

- 5 Prima  e introduza os números pretendidos.

- 6 Prima  para confirmar a seleção.
O rádio apresenta COMPLETE.

4.3

Contactos

Este capítulo explica os diferentes tipos de chamadas e formas de efetuar uma chamada.

Através do menu CONTACTS, pode aceder a uma lista de contactos. Com a lista de contactos, pode efetuar diferentes tipos de chamadas, tais como Chamada de grupo, Chamada privada e Chamada para todos. O seu distribuidor ou administrador de sistemas poderá ter personalizado o rádio em função das suas necessidades específicas. Consulte o seu distribuidor ou administrador de sistemas para determinar a forma como o seu rádio foi programado.

Chamada privada

Uma chamada de um rádio individual para outro rádio individual. Para efetuar uma chamada privada, o rádio tem de estar programado para iniciar uma Chamada privada.

Chamada de grupo

Uma chamada dentro do grupo predefinido. Para efetuar uma Chamada de grupo, o rádio deve estar configurado como parte desse grupo.



Chamada para todos

Uma chamada que o destinatário só pode receber, mas à qual não pode responder. Para efetuar uma Chamada para todos, o rádio tem de estar programado para iniciar uma chamada para todos.

4.3.1

Efetuar uma chamada a partir do menu CONTACTS

Os seguintes passos explicam como efetuar uma chamada a partir de CONTACTS:

- 1 Prima  e navegue até CONTACTS.
- 2 Utilize  ou  para percorrer a lista de seleções disponíveis.
- 3 Quando o rádio apresentar o ID de chamada pretendido, prima o botão **PTT** para efetuar a chamada.

4.3.2

Funcionalidades disponíveis nos contactos

Aceder a cada ID de contacto da Lista de contactos permite utilizar as seguintes funcionalidades. A seguinte tabela apresenta as funcionalidades disponíveis e uma descrição de cada funcionalidade:

Funcionalidades	Descrição
VIEW	Ver o ID do contacto.
QUICK CONTACT	Definir um ID de contacto atual como Contacto rápido.
CALL ALERT	Enviar um Alerta de chamada para o rádio de destino.
RADIO CHECK	Iniciar o pedido de Verificação do rádio permite ao utilizador determinar se o rádio de destino está ativo num sistema com confirmação de receção após o início do pedido.







Continuação da tabela...

Funcionalidades	Descrição
REMOTE MON	Iniciar o pedido de Monitor remoto resultará na monitorização remota do microfone e do transmissor ativados do rádio de destino.
RADIO ENABLE	Iniciar o comando de Ativação do rádio ativa um rádio de destino desativado (inibido).
RADIO DISABLE	Iniciar o comando de Desativação do rádio desativa o rádio de destino, impedindo-o de transmitir e receber.
SEND MESSAGE	Enviar uma nova mensagem de texto ou mensagem de texto rápida.
DELETE	Eliminar o ID do contacto.

4.3.3

Adicionar um novo contacto à lista de contactos

Os seguintes passos explicam como adicionar um novo contacto à Lista de contactos:

- 1 Prima  e navegue até CONTACTS.
- 2 Utilize  ou  para percorrer até ADD NEW e prima  para aceder.
- 3 Introduza os números do novo ID de rádio e prima  para confirmar o ID.
- 4 Introduza o novo pseudónimo do contacto e prima  para confirmar o novo nome.

4.3.4

Efetuar chamadas digitais utilizando o acesso com um toque

A funcionalidade de Acesso com um toque permite ao utilizador efetuar uma Chamada de grupo ou uma Chamada privada para um ID predefinido, podendo esta funcionalidade ser configurada com botões programáveis de pressão breve ou longa. Apenas um ID tem permissão para atribuir o botão de Acesso com um toque numa determinada altura, mas o rádio pode ter vários botões de

Acesso com um toque programados. O seu distribuidor ou administrador de sistemas poderá ter personalizado o rádio em função das suas necessidades específicas. Consulte o seu distribuidor ou administrador de sistemas para determinar a forma como o seu rádio foi programado.

- 1 Mantenha o rádio na vertical a 2,5 a 5,0 cm de distância da boca.
- 2 Prima o botão lateral programado com Acesso com um toque.
O LED acende-se a vermelho fixo.
- 3 Aguarde que o Som de permissão para falar deixe de se ouvir (se ativado) e comece a falar.
- 4 Prima novamente o botão **One Touch Access** programado para terminar a transmissão.
- 5 Dentro do período de tempo de espera da chamada, prima o botão **PTT** para responder na chamada em curso.

4.3.5

Contacto rápido

O Contacto rápido permite efetuar uma chamada privada premindo uma tecla de contacto rápido atribuída.

**AVISO:**



Esta funcionalidade só está disponível no Modo digital e aplica-se apenas a Chamadas de grupo e Chamadas privadas.

4.3.5.1

Editar o contacto rápido



Os seguintes passos explicam como editar o contacto rápido:



- 1 Prima  e navegue até CONTACTS.

- 2 Utilize  ou  para percorrer a lista de seleções.

- 3 Selecione os contactos do rádio e prima .

- 4 Navegue até QUICK CONTACT e prima .

- 5 Utilize  ou  para percorrer a lista de seleções e selecione o número para o Contacto rápido.

- 6 Prima  para confirmar a seleção.
O rádio apresenta  para indicar que a ativação foi efetuada.

4.3.5.2

Efetuar uma chamada de contacto rápido

Os seguintes passos explicam como efetuar uma chamada de contacto rápido:

- 1 No ecrã inicial, prima .

- 2 Introduza o número utilizando o teclado **alfanumérico** e prima o botão **PTT** para efetuar uma chamada.

4.4

Procura



A Procura permite-lhe monitorizar outros canais para detetar conversas. Quando o rádio deteta uma transmissão, interrompe a procura e permanece no canal ativo. Isto permite ao utilizador ouvir e conversar com outro utilizador nesse canal sem mudar de canal. Depois de a comunicação terminar, o rádio aguarda 3 segundos antes de continuar a procura.

4.4.1

Selecionar uma lista de procura.

Os seguintes passos explicam como selecionar uma lista de procura:

- 1 Prima  e navegue até SCAN.

- 2 Prima  e utilize  ou  para percorrer a Lista de procura.

- 3 Depois de a Lista de procura estar selecionada, prima .

- 4 Navegue até SET ACTIVE.

- 5 Prima  para confirmar a seleção.

O rádio apresenta  para indicar que a ativação foi efetuada.

**AVISO:**

É selecionado apenas um grupo de cada vez para procurar.



4.4.2

Selecionar o canal prioritário numa lista de procura.

A funcionalidade de Monitor de prioridade permite ao rádio receber automaticamente a transmissão de um membro de um grupo com prioridade mais alta quando estiver noutra chamada.



Os seguintes passos explicam como selecionar o canal prioritário numa lista de procura:

- 1 Prima  e navegue até SCAN.

2 Prima  e utilize  ou  para percorrer a Lista de procura.

3 Depois de a Lista de procura estar seleccionada, prima .

4 Navegue até `CURRENT_CHAN`/outros Pseudónimos do canal que estejam definidos na Lista de procura e prima .



- 5 Execute um dos seguintes procedimentos:
- Para ativar a prioridade, navegue até `PRIORITY ON` e prima .
 - Para desativar a prioridade, navegue até `PRIORITY OFF` e prima .
-

4.4.3

Remover um canal de uma lista de procura:

Os seguintes passos explicam como remover um canal de uma lista de procura:

1 Prima  e navegue até `SCAN`.

2 Prima  e utilize  ou  para percorrer a Lista de procura.

3 Depois de a Lista de procura estar seleccionada, prima .

4 Navegue até `CURRENT_CHAN`/outros Pseudónimos do canal que estejam definidos na Lista de procura e prima .

5 Navegue até `DELETE` e prima .

- 6 Execute um dos seguintes procedimentos:
- Para eliminar, navegue até `DELETE?`.

- Para retroceder para o ecrã anterior, navegue até CANCEL?.



7 Prima  para confirmar a seleção.

4.4.4

Adicionar um canal a uma lista de procura

Os seguintes passos explicam como adicionar um canal a uma lista de procura:

1 Prima  e navegue até SCAN.

2 Prima  e utilize  ou  para percorrer a Lista de procura.

3 Depois de a Lista de procura estar selecionada, prima .

4 Navegue até ADD e prima .

5 Percorra a Lista de procura e seleccione o pseudónimo do canal pretendido.

6 Prima  para confirmar a seleção.

O rádio apresenta COMPLETE.

4.5

Mensagem



AVISO:

Esta funcionalidade só está disponível no Modo digital.

A Série XT600d suporta a funcionalidade de Mensagens de texto. A seguinte tabela explica as seleções e descrições de Mensagem:

Seleções	Descrições
NEW TEXT	Utilize o teclado alfanumérico para introduzir mensagens de texto manualmente.



Continuação da tabela...

Seleções	Descrições
INBOX	Repositório de mensagens recebidas. O utilizador pode reencaminhar ou responder a mensagens aqui.
QUICK TEXT	Mensagem de texto breve predefinida para uma resposta rápida.
SENT	Repositório de mensagens enviadas. O utilizador pode reencaminhar ou responder a mensagens aqui.

4.5.1

Criar uma nova mensagem de texto

Os seguintes passos explicam como criar uma nova mensagem de texto:

- 1 Prima  e navegue até MESSAGE.
- 2 Prima  para aceder ao ecrã de mensagens.

- 3 Navegue até NEW TEXT e prima .

- 4 Utilize o teclado **alfanumérico** para introduzir a mensagem de texto.

- 5 Prima  para confirmar o envio.
O rádio apresenta uma lista de contactos na Lista de contactos.

- 6 Percorra até ao contacto pretendido e prima  para enviar.
O rádio apresenta SENT.

4.5.2

Responder, reencaminhar ou eliminar uma mensagem recebida

Os seguintes passos explicam como responder, reencaminhar ou eliminar uma mensagem recebida:

- 1 Prima  e navegue até MESSAGE.

2 Prima  para aceder ao ecrã de mensagens.

3 Navegue até INBOX e prima .

4 Percorra as mensagens na caixa de entrada. Prima  para seleccionar as seguintes ações.

5 Execute um dos seguintes procedimentos:

- Para criar uma nova mensagem de texto para responder ao remetente, navegue até QUICK REPLY e seleccione NEW TEXT.
 - Para seleccionar frases breves predefinidas para responder ao remetente, navegue até QUICK REPLY e seleccione QUICK TEXT.
 - Para reencaminhar uma mensagem para outro contacto na Lista de contactos, navegue até FORWARD.
 - Para eliminar, navegue até DELETE?.
 - Para retroceder para o ecrã anterior, navegue até CANCEL?.
 - Para ver a mensagem, navegue até REVIEW.
-

6 Prima  para confirmar a seleção.

4.5.3

Enviar uma mensagem de texto rápida

Os seguintes passos explicam como enviar uma mensagem de texto rápida:

1 Prima  e navegue até MESSAGE.

2 Prima  para aceder ao ecrã de mensagens.

3 Navegue até QUICK TEXT e prima .

4 Percorra a Lista de mensagens de texto rápidas. Prima  para seleccionar.

5 Prima  para confirmar o envio.

O rádio apresenta uma lista de contactos na Lista de contactos.

- 6 Percorra até ao contacto pretendido e prima  para enviar.

O rádio apresenta SENT.

4.5.4

Reencaminhar ou eliminar uma mensagem enviada

Os seguintes passos explicam como reencaminhar e eliminar uma mensagem enviada:

- 1 Prima  e navegue até MESSAGE.

- 2 Prima  para aceder ao ecrã de mensagens.

- 3 Navegue até SENT e prima .

- 4 Percorra a Lista de mensagens enviadas e prima  para seleccionar.

- 5 Execute um dos seguintes procedimentos:

- Para reencaminhar uma mensagem para outro contacto na Lista de contactos, navegue até FORWARD.
 - Para eliminar, navegue até DELETE?.
 - Para retroceder para o ecrã anterior, navegue até CANCEL?.
 - Para ver a mensagem, navegue até REVIEW.
-

- 6 Prima  para confirmar a seleção.
-

4.6

Gravação



AVISO:

Esta funcionalidade só está disponível no Modo digital.

Quando a Gravação de voz está ativada, todas as conversas na transmissão serão gravadas. A gravação termina quando a transmissão é terminada. Se a transmissão tiver mais de 3 minutos, a gravação seguinte é imediatamente iniciada após o fim da gravação anterior. Este procedimento repete-se até que a transmissão termine e o tempo de gravação total é de 15 minutos.



4.6.1

Iniciar uma gravação

Os seguintes passos explicam como iniciar uma gravação:

- 1 Prima  e navegue até RECORDING.

- 2 Prima  para aceder ao ecrã Recording.

- 3 Execute um dos seguintes procedimentos:
 - Para iniciar uma gravação, navegue até START e prima  ou prima e mantenha premido o botão **Recording**.
 - Para parar a gravação, navegue até STOP e prima  ou prima e mantenha premido o botão **Recording** novamente.

A funcionalidade está no modo de gravação inativo quando não existe nenhuma chamada. Sempre que o rádio detetar uma transmissão, o modo de gravação grava a conversação automaticamente.

Reproduzir ou eliminar ficheiros gravados

- 1 Prima  e navegue até RECORDING.

- 2 Prima  para aceder ao ecrã Recording.

- 3 Navegue até RECORD FILES e prima .

- 4 Percorra a lista de ficheiros gravados e prima  para seleccionar.



- 5 Execute um dos seguintes procedimentos:
 - Para reproduzir a gravação, navegue até PLAYBACK.
 - Para bloquear ficheiros gravados, navegue até LOCKED.
 - Para eliminar, navegue até DELETE?.
 - Para retroceder para o ecrã anterior, navegue até CANCEL?.

4.6.2

- 6 Prima  para confirmar a seleção.
-

4.6.3

Verificar o tempo de gravação restante

- 1 Prima  e navegue até RECORDING.
-
- 2 Prima  para aceder ao ecrã Recording.
-
- 3 Navegue até TIME LEFT e prima . O ecrã do rádio apresenta os minutos disponíveis para gravação.
-

4.7



Registo de chamadas

O Registo de chamadas permite ao utilizador verificar o histórico de chamadas do rádio. Os seguintes passos explicam como aceder ao registo de chamadas:



AVISO:

Esta funcionalidade só está disponível no Modo digital.

- 1 Prima  e navegue até CALL LOG.
-
- 2 Prima  para aceder ao ecrã Call Log.
-
- 3 Execute um dos seguintes procedimentos:
- Para ver a lista de chamadas recebidas, navegue até INCOMING.
 - Para ver a lista de chamadas de saída, navegue até OUTGOING.
-

4.7.1

Guardar um contacto do registo de chamadas na lista de contactos

Os seguintes passos explicam como guardar um contacto do registo de chamadas na lista de contactos:

- 1 Prima  e navegue até CALL LOG.
-

- 2 Prima  para aceder ao ecrã Call Log.

- 3 Navegue até **INCOMING** para ver a lista de chamadas recebidas.

- 4 Quando o contacto pretendido for encontrado, prima  para seleccionar.
O rádio apresenta **SAVE CONTACT**.

- 5 Prima  e utilize o teclado **alfanumérico** para introduzir o pseudónimo do contacto.

- 6 Prima  para guardar os detalhes.

4.8

Zona

Uma zona consiste num grupo de canais. Existem quatro zonas disponíveis e cada zona é constituída por diferentes canais. A seguinte tabela apresenta a disposição dos canais para cada zona:

Zona	Canais
ALL ZONE (Predefinição)	1-128
ZONE 1	1-32
ZONE 2	33-64
ZONE 3	65-96
ZONE 4	97-128

Os seguintes passos explicam como seleccionar uma zona:

- 1 Prima  e navegue até **ZONE**.

- 2 Prima  e navegue pela lista da zona.

- 3 Quando a zona pretendida for apresentada, prima  para seleccionar.

4.9

Informações do rádio

O seu rádio contém informações sobre diversos parâmetros gerais.

Seguem-se as informações gerais do rádio:

- ID do rádio
- Pseudónimo do rádio
- Versão de FW

Utilize  e  ou  para ver informações.

4.10

Modo furtivo

O Modo furtivo é ativado utilizando o CPS. Quando o rádio estiver no Modo furtivo, o ecrã do rádio e o LED estão desligados e o altifalante do rádio fica sem som. Todas as comunicações e indicadores de áudio são transmitidos através dos acessórios. Os botões **PTT** e outros botões de controlo funcionam normalmente. Consulte o seu distribuidor ou administrador de sistemas para obter mais informações sobre esta configuração.

4.10.1

Ativar o modo furtivo

Os passos que se seguem explicam como ativar o modo furtivo:

1 Prima e mantenha premido  até ouvir um sinal sonoro.

2 Introduza o código de quatro dígitos.

3 O ecrã do rádio está desligado.

4.10.2

Desativar o Modo furtivo

Os seguintes passos explicam como desativar o modo furtivo:

1 Prima e mantenha premido  até ouvir um sinal sonoro.

2 Introduza o código de quatro dígitos.

3 O ecrã do rádio está ligado.

4.11

Interrupção

A Interrupção permite ao utilizador transmitir para outro utilizador com quem pretenda falar. Outro utilizador receberá a comunicação depois de a transmissão estar concluída. Esta funcionalidade permite ao utilizador obter prioridade absoluta na transmissão e impedir outro utilizador de transmitir.



AVISO:

Esta funcionalidade só está disponível no modo Digital e só é aplicável em Chamada de grupo.

O botão programável Interrupção e a duração do período limitado de interrupção são atribuídos pelo distribuidor ou pelo administrador de sistemas. Consulte o seu distribuidor ou administrador de sistemas para obter mais informações sobre esta configuração.

Os seguintes passos descrevem o comportamento da interrupção entre rádios:

- 1 Durante uma chamada de grupo em curso, prima o botão programável **Break-in**.
-

- 2 Quando a chamada de grupo em curso for terminada, o rádio que premiu o botão **Break-in** apresenta `WAIT`, enquanto o outro rádio apresenta `BREAK`.
-

- 3 Execute um dos seguintes procedimentos:

- Para efetuar a interrupção com êxito, prima o botão **PTT** do rádio com `WAIT` no ecrã dentro de 3 segundos, para que o rádio apresente `COMPLETE!`.
- Para efetuar a interrupção com êxito, prima o botão **PTT** do rádio com `BREAK` no ecrã dentro de 3 segundos, para que o rádio com `WAIT` no ecrã passe a `COMPLETE!`.
- Para efetuar a interrupção com êxito, não prima qualquer botão **PTT** em qualquer rádio, aguarde que o período limitado de interrupção termine e o rádio com o ecrã `WAIT` apresentará `FAIL!`.

A duração do tempo limitado de interrupção pode ser programada através do CPS.

- 4 Os outros utilizadores cuja transmissão foi interrompida terão de aguardar que o TOT termine antes de realizar qualquer transmissão.
-

4.12

Chamada direta com o ID do rádio

A chamada direta é uma funcionalidade que permite ao rádio transmitir uma chamada utilizando o ID do rádio. Os seguintes passos explicam como efetuar uma chamada direta utilizando o ID do rádio:

- 1 No ecrã inicial, prima  .

- 2 Utilize o teclado **alfanumérico** para introduzir o ID do rádio.

- 3 Prima o botão **PTT** para fazer uma chamada.

4.13

Inversão de fase

**AVISO:**

Esta funcionalidade só está disponível no Modo analógico.

A Inversão de fase elimina ruídos indesejados (estática) durante a perda de deteção de operadora. O utilizador pode seleccionar o valor da Inversão de fase com o

intervalo de definições de Desligado/120/180/240. O valor predefinido da Inversão de fase é 240.

- Algumas das funcionalidades disponíveis no software CPS podem variar consoante o modelo do rádio.
- Consulte o seu distribuidor ou administrador de sistemas para obter mais informações sobre esta configuração.

4.14

Modo silencioso

O modo silencioso é ativado através do CPS. Consulte o seu distribuidor ou administrador de sistemas para obter mais informações sobre esta configuração.

Existem três seleções que podem ser programadas no CPS:

Seleções	Descrição
OFF	O Modo silencioso está desativado.
Apenas acessórios de áudio	O áudio é encaminhado para o auscultador em vez do altifalante do rádio ao receber chamadas.

Continuação da tabela...

Seleções	Descrição
Sem áudio	O altifalante e o auscultador estão sem som.

Configurar o rádio

Este capítulo explica como configurar o rádio.



AVISO:

O seu distribuidor ou administrador de sistemas poderá ter personalizado o rádio em função das suas necessidades específicas. Consulte o seu distribuidor ou administrador de sistemas para determinar a forma como o seu rádio foi programado.

5.1

Configurar utilizando o CPS



Figura 1: Configurar o rádio utilizando o CPS

Para programar, ligue o rádio da Série XT600d (1) utilizando o SUC de encaixe (2) e o Cabo de programação CPS (3*) ao CPS no computador (4), conforme apresentado em [Figura 1: Configurar o rádio utilizando o CPS na página 63](#).

Mude o interruptor do Cabo de programação CPS para "Modo CPS".

O CPS permite programar frequências, Códigos PL/DPL, bem como outras funcionalidades, tais como: Interrupção, Modo furtivo e Modo silencioso. O CPS é uma ferramenta muito útil, uma vez que permite também bloquear a Programação do painel frontal ou restringir a alteração de qualquer funcionalidade específica do rádio (para evitar a eliminação acidental de valores predefinidos no rádio). Também proporciona segurança ao possibilitar a configuração de uma palavra-passe para gestão de perfis de rádio.

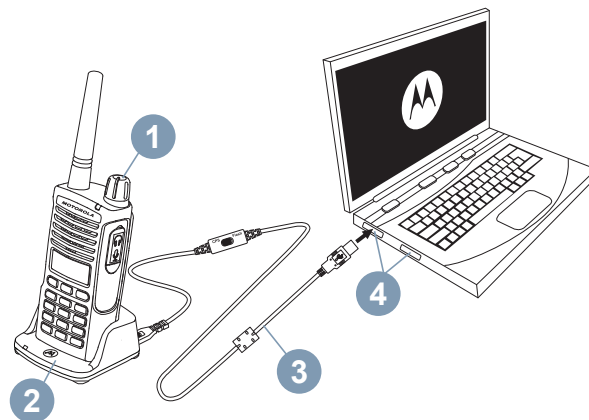

AVISO:

(*) O cabo de programação P/N# HKKN4027_ é um acessório vendido em separado. Contacte o seu ponto de venda Motorola Solutions para obter mais informações.

5.2

Clonar rádios

Pode clonar perfis de rádio da Série XT600d a partir de um Rádio de origem para um Rádio de destino utilizando qualquer um destes métodos:

- Dois SUC e um cabo de clonagem rádio para rádio (R2R)
- CPS



AVISO:

Certifique-se de que o interruptor do cabo se encontra na posição "Flash" ou "Modo CPS".

5.3

Clonar o rádio utilizando o Cabo de clonagem R2R (acessório opcional)

Em seguida, são apresentados os tipos de cabos utilizados para clonagem R2R:

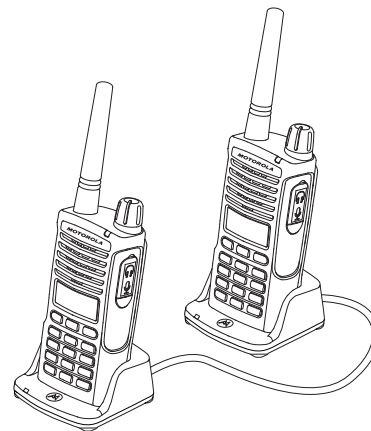



Figura 2: Cabo CPS



Figura 3: Cabo de clonagem

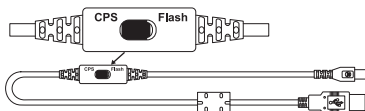

Figura 4: Conversor USB

5.4

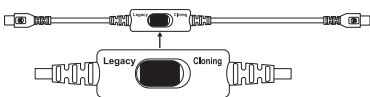
Instruções de funcionamento

Os seguintes passos explicam as instruções de funcionamento da clonagem do rádio utilizando o R2R:

- 1 Desligue os rádios e prepare o seguinte equipamento:
 - Uma bateria totalmente carregada em cada um dos rádios.

- Dois SUC para clonagem de rádios da Série XT600d.

-
- 2 Desligue todos os cabos (de alimentação ou cabos USB) dos SUC.
-

- 3 Ligue o cabo de clonagem com Conversor USB, ligue uma extremidade da ficha mini-USB do cabo de clonagem ao primeiro SUC e o outro lado ao segundo SUC.



AVISO:

Durante o processo de clonagem, não está a ser fornecida nenhuma alimentação ao SUC. As baterias não são carregadas. Está apenas a ser realizada a transferência de dados entre os dois rádios.

-
- 4 Ligue o Rádio de destino e coloque-o num dos SUC.
-

- 5 Para o Rádio de origem, ligue o rádio seguindo esta sequência:
 - a Prima continuamente o botão **PTT** e o botão **SB2** em simultâneo enquanto liga o rádio.
 - b Aguarde 3 segundos antes de libertar os botões e ouvir a palavra "Cloning" (A clonar).
-

6 Coloque o Rádio de origem no SUC. Prima e liberte o botão **SB1**.

7 Quando a clonagem está concluída, a voz do rádio de origem indica "successful" (bem sucedida) ou "fail" (falha). Se o Rádio de origem for um modelo de rádio com ecrã, apresentará **Pass** ou **Fail** no ecrã (será emitido um som no espaço de 5 segundos).

8 Logo que o processo de clonagem esteja concluído, desligue e volte e ligar os rádios para sair do modo de "Clonagem".

5.5

O que fazer caso a clonagem falhe

A voz do rádio anuncia "Fail" (Falha), indicando que o processo de clonagem falhou. Caso a clonagem falhe, efetue os seguintes passos antes de tentar iniciar novamente o processo de clonagem:

1 Certifique-se de que as baterias dos dois rádios estão totalmente carregadas.

2 Verifique a ligação do cabo de clonagem nos dois SUC.

3 Certifique-se de que a bateria está corretamente encaixada no rádio.

4 Certifique-se de que não existem resíduos na base de carregamento ou nos contactos do rádio.

5 Certifique-se de que o Rádio de destino está ligado.

6 Certifique-se de que o Rádio de origem se encontra no modo de clonagem.

7 Certifique-se que os dois rádios se encontram na mesma banda de frequência, na mesma região e que têm a mesma potência de transmissão.



AVISO:

Este cabo de clonagem foi concebido apenas para funcionar com SUC Motorola Solutions RLN6175 e PMLN6394.

Quando encomendar o Cabo de clonagem, indique P/N# HKKN4028_. Consulte [Acessórios na página 93](#) para obter mais informações sobre os acessórios.

Resolução de Problemas

A seguinte tabela explica as formas de resolver problemas, em caso de ocorrência do sintoma:

6.1

Sintomas e soluções

Se...	Então...
Sem alimentação	Recarregue ou substitua a bateria de íões de lítio. Temperaturas de funcionamento extremas podem afetar a vida útil da bateria. Consulte Acerca da bateria de íões de lítio na página 23 .
Ouvir outros ruídos ou conversas num canal	Confirme que o Código de eliminação de interferências está definido. O código de Frequência ou de Eliminação de transferências pode estar a ser utilizado. Alterar definições: mudar as frequências ou códigos em todos os rádios.

Se...	Então...
	Certifique-se de que o rádio se encontra na frequência correta e que o código está correto quando transmitir.
A qualidade de áudio não é suficientemente boa	As definições do rádio podem não estar a corresponder corretamente. Volte a verificar as frequências, códigos e larguras de bandas em todos os rádios para se certificar de que são iguais.
Alcance de conversação limitado	<p>Estruturas de aço e/ou betão, folhagem densa, edifícios ou veículos diminuem o alcance. Verifique a existência de uma linha de visão desimpedida para melhorar a transmissão.</p> <p>Colocar o rádio junto ao corpo, por exemplo, num bolso ou num cinto, diminui o seu alcance.</p> <p>Altere a localização do rádio. Para aumentar o alcance e a cobertura, pode reduzir as obstruções ou aumentar a potência. Os rádios UHF aumentam o alcance do sinal e a penetração através de obstruções.</p> <p>Consulte Alcance de conversação na página 36.</p>
Mensagem não enviada ou recebida	Certifique-se de que o botão PTT está completamente premido durante a transmissão.

Se...	Então...
	<p>Confirme que os rádios se encontram nas mesmas definições de Canal, Frequência e Código de eliminação de interferências.</p> <p>Recarregue, substitua e/ou reposicione as baterias. Consulte Acerca da bateria de íões de lítio na página 23.</p> <p>Obstruções e operação em espaços fechados ou em veículos podem causar interferências. Mude de localização. Consulte Alcance de conversação na página 36.</p>
Estática ou interferência forte	<p>Os rádios estão muito perto. Devem estar pelo menos a um 1,5 m de distância.</p> <p>Os rádios estão muito afastados ou existem obstáculos que interferem com a transmissão.</p> <p>Consulte Alcance de conversação na página 36.</p>
Bateria fraca	<p>Recarregue ou substitua a bateria de íões de lítio.</p> <p>Temperaturas de operação extremas afetam a vida útil da bateria.</p> <p>Consulte Acerca da bateria de íões de lítio na página 23.</p>

Se...	Então...
<p>A luz LED do carregador de encaixe não pisca</p>	<p>Verifique se o rádio/bateria estão corretamente encaixados e verifique os contactos da bateria/carregador para se certificar de que estão limpos e de que o pino de carregamento está inserido corretamente.</p> <p>Consulte Carregar o rádio na página 26, Indicadores LED do carregador de encaixe na página 28 e Instalar a bateria de íões de lítio na página 24.</p>
<p>O indicador de bateria fraca está a piscar apesar de estarem instaladas baterias novas</p>	<p>Consulte Instalar a bateria de íões de lítio na página 24 e Acerca da bateria de íões de lítio na página 23.</p>
<p>Não é possível ativar a VOX</p>	<p>A funcionalidade VOX pode estar desligada.</p> <p>Utilize o CPS para se certificar de que o nível de sensibilidade VOX não está definido para "0".</p> <p>Acessório não funciona ou não é compatível.</p> <p>Consulte VOX e iVOX na página 38.</p>
<p>A bateria não carrega embora tenha sido colocada no carregador de encaixe há algum tempo</p>	<p>Verifique se o carregador de encaixe está bem ligado e corresponde a uma fonte de alimentação compatível.</p> <p>Consulte Carregar o rádio através do SUC de encaixe na página 26 e Carregar uma bateria solta na página 27.</p>

Se...	Então...
	Verifique os indicadores LED do carregador para verificar se a bateria tem um problema. Consulte Indicadores LED do carregador de encaixe na página 28 .

Esta página foi deixada em branco de propósito.

Utilização e cuidados

Este capítulo apresenta a utilização correta do rádio:

7.1

Precaução



Utilize um pano macio e húmido
para limpar o exterior



Não mergulhe em água



Não utilize álcool ou soluções de
limpeza

Se o rádio for mergulhado em água,



Desligue o rádio e remova as pilhas



Seque com um pano macio



Não utilize o rádio até que esteja
completamente seco

Esta página foi deixada em branco de propósito.

Tabela de frequências e códigos

As tabelas seguintes apresentam a tabela de frequências Digitais e Analógicas, e códigos:

8.1

Tabelas de frequências analógicas e códigos

As tabelas nesta secção oferecem informações relativas às frequências e códigos. Estas tabelas são úteis na utilização de rádios de duas vias Motorola Solutions XT600d com outros rádios empresariais.

Tabela 7: Frequência do canal predefinida e Código de eliminação de interferências XT660d

Zona	Nome do canal	Frequência (MHz)	Códigos
1	CHAN 01	446,00625	1-67,0 Hz
1	CHAN 02	446,01875	1-67,0 Hz
1	CHAN 03	446,03125	1-67,0 Hz
1	CHAN 04	446,04375	1-67,0 Hz
1	CHAN 05	446,05625	1-67,0 Hz
1	CHAN 06	446,06875	1-67,0 Hz
1	CHAN 07	446,08125	1-67,0 Hz

Continuação da tabela...

Zona	Nome do canal	Frequência (MHz)	Códigos
1	CHAN 08	446,09375	1-67,0 Hz
1	CHAN 09	446,00625	121-DPL 754
1	CHAN 10	446,01875	121-DPL 754
1	CHAN 11	446,03125	121-DPL 754
1	CHAN 12	446,04375	121-DPL 754
1	CHAN 13	446,05625	121-DPL 754
1	CHAN 14	446,06875	121-DPL 754
1	CHAN 15	446,08125	121-DPL 754
1	CHAN 16	446,09375	121-DPL 754

Tabela 8: Frequência do canal predefinida e Código de eliminação de interferências do XT665d

Zona	Nome do canal	Frequência (MHz)	Códigos
1	CHAN 01	446,00625	1-67,0 Hz
1	CHAN 02	446,01875	1-67,0 Hz
1	CHAN 03	446,03125	1-67,0 Hz
1	CHAN 04	446,04375	1-67,0 Hz

Continuação da tabela...

Zona	Nome do canal	Frequência (MHz)	Códigos
1	CHAN 05	446,05625	1-67,0 Hz
1	CHAN 06	446,06875	1-67,0 Hz
1	CHAN 07	446,08125	1-67,0 Hz
1	CHAN 08	446,09375	1-67,0 Hz
1	CHAN 09	433,07500	1-67,0 Hz
1	CHAN 10	433,30000	1-67,0 Hz
1	CHAN 11	433,55000	1-67,0 Hz
1	CHAN 12	433,80000	1-67,0 Hz
1	CHAN 13	434,05000	1-67,0 Hz
1	CHAN 14	434,30000	1-67,0 Hz
1	CHAN 15	434,55000	1-67,0 Hz
1	CHAN 16	434,77500	1-67,0 Hz

8.2

Tabelas de frequências digitais e códigos

A tabela nesta secção oferece informações relativas às frequências e códigos. Esta tabela é útil na utilização de rádios de duas vias Motorola Solutions da Série XT600d com outros rádios empresariais.

Tabela 9: Frequência do canal predefinida e Código de eliminação de interferências XT660d

Zona	Nome do canal	Frequência (MHz)	Códigos
1	CHAN 17	446,103125	Código de cor-1
1	CHAN 18	446,109375	Código de cor-2
1	CHAN 19	446,115625	Código de cor-3
1	CHAN 20	446,121875	Código de cor-4
1	CHAN 21	446,128125	Código de cor-5
1	CHAN 22	446,134375	Código de cor-6
1	CHAN 23	446,140625	Código de cor-7
1	CHAN 24	446,146875	Código de cor-8
1	CHAN 25	446,153125	Código de cor-9
1	CHAN 26	446,159375	Código de cor-10
1	CHAN 27	446,165625	Código de cor-11

Continuação da tabela...

Zona	Nome do canal	Frequência (MHz)	Códigos
1	CHAN 28	446,171875	Código de cor-12
1	CHAN 29	446,178125	Código de cor-13
1	CHAN 30	446,184375	Código de cor-14
1	CHAN 31	446,190625	Código de cor-15
1	CHAN 32	446,196875	Código de cor-16

Tabela 10: Frequência do canal predefinida e Código de eliminação de interferências do XT665d

Zona	Nome do canal	Frequência (MHz)	Códigos
1	CHAN 17	446,003125	Código de cor-1
1	CHAN 18	446,009375	Código de cor-2
1	CHAN 19	446,015625	Código de cor-3
1	CHAN 20	446,021875	Código de cor-4
1	CHAN 21	446,028175	Código de cor-5
1	CHAN 22	446,034375	Código de cor-6
1	CHAN 23	446,040625	Código de cor-7
1	CHAN 24	446,046875	Código de cor-8

Continuação da tabela...

Zona	Nome do canal	Frequência (MHz)	Códigos
1	CHAN 25	446,053125	Código de cor-9
1	CHAN 26	446,059375	Código de cor-10
1	CHAN 27	446,065625	Código de cor-11
1	CHAN 28	446,071875	Código de cor-12
1	CHAN 29	446,078125	Código de cor-13
1	CHAN 30	446,084375	Código de cor-14
1	CHAN 31	446,090625	Código de cor-15
1	CHAN 32	446,096875	Código de cor-16

8.3

Lista de frequências completa do XT660d

AVISO:

*Por predefinição, apenas as Frequências analógicas 446,0-446,1 MHz estão disponíveis. As Frequências analógicas 446,1-446,2 MHz devem apenas ser utilizadas em países onde estas frequências são permitidas pelas autoridades governamentais. As Frequências analógicas 446,1-446,2 MHz não são permitidas na Rússia.

Frequência PMR446 (MHz)			
446,00625	446,05625	446,10625	446,15625

Continuação da tabela...

Frequência PMR446 (MHz)

446,01875	446,06875	446,11875	446,16875
446,03125	446,08125	446,13125	446,18125
446,04375	446,09375	446,14375	446,19375

**AVISO:**

*As Frequências digitais 446,0-446,1 MHz do XT660d estão apenas disponíveis para fabrico em ou após janeiro de 2018.

Frequência digital PMR446 (MHz)

*446,003125	*446,053125	446,103125	446,153125
*446,009375	*446,059375	446,109375	446,159375
*446,015625	*446,065625	446,115625	446,165625
*446,021875	*446,071875	446,121875	446,171875
*446,028125	*446,078125	446,128125	446,178125
*446,034375	*446,084375	446,134375	446,184375
*446,040625	*446,090625	446,140625	446,190625
*446,046875	*446,096875	446,146875	446,196875

8.4

Lista de frequências completa do XT665d

Frequência PMR446 (MHz)			
446,00625	446,03125	446,05625	446,08125
446,01875	446,04375	446,06875	446,09375
Frequência digital PMR446 (MHz)			
446,003125	446,028125	446,053125	446,078125
446,009375	446,034375	446,059375	446,084375
446,015625	446,040625	446,065625	446,090625
446,021875	446,046875	446,071875	446,096875
Frequência LPD433 (MHz)			
433,07500	433,52500	433,97500	434,42500
433,10000	433,55000	434,00000	434,45000
433,12500	433,57500	434,02500	434,47500
433,15000	433,60000	434,05000	434,50000

Continuação da tabela...

Frequência LPD433 (MHz)

433,17500	433,62500	434,07500	434,52500
433,20000	433,65000	434,10000	434,55000
433,22500	433,67500	434,12500	434,57500
433,25000	433,70000	434,15000	434,60000
433,27500	433,72500	434,17500	434,62500
433,30000	433,75000	434,20000	434,65000
433,32500	433,77500	434,22500	434,67500
433,35000	433,80000	434,25000	434,70000
433,37500	433,82500	434,27500	434,72500
433,40000	433,85000	434,30000	434,75000
433,42500	433,87500	434,32500	434,77500
433,45000	433,90000	434,35000	
433,47500	433,92500	434,37500	
433,50000	433,95000	434,40000	

8.5

Códigos CTCSS e PL/DPL**Tabela 11: Códigos CTCSS**

CTCSS	Hz	CTCSS	HZ
1	67,0	21	136,5
2	71,9	22	141,3
3	74,4	23	146,2
4	77,0	24	151,4
5	79,7	25	156,7
6	82,5	26	162,2
7	85,4	27	167,9
8	88,5	28	173,8
9	91,5	29	179,9
10	94,8	30	186,2
11	97,4	31	192,8
12	100,0	32	203,5
13	103,5	33	210,7

Continuação da tabela...

CTCSS	Hz	CTCSS	HZ
14	107,2	34	218,1
15	110,9	35	225,7
16	114,8	36	233,6
17	118,8	37	241,8
18	123,0	38	250,3
19	127,3	122 (*)	69,3
20	131,8		

Tabela 12: Códigos PL/DPL

DPL	Código	DPL	Código	DPL	Código
39	23	99	503	160	DPL 69 Invertido
40	25	100	506	161	DPL 70 Invertido
41	26	101	516	162	DPL 71 Invertido
42	31	102	532	163	DPL 72 Invertido
43	32	103	546	164	DPL 73 Invertido
44	43	104	565	165	DPL 74 Invertido

Continuação da tabela...

DPL	Código	DPL	Código	DPL	Código
45	47	105	606	166	DPL 75 Invertido
46	51	106	612	167	DPL 76 Invertido
47	54	107	624	168	DPL 77 Invertido
48	65	108	627	169	DPL 78 Invertido
49	71	109	631	170	DPL 79 Invertido
50	72	110	632	171	DPL 80 Invertido
51	73	111	654	172	DPL 81 Invertido
52	74	112	662	173	DPL 82 Invertido
53	114	113	664	174	DPL 83 Invertido
54	115	114	703	175	DPL 84 Invertido
55	116	115	712	176	DPL 85 Invertido
56	125	116	723	177	DPL 86 Invertido
57	131	117	731	178	DPL 87 Invertido
58	132	118	732	179	DPL 88 Invertido
59	134	119	734	180	DPL 89 Invertido
60	143	120	743	181	DPL 90 Invertido

Continuação da tabela...

DPL	Código	DPL	Código	DPL	Código
61	152	121	754	182	DPL 91 Invertido
62	155	123	645	183	DPL 92 Invertido
63	156	124	PL personalizado	184	DPL 93 Invertido
64	162	125	PL personalizado	185	DPL 94 Invertido
65	165	126	PL personalizado	186	DPL 95 Invertido
66	172	127	PL personalizado	187	DPL 96 Invertido
67	174	128	PL personalizado	188	DPL 97 Invertido
68	205	129	PL personalizado	189	DPL 98 Invertido
69	223	130	DPL 39 Invertido	190	DPL 99 Invertido
70	226	131	DPL 40 Invertido	191	DPL 100 Invertido
71	243	132	DPL 41 Invertido	192	DPL 101 Invertido
72	244	133	DPL 42 Invertido	193	DPL 102 Invertido
73	245	134	DPL 43 Invertido	194	DPL 103 Invertido
74	251	135	DPL 44 Invertido	195	DPL 104 Invertido
75	261	136	DPL 45 Invertido	196	DPL 105 Invertido
76	263	137	DPL 46 Invertido	197	DPL 106 Invertido

Continuação da tabela...

DPL	Código	DPL	Código	DPL	Código
77	265	138	DPL 47 Invertido	198	DPL 107 Invertido
78	271	139	DPL 48 Invertido	199	DPL 108 Invertido
79	306	140	DPL 49 Invertido	200	DPL 109 Invertido
80	311	141	DPL 50 Invertido	201	DPL 110 Invertido
81	315	142	DPL 51 Invertido	202	DPL 111 Invertido
82	331	143	DPL 52 Invertido	203	DPL 112 Invertido
83	343	144	DPL 53 Invertido	204	DPL 113 Invertido
84	346	145	DPL 54 Invertido	205	DPL 114 Invertido
85	351	146	DPL 55 Invertido	206	DPL 115 Invertido
86	364	147	DPL 56 Invertido	207	DPL 116 Invertido
87	365	148	DPL 57 Invertido	208	DPL 117 Invertido
88	371	149	DPL 58 Invertido	209	DPL 118 Invertido
89	411	150	DPL 59 Invertido	210	DPL 119 Invertido
90	412	151	DPL 60 Invertido	211	DPL 120 Invertido
91	413	152	DPL 61 Invertido	212	DPL 121 Invertido
92	423	153	DPL 62 Invertido	213	DPL 122 Invertido

Continuação da tabela...

DPL	Código	DPL	Código	DPL	Código
93	431	154	DPL 63 Invertido	214	DPL 123 Invertido
94	432	155	DPL 64 Invertido	215	DPL Personalizado
95	445	156	DPL 65 Invertido	216	DPL Personalizado
96	464	157	DPL 66 Invertido	217	DPL Personalizado
97	465	158	DPL 67 Invertido	218	DPL Personalizado
98	466	159	DPL 68 Invertido	219	DPL Personalizado

Esta página foi deixada em branco de propósito.

Garantia limitada da Motorola Solutions

A.1 Casos não protegidos pela garantia

- Defeitos ou danos resultantes da utilização do produto em condições anormais ou incomuns, ou por incumprimento das instruções deste guia do utilizador.
- Defeitos ou danos resultantes de utilização indevida, acidente ou negligência.
- Defeitos ou danos resultantes de testes, funcionamento, manutenção ou ajustes não adequados, ou qualquer tipo de alteração ou modificação.
- Quebras ou danos nas antenas, exceto quando resultem diretamente de defeitos dos materiais ou de fabrico.
- Produtos desmontados ou reparados de um modo que afete adversamente o desempenho ou impeça as inspeções e testes adequados para verificar qualquer reclamação de garantia.

- Defeitos ou danos resultantes de humidade, líquidos ou derrames.
- Todas as superfícies de plástico e todas as outras partes externas que fiquem riscadas ou danificadas devido à utilização normal.
- Produtos alugados temporariamente.
- Manutenção e reparação periódica ou substituição de peças devido à utilização e desgaste normais.

A.2 Informações sobre a garantia

O distribuidor ou revendedor autorizado da Motorola Solutions onde comprou o seu rádio bidirecional e/ou acessórios originais da Motorola Solutions compromete-se a responsabilizar-se pelos produtos sob garantia e/ou prestar os serviços previstos na garantia. Envie o rádio ao distribuidor ou revendedor para solicitar os serviços de garantia. Não envie o rádio para a Motorola Solutions. De modo a poder usufruir dos serviços previstos na garantia, deve apresentar o recibo de compra ou um comprovativo de compra equivalente, com a data da compra. O rádio bidirecional deve também apresentar o número de série de forma legível. A garantia não se aplica caso os números de modelo ou de série do produto tenham sido alterados, apagados, removidos ou estejam ilegíveis.

Esta página foi deixada em branco de propósito.

Acessórios

Tabela 13: Acessórios de áudio

N.º de peça	Descrição
HKLN4601_	Kit de vigilância com microfone integrado e PTT
HKLN4599_	Auricular em D com microfone integrado e PTT
HKLN4604_	Auscultador articulado com microfone integrado e PTT
HKLN4606_	Microfone remoto com altifalante e PTT
HKLN4605_	Auricular com microfone integrado e PTT

Tabela 14: Bateria

N.º de peça	Descrição
PMNN4434_	Bateria de íões de lítio padrão
PMNN4453_	Bateria de íões de lítio de alta capacidade

Tabela 15: Cabos

N.º de peça	Descrição
HKKN4028_	Cabo de clonagem rádio para rádio
HKKN4027_	Cabo de programação CPS

Tabela 16: Carregadores

N.º de peça	Descrição
PMLN6383_	Base de carregamento SUC
25012026001	Comutador de fonte de alimentação, 100-240 V, 7,5 W, Universal, Micro-USB
58012029006	Carregador com comutador de fonte de alimentação para RU/HK, 110-240 V
58012029004	Carregador com comutador de fonte de alimentação para a Europa, 110-240 V
PMLN6385_	Kit de carregador de encaixe padrão (SUC) para RU/UE

Tabela 17: Acessórios de transporte

N.º de peça	Descrição
PMLN7655_	Coldre de transporte da Série XT600d
PMLN7709_	Capa de transporte em couro da Série XT600d

**AVISO:**

Alguns acessórios podem não estar disponíveis no momento de compra. Contacte o seu Ponto de venda Motorola Solutions ou visite <http://www.motorolasolutions.com> para obter as informações mais recentes sobre a disponibilidade de acessórios e novos modelos de acessórios.

Содержание

Авторские права на компьютерное программное обеспечение.....	7	2.5 Чехол.....	27
Важная информация по безопасности.....	9	2.6 Зарядка радиостанции.....	27
Меры предосторожности при эксплуатации.....	11	2.7 Зарядка с использованием одноместного зарядного устройства с подставкой.....	27
Введение.....	13	2.8 Зарядка аккумулятора отдельно от радиостанции.....	28
Информация по технике безопасности при обращении с аккумуляторами и зарядными устройствами.....	15	2.9 Светодиодные индикаторы зарядного устройства с подставкой.....	30
Указания по безопасной эксплуатации.....	16	2.10 Индикатор заряда аккумулятора.....	31
Глава 1. Обзор радиостанции.....	17	2.11 Приблизительное время зарядки.....	31
1.1 Кнопки управления.....	18	2.12 Зарядка радиостанции и аккумулятора с использованием многоместного зарядного устройства — дополнительный аксессуар.....	32
1.2 Технические характеристики радиостанций.....	22	Глава 3. Начало работы.....	35
Глава 2. Аккумуляторы и зарядные устройства.....	23	3.1 Включение/выключение радиостанции....	35
2.1 Сведения о литий-ионном аккумуляторе.....	23	3.2 Регулировка громкости.....	35
2.2 Установка литий-ионного аккумулятора..	24	3.3 Дисплей радиостанции.....	36
2.3 Извлечение литий-ионного аккумулятора.....	25	3.4 Выбор канала.....	37
2.4 Блок питания и одноместное зарядное устройство с подставкой (SUC).....	25	3.5 Прием вызова.....	38
		3.6 Индикаторы уровня сигнала и занятости канала.....	38

3.7 Диапазон переговоров.....	38	4.3.1 Выполнение вызова из меню КОНТАКТОВ.....	50
3.8 Светодиодные индикаторы радиостанции.....	39	4.3.2 Функции, доступные в меню "Контакты".....	51
3.9 VOX и iVOX.....	41	4.3.3 Добавление нового контакта в список контактов.....	52
3.9.1 Настройка VOX.....	41	4.3.4 Выполнение цифрового вызова с помощью функции доступа одним нажатием.....	52
3.9.2 Настройка iVOX.....	42	4.3.5 Быстрый контакт.....	53
3.9.3 Регулировка чувствительности iVOX.....	42	4.3.5.1 Редактирование быстрого контакта.....	53
3.10 Сброс до заводских настроек.....	43	4.3.5.2 Выполнение вызова быстрого контакта.....	54
3.11 Включение и отключение звукового сигнала.....	43	4.4 Сканирование.....	54
3.12 Блокировка или разблокировка клавиатуры.....	44	4.4.1 Выбор списка сканирования.....	54
3.13 Доступ к опциям меню.....	44	4.4.2 Выбор приоритетного канала из списка сканирования.....	55
Глава 4. Дополнительные функции.....	47	4.4.3 Удаление канала из списка сканирования.....	56
4.1 Настройка.....	47	4.4.4 Добавление канала в список сканирования.....	56
4.2 Редактирование каналов.....	48	4.5 Сообщение.....	57
4.2.1 Редактирование псевдонима канала.....	48		
4.2.2 Изменение частоты канала.....	48		
4.2.3 Изменение кода канала.....	49		
4.3 Контакты.....	50		

4.5.1 Создание нового текстового сообщения.....	57	4.12 Прямой вызов по ИД радиостанции.....	66
4.5.2 Ответ, пересылка или удаление полученного сообщения.....	58	4.13 Обратный импульс.....	67
4.5.3 Отправка быстрого текстового сообщения.....	59	4.14 Беззвучный режим.....	67
4.5.4 Пересылка и удаление отправленного сообщения.....	60	Глава 5. Настройка радиостанции.....	69
4.6 Запись.....	60	5.1 Настройка с помощью CPS.....	69
4.6.1 Инициализация записи.....	61	5.2 Клонирование радиостанций.....	70
4.6.2 Воспроизведение или удаление записанных файлов.....	61	5.3 Клонирование радиостанций с использованием кабеля для клонирования R2R (дополнительный аксессуар).....	70
4.6.3 Проверка оставшегося времени, доступного для записи.....	62	5.4 Инструкции по эксплуатации.....	71
4.7 Журнал вызовов.....	62	5.5 Если клонирование прошло неудачно.....	72
4.7.1 Сохранение контакта из журнала вызовов в список контактов..	63	Глава 6. Поиск и устранение неисправностей.....	75
4.8 Зона.....	63	6.1 Неисправность и решения.....	75
4.9 Сведения о радиостанции.....	64	Глава 7. Использование и уход.....	81
4.10 Скрытый режим.....	64	7.1 Меры предосторожности.....	81
4.10.1 Включение скрытого режима....	64	Глава 8. Таблица кодов и частот.....	83
4.10.2 Выключение скрытого режима..	65	8.1 Таблицы кодов и аналоговых частот.....	83
4.11 Разрыв связи.....	65	8.2 Таблицы кодов и цифровых частот.....	85
		8.3 Полный список частот XT665d.....	86
		8.4 Коды CTCSS и ЧЛ/ЦЧЛ.....	88
		Приложение А. Ограниченная гарантия Motorola Solutions.....	97

А.1 Гарантия не распространяется на:.....	97
А.2 Гарантийная информация.....	97
Приложение В. Аксессуары.....	99

Авторские права на компьютерное программное обеспечение

Описанные в данном руководстве изделия Motorola Solutions могут содержать защищенные авторскими правами компьютерные программы Motorola Solutions, хранящиеся на полупроводниковых ЗУ или других носителях. Законы США и некоторых других стран обеспечивают определенные эксклюзивные права компании Motorola Solutions в отношении защищенных авторским правом компьютерных программ, включая, помимо прочего, эксклюзивное право на копирование и воспроизведение в любой форме защищенных авторским правом компьютерных программ. В связи с этим никакие компьютерные программы компании Motorola Solutions, которые содержатся в изделиях Motorola Solutions, описанных в настоящем руководстве, не разрешается копировать, воспроизводить, изменять, подвергать инженерному анализу для создания аналога или распространять каким бы то ни было способом без явного письменного разрешения компании Motorola Solutions.

Кроме того, приобретение изделий Motorola Solutions не приведет прямо, косвенно, процессуально или каким-либо иным образом к передаче лицензии на авторские права, патенты или запатентованные приложения Motorola Solutions, кроме обычной неисключительной лицензии на использование, которая возникает по закону при продаже изделия.

Данная страница намеренно оставлена пустой.

Важная информация по безопасности

Сведения о безопасности и воздействии излучаемой радиочастотной энергии для портативных приемопередающих радиостанций



ВНИМАНИЕ!:

Данная радиостанция предназначена только для профессиональной эксплуатации.

Прежде чем использовать ее, ознакомьтесь с буклетом "Сведения о безопасности и воздействии излучаемой радиочастотной энергии для портативных приемопередающих радиостанций". Он содержит важные инструкции по эксплуатации и технике безопасности, а также информацию по воздействию радиочастотной энергии и контролю соответствия применимым стандартам и нормативам.

Для ознакомления со списком аккумуляторов и других аксессуаров, утвержденных компанией Motorola Solutions, посетите следующий веб-сайт:

<http://www.motorolasolutions.com>

Данная страница намеренно оставлена пустой.

Меры предосторожности при эксплуатации

Портативная радиостанция серии ХТ600d соответствует требованиям IP55, что позволяет использовать ее в тяжелых условиях эксплуатации, таких как дождь и запыленные условия.

- Если радиостанция была погружена в воду или использовалась под дождем, хорошо встряхните ее, чтобы удалить воду из решетки динамика и гнезда микрофона. Вода в решетке динамика и гнезде микрофона может ухудшить характеристики звука.
- Если вода попала на область контактов аккумулятора радиостанции, прочистите и высушите контакты аккумулятора и радиостанции перед тем, как присоединять аккумулятор к радиостанции. Оставшаяся вода может вызвать короткое замыкание в радиостанции.
- Если радиостанция подвергалась воздействию коррозионной среды (например, была погружена в соленую воду), промойте радиостанцию и аккумулятор пресной водой, а затем просушите.
- Для очистки наружных поверхностей радиостанции используйте разбавленный раствор слабого

бытового моющего средства и пресную воду (т. е. чайная ложка моющего средства на четыре литра воды).

- При очистке радиостанции не направляйте на нее сильную струю воды, это может вызвать попадание воды внутрь радиостанции.



ВНИМАНИЕ!:

Не разбирайте радиостанцию. Разборка может повредить уплотнения и привести к нарушению герметичности радиостанции. Техобслуживание радиостанции должно выполняться только в сервисном центре, оснащенном средствами проверки и замены уплотнений.

Данная страница намеренно оставлена пустой.

Введение

В данном руководстве пользователя описаны принципы эксплуатации радиостанций.

Ваш дилер или системный администратор могли внести изменения в настройки вашей радиостанции, исходя из конкретных задач. Для получения дополнительной информации обратитесь к дилеру или системному администратору.

Вы можете получить консультацию дилера или системного администратора по следующим вопросам:

- Была ли ваша радиостанция предварительно запрограммирована на какие-либо конвенциональные каналы?
- Какие кнопки запрограммированы на доступ к другим функциям?
- Какие дополнительные аксессуары могут понадобиться?
- Как лучше всего использовать радиостанцию для максимально эффективной связи?
- Какие процедуры техобслуживания способствуют продлению срока службы радиостанции?

Данная страница намеренно оставлена пустой.

Информация по технике безопасности при обращении с аккумуляторами и зарядными устройствами

В настоящем документе содержатся важные инструкции по безопасной эксплуатации. Внимательно прочтите эти инструкции и сохраните для дальнейшего использования в качестве справки. Перед началом использования зарядного устройства для аккумуляторов ознакомьтесь со всеми инструкциями и предупреждениями, размещенными на:

- зарядном устройстве;
 - аккумуляторе;
 - радиостанции с установленным в ней аккумулятором.
- 1** Для снижения риска травм используйте зарядное устройство для зарядки только сертифицированных аккумуляторов Motorola Solutions. Зарядка аккумуляторов других типов может привести к

взрыву и, как следствие, травмам и материальному ущербу.

- 2** Использование аксессуаров, не рекомендованных компанией Motorola Solutions, может стать причиной возгорания, поражения электрическим током или травм.
- 3** Для снижения уровня повреждений вилки и кабеля отключайте зарядное устройство от электрической сети, удерживая кабель за вилку. Не тяните за кабель.
- 4** Используйте удлинительный кабель только тогда, когда это необходимо. Использование удлинительного кабеля с недопустимыми параметрами может стать причиной пожара и поражения электрическим током. Если возникла необходимость использовать удлинительный кабель, убедитесь, что используется кабель соответствующего размера. Если длина кабеля не превышает 30,48 м, должен использоваться кабель размера 18 AWG, а при длине кабеля до 45,72 м должен использоваться кабель размера 16 AWG.
- 5** Не используйте зарядное устройство, если в нем имеются какие-либо неполадки или повреждения. Передайте его квалифицированному представителю сервисной службы компании Motorola Solutions.

- 6 Не разбирайте зарядное устройство: оно не подлежит ремонту, и запасные детали к нему не предусмотрены. Разборка зарядного устройства может привести к поражению электрическим током или возгоранию.
- 7 Для снижения риска поражения электрическим током обесточьте устройство перед проведением каких-либо операций по обслуживанию или чистке.

Указания по безопасной эксплуатации

- Выключайте радиостанцию во время зарядки.
- Зарядное устройство не подходит для эксплуатации вне помещений. Используйте только в сухих условиях или в помещениях с невысокой влажностью.
- Подключайте зарядное устройство к оборудованному соответствующими предохранителями блоку питания только с соответствующим напряжением (напряжение указано на корпусе устройства).
- Обесточьте зарядное устройство, отключив сетевой штепсель.
- Подключайте оборудование к электрической розетке, к которой обеспечен свободный доступ или которая располагается рядом с устройством.
- Замена плавких предохранителей в устройстве должна производиться с учетом типа и значения, указанных в инструкции к устройству.
- Температура окружающей среды вокруг блока питания не должна превышать 40 °C (104 °F).
- Выходная мощность блока питания не должна превышать значений, указанных на этикетке изделия, расположенной на нижней части зарядного устройства.
- Убедитесь, что на кабель питания нельзя наступить, об него нельзя запнуться, а также что он защищен от воздействия влаги или иных механических повреждений.

Обзор радиостанции

В данной главе описываются кнопки и функции, позволяющие управлять радиостанцией.

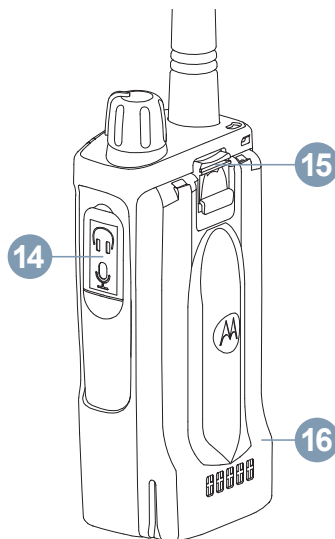

1.1





Кнопки управления

В следующей таблице описываются функции каждой кнопки радиостанции.

Таблица 1: Справочная таблица по кнопкам управления

Номер	Описание
1	Антенна В модели радиостанции ХТ665d антенна не снимается.
2	Отверстие для ремешка
3	Кнопка записи Нажмите кнопку, чтобы включить/выключить функцию записи передачи. Для получения дополнительной информации см. раздел Запись на стр. 60 .
4	Кнопка РТТ Нажмите и удерживайте эту кнопку для разговора и отпустите ее для прослушивания.
5, 6	Боковая кнопка 1 (SB1), Боковая кнопка 2 (SB2) См. Таблица 2: Настройка по умолчанию для кнопок SB1 и SB2 на стр. 20 .
7	Регулятор Вкл./Выкл./Громкость Предназначена для включения или выключения радиостанции и для регулировки громкости.

Продолжение таблицы...

Номер	Описание
8	<p>Индикатор Предназначена для отображения состояния аккумулятора, состояния включения питания, информации о радиовызове и состояния сканирования.</p>
9	<p>Динамик</p>
10	<p>Микрофон При отправке сообщения пользователю необходимо четко говорить в микрофон.</p>
11	<p>ЖК-дисплей Монохромный дисплей с оранжевой подсветкой.</p>
12	<p>Кнопки меню/ОК и навигационные кнопки</p> <p>Нажмите  для перехода в меню или подтверждения выбора; нажмите и удерживайте, чтобы сохранить выбранный вариант в режиме программирования.</p> <p>Нажмите  / , чтобы выбрать левый/правый параметр, доступный в меню; нажмите и удерживайте для ускорения переключения между параметрами.</p> <p>Нажмите , чтобы отменить выбор и вернуться на один уровень меню назад; нажмите и удерживайте эту кнопку, чтобы вернуться на главный экран.</p>
13	<p>Буквенно-цифровая клавиатура</p>

Продолжение таблицы...



Номер	Описание
	<p>Нажмите  для ввода цифры "0"; нажмите и удерживайте эту кнопку, чтобы переключиться с ввода текста на ввод цифр, выбора символов и языка. В правом верхнем углу дисплея радиостанции отображается ABC, abc и 123, указывая на доступные для ввода символы.</p> <p>Нажмите  для вставки пробела; нажмите и удерживайте эту кнопку, чтобы заблокировать или разблокировать все кнопки управления за исключением кнопки PTT.</p>
14	<p>Аксессуарный разъем Предназначен для подключения совместимых аксессуаров.</p>
15	<p>Фиксатор аккумулятора</p>
16	<p>Аккумулятор В радиостанциях серии XT600d используются литий-ионные аккумуляторы. Также могут предоставляться другие аккумуляторы. Для получения дополнительной информации см. раздел Таблица 4: Аккумуляторы, одобренные компанией Motorola Solutions на стр. 29.</p>

Таблица 2: Настройка по умолчанию для кнопок SB1 и SB2

Кнопки	Настройка по умолчанию
Короткое нажатие кнопки SB1	Домашний канал

Продолжение таблицы...

Кнопки	Настройка по умолчанию
Длительное нажатие кнопки SB1	Объявление уровня заряда аккумулятора
Короткое нажатие кнопки SB2	Сканирование
Длительное нажатие кнопки SB2	Мониторинг

Описание каждого способа нажатия кнопок на радиостанции:

Короткое нажатие

Нажмите и быстро отпустите кнопку.

Длительное нажатие

Нажмите и удерживайте кнопку в течение запрограммированного времени.

Удерживание

Удерживайте кнопку нажатой.



УВЕДОМЛЕНИЕ:

Ваш дилер или системный администратор могли внести изменения в настройки вашей радиостанции, исходя из конкретных задач. Чтобы узнать запрограммированные настройки радиостанции, обратитесь к дилеру или системному администратору.

1.2

Технические характеристики радиостанций

В следующей таблице приведены технические характеристики радиостанций.

Таблица 3: Технические характеристики радиостанций XT665d

XT665d	
Диапазон частот (МГц)	PMR446, digital PMR446, LPD 433-434
Мощность передачи (Вт)	0,5 для PMR446 и digital PMR446, 0,01 для LPD
Количество каналов	128
Антенна	Несъемная

Маркировка модели

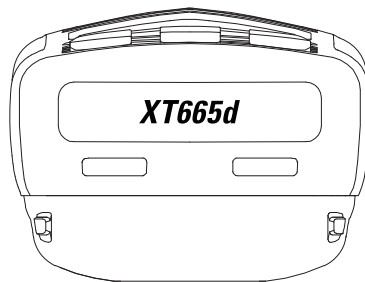

Аккумуляторы и зарядные устройства

В радиостанциях серии XT600d используются литий-ионные аккумуляторы различной емкости, от которой зависит срок службы аккумулятора.

2.1

Сведения о литий-ионном аккумуляторе

В комплект поставки радиостанций серии XT600d входит литий-ионный аккумулятор. Перед первым использованием такой аккумулятор необходимо полностью зарядить, чтобы обеспечить оптимальную емкость и производительность.

Срок службы аккумулятора определяется несколькими факторами. К критическим факторам относятся регулярная избыточная зарядка (перезарядка) и среднее значение глубины разрядки при каждом цикле. Как правило, количество циклов зарядки аккумулятора уменьшается с учащением случаев избыточной зарядки и увеличением средней глубины разрядки. Например, аккумулятор, который часто подвергается избыточной

зарядке и разряжается на 100% несколько раз в день, проработает меньше, чем аккумулятор, который редко подвергается перезарядке и разряжается на 50% в день. Аккумулятор, который получает минимальную перезарядку и разряжается в среднем только на 25%, прослужит еще дольше.

Аккумуляторы Motorola Solutions предназначены специально для использования с зарядными устройствами Motorola Solutions и наоборот. Использование зарядных устройств сторонних производителей для зарядки аккумуляторов может привести к их повреждению и прекращению действия гарантии. Аккумулятор по возможности должен храниться при температуре около 25 °C (77 °F) (комнатная температура). Зарядка охлажденного аккумулятора (при температуре ниже 10 °C (50 °F)) может привести к протечке электролита и, в итоге, к отказу аккумулятора. Зарядка нагретого аккумулятора (при температуре выше 35 °C (95 °F)) приведет к уменьшению разрядной емкости, что негативно отразится на производительности радиостанции. Высокоскоростные зарядные устройства для аккумуляторов Motorola Solutions оснащены чувствительным к температуре контуром, позволяющим проверить, заряжается ли аккумулятор в пределах температуры, указанных выше.

Ниже указано время работы от литий-ионного аккумулятора с мощностью передачи в 0,5 Вт в режиме экономии аккумулятора.

Стандартный

20 ч

Аккумулятор повышенной емкости

28 ч

2.2

Установка литий-ионного аккумулятора

Ниже приведены инструкции по установке литий-ионного аккумулятора.

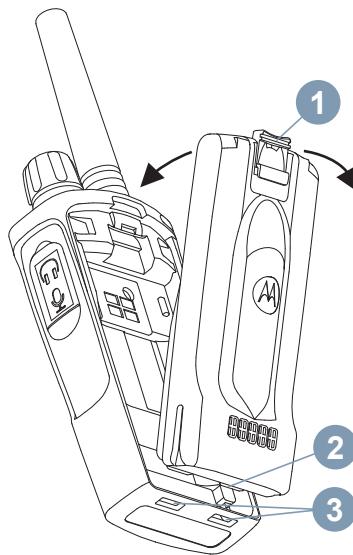

- 1 Выключите питание радиостанции.
- 2 Расположите аккумулятор так, чтобы логотип Motorola был направлен вверх, и вставьте защелки (2), расположенные в нижней части аккумулятора, в разъемы (3).

- 3 Нажмите на фиксатор аккумулятора (1) и задвиньте аккумулятор в радиостанцию до защелкивания фиксатора.

2.3

Извлечение литий-ионного аккумулятора

Ниже приведены инструкции по извлечению литий-ионного аккумулятора.

- 1 Выключите питание радиостанции.
- 2 Нажмите на фиксатор аккумулятора и удерживайте его в этом положении.
- 3 Извлеките аккумулятор из радиостанции.

2.4

Блок питания и одноместное зарядное устройство с подставкой (SUC)

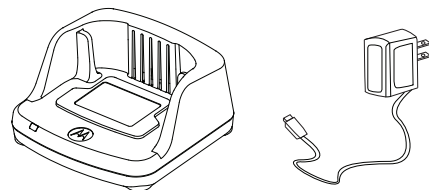

В комплект поставки радиостанции входит одно одноместное зарядное устройство с подставкой, один блок питания (также называемый преобразователем) и набор адаптеров.

К блоку питания можно подключить любой из поставляемых в наборе адаптеров. Используйте адаптер в зависимости от региона, в котором вы находитесь.

Выполните следующие действия для сборки и разборки блока питания.

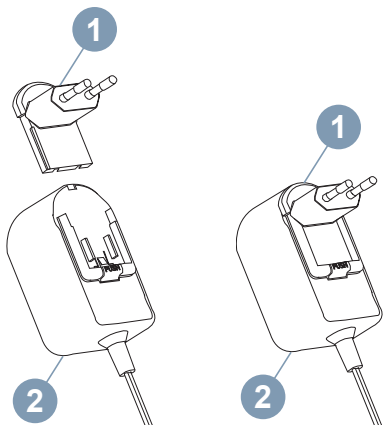

В случае приобретения дополнительного зарядного устройства или блока питания (2) убедитесь в том, что они аналогичны уже имеющемуся у вас одноместному зарядному устройству с подставкой и блоку питания.

- Совместите адаптер (1) с выемками на блоке питания (2) и вставьте его в блок питания до щелчка.
- Чтобы извлечь адаптер (1) из блока питания, сдвиньте его вверх.



УВЕДОМЛЕНИЕ:

Адаптер, показанный на рисунках, используется исключительно для иллюстрации. Вам может понадобиться другой тип адаптера в зависимости от региона.

2.5

Чехол

Ниже приведены инструкции по использованию чехла.

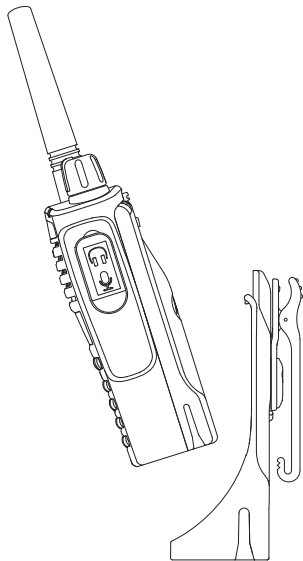

- 1 Вставьте радиостанцию в основание чехла.
Надавите радиостанцию, прижимая ее к задней

стороне чехла так, чтобы крепления на чехле вошли в углубления на аккумуляторе.

- 2 Чтобы извлечь радиостанцию из чехла, выньте крепления из углублений на аккумуляторе при помощи верхней защелки на чехле. Сдвиньте радиостанцию вверх и выньте ее из чехла.

2.6

Зарядка радиостанции

Не вынимая аккумулятор из радиостанции, поместите его в одноместное зарядное устройство с подставкой или многоместное зарядное устройство, одобренное к использованию компанией Motorola Solutions.

2.7

Зарядка с использованием одноместного зарядного устройства с подставкой

Следующие шаги объясняют, как выполняется зарядка радиостанции с помощью одноместного зарядного устройства с подставкой:

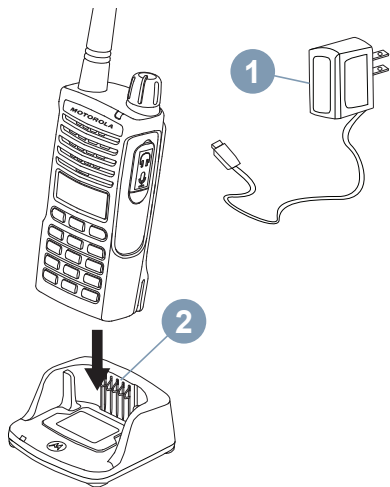

- 1 Поставьте зарядное устройство на ровную поверхность.
- 2 Подключите блок питания (1) к входному разъему, расположенному на боковой части корпуса одноместного зарядного устройства с подставкой (2).
- 3 Установите радиостанцию в зарядное устройство, при этом она должна быть

расположена лицевой стороной к пользователю, как показано на рисунке.



УВЕДОМЛЕНИЕ:

При зарядке аккумулятора, подключенного к радиостанции, выключите радиостанцию, чтобы обеспечить полный заряд аккумулятора. Более подробную информацию см. в разделе [Указания по безопасной эксплуатации на стр. 16](#).

2.8

Зарядка аккумулятора отдельно от радиостанции

Чтобы зарядить аккумулятор отдельно, выполните следующие действия.



Таблица 4: Аккумуляторы, одобренные компанией Motorola Solutions

Номер по каталогу	Описание
PMNN4434_R	Стандартный литий-ионный аккумулятор
PMNN4453_R	Литий-ионный аккумулятор повышенной емкости

- 1 Выполните шаги [шаг 3](#) из раздела "Зарядка с использованием одноместного зарядного устройства с подставкой на стр. 27".
- 2 Установите аккумулятор в подставку внутренней поверхностью к передней части одноместного зарядного устройства с подставкой.
- 3 Совместите разъемы аккумулятора с направляющими одноместного зарядного устройства с подставкой.

2.9

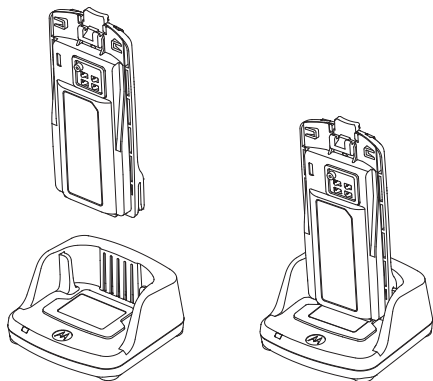
Светодиодные индикаторы зарядного устройства с подставкой

В следующей таблице приведены все состояния устройства и соответствующие им режимы работы светодиодного индикатора.

Таблица 5: Светодиодный индикатор зарядного устройства

Состояние	Светодиодный индикатор	Комментарии
Питание включено	Индикатор горит зеленым цветом примерно 1 секунду	-
Выполняется зарядка	Постоянно горит красным	-
Зарядка окончена	Постоянно горит зеленым	-
Аккумулятор неисправен	Быстро мигает красным	Чаще всего изменение

Продолжение таблицы...

Состояние	Светодиодный индикатор	Комментарии
		положения аккумулятора позволяет решить проблему.
Ожидание начала зарядки	Медленно мигает желтым	Аккумулятор перегрет или переохлажден, либо напряжение не соответствует требуемому.
	Не применимо	Аккумулятор разряжен
Уровень заряда аккумулятора	Один раз мигает красным	Низкий уровень заряда аккумулятора
	Два раза мигает желтым	Средний уровень заряда аккумулятора

Продолжение таблицы...

Состояние	Светодиодный индикатор	Комментарии
	Три раза мигает зеленым	Высокий уровень заряда аккумулятора

Светодиодная индикация отсутствует:

- Проверьте, правильно ли радиостанция с аккумулятором или аккумулятор отдельно установлены в зарядное устройство. (см. параграф [шаг 3](#) главы "[Зарядка с использованием одноместного зарядного устройства с подставкой на стр. 27](#)")
- Убедитесь, что кабель питания надежно подключен к разъему зарядного устройства и к соответствующей розетке переменного тока, а также что к розетке подведен ток.
- Убедитесь, что аккумулятор, используемый в устройстве, указан в [Таблица 4: Аккумуляторы, одобренные компанией Motorola Solutions на стр. 29](#).



2.10

[Отправить отзыв](#)

Индикатор заряда аккумулятора

Индикатор заряда аккумулятора, расположенный в верхнем левом углу дисплея радиостанции, показывает текущий уровень заряда аккумулятора.

Таблица 6: Индикатор заряда литий-ионного аккумулятора

Индикатор заряда аккумулятора		
3 штриха	2 штриха	1 штрих
		
100–70%	70–30%	35–0% (мигает при ≤10%)

2.11

Приблизительное время зарядки

Ниже перечислены зарядные устройства с указанием приблизительного времени зарядки аккумулятора. Для получения дополнительной информации см. [Таблица 12: Аккумулятор на стр. 99](#).

Стандартный аккумулятор

≤ 4,5 ч

Аккумулятор повышенной емкости

≤ 4,5 ч

2.12

Зарядка радиостанции и аккумулятора с использованием многоместного зарядного устройства — дополнительный аксессуар

Многоместное зарядное устройство позволяет заряжать до шести радиостанций или аккумуляторов одновременно. Аккумуляторы можно заряжать, не извлекая их из радиостанции, или отдельно — непосредственно в зарядном устройстве. В каждый из шести зарядных разъемов можно установить радиостанцию (в чехле или без него) или аккумулятор, но нельзя установить радиостанцию и аккумулятор одновременно.

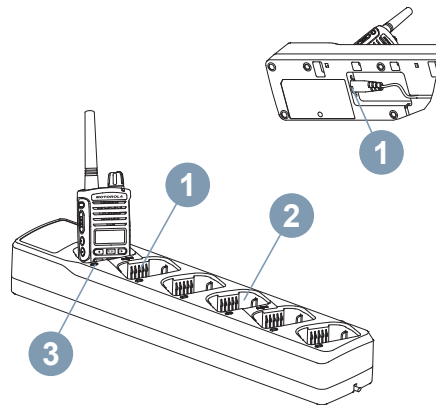

- 1 Поставьте многоместное зарядное устройство на ровную поверхность.

- 2 Подключите кабель питания к двойному штырьковому разъему (1) в нижней части многоместного зарядного устройства.

- 3 Подключите кабель питания к розетке переменного тока.

- 4 Выключите питание радиостанции.

- 5 Установите радиостанцию или аккумулятор в разъем для зарядки (3) передней панелью от контактов (2).
-

**УВЕДОМЛЕНИЕ:**

- Подробную информацию о работе многоместного зарядного устройства см. в прилагающихся к устройству инструкциях. Более подробную информацию о запасных частях и их номерах см. в разделе [Аксессуары на стр. 99](#).
- Более подробную информацию о светодиодных индикаторах многоместного зарядного устройства (3) см. в разделе [Таблица 5: Светодиодный индикатор зарядного устройства на стр. 30](#).

Данная страница намеренно оставлена пустой.

Начало работы

Информация, приведенная в этом разделе, поможет вам получить представление о базовых принципах эксплуатации радиостанции.

3.1

Включение/выключение радиостанции

Для включения радиостанции поверните регулятор **Вкл./Выкл./Громкость** по часовой стрелке.

Радиостанция воспроизводит один из следующих сигналов:

- тональный сигнал включения питания и объявление номера канала, или
- объявления уровня заряда аккумулятора и номера канала, или
- беззвучный режим (звуковые сигналы отключены).

Светодиодный индикатор мигает красным в течение 3 секунд.

Для выключения радиостанции поворачивайте регулятор **Вкл./Выкл./Громкость** против часовой стрелки до тех пор, пока не услышите щелчок.

3.2

Регулировка громкости

Чтобы увеличить громкость, поверните регулятор **Вкл./Выкл./Громкость** по часовой стрелке; чтобы уменьшить громкость, поверните регулятор против часовой стрелки.



УВЕДОМЛЕНИЕ:

Не следует держать радиостанцию слишком близко к уху, когда она настроена на большую громкость или во время регулировки громкости.

3.3

Дисплей радиостанции

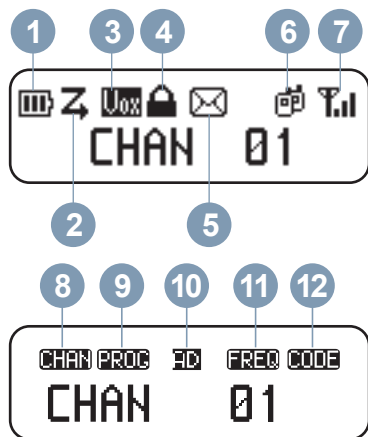







На главном экране в первой строке на дисплее отображаются различные значки, указывающие на состояние разных функций. Вторая строка содержит строки меню.

В следующей таблице приводится описание значков.



Номер	Значок	Описание
1.		Количество штрихов (0–3) показывает оставшийся уровень заряда аккумулятора.
2.		Включена функция сканирования.
3.		Функция VOX/iVOX активирована. Если аксессуары VOX не подключены, при активации этой функции радиостанция работает в режиме iVOX и можно говорить в микрофон, не нажимая кнопку РТТ . Если функция используется при наличии подключенных аксессуаров VOX, можно говорить в микрофон аксессуара, не удерживая кнопку РТТ на радиостанции или на аксессуаре.
4.		Клавиатура и боковые кнопки заблокированы.

Продолжение таблицы...

Ном ер	Зна чок	Описание
5.		Получено как минимум одно непрочитанное текстовое сообщение.
6.i.		Выполняется групповой вызов.
6.ii.		Выполняется частный вызов.
7.		Индикатор уровня принимаемого сигнала. Количество штрихов (0–3) отображает мощность сигнала приема.
8.		Отображает индекс текущего канала.
9.		Радиостанция на текущий момент находится в режиме программирования.
10.i.		Текущий канал в аналоговом режиме.

Продолжение таблицы...

[Отправить отзыв](#)

Ном ер	Зна чок	Описание
10.ii.		Текущий канал в цифровом режиме.
11.		Отображает частоту текущего канала.
12.		Отображает текущий код CTCSS/ЦЧЛ.





УВЕДОМЛЕНИЕ:

Представленный дисплей радиостанции показан только для того, чтобы указать на расположение значков. Отображение для каждой радиостанции может отличаться (по каналу или коду), это зависит от запрограммированных функций, доступных для данной модели или региона. Нажатие любой кнопки, кроме кнопки **PTT**, включает подсветку.

3.4

Выбор канала

На главном экране два раза нажмите  или , чтобы перейти к следующему каналу.

У каждого канала есть свои настройки частоты, кода устройства для исключения помех и сканирования.

3.5

Прием вызова

Ниже приведены инструкции по приему вызова.

- 1 Отпустите кнопку **PTT** и ждите голосовой активности.
-
- 2 Чтобы принять вызов, держите радиостанцию вертикально на расстоянии примерно 2,5–5 см (1–2 дюйма) от рта. Нажмите кнопку **PTT** для разговора и отпустите ее для прослушивания.
Во время приема или передачи светодиодный индикатор горит красным цветом.
-

Инструкции по выполнению вызова см. в разделе [Выполнение вызова из меню КОНТАКТОВ на стр. 50](#).

3.6

38

Индикаторы уровня сигнала и занятости канала

Когда на частоте наблюдается активность, мигает значок уровня сигнала (без штрихов), а светодиодный индикатор радиостанции горит оранжевым цветом.

Значок уровня сигнала радиостанции  может изменяться от 1 штриха (самый слабый) до 3 штрихов (самый мощный) в зависимости от зоны приема радиостанции. При работе радиостанции в режиме приема значок уровня сигнала показывается со штрихами.



УВЕДОМЛЕНИЕ:

Препятствия на пути сигнала могут влиять на мощность получаемого сигнала.

3.7

Диапазон переговоров

Радиостанции серии ХТ600d разработаны для обеспечения максимальных рабочих характеристик и улучшения диапазона передачи в полевых условиях. Во избежание помех рекомендуется, чтобы расстояние между радиостанциями составляло более 1,5 м. Зона

покрытия радиостанции составляет 16 250 м², 13 этажей или 9 км на ровной местности.

Диапазон переговоров зависит от рельефа местности. Кроме того, на него могут повлиять наличие бетонных конструкций, густого лиственного покрова и эксплуатация радиостанций внутри помещений или транспортных средств. Оптимальный диапазон рассчитан на использование в условиях открытой местности с плоским рельефом и составляет до 9 км. При наличии зданий и деревьев применим средний диапазон. Если передаче сигнала препятствуют густой лиственный покров и горы, диапазон уменьшается до минимального.

Чтобы установить надлежащую двустороннюю связь, на обеих радиостанциях должны использоваться

3.8

Светодиодные индикаторы радиостанции

В следующей таблице приведены сведения о состояниях радиостанции и режимах светодиодной индикации.

Статус радиостанции	Светодиодный индикатор
Включение	Горит красным в течение 3 секунд.

Продолжение таблицы...

одинаковые настройки канала, частоты и кодов устройства для исключения помех. Это зависит от профиля, который был предварительно запрограммирован на радиостанции:

Канал

Текущий канал, который использует радиостанция в зависимости от модели радиостанции.

Частота

Частота, используемая для передачи/приема.

Код устройства для исключения помех

Эти коды помогают минимизировать помехи путем выбора различных комбинаций кодов.

Статус радиостанции	Светодиодный индикатор
Передача (TX)/Прием (RX)	Постоянно горит красным, когда радиостанция выполняет передачу или прием.
Режим программирования "неактивного" состояния/режима канала	Постоянно мигает красным.
Канал занят	Горит оранжевым.
Низкий заряд аккумулятора	Постоянно мигает оранжевым.
Сканирование	Быстро мигает красным.
Режим VOX/iVOX	Дважды мигает красным.
VOX/iVOX PTT	Постоянно горит красным, указывая на то, что радиостанция выполняет передачу.
Запись	Постоянно мигает красным и зеленым.
Режим программирования CPS	Постоянно мигает зеленым.
Режим клонирования	Дважды мигает оранжевым.
Выполняется клонирование	Горит оранжевым до завершения клонирования.
Прошивка микропрограммы	Горит зеленым, когда радиостанция готова к выполнению прошивки; в процессе выполнения прошивки светодиодный индикатор быстро мигает зеленым, индикатор выключается по завершении передачи данных и горит красным в течение 3 секунд при включении питания радиостанции.

3.9

VOX и iVOX

В данной главе описываются способы настройки и регулировки чувствительности VOX/iVOX.

VOX

VOX доступна только на аксессуарах с поддержкой функции VOX. Микрофоны гарнитур с функцией VOX остаются активными в течение всего времени, при этом радиостанция автоматически выполняет передачу при обнаружении сигнала, поэтому пользователю не нужно нажимать кнопку **PTT** на радиостанции или аксессуаре.

iVOX

Функция iVOX доступна только на радиостанции, к которой не подключены аксессуары. Если функция iVOX включена, микрофон радиостанции остается активным в течение всего времени, при этом радиостанция автоматически выполняет передачу при обнаружении сигнала, поэтому пользователю не нужно нажимать кнопку **PTT** на радиостанции или аксессуаре.

3.9.1

[Отправить отзыв](#)

Настройка VOX

Ниже приведены инструкции по настройке VOX.

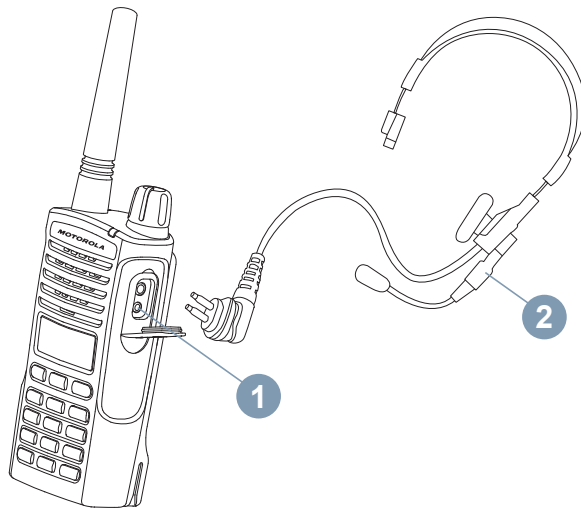

- 1 Выключите питание радиостанции.

- 2 Откройте крышку аксессуарного разъема.

- 3 Подсоедините штекер аудиоаксессуара (2) к порту для аксессуаров (1).

- 4 Включите питание радиостанции.
Светодиодный индикатор два раза мигнет красным.
-

- 5 Перед тем как поднести аксессуар к уху, уменьшите уровень громкости.
-

- 6 Чтобы начать передачу, говорите в микрофон аксессуара; чтобы принять вызов, прекратите говорить.
VOX можно отключить на время, нажав кнопку **PTT** или отсоединив аксессуар.
-



УВЕДОМЛЕНИЕ:

Чтобы заказать аксессуары, обратитесь по месту покупки продукции Motorola Solutions.

3.9.2

Настройка iVOX

Ниже приведены инструкции по настройке iVOX.

- 1 Выключите питание радиостанции.
-

- 2 Чтобы активировать iVOX, нажмите и удерживайте кнопку **PTT** при включении радиостанции.

На дисплее появится сообщение VOX.



УВЕДОМЛЕНИЕ:

Короткое нажатие кнопки **PTT** отключает iVOX на время. На дисплее появляется мигающее сообщение VOX .

Выполнить короткое нажатие кнопки **PTT** еще раз, чтобы заново активировать iVOX.

Между моментом, когда пользователь начинает говорить, и моментом, когда радиостанция начинает передачу, есть небольшой промежуток времени.

3.9.3

Регулировка чувствительности iVOX

Чувствительность аксессуаров или микрофона радиостанции можно изменять в зависимости от условий работы устройства. Чувствительность iVOX можно запрограммировать с помощью ПО для

пользовательского программирования (CPS) или кнопки



По умолчанию установлено значение **MEDIUM**. Можно установить любой из уровней чувствительности **iVOX**, указанных в списке ниже.

1 Нажмите  и перейдите к элементу **SETTING**.

2 Нажмите  и перейдите к элементу **VOX LEVEL**.

3 Нажмите  и выберите подходящий уровень чувствительности.

4 Нажмите , чтобы подтвердить выбор.



УВЕДОМЛЕНИЕ:

На выбор доступны следующие уровни чувствительности **VOX**: **LOW**, **MEDIUM** и **HIGH**.

3.10

[Отправить отзыв](#)

Сброс до заводских настроек

С помощью этой функции можно восстановить заводские настройки для всех функций радиостанций.

Нажмите одновременно кнопки **PTT**, **SB2** и **SB1** во время включения радиостанции и удерживайте их, пока не услышите звуковой сигнал высокой тональности.

3.11

Включение и отключение звукового сигнала

Ниже приведены инструкции по включению и отключению звукового сигнала.

1 Нажмите  и перейдите к элементу **SETTING**.

2 Нажмите  и перейдите к элементу **BEEP TONE**.



3 Нажмите  и перейдите к элементу **ON/OFF**.

- 4 Нажмите , чтобы включить или отключить тональный сигнал "beep".

3.12

Блокировка или разблокировка клавиатуры

Вы можете заблокировать клавиатуру радиостанции, чтобы избежать случайного изменения настроек. Ниже приведены инструкции по блокировке или разблокировке клавиатуры.

- 1 Нажмите и удерживайте  в течение 4 секунд.
- Если клавиатура или боковые кнопки заблокированы, на дисплее отображается значок блокировки .

- 2 Нажмите и удерживайте  в течение 4 секунд.

Если клавиатура или боковые кнопки доступны, на дисплее отсутствует значок блокировки .





УВЕДОМЛЕНИЕ:

С помощью этой функции нельзя заблокировать кнопку РТТ.

3.13



Доступ к опциям меню

Ниже приведены инструкции для получения доступа к опциям меню.

- 1 Коротко нажмите  для доступа к меню. На дисплее радиостанции отображается список параметров функций.
- 2 Нажмите  или  для просмотра следующих функций:
- SETTING

- CHANNEL EDIT
 - CONTACTS
 - SCAN
 - MESSAGE
 - RECORDING
 - CALL LOG
 - ZONE
 - RADIO INFO
-

3 Выполните одно из следующих действий.

- Чтобы войти в меню функции, нажмите  .
 - Чтобы выйти из меню, нажмите кнопку  .
-



УВЕДОМЛЕНИЕ:

После 10 секунд бездействия режим "Меню" автоматически деактивируется.

Более подробную информацию о функциях см. в разделе [Дополнительные функции на стр. 47](#).

Данная страница намеренно оставлена пустой.

Дополнительные функции

4.1

Настройка

В меню НАСТРОЕК есть несколько элементов, параметры которые можно изменять непосредственно на радиостанции без использования CPS. В следующей таблице приведены настройки и опции:

Типы настройки	Параметры	Значение по умолчанию
BACKLIGHT	ON/OFF	ON
VOICE ASSIST	<ul style="list-style-type: none"> • OFF • ENGLISH • FRENCH • SPANISH • ITALIAN • RUSSIAN 	ENGLISH

Продолжение таблицы...

[Отправить отзыв](#)

Типы настройки	Параметры	Значение по умолчанию
	<ul style="list-style-type: none"> • DUTCH • PORTUGUESE • GERMAN • POLISH • TURKISH 	
VOX/iVOX	ON/OFF	ON
VOX LEVEL	LOW/MEDIUM/ HIGH	MEDIUM
BEEP TONE	ON/OFF	ON
TOT (Таймер выключения PTT)	OFF/60S/120S/ 180S	60S
Escalart Tone	ON/OFF	OFF

Ниже приведены инструкции по переходу в меню НАСТРОЕК и настройке параметров.

- 1 Нажмите  и перейдите к элементу SETTING.

2 Нажмите  и перейдите к нужному элементу в списке доступных вариантов.

3 Используйте ,  или  для выбора нужного элемента.

4.2

Редактирование каналов

Функция редактирования каналов включается с помощью CPS. Она позволяет получать доступ к списку каналов, для которых можно выполнить редактирование псевдонима канала и частоту/код канала на экране меню. Для получения дополнительной информации о данной конфигурации обратитесь к дилеру или системному администратору.

4.2.1

Редактирование псевдонима канала

Ниже приведены инструкции по редактированию псевдонима канала.

1 Нажмите  и перейдите к элементу CHANNEL EDIT.

2 Нажмите  и прокрутите до нужного канала.

3 Когда на дисплее отображается нужный псевдоним канала, нажмите  и перейдите к элементу CHAN ALIAS.

4 Нажмите  и введите необходимые буквы или цифры.

5 Нажмите , чтобы подтвердить выбор. На радиостанции отобразится сообщение COMPLETE.

4.2.2

Изменение частоты канала

Ниже приведены инструкции по изменению частоты канала.

1 Нажмите  и перейдите к элементу CHANNEL EDIT.

2 Нажмите  и прокрутите до нужного канала.

3 Когда на дисплее отображается нужный код канала, нажмите  и перейдите к элементу RX/TX EDIT.

4 Нажмите  и перейдите к элементу FREQUENCY.

5 Нажмите  и выберите нужную частоту в списке частот.

6 Нажмите , чтобы подтвердить выбор.
На радиостанции отобразится сообщение COMPLETE.

Изменение кода канала

Ниже приведены инструкции по изменению кода канала.

1 Нажмите  и перейдите к элементу CHANNEL EDIT.

2 Нажмите  и прокрутите до нужного канала.

3 Когда на дисплее отображается нужный код канала, нажмите  и перейдите к элементу RX/TX EDIT.

4 Нажмите  и перейдите к элементу PL/DPL.

5 Нажмите  и введите необходимые цифры.

6 Нажмите , чтобы подтвердить выбор.
На радиостанции отобразится сообщение COMPLETE.

4.3

Контакты

В данной главе описываются различные типы вызовов и способы осуществления вызова.

Доступ к списку контактов можно получить через меню **КОНТАКТОВ**. В списке контактов предусмотрена возможность совершать различные типы вызовов: например, групповой вызов, частный вызов и общий вызов. Ваш дилер или системный администратор могли внести изменения в настройки вашей радиостанции, исходя из конкретных задач. Чтобы узнать запрограммированные настройки радиостанции, обратитесь к дилеру или системному администратору.

Частный вызов

Вызов одной радиостанции другой радиостанцией. Для выполнения частного вызова радиостанция должна быть запрограммирована на инициирование частного вызова.

Групповой вызов

Вызов предварительно определенной группы. Для выполнения группового вызова радиостанция должна быть настроена в качестве участника этой группы.



Общий вызов

Вызов, который получатель может только принимать, но не может отвечать на него. Для выполнения общего вызова радиостанция должна быть запрограммирована на инициирование общего вызова.

4.3.1

Выполнение вызова из меню КОНТАКТОВ

Ниже приведены инструкции по выполнению вызова из меню **КОНТАКТЫ**.

- 1 Нажмите  и перейдите к элементу **CONTACTS**.
- 2 Используйте  или  для прокрутки списка доступных вариантов.
- 3 После того, как на дисплее радиостанции отобразится требуемый идентификатор вызова, нажмите кнопку **PTT** для выполнения вызова.

4.3.2

Функции, доступные в меню "Контакты"

После вводе каждого идентификатора контакта из списка контактов пользователю становятся доступны перечисленные ниже функции. В следующей таблице указаны доступные функции и приводится описание каждой из них.

Функции	Описание
VIEW	Просмотр идентификатора контакта.
QUICK CONTACT	Установка текущего идентификатора контакта для функции "Быстрый контакт".
CALL ALERT	Отправка оповещения о вызове на целевую радиостанцию.
RADIO CHECK	Инициализация запроса на проведение проверки радиостанции позволяет пользователю определять, активна ли выбранная радиостанция в

Продолжение таблицы...



Функции	Описание
	системе, получая подтверждения после отправки запроса.
REMOTE MON	Инициализация запроса на выполнение удаленного мониторинга позволяет активировать микрофон и передатчик целевой радиостанции для удаленного мониторинга.
RADIO ENABLE	Инициализация команды активации радиостанции позволяет включать отключенную целевую радиостанцию (заблокированную).
RADIO DISABLE	Инициализация команды деактивации радиостанции позволяет отключать передачу и прием на целевой радиостанции.
SEND MESSAGE	Отправка нового текстового сообщения или быстрого текстового сообщения.
DELETE	Удаление идентификатора контакта.

4.3.3

Добавление нового контакта в список контактов

Ниже приведены инструкции по добавлению нового контакта в список контактов.

- 1 Нажмите  и перейдите к элементу CONTACTS.

- 2 С помощью  или  прокрутите до элемента ADD NEW и нажмите  для ввода данных.

- 3 Введите идентификаторы новой радиостанции, затем нажмите  для подтверждения идентификатора.

- 4 Введите псевдоним контакта и нажмите  для подтверждения нового имени.

4.3.4

52

Выполнение цифрового вызова с помощью функции доступа одним нажатием

Функция доступа одним нажатием позволяет пользователю с легкостью выполнять групповой или частный вызов на предварительно заданный идентификатор. Эту функцию можно назначить программируемым кнопкам с коротким или длительным нажатием. Кнопке доступа одним нажатием можно назначить только один идентификатор, при этом радиостанция поддерживает программирование нескольких кнопок доступа одним нажатием. Ваш дилер или системный администратор могли внести изменения в настройки вашей радиостанции, исходя из конкретных задач. Чтобы узнать запрограммированные настройки радиостанции, обратитесь к дилеру или системному администратору.

- 1 Держите радиостанцию вертикально на расстоянии примерно 2,5–5,0 см (1–2 дюйма) от рта.

- Нажмите боковую кнопку, для которой была запрограммирована функция доступа одним нажатием.

Светодиодный индикатор загорится ровным красным цветом.

- Дождитесь окончания тонального сигнала разрешения разговора (если включен) и начните говорить.

- Чтобы завершить передачу, нажмите запрограммированную кнопку **Доступ одним нажатием** еще раз.

- Во время удержания вызова нажмите кнопку **РТТ**, чтобы ответить на текущий вызов.

4.3.5

Быстрый контакт

Функция "Быстрый контакт" позволяет выполнять частный вызов нажатием кнопки, которой назначена функция быстрого контакта.







УВЕДОМЛЕНИЕ:



Эта функция доступна только в цифровом режиме и может быть использована только при выполнении группового и частного вызовов.



4.3.5.1

Редактирование быстрого контакта

Ниже приведены инструкции по редактированию быстрого контакта.

- Нажмите  **OK** и перейдите к элементу CONTACTS.
- Используйте  или  для прокрутки списка вариантов.
- Выберите контакты радиостанции и нажмите  **OK**.
- Перейдите к элементу QUICK CONTACT и нажмите  **OK**.

5 Используйте  или  для прокрутки списка доступных вариантов и выберите номер для быстрого контакта.

6 Нажмите , чтобы подтвердить выбор. На дисплее радиостанции появится значок , указывающий на успешную активацию.

4.3.5.2

Выполнение вызова быстрого контакта

Ниже приведены инструкции по выполнению вызова быстрого контакта.

1 На главном экране нажмите .

2 Нажмите соответствующую цифровую клавишу на **буквенно-цифровой** клавиатуре, а затем нажмите кнопку **РТТ** для выполнения вызова.

4.4

Сканирование

Сканирование позволяет выполнять мониторинг каналов для обнаружения переговоров. Когда радиостанция обнаруживает передачу, сканирование прекращается и радиостанция останавливается на активном канале. Это дает пользователю возможность слушать другого пользователя на этом канале и разговаривать с ним без переключения канала. После завершения разговора радиостанция возобновит сканирование через 3 секунд.

4.4.1

Выбор списка сканирования

Ниже приведены инструкции по выбору списка сканирования.

1 Нажмите  и перейдите к элементу **SCAN**.

2 Нажмите кнопку  и используйте  или  для прокрутки списка сканирования.

3 После выбора списка сканирования нажмите



4 Перейдите к элементу SET ACTIVE.

5 Нажмите , чтобы подтвердить выбор.

На дисплее радиостанции появится значок ✓, указывающий на успешную активацию.



УВЕДОМЛЕНИЕ:

Для выполнения сканирования одновременно можно выбрать только одну группу.

4.4.2

Выбор приоритетного канала из списка сканирования

Функция мониторинга приоритетов позволяет радиостанции автоматически принимать передачу от участника разговорной группы с более высоким приоритетом во время обработки другого вызова.

Ниже приведены инструкции по выбору приоритетного канала из списка сканирования.



1 Нажмите  и перейдите к элементу SCAN.

2 Нажмите кнопку  и используйте  или  для прокрутки списка сканирования.

3 После выбора списка сканирования нажмите .

4 Перейдите к элементу CURRENT CHAN/псевдониму другого канала, который задан в списке сканирования, и нажмите .

5 Выполните одно из следующих действий.



- Чтобы включить приоритет, перейдите к элементу PRIORITY ON и нажмите .
- Чтобы отключить приоритет, перейдите к элементу PRIORITY OFF и нажмите .

4.4.3

Удаление канала из списка сканирования

Ниже приведены инструкции по удалению канала из списка сканирования.

- 1 Нажмите  и перейдите к элементу SCAN.

- 2 Нажмите кнопку  и используйте  или  для прокрутки списка сканирования.

- 3 После выбора списка сканирования нажмите .

- 4 Перейдите к элементу CURRENT CHAN/псевдониму другого канала, который задан в списке сканирования, и нажмите .

- 5 Перейдите к элементу DELETE и нажмите .

- 6 Выполните одно из следующих действий.

- Чтобы удалить, перейдите к элементу DELETE?.
- Чтобы вернуться на предыдущий экран, перейдите к элементу CANCEL?.

7



Нажмите , чтобы подтвердить выбор.

4.4.4



Добавление канала в список сканирования

Ниже приведены инструкции по добавлению канала в список сканирования.

- 1 Нажмите  и перейдите к элементу SCAN.

- 2 Нажмите кнопку  и используйте  или  для прокрутки списка сканирования.

- 3 После выбора списка сканирования нажмите .

- 4 Перейдите к элементу ADD и нажмите .
- 5 Прокрутите список сканирования и выберите нужный псевдоним канала.
- 6 Нажмите , чтобы подтвердить выбор.
На радиостанции отобразится сообщение COMPLETE.

4.5

Сообщение



УВЕДОМЛЕНИЕ:

Эта функция доступна только в цифровом режиме.

Устройства серии XT600d поддерживают функцию обмена текстовыми сообщениями. В следующей таблице указаны элементы меню "Сообщение" и приводятся их описания.

Выбираемые элементы	Описания
NEW TEXT	Используйте буквенно-цифровую клавиатуру для ввода текстовых сообщений вручную.
INBOX	Хранилище полученных сообщений. В этом разделе меню пользователь может пересылать или отвечать на сообщения.
QUICK TEXT	Готовые короткие текстовое сообщение для быстрого ответа.
SENT	Хранилище отправленных сообщений. В этом разделе меню пользователь может пересылать или отвечать на сообщения.

4.5.1

Создание нового текстового сообщения

Ниже приведены инструкции по созданию нового текстового сообщения.

1 Нажмите  и перейдите к элементу MESSAGE.

2 Нажмите , чтобы перейти на экран сообщений.

3 Перейдите к элементу NEW TEXT и нажмите .

4 Используйте **буквенно-цифровую** клавиатуру для ввода текстового сообщения.

5 Нажмите , чтобы подтвердить выбор.
На дисплее радиостанции отобразится список контактов.

6 Прокрутите до нужного контакта и нажмите , чтобы выполнить отправку.
На радиостанции отобразится сообщение SENT.

Ответ, пересылка или удаление полученного сообщения

Ниже приведены инструкции по отправке ответа, пересылке и удалению полученного сообщения.

1 Нажмите  и перейдите к элементу MESSAGE.

2 Нажмите , чтобы перейти на экран сообщений.

3 Перейдите к элементу INBOX и нажмите .

4 Прокрутите список полученных сообщений до нужного сообщения. Нажмите , чтобы выбрать следующие действия.

5 Выполните одно из следующих действий.

- Чтобы создать новое текстовое сообщение для отправки ответа отправителю, перейдите к элементу QUICK REPLY и выберите NEW TEXT.

- Чтобы выбрать одно из готовых коротких сообщений для отправки ответа отправителю, перейдите к элементу QUICK REPLY и выберите QUICK TEXT.
- Для переадресации сообщения другому контакту в списке контактов перейдите к элементу FORWARD.
- Чтобы удалить, перейдите к элементу DELETE?.
- Чтобы вернуться на предыдущий экран, перейдите к элементу CANCEL?.
- Чтобы просмотреть сообщение, перейдите к элементу REVIEW.

6 Нажмите , чтобы подтвердить выбор.

4.5.3

Отправка быстрого текстового сообщения

Ниже приведены инструкции по отправке быстрого текстового сообщения.

[Отправить отзыв](#)

1 Нажмите , и перейдите к элементу MESSAGE.

2 Нажмите , чтобы перейти на экран сообщений.

3 Перейдите к элементу QUICK TEXT и нажмите клавишу .

4 Прокрутите список быстрых текстовых сообщений до нужного сообщения. Нажмите  для выбора.

5 Нажмите , чтобы подтвердить выбор. На дисплее радиостанции отобразится список контактов.

6 Прокрутите до нужного контакта и нажмите , чтобы выполнить отправку. На радиостанции отобразится сообщение SENT.

4.5.4

Пересылка и удаление отправленного сообщения

Ниже приведены инструкции по пересылке и удалению отправленного сообщения.

1 Нажмите  и перейдите к элементу MESSAGE.

2 Нажмите , чтобы перейти на экран сообщений.

3 Перейдите к элементу SENT и нажмите .

4 Прокрутите список отправленных сообщений и нажмите  для выбора нужного сообщения.

5 Выполните одно из следующих действий.

- Для переадресации сообщения другому контакту в списке контактов перейдите к элементу FORWARD.

- Чтобы удалить, перейдите к элементу DELETE?.
 - Чтобы вернуться на предыдущий экран, перейдите к элементу CANCEL?.
 - Чтобы просмотреть сообщение, перейдите к элементу REVIEW.
-

6 Нажмите , чтобы подтвердить выбор.

4.6

Запись



УВЕДОМЛЕНИЕ:

Эта функция доступна только в цифровом режиме.

После включения функции записи голоса каждый разговор во время передачи будет записываться. Запись будет завершена по окончании передачи. Если передача длится более 3 минут, следующая запись начнется сразу после завершения предыдущей записи. Это будет продолжаться до завершения передачи. Полное время записи составляет 15 минут.



4.6.1

Инициализация записи

Ниже приведены инструкции по инициализации записи.

- 1 Нажмите  и перейдите к элементу RECORDING.

- 2 Нажмите , чтобы перейти на экран записей

- 3 Выполните одно из следующих действий.
 - Чтобы начать запись, перейдите к элементу START и нажмите  или нажмите и удерживайте кнопку **Запись**.
 - Чтобы остановить запись, перейдите к элементу STOP и нажмите  или снова нажмите и удерживайте кнопку **Запись**.

При отсутствии вызова функция записи находится в режиме ожидания. При обнаружении передачи радиостанция автоматически переключается в режим записи разговора.

4.6.2

Воспроизведение или удаление записанных файлов

- 1 Нажмите  и перейдите к элементу RECORDING.

- 2 Нажмите , чтобы перейти на экран записей

- 3 Перейдите к элементу RECORD FILES и нажмите .

- 4 Прокрутите список записанных файлов до нужного файла, затем нажмите  для его выбора.

- 5 Выполните одно из следующих действий.
 - Чтобы воспроизвести запись, перейдите к элементу PLAYBACK.
 - Чтобы заблокировать записанные файлы, перейдите к элементу LOCKED.

- Чтобы удалить, перейдите к элементу DELETE?.
- Чтобы вернуться на предыдущий экран, перейдите к элементу CANCEL?.

6 Нажмите , чтобы подтвердить выбор.

4.6.3

Проверка оставшегося времени, доступного для записи

1 Нажмите  и перейдите к элементу RECORDING.

2 Нажмите , чтобы перейти на экран записей

3 Перейдите к элементу TIME LEFT и нажмите . На дисплее радиостанции отобразится количество минут, доступных для записи.

Журнал вызовов

Журнал вызовов позволяет пользователю просматривать историю вызовов радиостанции. Ниже приведены инструкции для получения доступа к журналу вызовов.



УВЕДОМЛЕНИЕ:

Эта функция доступна только в цифровом режиме.

1 Нажмите  и перейдите к элементу CALL LOG.

2 Нажмите , чтобы перейти на экран журнала вызовов.

3 Выполните одно из следующих действий.

- Чтобы просмотреть список входящих вызовов, перейдите к элементу INCOMING.
 - Чтобы просмотреть список исходящих вызовов, перейдите к элементу OUTGOING.
-

4.7.1

Сохранение контакта из журнала вызовов в список контактов

Ниже приведены инструкции по сохранению контакта из журнала вызовов в список контактов.

- 1 Нажмите  и перейдите к элементу CALL LOG.

- 2 Нажмите , чтобы перейти на экран журнала вызовов.

- 3 Перейдите к элементу INCOMING для просмотра списка входящих вызовов.

- 4 Найдите нужный контакт и нажмите кнопку , чтобы выбрать его.
На радиостанции отобразится SAVE CONTACT.

- 5 Нажмите  и введите псевдоним контакта с помощью **буквенно-цифровой** клавиатуры.

[Отправить отзыв](#)

- 6 Нажмите , чтобы сохранить сведения.

4.8

Зона

Зона — это группа каналов. Существует четыре доступных зоны, при этом каждая зона состоит из различных каналов. В следующей таблице показано распределение каналов для каждой зоны.

Зона	Каналы
ALL ZONE (по умолчанию)	1–128
ZONE 1	1–32
ZONE 2	33–64
ZONE 3	65–96
ZONE 4	97–128

Ниже приведены инструкции по выбору зоны.

- 1 Нажмите , чтобы перейти к элементу ZONE.

2 Нажмите  и перейдите к соответствующему варианту в списке зон.

3 Когда на дисплее отобразится нужная зона, нажмите  для ее выбора.

4.9

Сведения о радиостанции

Радиостанция содержит сведения о различных общих параметрах.

Общая информация о радиостанции включает следующие сведения:

- ИД радиостанции
- Псевдоним радиостанции
- Версия микропрограммы

Используйте  и  или  для просмотра информации.

4.10

Скрытый режим

Скрытый режим включается с помощью CPS. Когда радиостанция работает в скрытом режиме, экран и светодиодный индикатор радиостанции полностью выключены, динамик радиостанции отключен. Для связи и звуковой индикации используются только аксессуары. Кнопки **РТТ** и другие кнопки управления работают как обычно. Для получения дополнительной информации о данной конфигурации обратитесь к дилеру или системному администратору.

4.10.1

Включение скрытого режима

Ниже приведены инструкции по включению скрытого режима.

1 Нажмите и удерживайте  до тех пор, пока не раздастся тональный сигнал.

2 Введите четырехзначный пароль.

3 Экран радиостанции выключен.

4.10.2

Выключение скрытого режима

Ниже приведены инструкции по выключению скрытого режима.

- 1 Нажмите и удерживайте  до тех пор, пока не раздастся тональный сигнал.

- 2 Введите четырехзначный пароль.

- 3 Экран радиостанции включен.

4.11

Разрыв связи

Функция разрыва связи позволяет пользователю передавать другому пользователю уведомление о своем намерении связаться с ним. Другой пользователь примет это уведомление после завершения передачи. Эта функция позволяет пользователю получать приоритет при передаче и блокировать передачу других пользователей.



УВЕДОМЛЕНИЕ:

Эта функция доступна только в цифровом режиме и может быть использована только при выполнении группового вызова.

Программируемая кнопка разрыва связи и продолжительность ограниченного периода разрыва связи назначаются дилером или системным администратором. Для получения дополнительной информации о данной конфигурации обратитесь к дилеру или системному администратору.

Приведенные ниже действия описывают принцип работы функции разрыва связи между радиостанциями.

- 1 Во время выполнения группового вызова нажмите программируемую кнопку **Разрыв**.

- 2 После завершения текущего группового вызова на дисплее радиостанции, на которой была нажата кнопка **Разрыв**, появится сообщение **WAIT**, при этом на другой радиостанции отобразится сообщение **BREAK**.

- 3 Выполните одно из следующих действий.

- Для успешного выполнения разрыва связи нажмите кнопку **РТТ** на радиостанции, на дисплее которой отображается сообщение WAIT, и удерживайте ее нажатой в течение 3 секунд. На дисплее радиостанции отобразится сообщение COMPLETE!.
- Для успешного выполнения разрыва связи нажмите кнопку **РТТ** на радиостанции, на дисплее которой отображается сообщение BREAK, и удерживайте ее нажатой в течение 3 секунд. На радиостанции, на дисплее которой отображается сообщение WAIT, отобразится сообщение COMPLETE!.
- Для сбоя разрыва связи не нажимайте кнопки **РТТ** на радиостанциях. Дождитесь истечения ограниченного периода разрыва связи. На радиостанции, на дисплее которой отображается сообщение WAIT, отобразится сообщение FAIL!.

Продолжительность ограниченного периода разрыва связи можно запрограммировать с помощью CPS.

- 4 Другим пользователям, передача которых была прервана, необходимо будет дождаться

истечения периода действия таймера выключения (TOT) перед выполнением любой передачи.

4.12

Прямой вызов по ИД радиостанции

Прямой вызов — это функция, которая позволяет радиостанции передать вызов с использованием идентификатора радиостанции. Ниже приведены инструкции по выполнению прямого вызова с использованием идентификатора радиостанции.

- 1 На главном экране нажмите  .
- 2 Введите идентификатор радиостанции с помощью **буквенно-цифровой** клавиатуры.
- 3 Нажмите кнопку **РТТ** для выполнения вызова.

4.13

Обратный импульс



УВЕДОМЛЕНИЕ:

Эта функция доступна только в аналоговом режиме.

Обратный импульс исключает ненужный шум (остатки шумоподавления) во время потери определения несущей. Пользователь может выбрать значение обратного импульса в пределах установленного диапазона: Выкл./120/180/240. По умолчанию для функции обратного импульса установлено значение 240.

- Некоторые функции, доступные для программирования с помощью CPS, могут различаться в зависимости от модели радиостанции.
- Для получения дополнительной информации о данной конфигурации обратитесь к дилеру или системному администратору.

4.14

Беззвучный режим

Беззвучный режим включается с помощью CPS. Для получения дополнительной информации о данной конфигурации обратитесь к дилеру или системному администратору.

Существуют три варианта режима, которые могут быть запрограммированы с помощью CPS:

Выбираемые элементы	Описание
ВЫКЛ.	Беззвучный режим выключен.
Только звук аксессуаров	При приеме вызовов звук направляется на гарнитуру, а не на динамик радиостанции.
Без звука	Динамик радиостанции и гарнитура отключается.

Данная страница намеренно оставлена пустой.

Настройка радиостанции

В данной главе приведены инструкции по настройке радиостанции.



УВЕДОМЛЕНИЕ:

Ваш дилер или системный администратор могли внести изменения в настройки вашей радиостанции, исходя из конкретных задач. Чтобы узнать запрограммированные настройки радиостанции, обратитесь к дилеру или системному администратору.

5.1

Настройка с помощью CPS



Рисунок 1: Настройка радиостанции с помощью CPS

Для программирования подключите радиостанцию серии ХТ600d (1) к компьютеру, на котором установлено ПО CPS (4), с помощью одноместного зарядного устройства с подставкой (2) и кабеля для программирования CPS (3*), как показано на [Рисунок 1: Настройка радиостанции с помощью CPS на стр. 69](#).

Переключите кабель программирования CPS в режим "CPS Mode".

С помощью CPS пользователь может программировать частоты и коды ЧЛ/ЦЧЛ, а также другие функции, включая: разрыв связи, скрытый режим и беззвучный режим. CPS представляет собой очень полезный инструмент, поскольку он позволяет заблокировать программирование с передней панели или ограничить изменение любой функции радиостанции (для исключения случайного удаления предустановленных настроек радиостанции). Кроме того, CPS обеспечивает безопасность, поскольку предоставляет возможность установки пароля для управления профилем радиостанции.

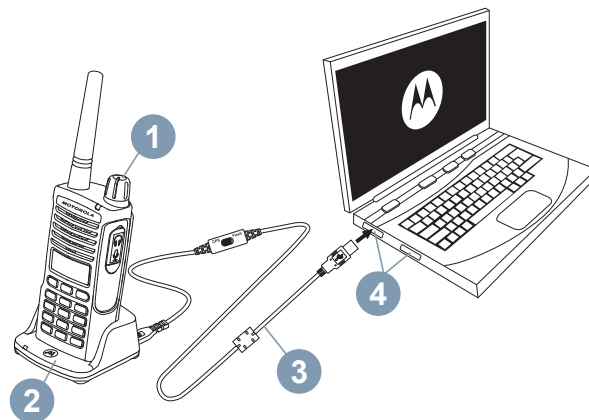

УВЕДОМЛЕНИЕ:

(*) Кабель программирования CPS, номер по каталогу НККН4027_, приобретается отдельно. За подробной информацией обратитесь по месту покупки продукции Motorola Solutions.

5.2

Клонирование радиостанций

Вы можете провести клонирование профилей радиостанций серии XT600d с исходной радиостанции

на целевую радиостанцию, используя один из следующих методов:

- Кабель для клонирования двух одноместных зарядных устройств и радиостанций (R2R)
- CPS



УВЕДОМЛЕНИЕ:

Убедитесь, что переключатель кабеля находится в положении "Flash" или "CPS mode".

5.3

Клонирование радиостанций с использованием кабеля для клонирования R2R (дополнительный аксессуар)

Ниже показаны типы кабелей, используемых для клонирования R2R.



Рисунок 2: Кабель CPS



Рисунок 3: Кабель для клонирования

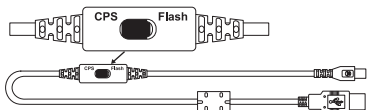
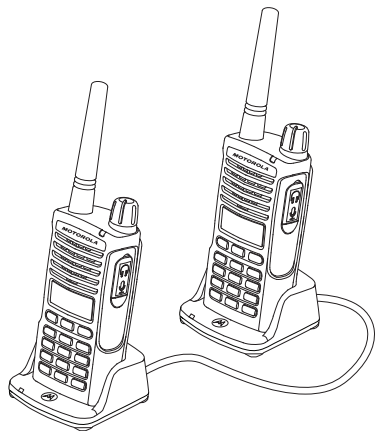

Рисунок 4: Преобразователь USB

5.4

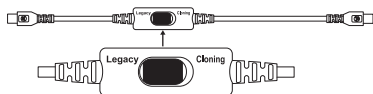
Инструкции по эксплуатации

Ниже приведены инструкции по выполнению клонирования радиостанций с использованием R2R:

- 1 Выключите радиостанции и подготовьте следующее оборудование:
 - Полностью заряженные аккумуляторы для каждой радиостанции.
 - Два одноместных зарядных устройства для клонирования радиостанций серии XT600d.
-
- 2 Отключите все кабели (кабели питания или USB-кабели) от одноместных зарядных устройств.
-
- 3 Подключите кабель для клонирования с преобразователем USB. Подключите один конец кабеля для клонирования с разъемом mini USB к одному зарядному устройству, а другой конец — к другому.

**УВЕДОМЛЕНИЕ:**

Во время процесса клонирования одноместные зарядные устройства не нужно подключать к сети электропитания. Аккумуляторы не будут заряжаться. Устанавливается только связь для обмена данными между радиостанциями.

4 Включите целевую радиостанцию и поместите ее в одноместное зарядное устройство.

5 Включите исходную радиостанцию следующим образом:

- a Одновременно нажмите и удерживайте кнопки **РТТ** и **SB2** при включении радиостанции.
- b Удерживайте кнопки в течение 3 секунд, пока не раздастся четко различимый звуковой сигнал и голосовое сообщение "Cloning" ("Клонирование").

6 Поместите исходную радиостанцию в одноместное зарядное устройство. Нажмите и отпустите кнопку **SB1**.

7 По окончании клонирования исходная радиостанция сообщит о его результате

голосовым уведомлением: "successful" ("успешно") или "fail" ("ошибка"). Если исходная радиостанция оснащена дисплеем, на нем отобразится сообщение Pass или Fail (в течение 5 секунд раздастся звуковой сигнал).

8 Завершив процесс клонирования, выключите и включите все радиостанции, чтобы выйти из режима клонирования.

5.5

Если клонирование прошло неудачно

Вы услышите голосовое сообщение "Fail" ("Неудачно"), которое означает, что клонирование не состоялось. В этом случае выполните следующие действия перед повторной попыткой:

1 Убедитесь, что аккумуляторы обеих радиостанций полностью заряжены.

2 Проверьте подключение кабеля для клонирования к обоим одноместным зарядным устройствам.

- 3 Убедитесь, что аккумулятор должным образом вставлен в радиостанцию.

- 4 Убедитесь, что в зарядном устройстве и на контактах радиостанции не скопился мусор.

- 5 Убедитесь, что целевая радиостанция включена.

- 6 Убедитесь, что исходная радиостанция находится в режиме клонирования.

- 7 Убедитесь, что обе радиостанции принадлежат к одному диапазону частот, одному региону и имеют одну мощность передачи.

**УВЕДОМЛЕНИЕ:**

Кабель для клонирования предназначен для использования только с совместимыми односторонними зарядными устройствами RLN6175 и PMLN6394 от Motorola Solutions.

При заказе кабеля для клонирования используйте номер по каталогу НККН4028_. Более подробную информацию об аксессуарах см. в [Аксессуары на стр. 99](#).

Данная страница намеренно оставлена пустой.

Поиск и устранение неисправностей

В следующей таблице приведены способы устранения ошибок в случае возникновения неисправности.

6.1

Неисправность и решения

Если...	То...
Нет питания	<p>Зарядите или замените литий-ионный аккумулятор.</p> <p>Использование аккумулятора при температурах вне допустимого диапазона может привести к сокращению срока его службы.</p> <p>См. Сведения о литий-ионном аккумуляторе на стр. 23.</p>
На канале слышны чужие переговоры или шум	<p>Убедитесь, что код устройства для исключения помех задан.</p> <p>Возможно, частота или код устройства для исключения помех используются.</p>

Если...	То...
	<p>Измените настройки частот или кодов на всех радиостанциях.</p> <p>Убедитесь, что радиостанция при передаче работает на правильной частоте и с правильным кодом.</p>
Плохое качество аудиосигнала	<p>Возможно, настройки радиостанции заданы неверно. Перепроверьте настройки частот, кодов и полос пропускания и убедитесь, что они одинаковы для всех радиостанций.</p>
Ограниченный диапазон переговоров	<p>Стальные и/или бетонные конструкции, густой лиственный покров, здания или наличие транспортных средств уменьшают рабочий диапазон. Убедитесь в наличии прямой видимости для повышения качества передачи.</p> <p>Ношение радиостанции близко к телу (в кармане или на поясе) уменьшает диапазон.</p> <p>Переместите радиостанцию. Для увеличения диапазона и зоны покрытия вы можете устранить препятствия или увеличить мощность.</p> <p>Радиостанции диапазонов УВЧ отличаются более широким диапазоном сигнала и обеспечивают</p>

Если...	То...
	<p>лучшее проникновение сигнала сквозь препятствия.</p> <p>См. Диапазон переговоров на стр. 38.</p>
Не удается передать или принять сообщение	<p>Убедитесь, что при передаче вы полностью нажимаете кнопку PTT.</p> <p>Убедитесь, что все радиостанции имеют одинаковые настройки канала, частоты и кода устройства для исключения помех</p> <p>Перезарядите или заново вставьте аккумуляторы. См. Сведения о литий-ионном аккумуляторе на стр. 23.</p> <p>Помехи могут возникать при наличии препятствий, а также при работе в помещениях или в транспортных средствах. Измените местоположение радиостанции. См. Диапазон переговоров на стр. 38.</p>
Сильный статический шум или помехи	<p>Радиостанции находятся слишком близко друг к другу, между ними должно быть не менее 1,5 метров.</p> <p>Радиостанции находятся слишком далеко друг от друга, или передаче мешают препятствия.</p>

Если...	То...
<p>Низкий заряд аккумулятора</p>	<p>См. Диапазон переговоров на стр. 38.</p> <p>Зарядите или замените литий-ионный аккумулятор.</p> <p>Использование аккумулятора при температурах вне допустимого диапазона приводит к сокращению срока его службы.</p> <p>См. Сведения о литий-ионном аккумуляторе на стр. 23.</p>
<p>Индикаторы зарядного устройства с подставкой не мигают</p>	<p>Убедитесь, что радиостанция/аккумулятор надежно вставлены в зарядное устройство, контакты радиостанции/аккумулятора не загрязнены, а зарядный контакт правильно установлен.</p> <p>См. разделы Зарядка радиостанции на стр. 27, Светодиодные индикаторы зарядного устройства с подставкой на стр. 30 и Установка литий-ионного аккумулятора на стр. 24.</p>
<p>Несмотря на то, что в радиостанцию вставлен полностью заряженный аккумулятор, мигает индикатор низкого заряда</p>	<p>См. Установка литий-ионного аккумулятора на стр. 24 и Сведения о литий-ионном аккумуляторе на стр. 23.</p>
<p>Не удается активировать функцию VOX</p>	<p>Функция VOX может быть отключена.</p>

Если...	То...
	<p>С помощью CPS убедитесь, что значение уровня чувствительности VOX не равно "0".</p> <p>Аксессуар не работает или не совместим с радиостанцией.</p> <p>См. VOX и iVOX на стр. 41.</p>
Аккумулятор не заряжается, хотя находится в зарядном устройстве продолжительное время	<p>Убедитесь, что зарядное устройство с подставкой надежно подключено к совместимому блоку питания.</p> <p>См. Зарядка с использованием одноместного зарядного устройства с подставкой на стр. 27 и Зарядка аккумулятора отдельно от радиостанции на стр. 28.</p> <p>Проверьте, не указывают ли индикаторы зарядного устройства на неполадку аккумулятора.</p> <p>См. Светодиодные индикаторы зарядного устройства с подставкой на стр. 30.</p>

Данная страница намеренно оставлена пустой.

Использование и уход

В данной главе рассматриваются принципы правильного использования радиостанции.

7.1

Меры предосторожности



Для чистки наружных поверхностей пользуйтесь мягкой тканью, смоченной водой



Не погружайте устройство в воду



Не допускается применение спирта или чистящих средств

Если радиостанция попала в воду:



Выключите радиостанцию и извлеките аккумулятор



Протрите мягкой сухой тканью



Не используйте устройство до полного высыхания

Данная страница намеренно оставлена пустой.

Таблица кодов и частот

Ниже приведена таблица с цифровыми и аналоговыми частотами и кодами.

8.1

Таблицы кодов и аналоговых частот

Таблицы в этом разделе предоставляют информацию о частотах и кодах. Они применяются, когда приемопередающие радиостанции Motorola Solutions серии XT600d используются с прочими корпоративными радиостанциями.

Таблица 7: Частота канала и код устройства XT665d для исключения помех по умолчанию

Зона	Имя канала	Частота (МГц)	Коды
1	КАНАЛ 01	446,00625	1–67,0 Гц
1	КАНАЛ 02	446,01875	1–67,0 Гц
1	КАНАЛ 03	446,03125	1–67,0 Гц
1	КАНАЛ 04	446,04375	1–67,0 Гц
1	КАНАЛ 05	446,05625	1–67,0 Гц
1	КАНАЛ 06	446,06875	1–67,0 Гц
1	КАНАЛ 07	446,08125	1–67,0 Гц

Продолжение таблицы...

Зона	Имя канала	Частота (МГц)	Коды
1	КАНАЛ 08	446,09375	1–67,0 Гц
1	КАНАЛ 09	433,07500	1–67,0 Гц
1	КАНАЛ 10	433,30000	1–67,0 Гц
1	КАНАЛ 11	433,55000	1–67,0 Гц
1	КАНАЛ 12	433,80000	1–67,0 Гц
1	КАНАЛ 13	434,05000	1–67,0 Гц
1	КАНАЛ 14	434,30000	1–67,0 Гц
1	КАНАЛ 15	434,55000	1–67,0 Гц
1	КАНАЛ 16	434,77500	1–67,0 Гц

8.2

Таблицы кодов и цифровых частот

Таблица в этом разделе предоставляет информацию о частотах и кодах. Данная таблица применяется, когда приемопередающие радиостанции Motorola XT600d используются с прочими корпоративными радиостанциями.

Таблица 8: Частота канала и код устройства XT665d для исключения помех по умолчанию

Зона	Имя канала	Частота (МГц)	Коды
1	КАНАЛ 17	446,003125	Цветовой код–1
1	КАНАЛ 18	446,009375	Цветовой код–2
1	КАНАЛ 19	446,015625	Цветовой код–3
1	КАНАЛ 20	446,021875	Цветовой код–4
1	КАНАЛ 21	446,028175	Цветовой код–5
1	КАНАЛ 22	446,034375	Цветовой код–6
1	КАНАЛ 23	446,040625	Цветовой код–7
1	КАНАЛ 24	446,046875	Цветовой код–8
1	КАНАЛ 25	446,053125	Цветовой код–9
1	КАНАЛ 26	446,059375	Цветовой код–10
1	КАНАЛ 27	446,065625	Цветовой код–11

Продолжение таблицы...

Зона	Имя канала	Частота (МГц)	Коды
1	КАНАЛ 28	446,071875	Цветовой код–12
1	КАНАЛ 29	446,078125	Цветовой код–13
1	КАНАЛ 30	446,084375	Цветовой код–14
1	КАНАЛ 31	446,090625	Цветовой код–15
1	КАНАЛ 32	446,096875	Цветовой код–16

8.3

Полный список частот ХТ665d

Частота (МГц) PMR446			
446,00625	446,03125	446,05625	446,08125
446,01875	446,04375	446,06875	446,09375

Частота (МГц) digital PMR446			
446,003125	446,028125	446,053125	446,078125
446,009375	446,034375	446,059375	446,084375
446,015625	446,040625	446,065625	446,090625

Продолжение таблицы...

Частота (МГц) digital PMR446

446,021875	446,046875	446,071875	446,096875
------------	------------	------------	------------

Частота (МГц) LPD433

433,07500	433,52500	433,97500	434,42500
433,10000	433,55000	434,00000	434,45000
433,12500	433,57500	434,02500	434,47500
433,15000	433,60000	434,05000	434,50000
433,17500	433,62500	434,07500	434,52500
433,20000	433,65000	434,10000	434,55000
433,22500	433,67500	434,12500	434,57500
433,25000	433,70000	434,15000	434,60000
433,27500	433,72500	434,17500	434,62500
433,30000	433,75000	434,20000	434,65000
433,32500	433,77500	434,22500	434,67500
433,35000	433,80000	434,25000	434,70000
433,37500	433,82500	434,27500	434,72500

Продолжение таблицы...

Частота (МГц) LPD433

433,40000	433,85000	434,30000	434,75000
433,42500	433,87500	434,32500	434,77500
433,45000	433,90000	434,35000	
433,47500	433,92500	434,37500	
433,50000	433,95000	434,40000	

8.4

Коды CTCSS и ЧЛЦЧЛ

Таблица 9: Коды CTCSS

CTCSS	Гц	CTCSS	Гц
1	67,0	21	136,5
2	71,9	22	141,3
3	74,4	23	146,2
4	77,0	24	151,4
5	79,7	25	156,7
6	82,5	26	162,2

Продолжение таблицы...

СТСС	Гц	СТСС	Гц
7	85,4	27	167,9
8	88,5	28	173,8
9	91,5	29	179,9
10	94,8	30	186,2
11	97,4	31	192,8
12	100,0	32	203,5
13	103,5	33	210,7
14	107,2	34	218,1
15	110,9	35	225,7
16	114,8	36	233,6
17	118,8	37	241,8
18	123,0	38	250,3
19	127,3	122 (*)	69,3
20	131,8		

Таблица 10: Коды ЧЛ/ЦЧЛ

ЦЧЛ	Код	ЦЧЛ	Код	ЦЧЛ	Код
39	23	99	503	160	Инвестированная ЦЧЛ 69
40	25	100	506	161	Инвестированная ЦЧЛ 70
41	26	101	516	162	Инвестированная ЦЧЛ 71
42	31	102	532	163	Инвестированная ЦЧЛ 72
43	32	103	546	164	Инвестированная ЦЧЛ 73
44	43	104	565	165	Инвестированная ЦЧЛ 74
45	47	105	606	166	Инвестированная ЦЧЛ 75
46	51	106	612	167	Инвестированная ЦЧЛ 76
47	54	107	624	168	Инвестированная ЦЧЛ 77

Продолжение таблицы...

ЦЧЛ	Код	ЦЧЛ	Код	ЦЧЛ	Код
48	65	108	627	169	Инvertированная ЦЧЛ 78
49	71	109	631	170	Инvertированная ЦЧЛ 79
50	72	110	632	171	Инvertированная ЦЧЛ 80
51	73	111	654	172	Инvertированная ЦЧЛ 81
52	74	112	662	173	Инvertированная ЦЧЛ 82
53	114	113	664	174	Инvertированная ЦЧЛ 83
54	115	114	703	175	Инvertированная ЦЧЛ 84
55	116	115	712	176	Инvertированная ЦЧЛ 85
56	125	116	723	177	Инvertированная ЦЧЛ 86

Продолжение таблицы...

ЦЧЛ	Код	ЦЧЛ	Код	ЦЧЛ	Код
57	131	117	731	178	Инvertированная ЦЧЛ 87
58	132	118	732	179	Инvertированная ЦЧЛ 88
59	134	119	734	180	Инvertированная ЦЧЛ 89
60	143	120	743	181	Инvertированная ЦЧЛ 90
61	152	121	754	182	Инvertированная ЦЧЛ 91
62	155	123	645	183	Инvertированная ЦЧЛ 92
63	156	124	Настраиваемая ЧЛ	184	Инvertированная ЦЧЛ 93
64	162	125	Настраиваемая ЧЛ	185	Инvertированная ЦЧЛ 94
65	165	126	Настраиваемая ЧЛ	186	Инvertированная ЦЧЛ 95

Продолжение таблицы...

ЦЧЛ	Код	ЦЧЛ	Код	ЦЧЛ	Код
66	172	127	Настраиваемая ЧЛ	187	Инvertиpованная ЦЧЛ 96
67	174	128	Настраиваемая ЧЛ	188	Инvertиpованная ЦЧЛ 97
68	205	129	Настраиваемая ЧЛ	189	Инvertиpованная ЦЧЛ 98
69	223	130	Инvertиpованная ЦЧЛ 39	190	Инvertиpованная ЦЧЛ 99
70	226	131	Инvertиpованная ЦЧЛ 40	191	Инvertиpованная ЦЧЛ 100
71	243	132	Инvertиpованная ЦЧЛ 41	192	Инvertиpованная ЦЧЛ 101
72	244	133	Инvertиpованная ЦЧЛ 42	193	Инvertиpованная ЦЧЛ 102
73	245	134	Инvertиpованная ЦЧЛ 43	194	Инvertиpованная ЦЧЛ 103
74	251	135	Инvertиpованная ЦЧЛ 44	195	Инvertиpованная ЦЧЛ 104

Продолжение таблицы...

ЦЧЛ	Код	ЦЧЛ	Код	ЦЧЛ	Код
75	261	136	Инвертированная ЦЧЛ 45	196	Инвертированная ЦЧЛ 105
76	263	137	Инвертированная ЦЧЛ 46	197	Инвертированная ЦЧЛ 106
77	265	138	Инвертированная ЦЧЛ 47	198	Инвертированная ЦЧЛ 107
78	271	139	Инвертированная ЦЧЛ 48	199	Инвертированная ЦЧЛ 108
79	306	140	Инвертированная ЦЧЛ 49	200	Инвертированная ЦЧЛ 109
80	311	141	Инвертированная ЦЧЛ 50	201	Инвертированная ЦЧЛ 110
81	315	142	Инвертированная ЦЧЛ 51	202	Инвертированная ЦЧЛ 111
82	331	143	Инвертированная ЦЧЛ 52	203	Инвертированная ЦЧЛ 112
83	343	144	Инвертированная ЦЧЛ 53	204	Инвертированная ЦЧЛ 113

Продолжение таблицы...

ЦЧЛ	Код	ЦЧЛ	Код	ЦЧЛ	Код
84	346	145	Инвертированная ЦЧЛ 54	205	Инвертированная ЦЧЛ 114
85	351	146	Инвертированная ЦЧЛ 55	206	Инвертированная ЦЧЛ 115
86	364	147	Инвертированная ЦЧЛ 56	207	Инвертированная ЦЧЛ 116
87	365	148	Инвертированная ЦЧЛ 57	208	Инвертированная ЦЧЛ 117
88	371	149	Инвертированная ЦЧЛ 58	209	Инвертированная ЦЧЛ 118
89	411	150	Инвертированная ЦЧЛ 59	210	Инвертированная ЦЧЛ 119
90	412	151	Инвертированная ЦЧЛ 60	211	Инвертированная ЦЧЛ 120
91	413	152	Инвертированная ЦЧЛ 61	212	Инвертированная ЦЧЛ 121
92	423	153	Инвертированная ЦЧЛ 62	213	Инвертированная ЦЧЛ 122

Продолжение таблицы...

ЦЧЛ	Код	ЦЧЛ	Код	ЦЧЛ	Код
93	431	154	Инвертированная ЦЧЛ 63	214	Инвертированная ЦЧЛ 123
94	432	155	Инвертированная ЦЧЛ 64	215	Настраиваемая ЦЧЛ
95	445	156	Инвертированная ЦЧЛ 65	216	Настраиваемая ЦЧЛ
96	464	157	Инвертированная ЦЧЛ 66	217	Настраиваемая ЦЧЛ
97	465	158	Инвертированная ЦЧЛ 67	218	Настраиваемая ЦЧЛ
98	466	159	Инвертированная ЦЧЛ 68	219	Настраиваемая ЦЧЛ

Ограниченная гарантия Motorola Solutions

А.1 Гарантия не распространяется на:

- Дефекты или повреждения, возникшие в результате использования изделия иным образом, помимо его основного назначения, а также в результате игнорирования инструкций, приведенных в настоящем руководстве пользователя.
- Дефекты или повреждения, возникшие в результате неправильного использования, несчастного случая или по неосторожности.
- Дефекты или повреждения, возникшие в результате проведения ненадлежащей диагностики, эксплуатации, обслуживания, настройки или любой модификации устройства.
- Поломку или повреждение антенн, за исключением повреждений, связанных непосредственно с дефектами материалов или сборки.

- Изделия, которые были разобраны или отремонтированы так, что это повлияло на качество работы или сделало невозможным соответствующую проверку и тестирование на соответствие гарантийным требованиям.
- Дефекты или повреждения, возникшие в результате воздействия влаги или жидкости.
- Все пластиковые поверхности и другие внешние части прибора, поцарапанные или поврежденные в результате нормального использования.
- Изделия, сданные в аренду на временной основе.
- Периодическое обслуживание и ремонт или замену деталей, связанную с нормальным использованием и износом оборудования.

А.2 Гарантийная информация

Авторизованный дилер Motorola Solutions или розничный магазин, в котором вы приобрели приемопередающую радиостанцию и/или оригинальные аксессуары Motorola Solutions, выполняет замену устройства по гарантии или осуществляет гарантийное обслуживание. Для запроса гарантийного обслуживания верните устройство дилеру или розничному продавцу. Не возвращайте устройство в

компанию Motorola Solutions. Чтобы иметь право на получение гарантийного обслуживания, вы должны предоставить чек или заменяющий его документ, подтверждающий покупку, с датой покупки.

Приемопередающая радиостанция должна также иметь четко различимый серийный номер. Гарантия теряет силу, если серийный номер устройства был изменен, удален, стерт или сделан нечитаемым.

Аксессуары

Таблица 11: Аудиоаксессуары

Номер по каталогу	Описание
HKLN4601_	Комплект для скрытого наблюдения со встроенным микрофоном и РТТ
HKLN4599_	D-образный наушник со встроенным микрофоном и РТТ
HKLN4604_	Поворотный наушник со встроенным микрофоном и РТТ
HKLN4606_	Выносные микрофоны с динамиком и РТТ
HKLN4605_	Наушник-вкладыш со встроенным микрофоном и РТТ

Таблица 12: Аккумулятор

Номер по каталогу	Описание
PMNN4434_	Стандартный литий-ионный аккумулятор
PMNN4453_	Литий-ионный аккумулятор повышенной емкости

Таблица 13: Кабели

Номер по каталогу	Описание
HKKN4028_	Кабель для клонирования радиостанций
HKKN4027_	Кабель для программирования CPS

Таблица 14: Зарядные устройства

Номер по каталогу	Описание
PMLN6383_	Подставка одноместного зарядного устройства

Продолжение таблицы...

Номер по каталогу	Описание
25012026001	Универсальный импульсный блок питания 100–240 В, 7,5 Вт с Micro USB
58012029006	Импульсный блок питания 110–240 В с зарядным устройством, стандарт разъема — Великобритания/Гонконг
58012029004	Импульсный блок питания 110–240 В с зарядным устройством, стандарт разъема — Европа
PMLN6385_	Стандартный комплект одноместного зарядного устройства с подставкой, стандарт разъема — Великобритания/ЕС

Таблица 15: Аксессуары для переноски

Номер по каталогу	Описание
PMLN7655_	Чехол для переноски серии XT600d
PMLN7709_	Кожаный футляр для переноски серии XT600d

**УВЕДОМЛЕНИЕ:**

Некоторые аксессуары могут быть недоступны на момент оформления заказа. Для получения подробной информации об аксессуарах и наличии новых моделей обратитесь по месту покупки продукции Motorola или посетите веб-сайт <http://www.motorolasolutions.com>.

Sisältö

Tietokoneohjelmistojen tekijänoikeudet.....	7	2.9 Laturin merkkivalot.....	28
Tärkeitä turvallisuustietoja.....	9	2.10 Akkumittari.....	29
Käsittelyyn liittyvät varotoimet.....	11	2.11 Arvioitu latausaika.....	29
Yhteenveto.....	13	2.12 Radiopuhelimen ja akun lataaminen monen yksikön laturilla – lisävaruste.....	30
Akkujen ja laturien turvallisuusohjeet.....	15	Luku 3: Aloittaminen.....	31
Käyttöä koskevat turvallisuusohjeet.....	15	3.1 Radiopuhelimen käynnistäminen ja sammuttaminen.....	31
Luku 1: Radiopuhelimen yleiskuvaus.....	17	3.2 Äänenvoimakkuuden säätäminen.....	31
1.1 Ohjauspainikkeet.....	18	3.3 Radiopuhelimen näyttö.....	32
1.2 Radiopuhelimen tekniset tiedot.....	21	3.4 Kanavan valitseminen.....	33
Luku 2: Akut ja laturit.....	23	3.5 Puhelun vastaanottaminen.....	33
2.1 Tietoja litiumioniakusta.....	23	3.6 Signaalin voimakkuuden ilmaisimien ja varatun kanavan ilmaisimien.....	34
2.2 Litiumioniakun asennus.....	23	3.7 Kuuluvuusalue.....	34
2.3 Litiumioniakun irrotus.....	24	3.8 Radiopuhelimen merkkivalot.....	35
2.4 Virtalähde ja yhden yksikön laturi.....	24	3.9 VOX ja iVOX.....	36
2.5 Kotelo.....	26	3.9.1 VOXin asetus.....	37
2.6 Radiopuhelimen lataaminen.....	26	3.9.2 iVOXin asetus.....	37
2.7 Radiopuhelimen lataaminen yhden yksikön laturilla.....	26	3.9.3 iVOX-herkkyyden säätö.....	38
2.8 Erillisen akun lataaminen.....	27	3.10 Tehdasasetusten palauttaminen.....	38

3.11 Äänimerkin ottaminen käyttöön tai poistaminen käytöstä.....	39	4.3.5.2 Puhelun soittaminen pikayhteyden avulla.....	47
3.12 Näppäimistön lukitseminen ja lukituksen avaaminen.....	39	4.4 Skannaus.....	47
3.13 Valikkovaihtoehtoihin siirtyminen.....	40	4.4.1 Hakuluettelon valinta.....	47
Luku 4: Lisätoiminnot.....	41	4.4.2 Ensisijaisen kanavan valinta hakuluettelosta.....	48
4.1 Asetus.....	41	4.4.3 Kanavan poistaminen hakuluettelosta.....	49
4.2 Kanavan muokkaus.....	42	4.4.4 Kanavan lisääminen hakuluetteloon.....	49
4.2.1 Kanavan nimen muokkaus.....	42	4.5 Viesti.....	50
4.2.2 Kanavan taajuuden muokkaus.....	42	4.5.1 Uuden tekstiviestin luominen.....	50
4.2.3 Kanavakoodin muokkaus.....	43	4.5.2 Saapuneeseen viestiin vastaaminen, viestin välittäminen tai poistaminen.....	51
4.3 Yhteystiedot.....	43	4.5.3 Pikatekstiviestin lähettäminen.....	52
4.3.1 Puhelun soittaminen YHTEYSTIEDOT-valikosta.....	44	4.5.4 Lähetetyn viestin välitys tai poisto.....	52
4.3.2 Yhteystiedoissa käytettävissä olevat ominaisuudet.....	44	4.6 Tallennetaan.....	53
4.3.3 Uuden yhteystiedon lisääminen yhteystietoluetteloon.....	45	4.6.1 Tallennuksen aloittaminen.....	53
4.3.4 Digitaalipuhelun soittaminen yhdellä kosketuksella.....	46	4.6.2 Tallennettujen tiedostojen toisto tai poisto.....	54
4.3.5 Pikayhteystieto.....	46		
4.3.5.1 Pikayhteyden muokkaus..	47		

4.6.3 Jäljellä olevan tallennusajan tarkistus.....	54	5.5 Kloonauksen epäonnistuttua.....	64
4.7 Puheluhistoria.....	55	Luku 6: Vianmääritys.....	65
4.7.1 Yhteystiedon tallennus puheluhistoriasta yhteystietoluetteloon...	55	6.1 Ongelma ja ratkaisut.....	65
4.8 Vyöhyke.....	56	Luku 7: Käyttäminen ja huolto.....	69
4.9 Radiopuhelimen tiedot (Radio Information).....	56	7.1 Varotoimet.....	69
4.10 Salainen tila.....	56	Luku 8: Taajuus- ja kooditaulukko.....	71
4.10.1 Salaisen tilan käyttöönotto.....	57	8.1 Analogisten taajuuksien ja koodien taulukot.....	71
4.10.2 Salaisen tilan poisto käytöstä.....	57	8.2 Digitaalisten taajuuksien ja koodien taulukot.....	74
4.11 Keskeytys.....	57	8.3 XT660d-mallin taajuusluettelo.....	76
4.12 Suorasoiitto radiopuhelimen tunnuksen avulla.....	58	8.4 XT665d-mallin taajuusluettelo.....	78
4.13 Vastapurske (Reverse Burst).....	59	8.5 CTCSS- ja PL/DPL-koodit.....	80
4.14 Äänetön tila.....	59	Liite A: Motorola Solutionsin rajoitettu takuu.....	87
Luku 5: Radiopuhelimen asennus.....	61	A.1 Vahingot, joita takuu ei kata.....	87
5.1 Asetukset CPS-ohjelmiston avulla.....	61	A.2 Takuutiedot.....	87
5.2 Radiopuhelimen kloonaus.....	62	Liite B: Lisävarusteet.....	89
5.3 Radiopuhelimen kloonaus R2R-kloonauskaapelin avulla (lisävaruste).....	62		
5.4 Käyttöohjeet.....	63		

Tämä sivu on jätetty tarkoituksella tyhjäksi.

Tietokoneohjelmistojen tekijänoikeudet

Tässä oppaassa kuvatut Motorola Solutionsin tuotteet saattavat sisältää Motorola Solutionsin tekijänoikeuksien suojattuja tietokoneohjelmia, puolijohdemuisteja tai muita tallennusvälineitä. Yhdysvaltain ja muiden maiden lait takaavat Motorola Solutionsille tietyt yksinoikeudet tekijänoikeuksien suojattuihin tietokoneohjelmiin. Näihin oikeuksiin kuuluvat muun muassa yksinomaiset oikeudet kopioida ja tuottaa uudelleen millä tahansa tavalla tekijänoikeuksien suojattuja tietokoneohjelmia. Näissä käyttöohjeissa kuvattujen Motorola Solutionsin tuotteiden Motorola Solutions -tietokoneohjelmia ei saa kopioida, jäljentää, muokata tai jakaa millään tavalla ilman Motorola Solutionsin nimenomaista kirjallista lupaa, eikä niiden valmistustapaa saa selvittää millään tavalla.

Motorola Solutionsin tuotteiden ostaminen ei myöskään myönnä suoraan tai epäsuorasti mitään lisenssiä Motorola Solutionsin tekijänoikeuksiin, patenteihin tai patenttihakemuksiin, lukuun ottamatta tavanomaista lain mukaan ostajalle kuuluvaa lupaa käyttää tuotetta.

Tämä sivu on jätetty tarkoituksella tyhjäksi.

Tärkeitä turvallisuustietoja

Radiotaajuusenergialle altistuminen ja tuoteturvallisuus kannettavien radiopuhelinten käytössä -opas



VAROITUS:

Tämä radiopuhelin on tarkoitettu vain ammattikäyttöön. Ennen kuin käytät tätä radiopuhelinta, lue Radiotaajuusenergialle altistuminen ja tuoteturvallisuus kannettavien radiopuhelinten käytössä -opas. Opas sisältää tärkeää tietoa turvallisesta käytöstä sekä radiotaajuusenergialle altistumisen valvonnasta, jotta soveltuvia standardeja ja säädöksiä noudatetaan.

Luettelo Motorola Solutionsin hyväksymistä akuista ja muista lisävarusteista on seuraavassa sivustossa:

<http://www.motorolasolutions.com>

Tämä sivu on jätetty tarkoituksella tyhjäksi.

Käsittelyyn liittyvät varoimet

Digitaalinen XT600d-sarjan kannettava radiopuhelin täyttää IP55-määrytykset, joten radiopuhelin kestää ankarissakin käyttöolosuhteissa, kuten sateessa tai pölyisessä ympäristössä.

- Jos radiopuhelin on kastunut tai sitä on käytetty sateessa, ravista sitä voimakkaasti, jotta kaiuttimeen tai mikrofoniporttiin ei jää vettä. Kaiuttimeen tai mikrofoniporttiin jäänyt vesi voi heikentää radiopuhelimen äänentoistoa.
- Jos radiopuhelimen akun liitinpinta on kastunut, puhdista ja kuivaa akun liitinpinnat radiopuhelimessa ja akussa ennen akun liittämistä radiopuhelimeen. Pintoihin jäänyt vesi voi aiheuttaa radiopuhelimen oikosulun.
- Jos radiopuhelin on joutunut kosketuksiin syövyttävän aineen kanssa (esim. suolavesi), huuhtelee radiopuhelin ja akku makealla vedellä ja kuivaa ne sitten.
- Puhdista radiopuhelimen ulkopinnat laimealla astianpesuaineen ja makean veden seoksella (esim. yksi teelusikallinen pesuainetta n. 4 litraan vettä).

- Älä käytä radiopuhelimen puhdistukseen painepesuria, sillä muutoin radiopuhelimen sisään voi päästä vettä.



VAROITUS:

Älä pura radiopuhelinta. Tällöin radiopuhelimen tiivisteet saattavat vahingoittua, jolloin nestettä voi päästä vuotamaan radiopuhelimen sisäosiin. Radiopuhelimen huolto on tehtävä ainoastaan sellaisessa huoltoliikkeessä, jossa radiopuhelinta voidaan testata ja sen tiivisteet vaihtaa.

Tämä sivu on jätetty tarkoituksella tyhjäksi.

Yhteenveto

Tässä käyttöoppaassa kerrotaan radiopuhelinten toiminnasta.

Radiopuhelimen jälleenmyyjä tai järjestelmänvalvoja on ehkä mukauttanut laitteen tarpeitasi vastaavaksi. Saat lisätietoja jälleenmyyjältä tai järjestelmänvalvojalta.

Tarkista seuraavat asiat jälleenmyyjältäsi tai järjestelmänvalvojaltaasi:

- Onko radiopuhelimeen esiohjelmoitu valmiiksi perinteisiä kanavia?
- Mitkä painikkeet on ohjelmoitu muihin ominaisuuksiin siirtymiseen?
- Mitkä lisävarusteet voisivat soveltua tarpeisiisi?
- Mitkä ovat radiopuhelimen käytön parhaita käytäntöjä tehokasta viestintää ajatellen?
- Mitkä huoltotoimet auttavat pitämään radiopuhelimen käyttökunnossa pitempään?

Tämä sivu on jätetty tarkoituksella tyhjäksi.

Akkujen ja laturien turvallisuusohjeet

Tämä asiakirja sisältää tärkeitä turva- ja käyttöohjeita. Lue ohjeet huolellisesti ja pidä ne tallessa. Lue ennen akkulaturin käyttöä kaikki käyttöohjeet ja varoitusmerkinnät, jotka ovat

- laturissa
 - akussa
 - radiopuhelimessa, johon akku on asennettu.
- 1 Lataa vain Motorola Solutionsin hyväksymiä akkuja, jotta vältät vammriskin. Muiden akkujen lataaminen saattaa aiheuttaa räjähdyksen, loukkaantumisen ja muita vahinkoja.
 - 2 Muiden kuin Motorola Solutionsin suosittelemien lisävarusteiden käyttö saattaa aiheuttaa tulipalon, sähköiskun tai loukkaantumisen.
 - 3 Irrota laturin johto vetämällä pistokkeesta (ei johdosta), jotta virtajohto ei vahingoitu.
 - 4 Vältä jatkojohtojen käyttöä. Virheellisen jatkojohdon käyttö voi aiheuttaa tulipalon tai sähköiskun. Mikäli jatkojohto on välttämätön, käytä vain seuraavia

jatkojohtoja: 18 AWG, pituus enintään 30,48 metriä;
16 AWG, pituus enintään 45,72 metriä.

- 5 Älä käytä rikkoutunutta tai vahingoittunutta laturia. Vie vahingoittunut laturi valtuutettuun Motorola Solutions -huoltoon.
- 6 Älä pura laturia, sillä sitä ei voi korjata itse, eikä varaosia ole saatavilla. Laturin purkaminen voi aiheuttaa sähköiskun tai tulipalon.
- 7 Sähköiskujen välttämiseksi irrota laturi virtapistokkeesta huollon tai puhdistuksen ajaksi.

Käyttöä koskevat turvallisuusohjeet

- Sammuta radiopuhelin latauksen ajaksi.
- Laturi ei sovi ulkokäyttöön. Käytä vain kuivassa ympäristössä.
- Kytke laturi vain sellaiseen sulakkeella varustettuun ja oikein johdotettuun pistorasiaan, jossa on tuotteessa määritetty jännite.
- Irrota laturi linjajännitteestä irrottamalla pääpistoke.
- Liitä laite pistorasiaan, joka on lähellä ja johon pääset helposti käsiksi.

- Jos laitteessa käytetään sulakkeita, varaosien on oltava laitteen ohjeissa mainittujen tyyppi- ja luokitusohjeiden mukaisia.
- Älä käytä virtalähdettä ympäristöissä, joiden lämpötila on yli 104 °F (40 °C).
- Virtalähteen lähtöteho ei saa ylittää laturin pohjassa mainittua teholuokitusta.
- Huolehdi siitä, että johdon päälle ei voi astua tai että siihen ei voi kompastua. Varmista myös, että johto ei kastu, vahingoitu tai rasitu.

Radiopuhelimen yleiskuvaus

Tässä luvussa kerrotaan radiopuhelimen ohjaukseen tarvittavista painikkeista ja toiminnoista.

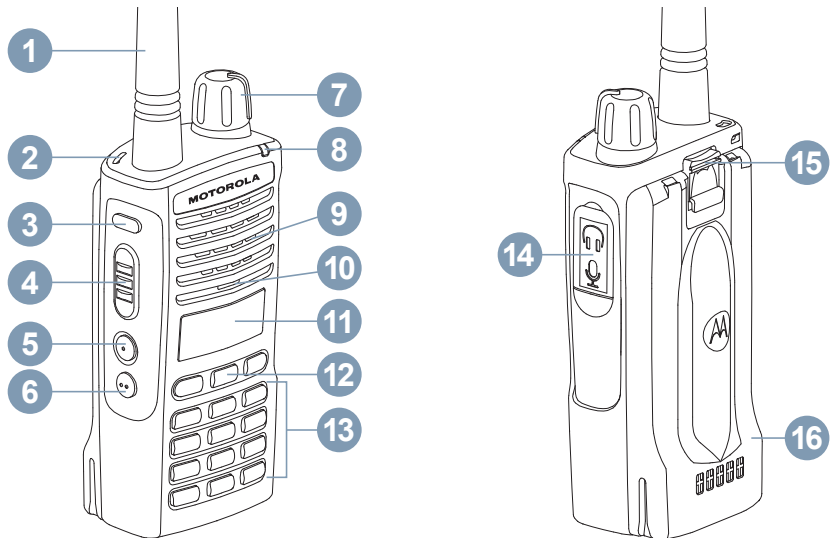

1.1





Ohjauspainikkeet

Seuraavassa taulukossa on kuvattu radiopuhelimen eri painikkeiden toiminta:

Taulukko 1: Ohjauspainikkeet – viitetaulukko

Numero	Kuvaus
1	Antenni Mallin XT660d/XT665d antennia ei voi irrottaa.
2	Rannehinnan aukko
3	Tallennuspainike Paina painiketta, jos haluat ottaa lähetyksen tallennuksen käyttöön tai poistaa sen käytöstä. Lue lisää kohdasta Tallennetaan sivulla 53 .
4	PTT-painike Kun haluat puhua, paina painiketta. Vapauta painike, kun haluat kuunnella.
5, 6	Sivunäppäin 1 (SB1), sivunäppäin 2 (SB2) Lue lisää kohdasta Taulukko 2: Painikkeiden SB1 ja SB2 oletusasetukset sivulla 20 .
7	Virta/äänenvoimakkuus Radiopuhelimen virran kytkentä tai katkaisu sekä äänenvoimakkuuden säätö.
8	Merkkivalo

Taulukko jatkuu...

Numero	Kuvaus
	Ilmaisee akun tilan, virtatilan, radiopuhelun tiedot sekä kanavahaun tilan.
9	Kaiutin
10	Mikrofoni Käyttäjän on puhuttava selkeästi mikrofoniin viestin lähetyksen aikana.
11	LCD-näyttö Yksivärinen näyttö ja oranssi taustavalo.
	Valikko/OK ja selauspainikkeet
	Siirry valikkoon tai vahvista valinta painamalla painiketta  ; pidä painike painettuna, jos haluat tallentaa valinnan ohjelmointitilassa.
12	Siirry valikon vasemman ja oikean vaihtoehdon välillä painamalla  /  ; pidä painettuna, jos haluat nopeuttaa siirtymistä.
	Peruuta ja palaa takaisin edelliselle valikkotasolle painamalla painiketta  ; pidä painiketta painettuna, jos haluat siirtyä aloitusnäyttöön.
	Aakkosnumeerinen näppäimistö
13	Saat numeron nolla painamalla painiketta  ; pidä painike painettuna, jos haluat muuttaa tekstin numeeriseksi tai vaihtaa merkki- ja kielivalintaa. Radiopuhelimen näytön oikeassa yläkulmassa näkyy ABC, abc ja 123 sen mukaan, mitä merkkejä voit käyttää kirjoittamiseen.

Taulukko jatkuu...

Numero	Kuvaus
	Lisää tekstiin välilyönti painamalla  ; pidä painike painettuna, jos haluat lukita kaikki ohjauspainikkeet PTT -painiketta lukuun ottamatta tai avata niiden lukituksen.
14	Lisävarusteliitäntä Käytetään yhteensopivien äänilisävarusteiden liittämiseen.
15	Akun lukko
16	Akku XT600d-sarjan mukana toimitetaan vakiotehoinen litiumioniakku. Muita akkuja voi olla saatavilla. Lue lisää kohdasta Taulukko 4: Motorola Solutionsin hyväksymät akut sivulla 28 .

Taulukko 2: Painikkeiden SB1 ja SB2 oletusasetukset

Painikkeet (Buttons)	Oletusasetus
Lyhyt SB1 -painikkeen painallus	Oma kanava
Pitkä SB1 -painikkeen painallus	Akun varaustason ilmoitus
Lyhyt SB2 -painikkeen painallus	Skannaus
Pitkä SB2 -painikkeen painallus	Tarkkailu (Monitor)

Radiopuhelimessa käytettävät painallukset:

Lyhyt painallus

Paina painiketta ja vapauta se heti.

Pitkä painallus

Pidä painike painettuna ohjelmoidun ajan.

Pidä painettuna

Pidä painike painettuna.

**ILMOITUS:**

Radiopuhelimen jälleenmyyjä tai järjestelmänvalvoja on ehkä mukauttanut laitteen tarpeitasi vastaavaksi. Pyydä jälleenmyyjää tai järjestelmänvalvojaa kertomaan radiopuhelimesi ohjelmoinnista.

1.2

Radiopuhelimen tekniset tiedot

Radiopuhelimen tekniset tiedot on esitetty seuraavassa taulukossa:

Taulukko 3: XT660d-/XT665d-radiopuhelimen tekniset tiedot

	XT660d	XT665d
Taajuuskaista (MHz)	PMR446, digital PMR446	PMR446, digital PMR446, LPD 433–434
Lähetysteho (W)	0,5	0,5 (PMR446 ja digital PMR446) 0,01 (LPD)
Kanavien määrä	128	128
Antenni	Ei voi irrottaa	Ei voi irrottaa

XT660d

XT665d

Mallimerkintä

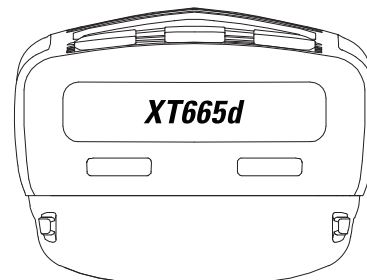
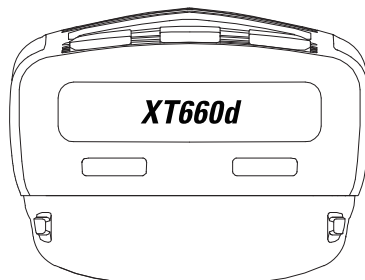

Akut ja laturit

XT600d-sarjan radiopuhelimissa käytetään kapasiteetiltaan erilaisia litiumioniakkuja, joten niiden käyttöikä vaihtelee.

2.1

Tietoja litiumioniakusta

XT600d-radiopuhelimessa on ladattava litiumioniakku. Akku on ladattava täyteen ennen ensimmäistä käyttökertaa. Tällä tavoin voidaan varmistaa, että laite toimii mahdollisimman hyvin täydellä teholla.

Moni tekijä vaikuttaa akun keston. Näistä olennaisimpia ovat akkujen yllilataaminen sekä se, kuinka paljon akun varausta keskimäärin purkautuu kunkin käyttöjakson aikana. Yleisesti ottaen voi sanoa, että mitä enemmän akkua ylliladataan ja mitä enemmän akun varausta keskimääräinen purkautuu, sitä lyhyempi akun käyttöikä on. Jos akku on esimerkiksi ylliladattu ja sen varaus on purettu kokonaan useita kertoja päivässä, akku ei kestä yhtä montaa jaksoa kuin akku, joka ylliladataan harvemmin ja jonka varaus käytetään päivässä 50 prosenttiin. Jos taas akkua ylliladataan mahdollisimman vähän ja sen varauksesta käytetään keskimäärin 25 prosenttia, se kestää vieläkin pidempään.

Motorola Solutionsin akut on suunniteltu käytettäväksi nimenomaan Motorola Solutionsin laturin kanssa ja päin vastoin. Akkujen lataaminen muilla kuin Motorola Solutions -laitteilla voi vaurioittaa akkua ja mitätöidä akun takuun. Pyri mahdollisuuksien mukaan pitämään akun lämpötilana 25 °C (77 °F) (huoneenlämpö). Kylmän akun (alle 10 °C [50 °F]) lataaminen voi aiheuttaa akkunesteen vuotamista ja lopulta akun toimintahäiriön. Kuumen akun (yli 35 °C [95 °F]) lataaminen vähentää varauskapasiteettia, mikä puolestaan heikentää radiopuhelimen toimintaa. Motorola Solutionsin pikalatureissa olevan lämpötilan tunnistavan piirin avulla varmistetaan, että akut ladataan edellä mainituissa lämpötilarajoissa.

Seuraavassa kuvataan lämmitysteholtaan 0,5 watin litiumioniakun kesto akun säästötilan ollessa käytössä:

Vakio

20 tuntia

Suurtehoakku

28 tuntia

2.2

Litiumioniakun asennus

Litiumioniakku asennetaan seuraavasti:

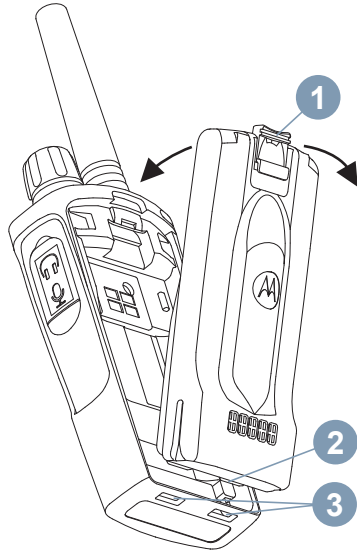

- 1 Sammuta radiopuhelin.
- 2 Kun Motorola Solutions -logo osoittaa ylöspäin, aseta akun pohjassa olevat kielekkeet (2) syvennyksiin (3).

- 3 Paina akun salpaa (1) radiopuhelinta kohti, kunnes se napsahtaa paikoilleen.

2.3

Litiumioniakun irrotus

Litiumioniakku irrotetaan seuraavasti:

- 1 Sammuta radiopuhelin.
- 2 Paina akun salpaa alas ja pidä sitä alhaalla.
- 3 Vedä akku irti radiopuhelimesta.

2.4

Virtalähde ja yhden yksikön laturi

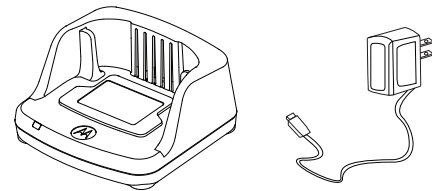

Radiopuhelimen mukana toimitetaan yksi yhden yksikön laturi, yksi virtalähde (kutsutaan myös muuntajaksi) sekä erilaisia sovittimia.

Virtalähteessä voi käyttää mitä tahansa radiopuhelimen mukana toimitettua sovittinta. Käytä maantieteellisen alueesi sovittinta.

Virtalähde kootaan ja puretaan seuraavasti:

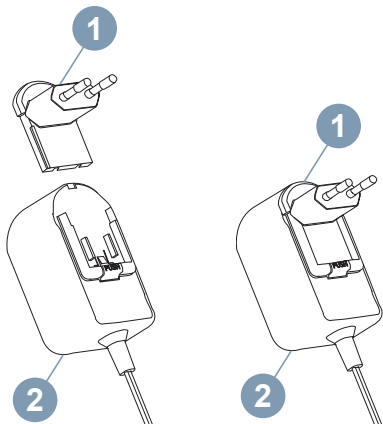

ILMOITUS:

Kuvissa näkyvä sovitin on vain esimerkki. Asentamasi sovitin voi olla erilainen maantieteellisestä alueestasi riippuen.

Varmista toista laturia tai virtalähdettä (2) hankkiessasi, että ne ovat samanlaisia yhden yksikön laturin ja virtalähteen kanssa.

- Aseta sovitin (1) kohdakkain virtalähteen (2) urien kanssa, kunnes se napsahtaa paikalleen.
- Sovitin (1) irrotetaan liu'uttamalla sitä ylöspäin.

2.5

Kotelo

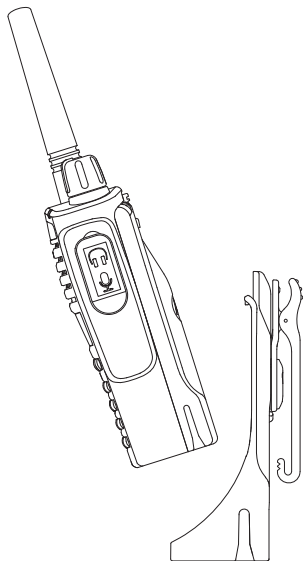

Koteloä käytetään seuraavasti:

- 1 Aseta radiopuhelin kotelon alaosaan. Paina radiopuhelinta kotelon takaosaa vasten, kunnes kotelon koukut ovat akun yläsyvennyksen sisällä.
-

- 2 Irrota radiopuhelin kotelosta avaamalla kotelon hakaset akun yläsyvennyksistä kotelon yläkielekkeen avulla. Liu'uta radiopuhelin pois kotelosta.
-

2.6

Radiopuhelimen lataaminen

Aseta akku radiopuhelimeen kiinnitettynä Motorola Solutionsin hyväksymään yhden yksikön laturiin tai monen yksikön laturiin.

2.7

Radiopuhelimen lataaminen yhden yksikön laturilla

Radiopuhelin ladataan yhden yksikön laturilla seuraavasti:

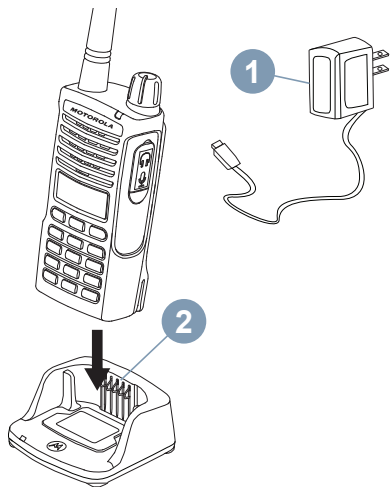

1 Aseta laturi tasaiselle alustalle.

2 Liitä virtalähteen (1) liitin yhden yksikön laturin (2) sivussa olevaan liitäntään.

3 Aseta radiopuhelin laturiin kuvan osoittamalla tavalla niin, että radiopuhelimen etuosa osoittaa eteen.



ILMOITUS:

Kun lataat akkua sen ollessa radiopuhelimessa, sulje radiopuhelin, jotta akku latautuu täyteen. Lisätietoja on kohdassa [Käyttöä koskevat turvallisuusohjeet sivulla 15.](#)

2.8

Erillisen akun lataaminen

Jos haluat ladata pelkän akun, toimi seuraavasti:

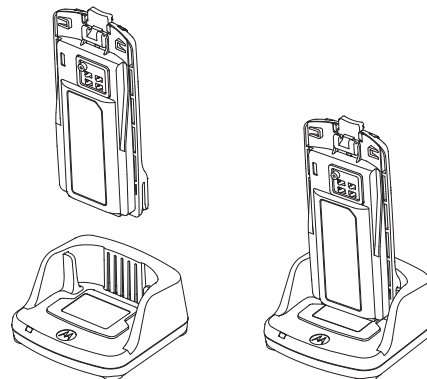

- 1 Noudata kohdan [Radiopuhelimen lataaminen yhden yksikön laturilla sivulla 26](#) ohjeita vaihe 3.
- 2 Aseta akku laturiin niin, että akun sisäpuoli on yhden yksikön laturin etuosaa kohden.
- 3 Aseta akussa olevat kolot kohdakkain yhden yksikön laturin kohdistusjuovien kanssa.

Taulukko 4: Motorola Solutionsin hyväksymät akut

Osanumero	Kuvaus
PMNN4434_R	Normaali litiumioniakku
PMNN4453_R	Suuren kapasiteetin litiumioniakku

2.9

Laturin merkkivalot

Seuraavassa taulukossa on kuvattu eri tilojen erot sekä merkkivalot:

Taulukko 5: Laturin merkkivalo

Tila	LED-merkkivalo	Lisätietoja
Virta päällä	Palaa vihreänä noin sekunnin ajan	-
Latautuu	Palaa punaisena	-
Lataus valmis	Palaa vihreänä	-
Akku viallinen	Vilkkuu nopeasti punaisena	Akku on luultavasti asetettu väärin laturiin – korjaa akun asento oikeaksi.
Odottaa latausta	Vilkkuu hitaasti keltaisena	Akku on liian kuuma tai kylmä tai väärä syöttöjännite on käytössä.
Akun tila	Ei käytettävissä Vilkkuu kerran punaisena	Akku tyhjä Akun virta vähissä

Taulukko jatkuu...

Tila	LED-merkkivalo	Lisätietoja
	Vilkkuu kaksi kertaa keltaisena	Akku puolityhjä
	Vilkkuu kolme kertaa vihreänä	Akku lähes täysi

Jos merkkivalo ei pala, toimi seuraavasti:

- Varmista, että akun sisältävä radiopuhelin tai erillinen akku on asetettu oikein laturiin. (Katso kohdan [Radiopuhelimen lataaminen yhden yksikön laturilla sivulla 26](#) osio [vaihe 3.](#))
- Varmista, että virtajohto on kytketty pitävästi laturin liitäntään ja oikeanlaiseen pistorasiaan ja että pistorasiaan tulee virta.
- Varmista, että radiopuhelimen kanssa käytettävä akku on mainittu kohdassa [Taulukko 4: Motorola Solutionsin hyväksymät akut sivulla 28.](#)



2.10

Akkumittari

Radiopuhelimen näytön vasemmassa yläkulmassa on akkumittari, joka näyttää, kuinka paljon akussa on varausta jäljellä.

[Lähetä palautetta](#)

Taulukko 6: Litiumioniakun varaustason kuvake

Akkumittari		
3 palkkia	2 palkkia	1 palkki
		
100–70 %	70–30 %	35–0 % (≤10 %, kun vilkkuu)

2.11

Arvioitu latausaika

Seuraavassa on tietoja lataustavoista sekä akun arvioituista latausajoista. Lisätietoja on kohdassa [Taulukko 14: Akku sivulla 89.](#)

Normaali akku

≤ 4,5 h

Suuren kapasiteetin akku

≤ 4,5 h

2.12

Radiopuhelimen ja akun lataaminen monen yksikön laturilla – lisävaruste

Monen yksikön laturissa voi ladata enintään kuusi radiopuhelinta tai akkua. Akut voidaan ladata radiopuhelimien sisällä tai radiopuhelimesta irrotettuna ja erikseen laturiin asetettuna. Jokaisessa kuudessa latauspaikassa voi olla radiopuhelin (kotelossa tai ilman) tai akku, mutta ei molempia yhtä aikaa.

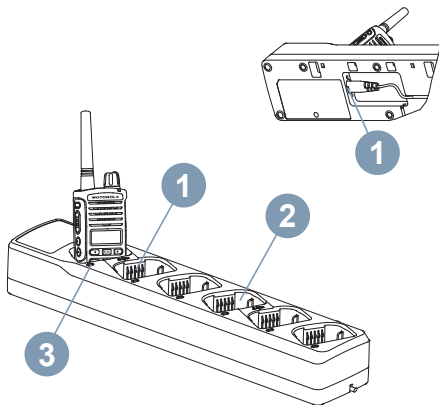

1 Aseta monen yksikön laturi tasaiselle pinnalle.

2 Työnnä virtajohto monen yksikön laturin pohjassa olevaan kaksinapaiseen liittimeen (1).

3 Kytke virtajohto pistorasiaan.

4 Sammuta radiopuhelin.

5 Aseta radiopuhelin tai akku latauspaikkaan (3) siten, että radiopuhelin tai akku osoittaa pois päin liittinpinnoista (2).



ILMOITUS:

- Lisätietoja monen yksikön laturista on laturin mukana toimitetuissa käyttöohjeissa. Lue lisää osista ja osanumeroista kohdasta [Lisävarusteet sivulla 89](#).
- Lue lisää monen yksikön laturin merkkivaloista (3) kohdasta [Taulukko 5: Laturin merkkivalo sivulla 28](#).

Aloittaminen

Tässä osiossa kerrotaan radiopuhelimen perustoinnoista, jotta pääset helposti alkuun.

3.1

Radiopuhelimen käynnistäminen ja sammuttaminen

Käynnistä radiopuhelin kääntämällä **virtakytkintä/äänenvoimakkuuden säätönappia** myötapäivään. Radio toistaa jonkin seuraavista:

- käynnistymisääni ja kanavan numeron ilmoitus
- akun varaustason ja kanavan numeron ilmoitus
- ei mitään (äänimerkit pois käytöstä).

Merkkivalo vilkkuu punaisena kolmen sekunnin ajan.

Sammuta radiopuhelin kääntämällä **virtakytkintä/äänenvoimakkuuden säätönappia** vastapäivään, kunnes kuulet naksahduksen.

3.2

Äänenvoimakkuuden säätäminen

Käännä **virtakytkintä/äänenvoimakkuuden säätönappia** myötapäivään, kun haluat lisätä äänenvoimakkuutta, tai vastapäivään, kun haluat vähentää sitä.



ILMOITUS:

Älä pidä radiopuhelinta lähellä korvaa, jos äänenvoimakkuus on suuri tai jos säädät äänenvoimakkuutta.

3.3

Radiopuhelimen näyttö

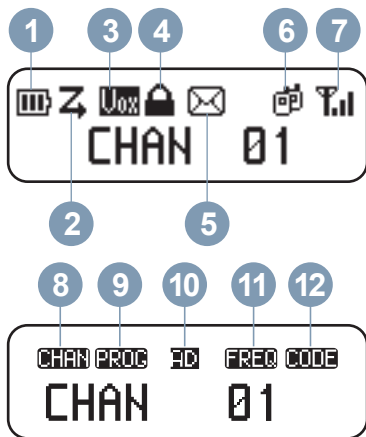









Aloitussnäytön ensimmäisellä rivillä näkyy eri kuvakkeita, jotka ilmaisevat eri ominaisuuksien tilan. Toinen rivi on valikkotekstejä varten.

Kuvakkeet on selitetty seuraavassa taulukossa:

Nro	Kuvake	Kuvaus
1.		Näytössä näkyvien palkkien määrä (0–3) kertoo akun varauksen tason.
2.		Haku on käytössä.
3.		VOX/iVOX on käytössä. Voit puhua iVOX-tilassa (ilman VOX-lisävarustetta) radiopuhelimen mikrofoniiin painamatta PTT -painiketta. Kun VOX-lisävaruste on asennettu, voit puhua lisävarusteen mikrofoniiin painamatta radiopuhelimen tai lisävarusteen PTT -painiketta.
4.		Näppäimistö ja sivunäppäimet on lukittu.
5.		Radiopuhelin vastaanottaa lukemattoman tekstiviestin.
6.i.		Ryhmäpuhelu on käynnissä.

Taulukko jatkuu...

Nro	Kuvake	Kuvaus
6.ii.		Yksityispuhelu on käynnissä.
7.		Vastaanotetun signaalin voimakkuus. Näytössä näkyvien palkkien määrä (0–3) kertoo signaalin voimakkuuden.
8.		Nykyisen kanavan hakemisto.
9.		Radiopuhelin on ohjelmointitilassa.
10.i.		Nykyinen kanava on analogisessa tilassa.
10.ii.		Nykyinen kanava on digitaalisessa tilassa.
11.		Nykyisen kanavan taajuus.
12.		Nykyinen CTCSS/DPL-koodi.



ILMOITUS:

Tässä esitetty radiopuhelimen näyttö osoittaa kuvakkeiden sijainnin. Kunkin radiopuhelimen näyttö (kanava ja koodi) voi olla erilainen mallissa tai maantieteellisellä alueella käytettävissä olevista esiohjelmoiduista ominaisuuksista riippuen. Mitä tahansa painiketta painettaessa (**PTT**-painiketta lukuun ottamatta) taustavalo syttyy.

3.4

Kanavan valitseminen

Paina kaksi kertaa aloitusnäytön painiketta  tai



, jos haluat siirtyä seuraavaan kanavaan.

Jokaisella kanavalla on oma taajuus, häiriönpoistokoodi ja hakuasetukset.

3.5

Puhelun vastaanottaminen

Puhelun vastaanottaminen tapahtuu seuraavasti:

- 1 Vapauta **PTT**-painike ja kuuntele, kuuluuko puheliikennettä.
-
- 2 Vastaa pitämällä radiopuhelinta pystyasennossa 2,5–5 cm:n (1-2 tuuman) päässä suusta. Kun haluat puhua, paina **PTT**-painiketta. Vapauta painike, kun haluat kuunnella.

Merkkivalo palaa punaisena radiopuhelimen vastaanottaessa tai lähettäessä.

Lue lisää puhelun soittamisesta kohdasta [Puhelun soittaminen YHTEYSTIEDOT-valikosta sivulla 44](#).

3.6

Signaalin voimakkuuden ilmaisun ja varatun kanavan ilmaisun

Kun taajuudella on toimintaa, signaalin voimakkuuden ilmaiseva kuvake (ei palkkeja) vilkkuu ja radiopuhelimen merkkivalo palaa oranssina. Radiopuhelimen signaalin

voimakkuuden ilmaiseva kuvake  voi vaihdella välillä 1 (heikoin) ja 3 (voimakkain) radiopuhelimen kuuluvuusalueen mukaan. Kun radiopuhelin on

vastaanottotilassa, myös palkit näkyvät signaalin voimakkuuden ilmaisevassa kuvakkeessa.



ILMOITUS:

Signaalin tiellä olevat esteet voivat vaikuttaa saapuvaan signaaliin.

3.7

Kuuluvuusalue

XT600d-sarjan radiopuhelinten suorituskyky on paras mahdollinen, ja niiden avulla lähetyksalue käyttökohdeissa paranee. Jotta häiriöitä vältetään, radiopuhelinten välisen etäisyyden olisi hyvä olla vähintään 1,5 metriä. Radiopuhelimen kuuluvuusalue on 16 250 m², 13 kerrosta ja yhdeksän kilometriä tasaisessa maastossa.

Kuuluvuusalue määräytyy maaston muotojen mukaan. Betonirakenteet, tiheät lehvästöt ja radiopuhelimen käyttäminen sisätiloissa tai ajoneuvossa vaikuttavat siihen. Paras kuuluvuus (jopa yhdeksän kilometriä) saavutetaan tasaisilla ja avoimilla alueilla. Kuuluvuus on keskitasoinen, jos välissä on rakennuksia ja puita. Kuuluvuus on heikoin, kun radiopuhelinten välissä on tiheää lehvästöä ja korkeita mäkiä.

Kaksisuuntaisen puheyhteyden luominen edellyttää, että molemmissa radiopuhelimissa on valittu sama kanava,

taajuus ja häiriönpoistokoodi. Tämä riippuu radiopuhelimesi esiohjelmoidusta profiilista:

Kanava

Radiopuhelimen käyttämä kanava, joka määräytyy radiopuhelimen mallin mukaan.

3.8

Radiopuhelimen merkkivalot

Seuraavassa taulukossa on kuvattu radiopuhelimen tilat ja merkkivalot:

Radiopuhelimen tila	Merkkivalo
Käynnistys	Palaa punaisena kolme sekuntia
Lähetys/vastaanotto	Palaa punaisena radiopuhelimen lähettäessä tai vastaanottaessa
Vapaa ohjelmointitila/kanavatila	Vilkkuu hitaasti punaisena
Kanava varattu	Palaa oranssina
Akun varaus vähissä	Vilkkuu hitaasti oranssina
Kanavahaku	Vilkkuu nopeasti punaisena
VOX/iVOX-tila	Vilkkuu punaisena kohtalaisella nopeudella
VOX/iVOX (PTT)	Palaa punaisena radiopuhelimen lähettäessä
Tallennetaan	Vilkkuu hitaasti punaisena ja vihreänä

Taulukko jatkuu...

Radiopuhelimen tila	Merkkivalo
CPS-ohjelmointitila	Vilkkuu hitaasti vihreänä
Kloonaustila	Vilkkuu hitaasti kaksi kertaa oranssina
Kloonaus käynnissä	Palaa oranssina kloonauksen päättymiseen saakka
Laiteohjelmisto päivityy	Palaa vihreänä, kun radiopuhelin on valmis päivitystä varten; päivityksen aikana merkkivalo vilkkuu nopeasti vihreänä; merkkivalo sammuu tiedonsiirron valmistuttua; radiopuhelimeen kytketään virta ja merkkivalo palaa punaisena kolmen sekunnin ajan

3.9

VOX ja iVOX

Tässä luvussa kerrotaan VOX-/iVOX-tilan asettamisesta ja herkkyyden säädöstä.

VOX

VOX-tilaa tuetaan ainoastaan VOX-yhteensopivia lisävarusteita käytettäessä. VOX-tyyppin kuulokemikrofoneissa mikrofoni pysyy jatkuvasti aktiivisena, ja radiopuhelin lähettää puheen automaattisesti signaalin havaittuaan. Tällöin käyttäjän ei tarvitse painaa radiopuhelimen tai äänilisävarusteen **PTT**-painiketta.

iVOX

iVOX-tilaa tuetaan ainoastaan silloin, kun lisävarusteita ei ole kytketty radiopuhelimeen. Kun iVOX on otettu käyttöön, radiopuhelimen mikrofoni on jatkuvasti aktiivisena ja radiopuhelin lähettää puheen automaattisesti signaalin havaitessaan. Tällöin käyttäjän ei tarvitse painaa radiopuhelimen **PTT**-painiketta.

3.9.1 VOXin asetus

VOX asetetaan seuraavasti:

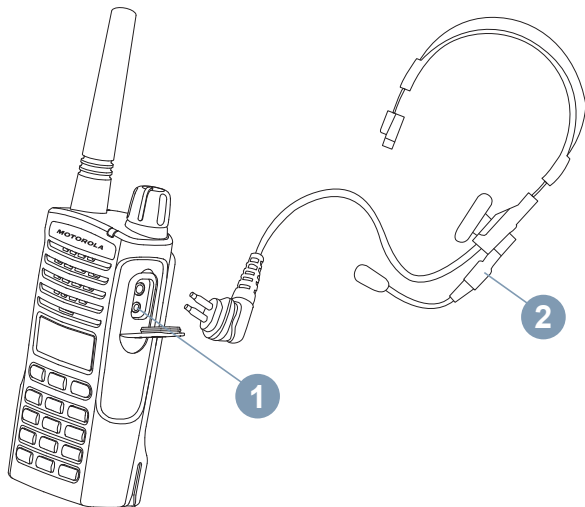

- 1 Sammuta radiopuhelin.
- 2 Avaa sitten lisävarusteliitännän suojus.

3 Aseta äänisävarusteen (2) liitin tiukasti lisävarusteliitännään (1).

4 Käynnistä radiopuhelin.
Merkkivalo vilkkuu kahdesti punaisena.

5 Vähennä radiopuhelimen äänenvoimakkuutta, ennen kuin tuot lisävarusteen lähelle korvaa.

6 Kun lähetät, puhu lisävarusteen mikrofoniiin. Lopeta puhuminen, kun vastaanotat lähetystä.

VOX voidaan poistaa väliaikaisesti käytöstä painamalla **PTT**-painiketta tai irrottamalla äänisävaruste.



ILMOITUS:

Jos haluat tilata lisävarusteita, ota yhteys Motorola Solutions -myyntiliikkeeseen.

3.9.2 iVOXin asetus

iVOX asetetaan seuraavasti:

- 1 Sammuta radiopuhelin.
-

- 2 Paina **PTT**-painiketta ja pidä se painettuna ja kytke samalla radiopuhelimeen virta iVOXin käyttöönottoa varten.

Näytössä näkyy VOX.



ILMOITUS:

Paina lyhyesti **PTT**-painiketta, jos haluat poistaa iVOXin käytöstä. Näytössä näkyvä VOX vilkkuu. Ota iVOX uudelleen käyttöön painamalla **PTT**-painiketta lyhyesti uudelleen.

Puhumisen aloittamisen ja radiopuhelimen lähetyksen välillä on lyhyt viive.

3.9.3

iVOX-herkkyiden säätö

Radiopuhelimen lisävarusteen tai mikrofonin herkkyttä voi säätää eri käyttöympäristöihin sopivaksi. iVOX-herkkyiden voi ohjelmoida Customer Programming Software (CPS) -

ohjelmistolla tai painikkeella .

Oletusasetuksena on MEDIUM. iVOX voidaan asettaa mihin tahansa arvoon alla olevan luettelon mukaisesti:

- 1 Paina  ja siirry kohtaan SETTING.

- 2 Paina  ja siirry kohtaan VOX LEVEL.

- 3 Paina  ja siirry sopivan herkkyystason kohdalle.

- 4 Vahvista valinta painamalla .



ILMOITUS:

VOX-tasoja ovat LOW, MEDIUM ja HIGH.

3.10

Tehdasasetusten palauttaminen

Tämä ominaisuus palauttaa kaikki radiopuhelimen ominaisuudet tehdasasetuksiin.

Paina yhtä aikaa painikkeita **PTT**, **SB2** ja **SB1** radiopuhelimen käynnistämisen aikana, kunnes kuulet kimeän äänimerkin.

3.11

Äänimerkin ottaminen käyttöön tai poistaminen käytöstä

Äänimerkki otetaan käyttöön tai poistetaan käytöstä seuraavasti:

- 1 Paina  ja siirry kohtaan **SETTING**.

- 2 Paina  ja siirry kohtaan **BEEP TONE**.

- 3 Paina  ja siirry kohtaan **ON/OFF**.

- 4 Ota äänimerkki käyttöön tai poista se käytöstä painamalla .

3.12

Näppäimistön lukitseminen ja lukituksen avaaminen

Lukitsemalla näppäimistön voit estää radiopuhelimien asetusten muuttamisen vahingossa. Näppäimistö lukitaan ja lukitus avataan seuraavasti:

- 1 Paina painiketta  ja pidä se painettuna neljän sekunnin ajan.

Lukkokuvake  näkyy sen merkinä, että näppäimistö ja sivunäppäimet ovat lukittuina.

- 2 Paina painiketta  ja pidä se painettuna neljän sekunnin ajan.

Lukkokuvake  katoaa, kun näppäimistöä ja sivunäppäimiä voi käyttää.



ILMOITUS:



PTT-painiketta ei voi lukita tällä toiminnolla.

3.13

Valikkovaihtoehtoihin siirtyminen



Valikkovaihtoehtoihin siirrytään seuraavasti:

- 1 Siirry valikkoon painamalla lyhyesti painiketta .
Toimintovaihtoehdot näkyvät radiopuhelimen näytössä.

- 2 Näytä seuraavat ominaisuudet painamalla  tai :

- SETTING
- CHANNEL EDIT
- CONTACTS
- SCAN
- MESSAGE
- RECORDING
- CALL LOG
- ZONE
- RADIO INFO

- 3 Tee jokin seuraavista:

- Siirry ominaisuuteen painamalla .
- Poistu painamalla .



ILMOITUS:

Valikkotila aikakatkaistaan automaattisesti, jos toimintoja ei havaita yli 10 sekuntiin.

Lue lisää näistä ominaisuuksista kohdasta [Lisätoiminnot sivulla 41](#).

Lisätoiminnot

4.1

Asetus

ASETUS-valikossa on vain muutama kohta, jossa pystyt muuttamaan radiopuhelimen määrittämiä suoraan ilman CPS-ohjelmistoa. Seuraavassa taulukossa kuvataan käytettävissä olevat asetukset ja valinnat:

Asetustyytit	Valinnat	Oletusarvo
BACKLIGHT	ON / OFF	ON
VOICE ASSIST	<ul style="list-style-type: none"> • OFF • ENGLISH • FRENCH • SPANISH • ITALIAN • RUSSIAN • DUTCH 	ENGLISH



Taulukko jatkuu...

Asetustyytit	Valinnat	Oletusarvo
	<ul style="list-style-type: none"> • PORTUGUESE • GERMAN • POLISH • TURKISH 	
UOX/iVOX	ON/OFF	ON
UOX LEVEL	LOW/MEDIUM/ HIGH	MEDIUM
BEEP TONE	ON/OFF	ON
TOT (PTT:n aikakatkaisun ajastin)	OFF / 60S / 120S / 180S	60S
Escalert Tone	ON/OFF	OFF

Seuraavassa on kuvattu, miten ASETUS-valikkoon siirrytään ja miten määrittämiä tehdään:

1 Paina  ja siirry kohtaan SETTING.

2 Paina  ja selaa käytettävissä olevien vaihtoehtojen luetteloa.

3 Valitse haluamasi vaihtoehto painamalla ,
 tai .

4.2

Kanavan muokkaus

Kanavan muokkausta voi käyttää CPS-ohjelmiston avulla. Sen kautta voit tarkastella kanavaluetteloita, joiden kanavien nimiä ja kanavien taajuutta/koodia voi muokata valikkonäytön kautta. Saat lisätietoja tästä määrittämisestä jälleenmyyjältä tai järjestelmänvalvojalta.

4.2.1

Kanavan nimen muokkaus

Kanavan nimeä muokataan seuraavasti:

1 Paina  ja siirry kohtaan CHANNEL EDIT.

2 Paina  ja siirry halutun kanavan kohdalle.

3 Kun näytössä näkyy halutun kanavan nimi, paina  ja siirry kohtaan CHAN ALIAS.

4 Paina  ja anna tarvittavat kirjaimet tai numerot.

5 Vahvista valinta painamalla .
 Radiopuhelimen näytössä näkyy COMPLETE.

4.2.2

Kanavan taajuuden muokkaus

Kanavan taajuutta muokataan seuraavasti:

1 Paina  ja siirry kohtaan CHANNEL EDIT.

2 Paina  ja siirry halutun kanavan kohdalle.

3 Kun näytössä näkyy halutun kanavan nimi, paina

 ja siirry kohtaan RX/TX EDIT.

4 Paina  ja siirry kohtaan FREQUENCY.

5 Paina  ja valitse taajuusluettelosta haluamasi taajuus.

6 Vahvista valinta painamalla .
Radiopuhelimen näytössä näkyy COMPLETE.

3 Kun näytössä näkyy halutun kanavan nimi, paina

 ja siirry kohtaan RX/TX EDIT.

4 Paina  ja siirry kohtaan PL/DPL.

5 Paina  ja anna tarvittavat numerot.

6 Vahvista valinta painamalla .
Radiopuhelimen näytössä näkyy COMPLETE.

4.2.3

Kanavakoodin muokkaus

Kanavakoodia muokataan seuraavasti:

1 Paina  ja siirry kohtaan CHANNEL EDIT.

2 Paina  ja siirry halutun kanavan kohdalle.

4.3

Yhteystiedot

Tässä luvussa kerrotaan eri puhelutyypeistä ja soittotavoista.

Voit avata yhteystietoluettelosi YHTEYSTIEDOT-valikosta. Pystyt soittamaan yhteystietoluettelon kautta erilaisia puheluja, kuten ryhmäsoiton, yksityisen puhelun tai soiton kaikille. Radiopuhelimen jälleenmyyjä tai järjestelmänvalvoja on ehkä mukauttanut laitteen tarpeitasi vastaavaksi. Pyydä jälleenmyyjää tai järjestelmänvalvojaa kertomaan radiopuhelimesi ohjelmoinnista.

Yksityinen puhelu

Puhelu yhdestä radiopuhelimesta toiseen radiopuhelimeen. Yksityistä puhelua varten radiopuhelimesi on ohjelmoitava yksityisen puhelun soittamista varten.

Ryhmäsoitto

Soitto ennalta määritetylle ryhmälle. Ryhmäpuheluita varten radiopuhelin on määritettävä osaksi kyseistä ryhmää.

Soitto kaikille

Vastaanottaja pystyy vastaanottamaan soiton mutta ei vastaamaan siihen. Soitto kaikille -puhelua varten radiopuhelimesi on ohjelmoitava soitto kaikille -puhelun soittamista varten.

4.3.1

Puhelun soittaminen YHTEYSTIEDOT-valikosta.

Puhelu soitetaan YHTEYSTIETOJEN kautta seuraavasti:

- 1 Paina  ja siirry kohtaan CONTACTS.

- 2 Voit selata valintaluetteloa painikkeella  tai



- 3 Kun haluttu puhelutunnus näkyy radiopuhelimen näytössä, soita puhelu painamalla **PTT**-painiketta.

4.3.2

Yhteystiedoissa käytettävissä olevat ominaisuudet

Kun siirryt yhteystietoluettelon kautta mihin tahansa siellä olevista yhteystiedoista, saat käyttöösi seuraavat ominaisuudet. Seuraavassa taulukossa on kuvattu käytettävissä olevat ominaisuudet sekä niiden kuvaukset:

Ominaisuudet	Kuvaus
VIEW	Näytä yhteystieto.
QUICK CONTACT	Aseta nykyinen yhteystieto pikayhteydeksi.

Taulukko jatkuu...

Ominaisuudet	Kuvaus
CALL ALERT	Lähetä puheluhälytys kohderadiopuhelimeen.
RADIO CHECK	Radiopuhelimen tarkistuspyynnön avulla käyttäjä voi selvittää, onko kohderadiopuhelin aktiivisena järjestelmässä. Jos on, saat kuittauksen pyynnön käynnistämisen jälkeen.
REMOTE MON	Kun käyttäjä aloittaa etäseurantapyynnön, kohderadiopuhelimen mikrofoni ja lähetin aktivoidaan etäseurantaa varten.
RADIO ENABLE	Radiopuhelimen käyttöönottokomennolla pois käytöstä (estettynä) oleva kohderadiopuhelin otetaan käyttöön.
RADIO DISABLE	Radiopuhelimen käytöstäpoistokomennolla voidaan poistaa kohderadiopuhelimen lähetyksen ja vastaanotto käytöstä.

Taulukko jatkuu...





Lähetä palautetta

Ominaisuudet	Kuvaus
SEND MESSAGE	Lähetä uusi tekstiviesti tai pikatekstiviesti.
DELETE	Poista yhteystieto.

4.3.3

Uuden yhteystiedon lisääminen yhteystietoluetteloon

Uusi yhteystieto lisätään yhteystietoluetteloon seuraavasti:

- 1 Paina  ja siirry kohtaan CONTACTS.
- 2 Siirry kohtaan ADD NEW painamalla painiketta  tai . Vahvista painamalla .
- 3 Anna uudet radiopuhelimen tunnustiedot ja vahvista tunnus painamalla .

- 4 Anna yhteystiedon nimi ja vahvista uusi nimi painamalla .
-

4.3.4

Digitaalipuhelun soittaminen yhdellä kosketuksella

Yhden kosketuksen ominaisuuden ansiosta käyttäjä voi soittaa ryhmäpuhelun tai yksityisen puhelun vaivattomasti ennalta määritetylle tunnukselle. Tämän ominaisuuden voi määrittää lyhyen tai pitkän painalluksen ohjelmointipainikkeisiin. Yhden kosketuksen painikkeeseen voi määrittää ainoastaan yhden tunnuksen kerrallaan, mutta radiopuhelimeen voidaan ohjelmoida useampia yhden kosketuksen painikkeita. Radiopuhelimen jälleenmyyjä tai järjestelmänvalvoja on ehkä mukauttanut laitteen tarpeitasi vastaavaksi. Pyydä jälleenmyyjää tai järjestelmänvalvojaa kertomaan radiopuhelimesi ohjelmoinnista.

- 1 Pidä radiopuhelinta pystyasennossa 2,5–5 cm:n päässä suustasi.
-

- 2 Paina sitä sivupainiketta, joka on ohjelmoitu yhden kosketuksen painikkeeksi.

Merkkivalo syttyy ja palaa punaisena.

- 3 Odota, että puheäänimerkki loppuu (jos käytössä), ja aloita sitten puhuminen.
-

- 4 Paina **yhden kosketuksen** ohjelmointipainiketta uudelleen, niin lähetys päättyy.
-

- 5 Jos haluat vastata käynnissä olevaan puheluun, paina **PTT**-painiketta puhelun pitoajan kuluessa.
-

4.3.5

Pikayhteystieto

Pikayhteystiedon avulla voit soittaa yksityisen puhelun painamalla pikayhteystiedolle määritettyä painiketta.



ILMOITUS:



Tämä ominaisuus on käytettävissä ainoastaan digitaalisessa tilassa ja koskee vain ryhmäpuhelua ja yksityistä puhelua.

4.3.5.1

Pikayhteyden muokkaus



Pikayhteyttä muokataan seuraavasti:

- 1 Paina  ja siirry kohtaan CONTACTS.

- 2 Voit selata valintaluetteloa painikkeella  tai .

- 3 Valitse radiopuhelimen yhteystiedot ja paina .

- 4 Siirry kohtaan QUICK CONTACT ja paina .

- 5 Selaa valintaluetteloa painikkeella  tai  ja valitse haluamasi pikayhteysnumero.

- 6 Vahvista valinta painamalla .
Radiopuhelimen näytössä näkyy ✓ sen merkiksi, että aktivointi on tehty.

4.3.5.2

Puhelun soittaminen pikayhteyden avulla

Puhelu soitetaan pikayhteyden avulla seuraavasti:

- 1 Paina aloitusnäytössä painiketta .

- 2 Anna numero **aakkosnumeerisen** näppäimistön kautta ja soita puhelu painamalla **PTT**-painiketta.

4.4

Skannaus



Skannauksen avulla voi tarkkailla muita kanavia ja havaita niillä käytäviä keskusteluja. Kun radiopuhelin havaitsee lähetyksen, se lopettaa haun ja pysyy aktiivisella kanavalla. Näin käyttäjä voi kuunnella toista käyttäjää ja puhua hänelle tällä kanavalla ilman, että kanavaa on vaihdettava. Kun keskustelu päättyy, radiopuhelin odottaa kolme sekuntia ennen kanavahaun jatkamista.

4.4.1

Hakuluettelon valinta

Hakuluettelo valitaan seuraavasti:

- 1 Paina  ja siirry kohtaan SCAN.

- 2 Paina  ja selaa hakuluetteloa painikkeella  tai .

- 3 Kun hakuluettelo on valittuna, paina .

- 4 Siirry kohtaan SET ACTIVE.

- 5 Vahvista valinta painamalla .
Radiopuhelimen näytössä näkyy ✓ sen merkiksi, että aktivointi on tehty.

**ILMOITUS:**

Ainoastaan yksi ryhmä valitaan kerrallaan hakua varten.



4.4.2

Ensisijaisen kanavan valinta hakuluettelosta

Ensisijaisen kanavan seurannan avulla radiopuhelin pystyy automaattisesti vastaanottamaan lähetyksiä ensisijaisen keskusteluryhmän jäseneltä, vaikka toinen puhelu olisikin käynnissä.

Ensisijainen kanava valitaan hakuluettelosta seuraavasti:



- 1 Paina  ja siirry kohtaan SCAN.

- 2 Paina  ja selaa hakuluetteloa painikkeella  tai .

- 3 Kun hakuluettelo on valittuna, paina .

- 4 Siirry kohtaan CURRENT CHAN tai muun hakuluetteloon määritetyn kanavan nimen kohdalle ja paina .





- 5 Tee jokin seuraavista:

- Jos haluat ottaa ensisijaisen kanavan käyttöön, siirry kohtaan **PRIORITY ON** ja paina .
- Ensisijainen kanava poistetaan käytöstä siirtymällä kohtaan **PRIORITY OFF** ja painamalla .

4.4.3

Kanavan poistaminen hakuluettelosta

Kanava poistetaan hakuluettelosta seuraavasti:

- 1 Paina  ja siirry kohtaan **SCAN**.
- 2 Paina  ja selaa hakuluetteloa painikkeella  tai .
- 3 Kun hakuluettelo on valittuna, paina .

- 4 Siirry kohtaan **CURRENT CHAN** tai muun hakuluetteloon määritetyn kanavan nimen kohdalle ja paina .

- 5 Siirry kohtaan **DELETE** ja paina .

- 6 Tee jokin seuraavista:
 - Poista siirtymällä kohtaan **DELETE?**
 - Palaa edelliseen näyttöön siirtymällä kohtaan **CANCEL?**



- 7 Vahvista valinta painamalla .

4.4.4

Kanavan lisääminen hakuluetteloon

Kanava lisätään hakuluetteloon seuraavasti:

- 1 Paina  ja siirry kohtaan **SCAN**.

2 Paina  ja selaa hakuluettelo painikkeella  tai .

3 Kun hakuluettelo on valittuna, paina .

4 Siirry kohtaan ADD ja paina .

5 Selaa hakuluettelo ja valitse haluamasi kanavan nimi.

6 Vahvista valinta painamalla .
Radiopuhelimen näytössä näkyy COMPLETE.

XT600d-sarjan mallit tukevat tekstiviestitoimintoa. Seuraavassa taulukossa on kuvattu valinnat ja viestien kuvaukset:

Valinta	Kuvaukset
NEW TEXT	Kirjoita tekstiviestit käsin aakkosnumeerisen näppäimistön avulla.
INBOX	Vastaanotettujen viestien arkisto. Käyttäjä voi välittää viestejä tai vastata niihin tätä kautta.
QUICK TEXT	Valmiita lyhyitä tekstiviestejä nopeaan vastaamiseen.
SENT	Lähetettyjen viestien arkisto. Käyttäjä voi välittää viestejä tai vastata niihin tätä kautta.

4.5

Viesti



ILMOITUS:

Tämä ominaisuus on käytettävissä vain digitaalisessa tilassa.

4.5.1

Uuden tekstiviestin luominen

Uusi tekstiviesti luodaan seuraavasti:

1 Paina  ja siirry kohtaan MESSAGE.

- 2 Siirry viestinäyttöön painamalla .

 - 3 Siirry kohtaan NEW TEXT ja paina .

 - 4 Kirjoita tekstiviesti **aakkosnumeerisella** näppäimistöllä.

 - 5 Vahvista lähetys painamalla .
Radiopuhelimen yhteystietoluettelossa näkyy yhteystietojen luettelo.

 - 6 Siirry haluamasi yhteystiedon kohdalle ja lähetä painamalla .

- Radiopuhelimen näytössä näkyy SENT.
-

4.5.2

Saapuneeseen viestiin vastaaminen, viestin välittäminen tai poistaminen

Saapuneeseen viestiin vastataan tai se välitetään tai poistetaan seuraavasti:

Lähetä palautetta

- 1 Paina  ja siirry kohtaan MESSAGE.

- 2 Siirry viestinäyttöön painamalla .

- 3 Siirry kohtaan INBOX ja paina .

- 4 Selaa saapuneita viestejä. Valitse seuraavat toiminnot painamalla painiketta .

- 5 Tee jokin seuraavista:
 - Jos haluat vastata lähettäjälle luomalla uuden tekstiviestin, siirry kohtaan QUICK REPLY ja valitse NEW TEXT.
 - Jos haluat vastata lähettäjälle valitsemalla valmiin lyhyen lauseen, siirry kohtaan QUICK REPLY ja valitse QUICK TEXT.
 - Jos haluat välittää viestin toiselle yhteystietoluettelon yhteystiedolle, siirry kohtaan FORWARD.
 - Poista siirtymällä kohtaan DELETE?

- Palaa edelliseen näyttöön siirtymällä kohtaan CANCEL?
- Jos haluat tarkastella viestiä, siirry kohtaan REVIEW.

6 Vahvista valinta painamalla .

4.5.3

Pikatekstiviestin lähettäminen

Pikatekstiviesti lähetetään seuraavasti:

1 Paina  ja siirry kohtaan MESSAGE.

2 Siirry viestinäyttöön painamalla .

3 Siirry kohtaan QUICK TEXT ja paina .

4 Selaa pikatekstiviestien luetteloa. Valitse painamalla .

5 Vahvista lähetys painamalla .

Radiopuhelimen yhteystietoluettelossa näkyy yhteystietojen luettelo.

6 Siirry haluamasi yhteystiedon kohdalle ja lähetä painamalla .

Radiopuhelimen näytössä näkyy SENT.

4.5.4

Lähetetyn viestin välitys tai poisto

Lähetetty viesti välitetään tai poistetaan seuraavasti:

1 Paina  ja siirry kohtaan MESSAGE.

2 Siirry viestinäyttöön painamalla .

3 Siirry kohtaan SENT ja paina .

4 Selaa lähetettyjen viestien luetteloa ja valitse viesti painamalla .

5 Tee jokin seuraavista:

- Jos haluat välittää viestin toiselle yhteystietoluettelon yhteystiedolle, siirry kohtaan FORWARD.
- Poista siirtymällä kohtaan DELETE?
- Palaa edelliseen näyttöön siirtymällä kohtaan CANCEL?
- Jos haluat tarkastella viestiä, siirry kohtaan REVIEW.

6 Vahvista valinta painamalla .

4.6

Tallennetaan



ILMOITUS:

Tämä ominaisuus on käytettävissä vain digitaalisessa tilassa.

Kun äänen tallennus on otettu käyttöön, kaikki lähetyksen keskustelut tallennetaan. Tallennus loppuu lähetyksen loppuessa. Jos lähetys kestää yli kolme minuuttia, seuraava tallennus aloitetaan välittömästi aiemman tallennuksen perään. Sama toistuu lähetyksen päättymiseen saakka ja kun tallennuksen kokonaisaika on 15 minuuttia.

4.6.1

Tallennuksen aloittaminen

Tallennus aloitetaan seuraavasti:

1 Paina  ja siirry kohtaan RECORDING.

2 Siirry tallennusnäyttöön painamalla .

3 Tee jokin seuraavista:





- Aloita tallennus siirtymällä kohtaan START ja paina painiketta  tai pidä **tallennuspainike** painettuna.

- Lopeta tallennus siirtymällä kohtaan STOP ja paina painiketta  tai pidä **tallennuspainike** uudelleen painettuna.

Tallennustila on valmiustilassa, kun puhelu ei ole käynnissä. Kun radiopuhelin havaitsee lähetyksen, tallennustila käynnistää keskustelun tallentamisen automaattisesti.

4.6.2

Tallennettujen tiedostojen toisto tai poisto

- 1 Paina  ja siirry kohtaan RECORDING.
 - 2 Siirry tallennusnäyttöön painamalla .
 - 3 Siirry kohtaan RECORD FILES ja paina .
 - 4 Selaa tallennettujen tiedostojen luetteloa ja valitse haluamasi tiedosto painamalla .
-



5 Tee jokin seuraavista:

- Jos haluat toistaa tallennuksen, siirry kohtaan PLAYBACK.
 - Jos haluat lukita tallennetut tiedostot, siirry kohtaan LOCKED.
 - Poista siirtymällä kohtaan DELETE?
 - Palaa edelliseen näyttöön siirtymällä kohtaan CANCEL?
-

- 6 Vahvista valinta painamalla .
-

4.6.3

Jäljellä olevan tallennusajan tarkistus

- 1 Paina  ja siirry kohtaan RECORDING.
 - 2 Siirry tallennusnäyttöön painamalla .
-

- 3 Siirry kohtaan TIME LEFT ja paina .
- Tallennukseen käytettävissä olevat minuutit näkyvät radiopuhelimen näytössä.
-

4.7

Puheluhistoria

Puheluhistorian avulla käyttäjä voi tarkistaa radiopuhelimen puheluhistorian. Puheluhistoriaan siirrytään seuraavasti:



ILMOITUS:

Tämä ominaisuus on käytettävissä vain digitaalisessa tilassa.

- 1 Paina  ja siirry kohtaan CALL LOG.

 - 2 Siirry puheluhistorian näyttöön painamalla .

 - 3 Tee jokin seuraavista:
 - Voit tarkastella saapuvien puhelujen luetteloa siirtymällä kohtaan INCOMING.
 - Voit tarkastella lähtevien puhelujen luetteloa siirtymällä kohtaan OUTGOING.
-

Lähetä palautetta

4.7.1

Yhteystiedon tallennus puheluhistoriasta yhteystietoluetteloon

Yhteystieto tallennetaan puheluhistoriasta yhteystietoluetteloon seuraavasti:

- 1 Paina  ja siirry kohtaan CALL LOG.

 - 2 Siirry puheluhistorian näyttöön painamalla .

 - 3 Voit tarkastella saapuvien puhelujen luetteloa siirtymällä kohtaan INCOMING.

 - 4 Kun haluttu yhteystieto on löytynyt, valitse se painamalla . Radiopuhelimen näytössä näkyy SAVE CONTACT.

 - 5 Paina  ja kirjoita yhteystiedon nimi **aakkosnumeerisella** näppäimistöllä.

 - 6 Tallenna tiedot painamalla .
-

4.8

Vyöhyke

Vyöhyke tarkoittaa kanavaryhmää. Käytettävissä olevia vyöhykkeitä on neljä, ja niistä kussakin on eri kanavia. Seuraavassa taulukossa on kuvattu kunkin vyöhykkeen kanavien järjestys:

Vyöhyke	Kanavat
ALL ZONE (oletus)	1–128
ZONE 1	1–32
ZONE 2	33–64
ZONE 3	65–96
ZONE 4	97–128

Vyöhyke valitaan seuraavasti:

1 Paina  ja siirry kohtaan ZONE.

2 Paina  ja selaa vyöhykeluettelo.

3 Kun haluttu vyöhyke näkyy, valitse se painamalla



4.9

Radiopuhelimen tiedot (Radio Information)

Radiopuhelimessa on tietoja erilaisista yleisparametreista.

Seuraavassa on lueteltu radiopuhelimen yleistiedot:

- Radiopuhelimen tunnus
- Radiopuhelimen nimi
- Laiteohjelmiston versio

Tarkastele tietoja painikkeella  ja  tai .

4.10

Salainen tila

Salainen tila otetaan käyttöön CPS-ohjelmiston avulla. Kun radiopuhelin on salaisessa tilassa, radiopuhelimen näyttö ja merkkivalot eivät ole käytössä ja kaiutin on mykistetty. Kaikki viestintä ja äänimerkit hoidetaan lisävarusteiden kautta. **PTT**-painikkeet ja muut ohjauspainikkeet toimivat

tavalliseen tapaan. Saat lisätietoja tästä määrytyksestä jälleenmyyjältä tai järjestelmänvalvojalta.

4.10.1

Salaisen tilan käyttöönotto

Salainen tila otetaan käyttöön seuraavasti:

- 1 Paina painiketta  ja pidä se painettuna, kunnes äänimerkki kuuluu.
- 2 Anna nelinumeroinen pääsykoodi.
- 3 Radiopuhelimen näyttö ei ole toiminnassa.

4.10.2

Salaisen tilan poisto käytöstä

Salainen tila poistetaan käytöstä seuraavasti:

- 1 Paina painiketta  ja pidä se painettuna, kunnes äänimerkki kuuluu.
- 2 Anna nelinumeroinen pääsykoodi.

3 Radiopuhelimen näyttö on toiminnassa.

4.11

Keskeytys

Keskeytyksen avulla käyttäjä voi lähettää toiselle käyttäjälle, jonka kanssa hän haluaa puhua. Toinen käyttäjä vastaanottaa sen lähetyksen päätyttyä. Tämän ominaisuuden avulla käyttäjä pystyy asettamaan itsensä etusijalle lähetyksessä ja estämään toista käyttäjää lähettämästä.



ILMOITUS:

Tämä ominaisuus on käytettävissä ainoastaan digitaalisessa tilassa ja koskee vain ryhmäpuhelia.

Jälleenmyyjä tai järjestelmänvalvoja vastaa keskeytyspainikkeen ohjelmoinnista sekä keskeytyksen aikarajoituksen määrytyksestä. Saat lisätietoja tästä määrytyksestä jälleenmyyjältä tai järjestelmänvalvojalta.

Seuraavassa on kuvattu keskeytykseen liittyvät vaiheet radiopuhelinten välillä:

- 1 Paina käynnissä olevan ryhmäpuhelin aikana ohjelmoitavaa **keskeytyspainiketta**.

2 Kun käynnissä oleva ryhmäpuhelu päättyy, sen radiopuhelun näytössä, jossa **keskeytyspainiketta** painettiin, näkyy **WAIT**. Toisen radiopuhelimen näytössä näkyy **BREAK**.

3 Tee jokin seuraavista:

- Jotta keskeytys onnistuu, paina sen radiopuhelimen **PTT**-painiketta, jonka näytössä näkyy **WAIT**, kolmen sekunnin kuluessa. Tämän jälkeen radiopuhelimen näytössä näkyy **COMPLETE**!
- Jotta keskeytys onnistuu, paina sen radiopuhelimen **PTT**-painiketta, jonka näytössä näkyy **BREAK**, kolmen sekunnin kuluessa. Tämän jälkeen siinä radiopuhelimessa, jonka näytössä näkyi **WAIT**, näkyy nyt **COMPLETE**!
- Jos et halua keskeytyksen onnistuvan, älä paina minkään radiopuhelimen **PTT**-painiketta vaan odota keskeytyksen aikarajoituksen umpeutumista. Tämän jälkeen sen radiopuhelimen näytössä, jossa näkyi **WAIT**, näkyy nyt **FAIL**!

Keskeytyksen aikarajoituksen keston voi ohjelmoida CPS-ohjelmiston kautta.

4 Muiden käyttäjien, joiden lähetykset keskeytettiin, on odotettava keskeytyksen aikarajoituksen umpeutumista ennen uuden lähetyksen aloittamista.

4.12

Suorasoihto radiopuhelimen tunnuksen avulla

Suorasoihto on ominaisuus, jonka avulla radiopuhelin pystyy lähettämään puhelun radiopuhelimen tunnuksen avulla. Suorasoihto radiopuhelimen tunnuksen avulla tehdään seuraavasti:

- 1 Paina aloitusnäytössä painiketta .
 - 2 Kirjoita radiopuhelimen tunnus **aakkosnumeerisella** näppäimistöllä.
 - 3 Soita puhelu painamalla **PTT**-painiketta.
-

4.13

Vastapurske (Reverse Burst)



ILMOITUS:

Tämä ominaisuus on käytettävissä vain analogisessa tilassa.

Vastapurske estää häiriöt (kohinasalvan nk. pulssilieve eli "häntä"), joita ilmenee kantoaallon menetyksen yhteydessä. Käyttäjä voi itse valita vastapurskeen arvon asetusvälillä ei käytössä / 120 / 180 / 240. Vastapurskeen oletusarvona on 240.

- Jotkin CPS-ohjelmiston kanssa käytettävät toiminnot voivat vaihdella radiopuhelinmallin mukaan.
- Saat lisätietoja tästä määrittämisestä jälleenmyyjältä tai järjestelmänvalvojalta.

4.14

Äänetön tila

Äänetön tila otetaan käyttöön CPS-ohjelmiston avulla. Saat lisätietoja tästä määrittämisestä jälleenmyyjältä tai järjestelmänvalvojalta.

CPS-ohjelmistolla voidaan ohjelmoida kolme eri vaihtoehtoa seuraavasti:

Valinta	Kuvaus
Pois (OFF)	Äänetön tila on pois käytöstä.
Vain lisälaitteen ääni	Ääni ohjataan kuulokemikrofoniin radiopuhelimen kaiuttimen sijaan puhelujen saapuessa.
Ei ääntä	Radiopuhelimen kaiutin ja kuulokemikrofoni mykistetään.

Tämä sivu on jätetty tarkoituksella tyhjäksi.

Radiopuhelimen asennus

Tässä luvussa kerrotaan radiopuhelimen asennuksesta.



ILMOITUS:

Radiopuhelimen jälleenmyyjä tai järjestelmänvalvoja on ehkä mukauttanut laitteen tarpeitasi vastaavaksi. Pyydä jälleenmyyjää tai järjestelmänvalvojaa kertomaan radiopuhelimesi ohjelmoinnista.

5.1

Asetukset CPS-ohjelmiston avulla

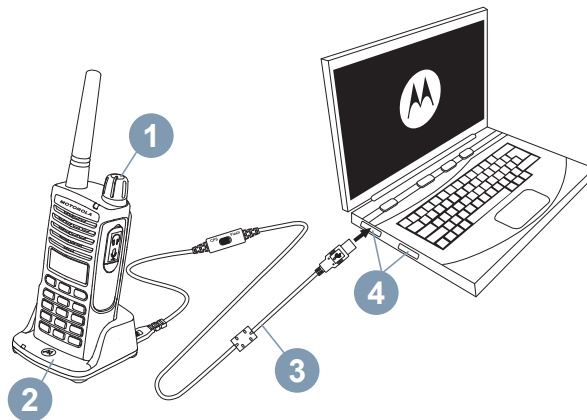

Kuva 1: Radiopuhelimen asentaminen CPS-ohjelmiston avulla

Liitä ohjelmointia varten XT600d-sarjan radiopuhelin (1) yhden yksikön laturin (2) ja CPS-ohjelmointikaapelin (3*) avulla tietokoneen CPS-ohjelmistoon (4) kuvan [Kuva 1: Radiopuhelimen asentaminen CPS-ohjelmiston avulla sivulla 61](#) mukaisesti.

Siirrä CPS-ohjelmointikaapelin kytkin CPS Mode - asentoon.

CPS-ohjelmiston avulla voit ohjelmoida taajuudet, PL/DPL-koodit sekä muita toimintoja. Näitä ovat esimerkiksi seuraavat: keskeytys, salainen tila ja äänetön tila. CPS on erittäin kätevä työkalu, sillä sen avulla voidaan myös estää radiopuhelimen ohjelmointi etupaneelista tai rajoittaa radiopuhelimen tietyn ominaisuuden muuttamista (jotta radiopuhelimen esiasetettuja arvoja ei pystytä vahingossa poistamaan). Sillä voit myös suojata radiopuhelimen hallinnan salasanaalla.



ILMOITUS:

(*) CPS-ohjelmointikaapeli (tuotenro HKKN4027_) on erikseen myytävä lisävaruste. Kysy lisää Motorola Solutions -myyntiliikkeestä.

5.2

Radiopuhelimen kloonauk

XT600d-sarjan radiopuhelimen profiileja voi kloonata lähderadiopuhelimesta kohderadiopuhelimeen seuraavalla kolmella tavalla:

- Kaksi yhden yksikön laturia ja yksi radiopuhelinten välinen (R2R) kloonauskaapeli
- CPS-ohjelmisto



ILMOITUS:

Varmista, että kaapelin kytkin on Flash- tai CPS-tilassa.

5.3

Radiopuhelimen kloonauk R2R- kloonauskaapelin avulla (lisävaruste)

Seuraavassa on kuvattu radiopuhelinten väliseen R2R-kloonaukseen käytettävät kaapelit:

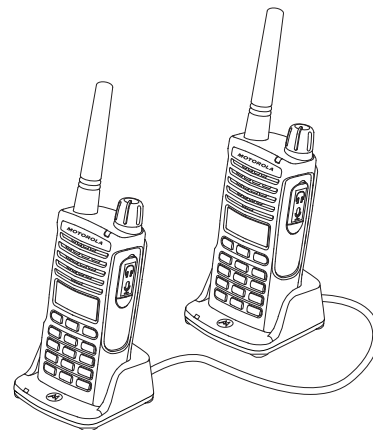

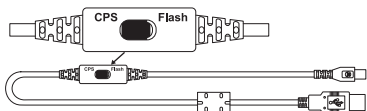

Kuva 2: CPS-kaapeli

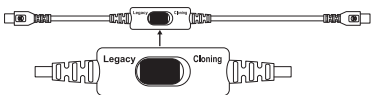

Kuva 3: Kloonaukskaapeli



Kuva 4: USB-muunnin

5.4

Käyttöohjeet

Radiopuhelin kloonataan R2R:n avulla seuraavasti:

- 1 Sammuta radiopuhelimista virta ja valmistele seuraavat laitteet:
 - kummankin radiopuhelimen akku on ladattu täyteen.

- kaksi yhden yksikön laturia XT600d-sarjan radiopuhelinten kloonaukseen.

- 2 Irrota kaikki kaapelit (virtakaapelit tai USB-kaapelit) yhden yksikön latureista.

- 3 Kytke kloonaukskaapeli USB-muuntimen avulla. Kytke kloonaukskaapelin mini-USB-liittimen toinen pää ensimmäiseen yhden yksikön laturiin ja toinen pää toiseen yhden yksikön laturiin.



ILMOITUS:

Yhden yksikön laturiin ei tule kloonausprosessin aikana virtaa. Akkuja ei ladata. Kahden radiopuhelimen välille muodostetaan vain tiedonsiirtoyhteys.

- 4 Käynnistä kohderadiopuhelin ja aseta se toiseen yhden yksikön laturiin.
- 5 Kytke lähderadiopuhelimeen virta seuraavasti:
 - a Paina **PTT**- ja **SB2**-painikkeita yhtä aikaa pitkään samalla, kun käynnistät radiopuhelimen.
 - b Odota kolme sekuntia ennen painikkeiden vapauttamista, kunnes kuulet sanan Kloonaus (Cloning).

- 6 Aseta lähderadiopuhelin yhden yksikön laturiin. Paina **SB1**-painiketta ja vapauta se sitten.
- 7 Kun kloonaus on suoritettu, lähderadiopuhelin ilmoittaa joko kloonauksen onnistumisesta (Successful) tai epäonnistumisesta (Fail). Jos lähderadiopuhelimessa on näyttö, näytössä näkyy joko Pass tai Fail (äänimerkki kuuluu viiden sekunnin kuluessa).
- 8 Kun kloonaus on valmis, poistu kloonaustilasta sammuttamalla radiopuhelimet ja käynnistämällä ne sitten uudelleen.

5.5

Kloonauksen epäonnistuttua

Jos radiopuhelimessa kuuluu sana Epäonnistui (Fail), kloonausprosessi epäonnistui. Jos kloonaus epäonnistuu, tee kaikki seuraavat toimet, ennen kuin yrität kloonausta uudelleen:

- 1 Varmista, että kummankin radiopuhelimen akut on ladattu täyteen.

- 2 Tarkista kummankin yhden yksikön laturin kloonauskaapelit.
- 3 Varmista, että akku on asetettu oikein radiopuhelimeen.
- 4 Varmista, että laturissa tai radiopuhelimen liitinpinoilla ei ole roskia.
- 5 Varmista, että kohderadiopuhelin on käynnistetty.
- 6 Varmista, että lähderadiopuhelin on kloonaustilassa.
- 7 Varmista, että molemmat radiopuhelimet käyttävät samaa taajuuskaistaa, että ne on tarkoitettu samalle alueelle ja että kummallakin on sama lähetysteho.



ILMOITUS:

Tämä kloonauskaapeli on tarkoitettu käytettäväksi vain yhteensopivien Motorola Solutionsin yhden yksikön laturien RLN6175 ja PMLN6394 kanssa.

Kun tilaat CPS-kloonauskaapelin, käytä tuotenumeroa HKKN4028_. Lue lisää lisävarusteista kohdasta [Lisävarusteet sivulla 89](#).

Vianmääritys

Seuraavassa taulukossa on kuvattu havaittujen ongelmien vianmääritys:

6.1

Ongelma ja ratkaisut

Jos...	Sitten...
Ei virtaa	<p>Lataa tai vaihda litiumioniakku.</p> <p>Äärimmäiset käyttölämpötilat voivat vaikuttaa akun käyttöikään.</p> <p>Lue lisää kohdasta Tietoja litiumioniakusta sivulla 23.</p>
Kanavalla kuuluu ääniä tai keskustelua	<p>Varmista, että häiriönpoistokoodi on määritetty.</p> <p>Taajuus tai häiriönpoistokoodi voi olla käytössä.</p> <p>Muuta asetuksia vaihtamalla joko taajuudet tai koodit kaikissa radiopuhelimissa.</p> <p>Varmista, että radiopuhelimeen on määritetty lähetystä varten oikea taajuus ja koodi.</p>
Äänen laatu ei ole riittävän hyvä	<p>Radiopuhelimien asetukset eivät vastaa toisiaan.</p> <p>Tarkista taajuudet, koodit ja kaistanleveydet ja</p>

Jos...	Sitten...
	varmista, että arvot ovat samat kaikissa radiopuhelimissa.
Rajallinen kuuluvuusalue	<p>Teräs- ja/tai betonirakenteet, tiheät lehvästöt, rakennukset tai ajoneuvot pienentävät kuuluvuusaluetta. Paranna lähetystä tarkistamalla, että näköyhteys on suora.</p> <p>Radiopuhelimen pitäminen vartalon lähellä taskussa tai vyössä pienentää kuuluvuusaluetta.</p> <p>Vaihda radiopuhelimen paikkaa. Voit parantaa kuuluvuusaluetta vähentämällä esteitä tai lisäämällä tehoa. UHF-radiopuhelimilla signaalin kantama ja esteiden läpäisykyky ovat parempia.</p> <p>Lue lisää kohdasta Kuuluvuusalue sivulla 34.</p>
Viestiä ei lähetetty tai vastaanotettu	<p>Varmista, että PTT-painike on kokonaan painettuna lähetyksen aikana.</p> <p>Varmista, että radiopuhelimissa on samat kanava-, taajuus- ja häiriönpoistokoodiasetukset.</p> <p>Lataa tai vaihda akut ja/tai vaihda niiden paikkaa. Lue lisää kohdasta Tietoja litiumioniakusta sivulla 23.</p>

Jos...	Sitten...
	Esteet tai radiopuhelimen käyttö sisätiloissa tai ajoneuvoissa voi aiheuttaa häiriöitä. Vaihda paikkaa. Lue lisää kohdasta Kuuluvuusalue sivulla 34 .
Voimakasta kohinaa tai häiriöitä	Radiopuhelimet ovat liian lähellä toisiaan. Niiden on oltava vähintään 1,5 metrin päässä toisistaan. Radiopuhelimet ovat liian kaukana toisistaan tai esteet häiritsevät lähetystä. Lue lisää kohdasta Kuuluvuusalue sivulla 34 .
Akkujen varaus vähissä	Lataa tai vaihda litiumioniakku. Äärimmäiset käyttölämpötilat vaikuttavat akun käyttöikään. Lue lisää kohdasta Tietoja litiumioniakusta sivulla 23 .
Laturin merkkivalo ei vilku	Tarkista, että radiopuhelin tai akku on asetettu oikein laturiin. Tarkista, että akun tai laturin liitinpinnat ovat puhtaat ja että latausnapa on asetettu oikein. Katso kohdat Radiopuhelimen lataaminen sivulla 26 , Laturin merkkivalot sivulla 28 ja Litiumioniakun asennus sivulla 23 .
Akun vähäisen varauksen merkkivalo vilkkuu, vaikka uudet akut on asetettu laitteeseen	Katso kohdat Litiumioniakun asennus sivulla 23 ja Tietoja litiumioniakusta sivulla 23 .

Jos...	Sitten...
VOX-toimintoa ei voi ottaa käyttöön	<p>VOX-toimintoa ei ehkä ole otettu käyttöön.</p> <p>Varmista CPS-ohjelmistossa, että VOX-herkkyystasona ei ole 0.</p> <p>Lisävaruste ei toimi tai se ei ole yhteensopiva.</p> <p>Lue lisää kohdasta VOX ja iVOX sivulla 36.</p>
Akku ei lataudu, vaikka se on ollut laturissa jonkin aikaa	<p>Tarkista, että laturin kytkennät on tehty oikein ja että ne vastaavat yhteensopivaa virtalähdettä.</p> <p>Katso kohdat Radiopuhelimen lataaminen yhden yksikön laturilla sivulla 26 ja Erillisen akun lataaminen sivulla 27.</p> <p>Tarkista laturin merkkivaloista, liittyykö ongelma akkuun. Lue lisää kohdasta Laturin merkkivalot sivulla 28.</p>

Käyttäminen ja huolto

Tässä luvussa kerrotaan radiopuhelimen oikeasta käytöstä.

7.1

Varotoimet



Puhdista ulkopinta pehmeällä,
kostealla liinalla



Älä upota veteen



Älä käytä alkoholia tai
puhdistusnesteitä.

Jos radiopuhelin putoaa veteen, toimi seuraavasti:



Sammuta radiopuhelimesta virta ja
irrota akut.



Kuivaa pehmeällä liinalla



Älä käytä radiopuhelinta ennen kuin
se on kuivunut kokonaan.

Tämä sivu on jätetty tarkoituksella tyhjäksi.

Taajuus- ja kooditaulukko

Seuraavissa taulukoissa kerrotaan digitaaliset ja analogiset taajuudet ja koodit:

8.1

Analogisten taajuuksien ja koodien taulukot

Tämän osan taulukoissa on tietoja taajuuksista ja koodeista. Näistä taulukoista on apua, kun Motorola Solutionsin XT600d-sarjan kaksisuuntaisia radiopuhelimia käytetään muiden ammattikäyttöön tarkoitettujen radiopuhelimien kanssa.

Taulukko 7: Oletuskanavan taajuus ja häiriönpoistokoodi XT660d-mallissa

Vyöhyke	Kanavan nimi	Taajuus (MHz)	Koodit
1	CHAN 01	446,00625	1-67,0 Hz
1	CHAN 02	446,01875	1-67,0 Hz
1	CHAN 03	446,03125	1-67,0 Hz
1	CHAN 04	446,04375	1-67,0 Hz
1	CHAN 05	446,05625	1-67,0 Hz
1	CHAN 06	446,06875	1-67,0 Hz
1	CHAN 07	446,08125	1-67,0 Hz
1	CHAN 08	446,09375	1-67,0 Hz

Taulukko jatkuu...

Vyöhyke	Kanavan nimi	Taajuus (MHz)	Koodit
1	CHAN 09	446,00625	121-DPL 754
1	CHAN 10	446,01875	121-DPL 754
1	CHAN 11	446,03125	121-DPL 754
1	CHAN 12	446,04375	121-DPL 754
1	CHAN 13	446,05625	121-DPL 754
1	CHAN 14	446,06875	121-DPL 754
1	CHAN 15	446,08125	121-DPL 754
1	CHAN 16	446,09375	121-DPL 754

Taulukko 8: Oletuskanavan taajuus ja häiriönpoistokoodi XT665d-mallissa

Vyöhyke	Kanavan nimi	Taajuus (MHz)	Koodit
1	CHAN 01	446,00625	1-67,0 Hz
1	CHAN 02	446,01875	1-67,0 Hz
1	CHAN 03	446,03125	1-67,0 Hz
1	CHAN 04	446,04375	1-67,0 Hz
1	CHAN 05	446,05625	1-67,0 Hz

Taulukko jatkuu...

Vyöhyke	Kanavan nimi	Taajuus (MHz)	Koodit
1	CHAN 06	446,06875	1-67,0 Hz
1	CHAN 07	446,08125	1-67,0 Hz
1	CHAN 08	446,09375	1-67,0 Hz
1	CHAN 09	433,07500	1-67,0 Hz
1	CHAN 10	433,30000	1-67,0 Hz
1	CHAN 11	433,55000	1-67,0 Hz
1	CHAN 12	433,80000	1-67,0 Hz
1	CHAN 13	434,05000	1-67,0 Hz
1	CHAN 14	434,30000	1-67,0 Hz
1	CHAN 15	434,55000	1-67,0 Hz
1	CHAN 16	434,77500	1-67,0 Hz

8.2

Digitaalisten taajuuksien ja koodien taulukot

Tämän osan taulukossa on tietoja taajuuksista ja koodeista. Tästä taulukosta on apua, kun Motorola Solutionsin XT600d-sarjan kaksisuuntaisia radiopuhelimia käytetään muiden ammattikäyttöön tarkoitettujen radiopuhelimien kanssa.

Taulukko 9: Oletuskanavan taajuus ja häiriönpoistokoodi XT660d-mallissa

Vyöhyke	Kanavan nimi	Taajuus (MHz)	Koodit
1	CHAN 17	446,103125	Värikoodi-1
1	CHAN 18	446,109375	Värikoodi-2
1	CHAN 19	446,115625	Värikoodi-3
1	CHAN 20	446,121875	Värikoodi-4
1	CHAN 21	446,128125	Värikoodi-5
1	CHAN 22	446,134375	Värikoodi-6
1	CHAN 23	446,140625	Värikoodi-7
1	CHAN 24	446,146875	Värikoodi-8
1	CHAN 25	446,153125	Värikoodi-9
1	CHAN 26	446,159375	Värikoodi-10
1	CHAN 27	446,165625	Värikoodi-11

Taulukko jatkuu...

Vyöhyke	Kanavan nimi	Taajuus (MHz)	Koodit
1	CHAN 28	446,171875	Värikoodi-12
1	CHAN 29	446,178125	Värikoodi-13
1	CHAN 30	446,184375	Värikoodi-14
1	CHAN 31	446,190625	Värikoodi-15
1	CHAN 32	446,196875	Värikoodi-16

Taulukko 10: Oletuskanavan taajuus ja häiriönpoistokoodi XT665d-mallissa

Vyöhyke	Kanavan nimi	Taajuus (MHz)	Koodit
1	CHAN 17	446,003125	Värikoodi-1
1	CHAN 18	446,009375	Värikoodi-2
1	CHAN 19	446,015625	Värikoodi-3
1	CHAN 20	446,021875	Värikoodi-4
1	CHAN 21	446,028175	Värikoodi-5
1	CHAN 22	446,034375	Värikoodi-6
1	CHAN 23	446,040625	Värikoodi-7
1	CHAN 24	446,046875	Värikoodi-8

Taulukko jatkuu...

Vyöhyke	Kanavan nimi	Taajuus (MHz)	Koodit
1	CHAN 25	446,053125	Värikoodi-9
1	CHAN 26	446,059375	Värikoodi-10
1	CHAN 27	446,065625	Värikoodi-11
1	CHAN 28	446,071875	Värikoodi-12
1	CHAN 29	446,078125	Värikoodi-13
1	CHAN 30	446,084375	Värikoodi-14
1	CHAN 31	446,090625	Värikoodi-15
1	CHAN 32	446,096875	Värikoodi-16

8.3

XT660d-mallin taajuusluettelo



VAROITUS:

*Oletuksena vain 446,0–446,1 MHz:n analogiset taajuudet ovat käytettävissä. 446,1–446,2 MHz:n analogisia taajuuksia tulisi käyttää vain maissa, joissa viranomaiset sallivat näiden taajuuksien käyttämisen. 446,1–446,2 MHz:n analogisia taajuuksia ei sallita Venäjällä.

PMR446-taajuus (MHz)

446,00625

446,05625

446,10625

446,15625

Taulukko jatkuu...

PMR446-taajuus (MHz)

446,01875	446,06875	446,11875	446,16875
446,03125	446,08125	446,13125	446,18125
446,04375	446,09375	446,14375	446,19375

**VAROITUS:**

*XT660d-mallin 446,0–446,1 MHz:n digitaaliset taajuudet ovat käytettävissä ainoastaan tammikuussa 2018 tai sen jälkeen valmistetuissa tuotteissa.

digital PMR446-taajuus (MHz)

*446,003125	*446,053125	446,103125	446,153125
*446,009375	*446,059375	446,109375	446,159375
*446,015625	*446,065625	446,115625	446,165625
*446,021875	*446,071875	446,121875	446,171875
*446,028125	*446,078125	446,128125	446,178125
*446,034375	*446,084375	446,134375	446,184375
*446,040625	*446,090625	446,140625	446,190625
*446,046875	*446,096875	446,146875	446,196875

8.4

XT665d-mallin taajuusluettelo

PMR446-taajuus (MHz)			
446,00625	446,03125	446,05625	446,08125
446,01875	446,04375	446,06875	446,09375
digital PMR446-taajuus (MHz)			
446,003125	446,028125	446,053125	446,078125
446,009375	446,034375	446,059375	446,084375
446,015625	446,040625	446,065625	446,090625
446,021875	446,046875	446,071875	446,096875
LPD433-taajuus (MHz)			
433,07500	433,52500	433,97500	434,42500
433,10000	433,55000	434,00000	434,45000
433,12500	433,57500	434,02500	434,47500
433,15000	433,60000	434,05000	434,50000

Taulukko jatkuu...

LPD433-taajuus (MHz)

433,17500	433,62500	434,07500	434,52500
433,20000	433,65000	434,10000	434,55000
433,22500	433,67500	434,12500	434,57500
433,25000	433,70000	434,15000	434,60000
433,27500	433,72500	434,17500	434,62500
433,30000	433,75000	434,20000	434,65000
433,32500	433,77500	434,22500	434,67500
433,35000	433,80000	434,25000	434,70000
433,37500	433,82500	434,27500	434,72500
433,40000	433,85000	434,30000	434,75000
433,42500	433,87500	434,32500	434,77500
433,45000	433,90000	434,35000	
433,47500	433,92500	434,37500	
433,50000	433,95000	434,40000	

8.5

CTCSS- ja PL/DPL-koodit**Taulukko 11: CTCSS-koodit**

CTCSS	Hz	CTCSS	HZ
1	67,0	21	136,5
2	71,9	22	141,3
3	74,4	23	146,2
4	77,0	24	151,4
5	79,7	25	156,7
6	82,5	26	162,2
7	85,4	27	167,9
8	88,5	28	173,8
9	91,5	29	179,9
10	94,8	30	186,2
11	97,4	31	192,8
12	100,0	32	203,5
13	103,5	33	210,7

Taulukko jatkuu...

CTCSS	Hz	CTCSS	HZ
14	107,2	34	218,1
15	110,9	35	225,7
16	114,8	36	233,6
17	118,8	37	241,8
18	123,0	38	250,3
19	127,3	122 (*)	69,3
20	131,8		

Taulukko 12: PL/DPL-koodit

DPL	Koodi	DPL	Koodi	DPL	Koodi
39	23	99	503	160	Invertoitu DPL 69
40	25	100	506	161	Invertoitu DPL 70
41	26	101	516	162	Invertoitu DPL 71
42	31	102	532	163	Invertoitu DPL 72
43	32	103	546	164	Invertoitu DPL 73
44	43	104	565	165	Invertoitu DPL 74

Taulukko jatkuu...

DPL	Koodi	DPL	Koodi	DPL	Koodi
45	47	105	606	166	Invertoitu DPL 75
46	51	106	612	167	Invertoitu DPL 76
47	54	107	624	168	Invertoitu DPL 77
48	65	108	627	169	Invertoitu DPL 78
49	71	109	631	170	Invertoitu DPL 79
50	72	110	632	171	Invertoitu DPL 80
51	73	111	654	172	Invertoitu DPL 81
52	74	112	662	173	Invertoitu DPL 82
53	114	113	664	174	Invertoitu DPL 83
54	115	114	703	175	Invertoitu DPL 84
55	116	115	712	176	Invertoitu DPL 85
56	125	116	723	177	Invertoitu DPL 86
57	131	117	731	178	Invertoitu DPL 87
58	132	118	732	179	Invertoitu DPL 88
59	134	119	734	180	Invertoitu DPL 89
60	143	120	743	181	Invertoitu DPL 90

Taulukko jatkuu...

DPL	Koodi	DPL	Koodi	DPL	Koodi
61	152	121	754	182	Invertoitu DPL 91
62	155	123	645	183	Invertoitu DPL 92
63	156	124	Muokattu PL	184	Invertoitu DPL 93
64	162	125	Muokattu PL	185	Invertoitu DPL 94
65	165	126	Muokattu PL	186	Invertoitu DPL 95
66	172	127	Muokattu PL	187	Invertoitu DPL 96
67	174	128	Muokattu PL	188	Invertoitu DPL 97
68	205	129	Muokattu PL	189	Invertoitu DPL 98
69	223	130	Invertoitu DPL 39	190	Invertoitu DPL 99
70	226	131	Invertoitu DPL 40	191	Invertoitu DPL 100
71	243	132	Invertoitu DPL 41	192	Invertoitu DPL 101
72	244	133	Invertoitu DPL 42	193	Invertoitu DPL 102
73	245	134	Invertoitu DPL 43	194	Invertoitu DPL 103
74	251	135	Invertoitu DPL 44	195	Invertoitu DPL 104
75	261	136	Invertoitu DPL 45	196	Invertoitu DPL 105
76	263	137	Invertoitu DPL 46	197	Invertoitu DPL 106

Taulukko jatkuu...

DPL	Koodi	DPL	Koodi	DPL	Koodi
77	265	138	Invertoitu DPL 47	198	Invertoitu DPL 107
78	271	139	Invertoitu DPL 48	199	Invertoitu DPL 108
79	306	140	Invertoitu DPL 49	200	Invertoitu DPL 109
80	311	141	Invertoitu DPL 50	201	Invertoitu DPL 110
81	315	142	Invertoitu DPL 51	202	Invertoitu DPL 111
82	331	143	Invertoitu DPL 52	203	Invertoitu DPL 112
83	343	144	Invertoitu DPL 53	204	Invertoitu DPL 113
84	346	145	Invertoitu DPL 54	205	Invertoitu DPL 114
85	351	146	Invertoitu DPL 55	206	Invertoitu DPL 115
86	364	147	Invertoitu DPL 56	207	Invertoitu DPL 116
87	365	148	Invertoitu DPL 57	208	Invertoitu DPL 117
88	371	149	Invertoitu DPL 58	209	Invertoitu DPL 118
89	411	150	Invertoitu DPL 59	210	Invertoitu DPL 119
90	412	151	Invertoitu DPL 60	211	Invertoitu DPL 120
91	413	152	Invertoitu DPL 61	212	Invertoitu DPL 121
92	423	153	Invertoitu DPL 62	213	Invertoitu DPL 122

Taulukko jatkuu...

DPL	Koodi	DPL	Koodi	DPL	Koodi
93	431	154	Invertoitu DPL 63	214	Invertoitu DPL 123
94	432	155	Invertoitu DPL 64	215	Muokattu DPL
95	445	156	Invertoitu DPL 65	216	Muokattu DPL
96	464	157	Invertoitu DPL 66	217	Muokattu DPL
97	465	158	Invertoitu DPL 67	218	Muokattu DPL
98	466	159	Invertoitu DPL 68	219	Muokattu DPL

Tämä sivu on jätetty tarkoituksella tyhjäksi.

Motorola Solutionsin rajoitettu takuu

A.1 Vahingot, joita takuu ei kata

- Vahingot tai viat, jotka aiheutuvat normaalista ja tavallisesta käyttötavasta poikkeavasta käyttötavasta tai tämän käyttöoppaan ohjeiden noudattamatta jättämisestä.
- Väärinkäytöstä, onnettomuudesta tai välinpitämättömyydestä aiheutuvat viat tai vahingot.
- Virheellisestä testauksesta, toiminnasta, huollosta, säädöstä, tai mistä tahansa muutoksesta aiheutuvat viat ja vahingot.
- Antennin vahingoittuminen, ellei se johdu suoraan materiaali- tai valmistusvioista.
- Puretut tai korjatut tuotteet silloin, kun se heikentää laitteen suorituskykyä tai estää asianmukaiset tarkastukset ja testaukset takuuvaateen vahvistamiseksi.
- Kosteudesta, nesteestä tai nesteroiskeista aiheutuvat viat tai vahingot.

- Kaikki muovipinnat ja muut ulkoisesti esillä olevat osat, jotka naarmuuntuvat tai vahingoittuvat normaalin käytön aikana.
- Väliaikaisesti vuokratut tuotteet.
- Säännöllinen huolto ja korjaus tai varaosien vaihto normaalin käytön tai kulutuksen aikana.

A.2 Takuutiedot

Valtuutettu Motorola Solutions -jälleenmyyjä tai vähittäiskauppias, jolta hankit Motorola Solutions -radiopuhelimen ja/tai alkuperäiset lisävarusteet, ottaa vastaan takuuvaateen ja/tai tarjoaa takuunalaisen palvelun. Palauta radiopuhelin jälleenmyyjälle tai vähittäismyyjälle takuunalaisen palvelun saamiseksi. Älä palauta radiopuhelinta Motorola Solutionsille. Takuunalaisen palvelun saaminen edellyttää, että esität tuotteen ostotositteen tai vastaavan hankintapäivämäärällä varustetun todisteen tuotteen hankinnasta. Sarjanumeron on myöskin oltava selkeästi näkyvässä radiopuhelimessa. Takuu ei ole voimassa, jos tuotteen ominaisuuksia tai sarjanumeroa on muutettu, poistettu tai tehty epäselväksi.

Tämä sivu on jätetty tarkoituksella tyhjäksi.

Lisävarusteet

Taulukko 13: Äänilisävarusteet

Osanumero	Kuvaus
HKLN4601_	Mikrofonin ja PTT:n sisältävä seurantasarja
HKLN4599_	Mikrofonin ja PTT:n sisältävä D-mallinen kuuloke
HKLN4604_	Mikrofonin ja PTT:n sisältävä kääntyvä kuuloke
HKLN4606_	PTT:n sisältävä etäkaiutinmikrofoni
HKLN4605_	Mikrofonin ja PTT:n sisältävä korvanappi

Taulukko 14: Akku

Osanumero	Kuvaus
PMNN4434_	Normaali litiumioniakku
PMNN4453_	Suuren kapasiteetin litiumioniakku

Taulukko 15: Kaapelit

Osanumero	Kuvaus
HKKN4028_	Radiopuhelimesta radiopuhelimeen - kloonauskaapeli
HKKN4027_	CPS-ohjelmointikaapeli

Taulukko 16: Laturit

Osanumero	Kuvaus
PMLN6383_	Monen yksikön laturi (SUC)
25012026001	100–240 V, 7,5 W, yleiskäyttöinen, micro-USB, hakkurivirtalähde
58012029006	110–240 V, UK/HK, laturi, hakkurivirtalähde
58012029004	110–240 V, Eurooppa, laturi, hakkurivirtalähde
PMLN6385_	Vakiomallinen yhden yksikön laturi, Ison-Britannian/Euroopan sarja

Taulukko 17: Kuljetuslisävarusteet

Osanumero	Kuvaus
PMLN7655_	XT600d-sarjan kantokotelo
PMLN7709_	XT600d-sarjan nahkainen kantolaukku

**ILMOITUS:**

Kaikkia lisävarusteita ei ehkä ole saatavilla ostohetkellä. Pyydä lisätietoja lisävarusteiden saatavuudesta ja uusista lisävarustemalleista Motorola Solutions -myyntiliikkeestä tai tutustu sivustoon <http://www.motorolasolutions.com>.

Innehåll

Upphovsrätt för datorprogramvara.....	7	2.9 Indikatorlampor på laddare med fack.....	28
Viktig säkerhetsinformation.....	9	2.10 Batterimätare.....	29
Försiktighetsanvisningar.....	11	2.11 Beräknad laddningstid.....	29
Inledning.....	13	2.12 Ladda radio och batteri med en flerenhetsladdare (MUC) – valfritt tillbehör.....	30
Säkerhetsinformation för batterier och laddare.....	15	Kapitel 3: Komma igång.....	31
Riktlinjer för användningssäkerhet.....	15	3.1 Slå på/stänga av radion.....	31
Kapitel 1: Radioöversikt.....	17	3.2 Justera volymen.....	31
1.1 Kontrollknappar.....	18	3.3 Radioskärmen.....	31
1.2 Radiospecifikationer.....	22	3.4 Välja en kanal.....	33
Kapitel 2: Batterier och laddare.....	23	3.5 Ta emot ett anrop.....	33
2.1 Om litiumjonbatteriet.....	23	3.6 Signalstyrka och Kanal upptagen.....	33
2.2 Sätta i litiumjonbatteriet.....	23	3.7 Räckvidd.....	34
2.3 Ta ut litiumjonbatteriet.....	24	3.8 Radions lysdioder.....	34
2.4 Nätadapter och laddare med fack för en enhet (SUC).....	24	3.9 VOX och iVOX.....	35
2.5 Hölster.....	26	3.9.1 Ställa in VOX.....	36
2.6 Ladda radion.....	26	3.9.2 Ställa in iVOX.....	37
2.7 Ladda radion med laddaren med fack för enhet (SUC).....	26	3.9.3 Justera iVOX-känslighet.....	37
2.8 Ladda ett fristående batteri.....	27	3.10 Återställa till fabriksinställningar.....	38
		3.11 Aktivera eller inaktivera ljudsignal.....	38
		3.12 Låsa och låsa upp knappsatsen.....	38
		3.13 Använda menyalternativ.....	39

Kapitel 4: Avancerade funktioner.....	41	4.4.3 Ta bort en kanal från en skanningslista.....	49
4.1 Inställning.....	41	4.4.4 Lägga till en kanal i en skanningslista.....	49
4.2 Redigera kanal.....	42	4.5 Meddelande.....	50
4.2.1 Redigera kanalalias.....	42	4.5.1 Skapa nytt textmeddelande.....	50
4.2.2 Redigera kanalfrekvens.....	42	4.5.2 Besvara, vidarebefordra och ta bort ett mottaget meddelande.....	51
4.2.3 Redigera kanalkod.....	43	4.5.3 Skicka ett snabbtextmeddelande... ..	52
4.3 Kontakter.....	43	4.5.4 Vidarebefordra eller ta bort skickat meddelande.....	52
4.3.1 Göra ett anrop från menyn KONTAKTER.....	44	4.6 Spelar in.....	53
4.3.2 Funktioner i kontakter.....	45	4.6.1 Initiera inspelning.....	53
4.3.3 Lägga till ny kontakt i kontaktlistan.....	45	4.6.2 Spela upp eller ta bort inspelade filer.....	54
4.3.4 Göra ett digitalt anrop med ett tryck.....	46	4.6.3 Kontrollera kvarvarande inspelningstid.....	54
4.3.5 Snabbkontakt.....	46	4.7 Anropslogg.....	55
4.3.5.1 Redigera snabbkontakt....	47	4.7.1 Spara kontakt från anropsloggen i kontaktlistan.....	55
4.3.5.2 Göra ett snabbkontaktsanrop.....	47	4.8 Zon.....	56
4.4 Sökning.....	47	4.9 Radioinformation.....	56
4.4.1 Välja en skanningslista.....	48	4.10 Dolt läge.....	56
4.4.2 Välja prioriterad kanal från en skanningslista.....	48		

4.10.1 Aktivera dolt läge.....	57	8.5 CTCSS- och PL/DPL-koder.....	80
4.10.2 Inaktivera dolt läge.....	57	Bilaga A: Motorola Solutions begränsade garanti.....	87
4.11 Inbrytning.....	57	A.1 Detta omfattas inte av garantin.....	87
4.12 Direktanrop med radio-ID.....	58	A.2 Garantiinformation.....	87
4.13 Omvänd burst.....	58	Bilaga B: Tillbehör.....	89
4.14 Tyst läge.....	59		
Kapitel 5: Ställa in radion.....	61		
5.1 Ställa in med CPS.....	61		
5.2 Klona en radio.....	62		
5.3 Klona radio med R2R-kloningskabeln (valfritt tillbehör).....	62		
5.4 Användningsinstruktioner.....	63		
5.5 Gör så här om kloningen misslyckas.....	64		
Kapitel 6: Felsökning.....	65		
6.1 Symptom och lösningar.....	65		
Kapitel 7: Användning och skötsel.....	69		
7.1 Var försiktig.....	69		
Kapitel 8: Frekvens- och koddiagram.....	71		
8.1 Analog frekvens- och koddiagram.....	71		
8.2 Digitalt frekvens- och koddiagram.....	74		
8.3 XT660d – fullständig frekvenslista.....	76		
8.4 XT665d – fullständig frekvenslista.....	78		

Den här sidan har avsiktligt lämnats tom.

Upphovsrätt för datorprogramvara

Motorola Solutions-produkterna som beskrivs i den här handboken kan inkludera copyrightskyddade datorprogram från Motorola Solutions i halvledarminnen eller andra media. Lagar i USA och andra länder skyddar, för Motorola Solutions, vissa exklusiva rättigheter för copyrightskyddade datorprogram, inklusive, men ej begränsat till, den exklusiva rättigheten att kopiera eller reproducera det skyddade datorprogrammet i valfri form. Följaktligen får inte copyrightskyddade datorprogram från Motorola Solutions i Motorola Solutions-produkterna som beskrivs i den här handboken, kopieras, reproduceras, ändras, bakåtkompileras eller distribueras utan uttrycklig skriftlig tillåtelse från Motorola Solutions.

Vidare ska inte köp av Motorola-produkter innebära beviljande av, antingen direkt eller implicit, hinder, eller på annat sätt, någon licens under copyrighträttigheterna, patent, eller patentansökningar från Motorola, med undantag för den normala icke-exklusiva licensen att använda som uppstår genom lagen vid försäljningen av en produkt.

Den här sidan har avsiktligt lämnats tom.

Viktig säkerhetsinformation

Handbok om RF-exponering och produktsäkerhet för bärbara tvåvägsradioenheter



FÖRSIKTIGT:

Den här radion är endast avsedd för yrkesmässig användning. Innan du använder radion bör du läsa handboken om RF-exponering och produktsäkerhet för bärbara tvåvägsradioenheter. Den innehåller anvisningar om säker användning, information om RF-energi och kontroller för efterlevnad av tillämpliga standarder och föreskrifter.

På följande webbplats finns en lista över Motorola Solutions-godkända batterier och andra tillbehör:

<http://www.motorolasolutions.com>

Den här sidan har avsiktligt lämnats tom.

Försiktighetsanvisningar

Den digitala bärbara radion i XT600d-serien uppfyller IP55-specifikationerna, vilket innebär att radion klarar vissa ogynnsamma förhållanden såsom användning i regn eller dammiga miljöer.

- Om radion har kommit i kontakt med vatten eller regn skakar du radion för att avlägsna eventuellt vatten i högtalargallret eller mikrofonporten. Vatten i högtalargallret och mikrofonporten kan leda till att ljudet försämras.
- Om radiobatteriets kontaktyta har kommit i kontakt med vatten ska batterikontaktarna på både radion och batteriet rengöras och torkas innan batteriet ansluts till radion. Kvarvarande vatten kan orsaka kortslutning.
- Om radion har kommit i kontakt med ett frätande ämne (t.ex. saltvatten) ska radion och batteriet sköljas av i färskvatten och sedan torkas.
- Rengör radions utsida med en utspädd lösning av mildt diskmedel och färskvatten (t.ex. en tesked diskmedel blandat med fem liter vatten).
- Använd inte högtryckstvätt för att rengöra radion eftersom vatten då kan läcka in i radion.



FÖRSIKTIGT:

Radion får inte demonteras. Detta kan skada radions förseglingar och leda till läckage. Underhåll av radion får endast genomföras på en serviceanläggning som är utrustad för att testa och byta ut radions försegling.

Den här sidan har avsiktligt lämnats tom.

Inledning

I den här användarhandboken beskrivs hur du använder radion.

Återförsäljaren eller systemadministratören kan ha anpassat din radio för dina specifika behov. Kontakta återförsäljaren eller systemadministratören för att få mer information.

Du kan rådfråga din återförsäljare eller systemadministratör om följande:

- Är radion programmerad med några förinställda konventionella kanaler?
- Vilka knappar har programmerats för att komma åt andra funktioner?
- Vilka ytterligare tillbehör kan passa dina behov?
- Vilka är de bästa sätten att använda radion för effektiv kommunikation?
- Vilka underhållsrutiner hjälper till att förlänga radions livstid?

Den här sidan har avsiktligt lämnats tom.

Säkerhetsinformation för batterier och laddare

Det här dokumentet innehåller viktiga säkerhets- och användningsanvisningar. Läs anvisningarna noggrant och spara dem för framtida behov. Innan du använder batteriladdaren ska du läsa alla anvisningar och all varningsinformation på:

- laddaren
 - batteriet
 - radion som batteriet används till
- 1** För att minska risken för skada ska du endast ladda uppladdningsbara Motorola Solutions-auktoriserade batterier. Laddning av andra batterier kan orsaka explosion, personskador och skador på egendom.
 - 2** Användning av andra tillbehör, som inte rekommenderas av Motorola Solutions, kan orsaka brand, elstötar eller personskador.
 - 3** Minska risken för skador på elkontakten och sladden genom att dra i kontakten snarare än i sladden när du kopplar ur laddaren.
 - 4** En förlängningssladd bör inte användas om det inte är nödvändigt. Om en olämplig förlängningssladd används

kan det leda till brand eller elstötar. Om en förlängningssladd måste användas ska du kontrollera att sladdstorleken är 18 AWG för längder upp till 30,48 m och 16 AWG för längder upp till 45,72 m.

- 5** Använd inte laddaren om den är trasig eller skadad på något sätt. Ta med den till en kvalificerad Motorola Solutions-servicerepresentant.
- 6** Ta inte isär laddaren. Den kan inte repareras och utbytesdelar finns inte tillgängliga. Om laddaren tas isär medför det risk för elstötar eller brand.
- 7** Minska risken för elstötar genom att koppla bort laddaren från eluttaget innan du rengör eller utför underhåll av enheten.

Riktlinjer för användningssäkerhet

- Stäng av radion när den laddas.
- Laddaren är inte lämplig för utomhusbruk. Använd den endast under torra förhållanden.
- Anslut laddaren till ett säkrat eluttag med rätt spänning (endast enligt angivelsen på produkten).
- Koppla bort laddaren från strömmen genom att dra ur kontakten.

- Anslut utrustningen till ett uttag i närheten som är enkelt att komma åt.
- För utrustning som innehåller säkringar måste utbytesdelar ha samma typ och klassificering som anges i instruktionerna för utrustningen.
- Maximal omgivningstemperatur för nätadaptern får inte överstiga 40 °C (104 °F).
- Uteffekten från strömförsörjningen får inte överstiga klassificeringen som anges på produktetiketten på laddarens undersida.
- Se till att sladden dras så att det inte finns risk för att någon kliver eller snubblar på den, eller att den utsätts för vattenskador eller andra påfrestningar.

Radioöversikt

I det här kapitlet beskrivs radions knappar och funktioner.

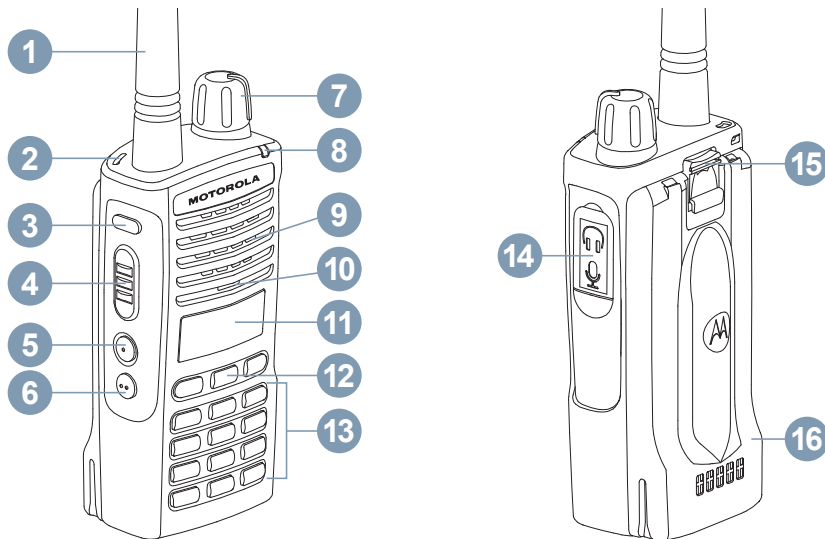

1.1





Kontrollknappar

I följande tabell beskrivs hur radions knappar fungerar:



Tabell 1: Referenstabell för kontrollknapparna

Nummer	Beskrivning
1	Antenn På modell XT660d/XT665d går inte antennen att ta bort.
2	Öppning för rem
3	Inspelningsknapp Tryck på knappen för att sätta på/stänga av inspelningsfunktionen. Mer information finns i Spelar in på sidan 53 .
4	PTT-knapp Håll in när du talar och släpp när du lyssnar.
5, 6	Sidoknapp 1 (SB1), Sidoknapp 2 (SB2) Mer information finns i Tabell 2: Standardinställning för SB1- och SB2-knapparna på sidan 20 .
7	Ratt för på/av/volym Används för att sätta på eller stänga av radion och för att justera radions volym.

Tabellen fortsätter ...

Nummer	Beskrivning
8	Lysdiod Visar batteristatus, uppstartsstatus, radioanropsinformation och skanningsstatus.
9	Högtalare
10	Mikrofon Användaren måste tala tydligt i mikrofonen när ett meddelande sänds.
11	LCD-skärm Monokrom skärm med orange bakgrundsbelysning.
	Meny/OK och navigeringsknappar
	Tryck på  för att gå till en meny eller bekräfta ett val. Håll in för att spara valet i programläge.
12	Tryck på  /  för att gå till vänster/höger bland menyalternativen. Håll in för att bläddra snabbare.
	Tryck på  för att avbryta och gå tillbaka till föregående menynivå. Håll in för att återgå till startskärmen.
13	Alfanumerisk knappsats

Tabellen fortsätter ...

Nummer	Beskrivning
	<p>Tryck på  för att slå en nolla. Håll in för att växla mellan siffror, tecken och språkval. Högst upp till höger på radioskärmen visas ABC, abc och 123 för att visa vilka tecken du kan mata in.</p> <p>Tryck på  för att mata in ett blanksteg i texten. Håll in för att låsa eller låsa upp alla kontrollknappar utom PTT-knappen.</p>
14	<p>Tillbehörskontakt Ansluts till kompatibla ljudtillbehör.</p>
15	<p>Batterilås</p>
16	<p>Batteri XT600d-serien har ett litiumjonbatteri av standardkapacitet. Det kan finnas andra batterier tillgängliga. Mer information finns i Tabell 4: Batterier som är godkända av Motorola Solutions på sidan 28.</p>

Tabell 2: Standardinställning för SB1- och SB2-knapparna

Knappar	Standardinställning
Tryck kort på SB1	Hemkanal
Tryck och håll kvar på SB1	Batterinivåavisering
Tryck kort på SB2	Sökning

Tabellen fortsätter ...

Knappar

Standardinställning

Tryck och håll kvar på **SB2**Monitor

Olika typer av knapptryck:

Kort tryck

Tryck på en knapp och släpp upp den snabbt.

Tryck och håll kvar

Tryck på knappen och håll kvar den under den programmerade tidsperioden.

Håll in

Håll knappen nedtryckt.

**KOMMENTAR:**

Återförsäljaren eller systemadministratören kan ha anpassat din radio för dina specifika behov. Kontrollera med din återförsäljare eller systemadministratör för att fastställa hur din radio har programmerats.

1.2

Radiospecifikationer

I följande tabell beskrivs radions specifikationer:

Tabell 3: Specifikationer för XT660d/XT665d

	XT660d	XT665d
Frekvensband (MHz)	PMR446, digital PMR446	PMR446, digital PMR446, LPD 433-434
Överföringseffekt (W)	0,5	0,5 för PMR446 och digital PMR446, 0,01 för LPD
Antal kanaler	128	128
Antenn	Ej borttagbar	Ej borttagbar

Modelletikett

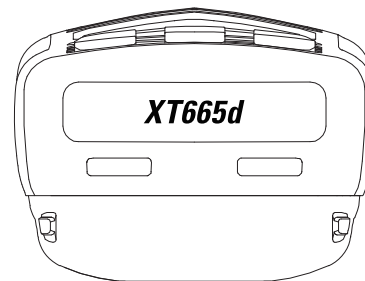
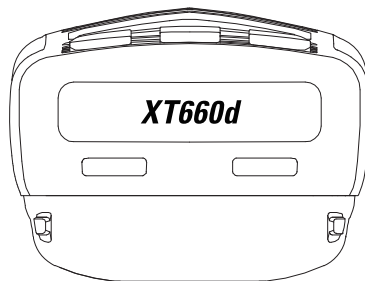

Batterier och laddare

Radioenheter i XT600d-serien har litiumjonbatterier som finns i olika kapaciteter som avgör batteriets livstid.

2.1

Om litiumjonbatteriet

Radion i XT600d-serien är utrustad med ett laddningsbart litiumjonbatteri. Det här batteriet ska laddas fullt innan första användning för att säkerställa optimal kapacitet och prestanda.

Batteriets livstid avgörs av flera faktorer. De viktigaste är överladdning av batteriet och genomsnittlig urladdning vid varje cykel. Ju större överladdning och djupare genomsnittlig urladdning, desto färre cykler räcker ett batteri. Ett batteri som överladdas och laddas ur 100 % flera gånger om dagen varar till exempel färre cykler än ett batteri som överladdas mindre och laddas ur 50 % om dagen. Ett batteri som överladdas minimalt och laddas ur i genomsnitt 25 % varar ännu längre.

Motorola Solutions-batterier är konstruerade specifikt för att användas med en Motorola Solutions-laddare och vice versa. Laddning i utrustning som inte kommer från Motorola Solutions kan leda till batteriskada och göra

batteriets garanti ogiltig. Se till att batteriets temperatur ligger på 25 °C (rumstemperatur) där så är möjligt. Att ladda ett kallt batteri (under 10 °C) kan leda till elektrolytläckage och till slut till att batteriet går sönder. Att ladda ett varmt batteri (över 35 °C) leder till minskad urladdningskapacitet och försämrad radioprestanda. Motorola Solutions snabba batteriladdare innehåller en temperaturkänslig krets som ser till att batterierna laddas inom ovan angivna temperaturgränser.

Här beskrivs litiumjonbatteriets användningstid med tx-effekt 0,5 watt i batterisparläge:

Standard

20 tim

Batteri med hög kapacitet

28 tim

2.2

Sätta i litiumjonbatteriet

Här beskrivs hur du sätter i litiumjonbatteriet:

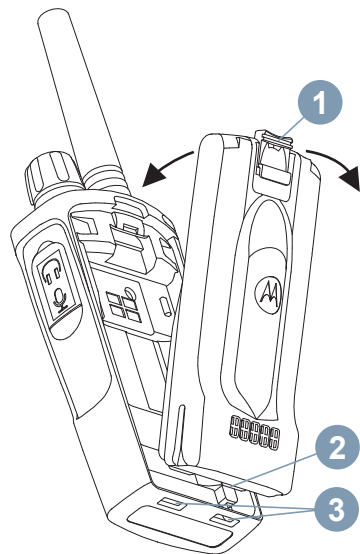

- 1 Stäng av radion.

- 2 Håll Motorola Solutions-logotypen uppåt och sätt i flikarna (2) längst ned på batteriet i facken (3).

- 3 Tryck batterilåset (1) mot radion tills det låses på plats.

2.3

Ta ut litiumjonbatteriet

Här beskrivs hur du tar ut litiumjonbatteriet:

- 1 Stäng av radion.

- 2 Tryck batterilåset nedåt och håll nedtryckt.

- 3 Dra bort batteriet från radion.

2.4

Nätadapter och laddare med fack för en enhet (SUC)

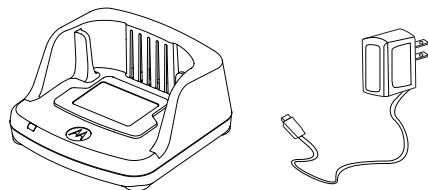

Radion levereras med en laddare med fack för en enhet (SUC), en nätadapter (även kallad transformator) och en uppsättning kontaktadapterar.

Du kan växla nätadaptern så att den passar de kontaktadapterrar som medföljer i radioförpackningen. Använd kontaktadaptern för din region.

Gör så här för att sätta ihop och ta isär nätadaptern:

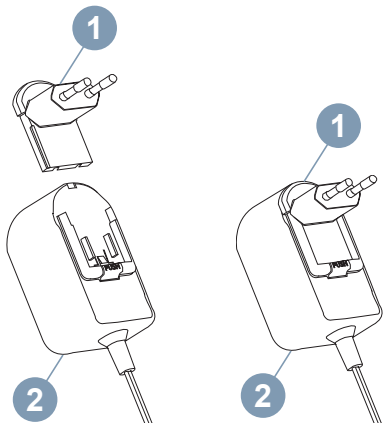

- Rikta in kontaktadaptern (1) mot spåren på nätadaptern (2) tills den sitter ordentligt på plats.
- Ta av kontaktadaptern (1) genom att föra den uppåt.

**KOMMENTAR:**

Den kontaktadapter som visas i bilderna visas endast i illustrationssyfte. Den kontaktadapter som du installerar kan se annorlunda ut beroende på region.

När du skaffar ytterligare en laddare eller nätadapter (2) måste du se till att du har en liknande uppsättning laddare med fack för en enhet (SUC) och nätadapter.

2.5

Hölster

Här beskrivs hur du använder ett hölster:

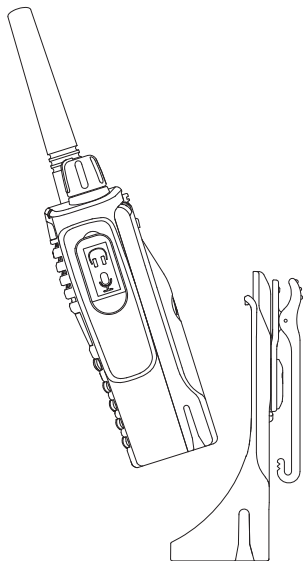

- 1 Sätt i radion i hölstrets botten. Tryck radion mot hölstrets baksida tills krokarna på hölstret fästs i de översta infattningarna på batteriet.
-

- 2 Du tar upp radion genom att haka loss krokarna från de översta infattningarna på batteriet med hjälp av den översta fliken på hölstret. Dra ut radion och ta upp den ur hölstret.
-

2.6

Ladda radion

När radion är ansluten sätter du batteriet i en Motorola Solutions-godkänd laddare med fack för en enhet (SUC) eller flerenhetsladdare (MUC).

2.7

Ladda radion med laddaren med fack för en enhet (SUC)

Här beskrivs hur du laddar radion med en laddare med fack för en enhet (SUC):

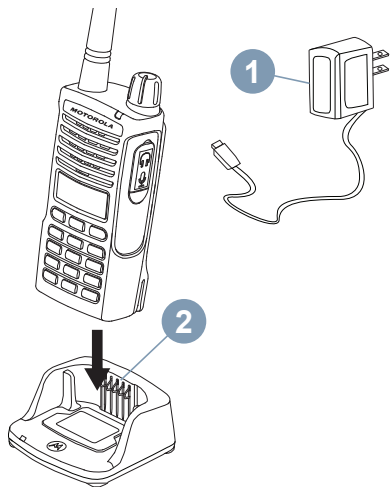

- 1 Placera laddaren på en plan yta.
- 2 Anslut nätadapterkontakten (1) till porten på sidan av laddaren med fack för en enhet (2).

- 3 Sätt i radion i laddaren med radion framåt, enligt bilden.



KOMMENTAR:

När du laddar ett batteri som är anslutet till en radio stänger du av radion för att säkerställa fullständig laddning. Mer information finns i [Riktlinjer för användningssäkerhet på sidan 15](#).

2.8

Ladda ett fristående batteri

Gör så här för att bara ladda batteriet:

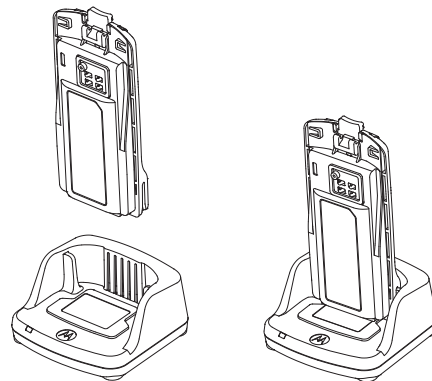

- 1 Utför [steg 3](#) i "Ladda radion med laddaren med fack för en enhet (SUC) på sidan 26".
- 2 Sätt batteriet i facket med insidan på batteriet riktad framåt i laddaren med fack för en enhet (SUC).
- 3 Rikta in hålen i batteriet med räfflorna i laddaren med fack för en enhet.

Tabell 4: Batterier som är godkända av Motorola Solutions

Artikelnummer	Beskrivning
PMNN4434_R	Litiumjonbatteri av standardtyp
PMNN4453_R	Litiumjonbatteri med hög kapacitet

2.9

Indikatorlampor på laddare med fack

I följande tabell beskrivs skillnaderna mellan de olika status- och indikatorlamporna:

Tabell 5: Indikatorlampa på laddaren

Status	LED-indikator	Kommentarer
Start	Grönt i ungefär 1 sekund	–
Laddar	Fast rött sken	–
Laddningen är färdig	Fast grönt sken	–
Batteriet är skadat	Blinkar rött i snabbt tempo	Normalt kan du lösa problemet genom att rätta till batteriets position i facket.
Väntar på laddning	Blinkar gult i långsamt tempo	Batteriet är för varmt eller kallt, eller så används fel matarspänning.
Batterinivå	Inte tillämplig	Batteriet är tomt
	Blinkar rött en gång	Låg batterinivå
	Blinkar gult två gånger	Batteriet är halvfullt

Tabellen fortsätter ...

[Skicka feedback](#)

Status	LED-indikator	Kommentarer
	Blinkar grönt tre gånger	Batteriet är nästan fullt

Om indikatorlampan inte lyser eller blinkar alls:



- Kontrollera att radion med batteri, eller endast batteriet, är isatt på rätt sätt. (Mer information finns i [steg 3](#) i "Ladda radion med laddaren med fack för en enhet (SUC) på sidan 26")
- Se till att strömkabeln sitter i laddningsuttaget ordentligt via ett lämpligt eluttag och att det finns ström i uttaget.
- Kontrollera att batteriet som används i radion står med i [Tabell 4: Batterier som är godkända av Motorola Solutions på sidan 28](#).

2.10

Batterimätare

Batterimätaren i det övre vänstra hörnet på radioskärmen visar hur mycket batterikraft det finns kvar i radion.

Tabell 6: Litiumjonbatterimätare

Batterimätare		
3 streck	2 streck	1 streck
		
100–70 %	70–30 %	35–0 % (≤10 % när den blinkar)

2.11

Beräknad laddningstid

Här beskrivs laddningslösningar med beräknad laddningstid för batteriet. Mer information finns i [Tabell 14: Batteri på sidan 89](#).

Standardbatteri

≤ 4,5 tim

Batteri med hög kapacitet

≤ 4,5 tim

2.12

Ladda radio och batteri med en flerenhetsladdare (MUC) – valfritt tillbehör

Med MUC:n kan du ladda upp till sex radioenheter eller batterier. Batterierna kan laddas med en radio eller tas och bort och placeras i MUC separat. Vart och ett av de sex laddningsfacken har plats för en radio (med eller utan hölster) eller ett batteri, men inte både och samtidigt.

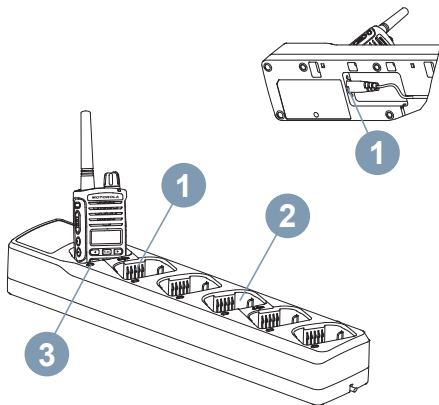

1 Placera MUC på en plan yta.

2 Sätt i strömladden i MUC:ns dubbla stiftskontakt (1) nedtill på MUC:n.

3 Anslut nätsladden till ett vägguttag.

4 Stäng av radion.

5 Sätt i radion eller batteriet i laddningsfacket (3) med radion eller batteriet vänt bort från kontakterna (2).



KOMMENTAR:

- Mer information om funktioner i MUC finns i de instruktionsblad som medföljer MUC:n. Mer information om delar och artikelnummer finns i [Tillbehör på sidan 89](#).
- Mer information om MUC:ns indikatorlampor (3) finns i [Tabell 5: Indikatorlampa på laddaren på sidan 28](#).

Komma igång

I det här avsnittet får du bekanta dig med radions grundläggande funktioner.

3.1

Slå på/stänga av radion

Slå på radion genom att vrida ratten för **på/av/volym** medurs. Något av följande spelas upp i radion:

- Upptartsignal och kanalnummeravisering eller
- batterinivå- och kanalnummeraviseringar eller
- så är radion tyst (ljudsignaler inaktiverade).

Lampan blinkar rött i tre sekunder.

Stäng av radion genom att vrida ratten för **på/av/volym** moturs tills du hör ett klickande ljud.

3.2

Justera volymen

Vrid på ratten för **på/av/volym** medurs för att höja volymen eller moturs för att sänka volymen.



KOMMENTAR:

Håll inte radion för nära örat när volymen är hög eller medan du justerar volymen.





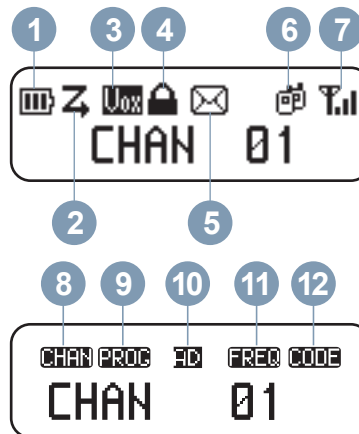

3.3

Radioskärmen









På startskärmen visas olika ikoner på den första raden på skärmen som anger olika funktioners status. På den andra raden visas menysträngar.

I följande tabell beskrivs ikonerna:

Nr.	Ikon	Beskrivning
1.		Antalet streck (0–3) som visas anger hur mycket laddning som återstår i batteriet.
2.		Skanning är aktiverat.
3.		VOX/iVOX är aktiverat. Under aktivering, utan VOX-tillbehör, är radion i iVOX-läge. Du kan då tala i mikrofonen utan att trycka på PTT . När VOX-tillbehör används kan du tala i tillbehörmikrofonen utan att trycka på PTT på radion eller tillbehöret.
4.		Knappsats och sidoknappar är låsta.
5.		Radion tar emot minst ett oläst SMS.
6.i.		Radion är aktiv i ett gruppsamtal.

Tabellen fortsätter ...

Nr.	Ikon	Beskrivning
6.ii.		Radion är aktiv i ett privatsamtal.
7.		Det här är indikatorn för mottagarsignalsstyrka. Det antal streck (0–3) som visas anger mottagarsignalstyrkan.
8.		Det här anger index för aktuell kanal.
9.		Programmeringsläge är aktiverat för radion.
10.i.		Aktuell kanal är i analogt läge.
10.ii.		Aktuell kanal är i digitalt läge.
11.		Det här anger frekvens för aktuell kanal.
12.		Det här anger aktuell CTCSS/DPL-kod.

**KOMMENTAR:**

Radioskärmen som visas här är endast för att visa ikonernas placering. Varje radioskärm kan se olika ut (kanal och kod) beroende på de förprogrammerade funktioner som finns på modellen eller i regionen.

Ett tryck på vilken knapp som helst, utom **PTT**-knappen, slår på bakgrundsljuset.

3.4

Välja en kanal

Gå till nästa kanal genom att trycka på



eller



två gånger på startskärmen.

Varje kanal har egna frekvens-, störningselimineringkod- och sökinställningar.

3.5

Ta emot ett anrop

Här beskrivs hur du tar emot ett anrop:

- 1 Släpp upp **PTT**-knappen och lyssna efter röstaktivitet.

- 2 Om du vill svara på ett anrop håller du radion lodrätt 2,5 till 5 cm från munnen. Tryck på **PTT**-knappen för att tala och släpp för att lyssna.

Lampan lyser rött när radion tar emot ett anrop eller sänder.

Information om hur du gör ett anrop finns i [Göra ett anrop från menyn KONTAKTER på sidan 44](#).

3.6

Signalstyrka och Kanal upptagen

När det är aktivitet på en frekvens blinkar radions indikatorikon för signalstyrka (utan streck) och radiolampan

lyser orange. Indikatorikonen för signalstyrka  kan ändras från 1 (svagast) till 3 (starkast) beroende på radions mottagningstäckning. När radion är i sändarläge visas radions signalstyrka med streck.

**KOMMENTAR:**

Hinder som blockerar signalvägen kan påverka den inkommande signalen.

3.7

Räckvidd

Radioenheter i XT600d-serien har utformats för ge maximala prestanda och förbättrad sändningsräckvidd ute på fältet. För att undvika störningar bör radioenheterna inte placeras närmare varandra än 1,5 meter. Radion har en täckning på 16 250 m², 13 våningar och 9 km i platta områden.

Räckvidden beror på terrängen. Den påverkas av betongkonstruktioner, tung isolering och av om radiomottagare används inomhus eller i fordon. Optimal räckvidd inträffar på platta, öppna områden med upp till 9 kilometers täckning. Mediumräckvidd inträffar när byggnader och träd är i vägen. Minimal räckvidd inträffar när tät isolering och berg hindrar kommunikationsvägen.

3.8

Radions lysdioder

I följande tabell beskrivs radions status- och indikatorlampor:

Radiostatus	LED-indikatorlampa
Uppstart	Lyser rött i 3 sekunder.
Sänd (TX)/ta emot (RX)	Lyser rött när radion sänder eller tar emot.

Tabellen fortsätter ...

Kanal, frekvens och störningselimineringsskoder måste vara desamma på båda radiomottagarna för att felfri tvåvägskommunikation ska kunna upprättas. Detta beror på radions förprogrammerade profil:

Kanal

Aktuell kanal som radion använder, beroende på radiomodell.

Frekv.

Den frekvens radion använder för att sända/ta emot.

Störningselimineringsskod

Dessa koder bidrar till att minimera störningar genom ett antal kodkombinationer.

Radiostatus	LED-indikatorlampa
”Vilande” programmeringsläge/kanalläge	Blinkar rött i pulstempo.
Kanal upptagen	Lyser orange.
Låg batterinivå	Blinkar orange i pulstempo.
Skanning	Blinkar rött i snabbt tempo.
VOX/iVOX-läge	Blinkar rött i dubbelt pulstempo.
VOX/iVOX PTT	Lyser rött för att visa att radion sänder.
Spelar in	Blinkar rött och grönt i pulstempo.
CPS-programmeringsläge	Blinkar grönt i pulstempo.
Kloningsläge	Blinkar dubbelt orange i pulstempo.
Kloning pågår	Lyser orange tills kloningen slutförts.
Uppdatering av fast programvara	Lyser grönt när radion är klar för uppdatering. Lampan blinkar grönt i snabbt tempo under uppdatering och släcks när dataöverföringen har slutförts. Radion startas och lampan lyser rött i 3 sekunder.

3.9

VOX och iVOX

I det här kapitlet beskrivs hur du ställer in VOX/iVOX och justerar känsligheten.

VOX

VOX stöds endast av VOX-förberedda tillbehör. Headset av VOX-typ håller mikrofonen aktiv hela tiden och radion sänder automatiskt när den upptäcker en signal utan att användaren måste trycka på **PTT**-knappen på radion eller ljudtillbehöret.

iVOX

iVOX stöds endast utan ljudtillbehör anslutna till radion. När iVOX har aktiverats förblir mikrofonen hela tiden aktiv och radion sänder automatiskt när den upptäcker en signal utan att användaren måste trycka på **PTT**-knappen.

3.9.1

Ställa in VOX

Här beskrivs hur du ställer in VOX:

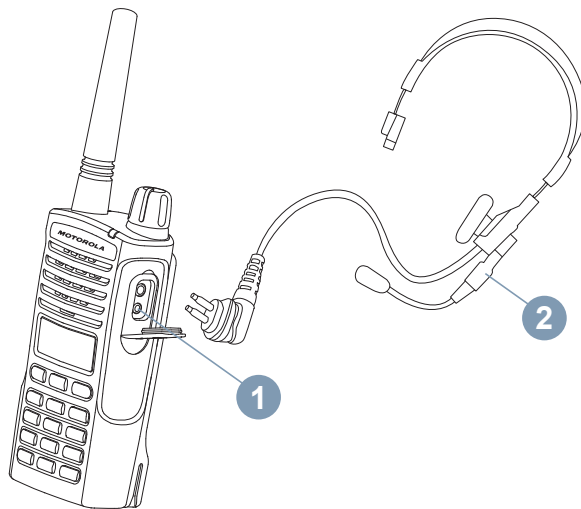

- 1 Stäng av radion.
- 2 Öppna tillbehörsluckan.
- 3 Sätt i ljudtillbehörets (2) kontakt i tillbehörsporten (1).

4 Sätt på radion.

Indikatorlampan blinkar dubbelt rött.

5 Sänk radiovolymen innan du placerar tillbehöret nära örat.

6 För att sända talar du i tillbehörsmikrofonen och för att ta emot slutar du prata.

VOX kan tillfälligt inaktiveras genom att trycka på **PTT**-knappen eller genom att ta bort ljudtillbehöret.



KOMMENTAR:

Kontakta din Motorola Solutions-återförsäljare om du vill beställa tillbehör.

3.9.2

Ställa in iVOX

Här beskrivs hur du ställer in iVOX:

1 Stäng av radion.

2 Håll in **PTT**-knappen medan du sätter på radion för att aktivera iVOX.

På skärmen visas VOX.



KOMMENTAR:

Ett kort tryck på **PTT**-knappen inaktiverar iVOX tillfälligt. På skärmen blinkar VOX .

Ett kort tryck på **PTT**-knappen igen återaktiverar iVOX.

Det är en kort fördröjning mellan den tidpunkt du börjar tala och när radion sänder.

3.9.3

Justera iVOX-känslighet

Känsligheten för radions tillbehör eller mikrofon kan justeras för att passa olika användningsområden. iVOX-känsligheten kan programmeras med CPS (Customer

Programming Software) eller -knappen.

Standardvärdet är MEDIUM (medel). iVOX kan ställas in på alla värden i listan nedan:

1

Tryck på  och gå till SETTING (inställning).

2 Tryck på  och gå till VOX LEVEL (VOX-nivå).

3 Tryck på  och gå till önskad känslighet.

4 Tryck på  för att bekräfta ditt val.



KOMMENTAR:

VOX-nivån kan ställas in på LOW (låg), MEDIUM (medel) eller HIGH (hög).

3.10

Återställa till fabriksinställningar

Med den här funktionen återställs alla radiofunktioner till standardinställningarna.

Tryck på **PTT**, **SB2** och **SB1** samtidigt medan du sätter på radion tills du hör ett högt pip.

3.11

Aktivera eller inaktivera ljudsignal

Här beskrivs hur du aktiverar och inaktiverar ljudsignalen:

1 Tryck på  och gå till SETTING (inställning).

2 Tryck på  och gå till BEEP TONE (ljudsignal).

3 Tryck på  och gå till ON/OFF (på/av).

4 Tryck på  för att slå på eller av ljudsignalen.

3.12

Låsa och låsa upp knappsatsen

Du kan låsa knappsatsen för att undvika att oavsiktligt ändra dina radioinställningar. Här beskrivs hur du låser och låser upp knappsatsen:

1 Håll in  i fyra sekunder.

Låsikonen  visas för att ange att knappsatsen och sidoknapparna är låsta.

2 Håll in  i fyra sekunder.

Låsikonen  försvinner då knappsatsen och sidoknapparna är upplåsta.



KOMMENTAR:

PTT-knappen kan inte låsas med den här funktionen.

3.13

Använda menyalternativ

Här beskrivs hur du använder menyalternativen:

1 Tryck kort på  för att öppna menyn. Radion visar funktionsalternativen.

2 Tryck på  eller  för att visa följande funktioner:

- SETTING
- CHANNEL EDIT
- CONTACTS
- SCAN
- MESSAGE
- RECORDING
- CALL LOG
- ZONE
- RADIO INFO

3 Gör något av följande:

- Aktivera funktionen genom att trycka på .

- Avsluta genom att trycka på .



KOMMENTAR:

Menyläget avslutas automatiskt om ingen aktivitet upptäcks på mer än 10 sekunder.

Mer information om funktionerna finns i [Avancerade funktioner på sidan 41](#).

Avancerade funktioner

4.1

Inställning





På menyn SETTING (inställning) finns vissa alternativ som du kan använda för att ändra radions konfiguration utan att gå via CPS. I följande tabell beskrivs tillgängliga inställningar och alternativ:

Typer av inställningar	Alternativ	Standardvärde
BACKLIGHT	ON/OFF (på/av)	ON
VOICE ASSIST	<ul style="list-style-type: none"> • OFF • ENGLISH • FRENCH • SPANISH • ITALIAN • RUSSIAN 	ENGLISH

Tabellen fortsätter ...

Typer av inställningar	Alternativ	Standardvärde
	<ul style="list-style-type: none"> • DUTCH • PORTUGUESE • GERMAN • POLISH • TURKISH 	
VOX/iVOX	ON/OFF (på/av)	ON
VOX LEVEL	LOW/MEDIUM/ HIGH (låg/ medel/hög)	MEDIUM
BEEP TONE	ON/OFF (på/av)	ON
TOT (PTT Timeout- tidsgräns)	OFF (av)/60S/ 120S/180S	60S
Escalert Tone	ON/OFF (på/av)	OFF

Här beskrivs hur du går till inställningsmenyn och konfigurerar radion:

- 1 Tryck på  och gå till **SETTING** (inställning).
- 2 Tryck på  och bläddra genom listan med tillgängliga alternativ.
- 3 Gör ditt val med ,  eller .

4.2





Redigera kanal

Funktionen för att redigera kanal aktiveras via CPS. Här anges en lista över kanaler vars kanalalias och kanalfrekvens/kod kan redigeras via menyskärmen. Kontakta återförsäljaren eller systemadministratören om du vill ha mer information om den här konfigurationen.

4.2.1

Redigera kanalalias

Här beskrivs hur du redigerar kanalalias:

- 1 Tryck på  och gå till **CHANNEL EDIT** (redigera kanal).
- 2 Tryck på  och gå till önskad kanal.
- 3 När önskat kanalalias visas på skärmen trycker du på  och går till **CHAN ALIAS** (kanalalias).
- 4 Tryck på  och ange önskade bokstäver eller siffror.
- 5 Tryck på  för att bekräfta ditt val. På radion visas **COMPLETE** (klart).

4.2.2

Redigera kanalfrekvens

Här beskrivs hur du redigerar kanalfrekvens:

1 Tryck på  och gå till CHANNEL EDIT (redigera kanal).

2 Tryck på  och gå till önskad kanal.

3 När önskat kanalnamn visas på skärmen trycker du på  och går till RX/TX EDIT (redigera RX/TX).

4 Tryck på  och gå till FREQUENCY (frekvens).

5 Tryck på  och bläddra genom listan med frekvenser.

6 Tryck på  för att bekräfta ditt val.
På radion visas COMPLETE (klart).

1 Tryck på  och gå till CHANNEL EDIT (redigera kanal).

2 Tryck på  och gå till önskad kanal.

3 När önskat kanalnamn visas på skärmen trycker du på  och går till RX/TX EDIT (redigera RX/TX).

4 Tryck på  och gå till PL/DPL.

5 Tryck på  och ange önskade siffror.

6 Tryck på  för att bekräfta ditt val.
På radion visas COMPLETE (klart).

4.3

Kontakter

I det här kapitlet beskrivs olika typer av anrop och sätt att göra anrop.

4.2.3

Redigera kanalkod

Här beskrivs hur du redigerar en kanalkod:

På menyn CONTACTS (kontakter) kommer du åt en lista med kontakter. Från kontaktlistan kan du göra olika typer av anrop, till exempel gruppanrop, enskilt anrop och allsamtal. Återförsäljaren eller systemadministratören kan ha anpassat din radio för dina specifika behov. Kontrollera med din återförsäljare eller systemadministratör för att fastställa hur din radio har programmerats.

Enskilt anrop

Ett enskilt anrop är ett anrop från en enskild radio till en annan enskild radio. För att göra ett enskilt anrop måste radion vara programmerad för att initiera ett enskilt anrop.

Gruppanrop

Ett anrop i en fördefinierad grupp. För att göra ett gruppanrop måste radion vara konfigurerad som en del av den gruppen.

Allsamtal



Ett anrop som mottagaren kan ta emot men inte svara på. För att göra ett allsamtal måste radion vara programmerad för att initiera allsamtal.

4.3.1

Göra ett anrop från menyn KONTAKTER

Här beskrivs hur du gör ett anrop via CONTACTS (kontakter):

- 1 Tryck på  och gå till CONTACTS (kontakter).

- 2 Använd  eller  för att bläddra i listan med tillgängliga alternativ.

- 3 När önskat anrops-ID visas på radion trycker du på **PTT**-knappen för att göra anropet.

4.3.2

Funktioner i kontakter

Med hjälp av kontakt-ID i kontaktlistan kan användaren utföra följande funktioner. I följande tabell beskrivs de tillgängliga funktionerna:

Innehåll	Beskrivning
VIEW	Visa kontakt-ID.
QUICK CONTACT	Ställ in aktuellt kontakt-ID som snabbkontakt.
CALL ALERT	Skicka anropssignal till målradien.
RADIO CHECK	Genom att initiera en begäran om radiokontroll kan användaren fastställa om målradien är aktiv i ett system med mottagningsbekräftelse när begäran har initierats.
REMOTE MON	När en begäran om fjärrövervakning initieras aktiveras målradiens mikrofon och sändare för fjärrövervakning.

Tabellen fortsätter ...

Innehåll

Beskrivning

RADIO
ENABLE

Med kommandot Aktivera radio aktiveras en målradien som är inaktiverad (spärrad).

RADIO
DISABLE

Med kommandot Inaktivera radio inaktiveras målradien från sändning och mottagning.

SEND
MESSAGE

Skicka nytt textmeddelande eller snabbtextmeddelande.





DELETE

Ta bort kontakt-ID.

4.3.3

Lägga till ny kontakt i kontaktlistan

Här beskrivs hur du lägger till en ny kontakt i kontaktlistan:

- 1 Tryck på  och gå till CONTACTS (kontakter).
- 2 Använd  eller  för att bläddra till ADD NEW (lägg till ny) och tryck på .

- 3 Ange de nya radio-ID-numren och bekräfta ID:t med



- 4 Ange kontaktalias och bekräfta det nya namnet med



4.3.4

Göra ett digitalt anrop med ett tryck

Med funktionen Åtkomst med ett tryck kan användaren göra ett gruppanrop eller enskilt anrop till ett fördefinierat ID. Funktionen kan konfigureras med ett kort eller ett långt knapptryck. Endast ett ID kan tilldelas till Åtkomst med ett tryck-knappen i taget, men radion kan ha flera programmerade Åtkomst med ett tryck-knappar.

Återförsäljaren eller systemadministratören kan ha anpassat din radio för dina specifika behov. Kontrollera med din återförsäljare eller systemadministratör för att fastställa hur din radio har programmerats.

- 1 Håll radion lodrätt 2,5 till 5 cm från munnen.

- 2 Tryck på sidoknappen som har programmerats för Åtkomst med ett tryck.

Lampan tänds och lyser rött.

- 3 Vänta tills tonen när tal är tillåtet avslutas (om aktiverad) och börja tala.

- 4 Tryck på den programmerade **One Touch Access**-knappen (åtkomst med ett tryck) igen för att avsluta sändningen.

- 5 Tryck på **PTT**-knappen för att besvara ett pågående anrop inom anropets hålltid.

4.3.5

Snabbkontakt

Med funktionen för snabbkontakt kan du göra ett enskilt anrop genom att trycka på den tilldelade snabbkontaktsknappen.



KOMMENTAR:

Funktionen är bara tillgänglig i digitalt läge och kan endast användas med gruppanrop eller enskilt anrop.

4.3.5.1

Redigera snabbkontakt

Här beskrivs hur du redigerar en snabbkontakt:

- 1 Tryck på  och gå till CONTACTS (kontakter).

- 2 Använd  eller  för att bläddra i listan med alternativ.

- 3 Välj radiokontakterna och tryck på .

- 4 Gå till QUICK CONTACT (snabbkontakt) och tryck på .

- 5 Använd  eller  för att bläddra genom listan med alternativ och välj snabbkontaktsnumret.

- 6 Tryck på  för att bekräfta ditt val.
På radion visas ✓ för att ange att aktivering har skett.

4.3.5.2

Göra ett snabbkontaktsanrop

Här beskrivs hur du gör ett snabbkontaktsanrop:

- 1 Gå till startskärmen och tryck på .

- 2 Tryck på numret på den **alfanumeriska** knappsatsen och tryck på **PTT**-knappen för att göra anropet.

4.4

Sökning



Med sökning kan du övervaka andra kanaler för att upptäcka konversationer. När radion upptäcker en sändning slutar den söka och stannar på den aktiva kanalen. Användaren kan lyssna och tala med användaren på den kanalen utan att byta kanal. När kommunikationen avslutas väntar radion i 3 sekunder innan sökningen återupptas.

4.4.1

Välja en skanningslista



Här beskrivs hur du väljer en skanningslista:

- 1 Tryck på  och gå till SCAN (skanna).

- 2 (tryck på  och använd  eller  för att bläddra i skanningslistan.

- 3 Tryck på  när skanningslistan har valts.

- 4 Gå till SET ACTIVE (ställ in som aktiv).

- 5 Tryck på  för att bekräfta ditt val.
På radion visas  för att ange att aktivering har skett.

**KOMMENTAR:**

Endast en grupp kan väljas i taget för en skanning.



4.4.2

Välja prioriterad kanal från en skanningslista

Med funktionen för prioritetsövervakning kan radion automatiskt ta emot en sändning från en medlem av en samtalsgrupp med högre prioritet när den är upptagen med ett annat anrop.

Här beskrivs hur du väljer en prioriterad kanal från en skanningslista:



- 1 Tryck på  och gå till SCAN (skanna).

- 2 (tryck på  och använd  eller  för att bläddra i skanningslistan.

- 3 Tryck på  när skanningslistan har valts.

- 4 Gå till CURRENT CHAN (aktuell kanal)/annat kanalalias som är inställt i skanningslistan och tryck på .







- 5 Gör något av följande:

- Aktivera prioritet genom att gå till PRIORITY ON (prioritet på) och trycka på .
- Inaktivera prioritet genom att gå till PRIORITY OFF (prioritet av) och trycka på .

4.4.3

Ta bort en kanal från en skanningslista

Här beskrivs hur du tar bort en kanal från en skanningslista:

- 1 Tryck på  och gå till SCAN (skanna).
- 2 (tryck på  och använd  eller  för att bläddra i skanningslistan.
- 3 Tryck på  när skanningslistan har valts.
- 4 Gå till CURRENT CHAN (aktuell kanal)/annat kanalalias som är inställt i skanningslistan och tryck på .

- 5 Gå till DELETE (ta bort) och tryck på .

- 6 Gör något av följande:





- Ta bort genom att gå till DELETE? (ta bort?).
- Gå tillbaka till föregående skärm genom att gå till CANCEL? (avbryt?).

- 7 Tryck på  för att bekräfta ditt val.

4.4.4

Lägga till en kanal i en skanningslista

Här beskrivs hur en kanal läggs till i en skanningslista:

- 1 Tryck på  och gå till SCAN (skanna).
- 2 (tryck på  och använd  eller  för att bläddra i skanningslistan.
- 3 Tryck på  när skanningslistan har valts.

4 Gå till ADD (lägg till) och tryck på .

5 Bläddra genom skanningslistan och välj kanalalias.

6 Tryck på  för att bekräfta ditt val.
På radion visas COMPLETE (klart).

4.5

Meddelande



KOMMENTAR:

Den här funktionen är bara tillgänglig i digitalt läge.

XT600d-serien har stöd för textmeddelanden. I följande tabell beskrivs de olika meddelandeanalternativen:

Val	Beskrivningar
NEW TEXT	Skriv textmeddelanden manuellt på den alfanumeriska knappsatsen.



Tabellen fortsätter ...

Val	Beskrivningar
INBOX	Här lagras mottagna meddelanden. Användaren kan vidarebefordra eller svara på meddelanden.
QUICK TEXT	Förinställt kort textmeddelande för snabba svar.
SENT	Här lagras skickade meddelanden. Användaren kan vidarebefordra eller svara på meddelanden.

4.5.1

Skapa nytt textmeddelande

Här beskrivs hur du skapar ett nytt textmeddelande:

- 1 Tryck på  och gå till MESSAGE (meddelande).
- 2 Gå till meddelandeskärmen genom att trycka på .

3 Gå till **NEW TEXT** (nytt textmeddelande) och tryck på .

4 Skriv textmeddelandet med den **alfanumeriska** knappsetsen.

5 Bekräfta sändning genom att trycka på .

På radion visas en lista över kontakter i kontaktlistan.

6 Bläddra till önskad kontakt och tryck på  för att skicka.

På radion visas **SENT** (skickat).

4.5.2

Besvara, vidarebefordra och ta bort ett mottaget meddelande

Här beskrivs hur du besvarar, vidarebefordrar eller tar bort ett mottaget meddelande:

1 Tryck på  och gå till **MESSAGE** (meddelande).

2 Gå till meddelandeskärmen genom att trycka på .

3 Gå till **INBOX** (inkorgen) och tryck på .

4 Bläddra genom meddelandena i inkorgen. Tryck på  för att välja bland följande åtgärder:

5 Gör något av följande:

- Skriv ett nytt textmeddelande att skicka som svar genom att gå till **QUICK REPLY** (snabbsvar) och välj **NEW TEXT** (nytt textmeddelande).
- Välj en förinställd kort fras att skicka som svar genom att gå till **QUICK REPLY** (snabbsvar) och välj **QUICK TEXT** (snabbtextmeddelande).
- Vidarebefordra ett meddelande till en annan kontakt i kontaktlistan genom att gå till **FORWARD** (vidarebefordra).
- Ta bort genom att gå till **DELETE?** (ta bort?).

- Gå tillbaka till föregående skärm genom att gå till CANCEL? (avbryt?).
- Visa meddelande genom att gå till REVIEW (granska).

6 Tryck på  för att bekräfta ditt val.

4.5.3

Skicka ett snabbtextmeddelande

Här beskrivs hur du skickar ett snabbtextmeddelande:

1 Tryck på  och gå till MESSAGE (meddelande).

2 Gå till meddelandeskärmen genom att trycka på .

3 Gå till QUICK TEXT (snabbmeddelande) och tryck på .

4 Bläddra i listan med snabbtextmeddelanden. Tryck på  för att välja.

5 Bekräfta sändning genom att trycka på .

På radion visas en lista över kontakter i kontaktlistan.

6 Bläddra till önskad kontakt och tryck på  för att skicka.

På radion visas SENT (skickat).

4.5.4

Vidarebefordra eller ta bort skickat meddelande

Här beskrivs hur du vidarebefordrar eller tar bort ett skickat meddelande:

1 Tryck på  och gå till MESSAGE (meddelande).

2 Gå till meddelandeskärmen genom att trycka på .

- 3 Gå till SENT (skickat) och tryck på .

- 4 Bläddra i listan med skickade meddelanden och välj ett meddelande med .

- 5 Gör något av följande:
 - Vidarebefordra ett meddelande till en annan kontakt i kontaktlistan genom att gå till FORWARD (vidarebefordra).
 - Ta bort genom att gå till DELETE? (ta bort?).
 - Gå tillbaka till föregående skärm genom att gå till CANCEL? (avbryt?).
 - Visa meddelande genom att gå till REVIEW (granska).

- 6 Tryck på  för att bekräfta ditt val.

4.6

Spelar in



KOMMENTAR:

Den här funktionen är bara tillgänglig i digitalt läge.

[Skicka feedback](#)

När röstinspelning har aktiverats spelas alla konversationer under sändningen in. Inspelningen avslutas när sändningen är slut. Om sändningen är längre än tre minuter påbörjas nästa inspelning direkt när den första inspelningen avslutas. Detta upprepas tills sändningen avslutas. Den fullständiga inspelningstiden är 15 minuter.

4.6.1

Initiera inspelning

Här beskrivs hur du initierar inspelning:

- 1 Tryck på  och gå till RECORDING (inspelning).

- 2 Gå till inspelningsskärmen genom att trycka på .

- 3 Gör något av följande:
 - Starta inspelning genom att gå till START och trycka på  eller hålla in knappen **Recording** (inspelning).

- Avsluta inspelning genom att gå till STOP (stopp)

och trycka på  eller hålla in knappen **Recording** (inspelning) igen.

Funktionen är i inaktivt inspelningsläge när inget anrop pågår. När radion detekterar en sändning spelas konversationen in automatiskt i inspelningsläge.

4.6.2

Spela upp eller ta bort inspelade filer

- 1 Tryck på  och gå till RECORDING (inspelning).
-

- 2 Gå till inspelningsskärmen genom att trycka på .
-

- 3 Gå till RECORD FILES (inspelade filer) och tryck på .
-

- 4 Bläddra genom listan med inspelade filer och välj en fil genom att trycka på .
-

- 5 Gör något av följande:

- Spela upp inspelningen genom att gå till PLAYBACK (spela upp).
 - Lås inspelade filer genom att gå till LOCKED (låst).
 - Ta bort genom att gå till DELETE? (ta bort?).
 - Gå tillbaka till föregående skärm genom att gå till CANCEL? (avbryt?).
-

- 6 Tryck på  för att bekräfta ditt val.
-

4.6.3

Kontrollera kvarvarande inspelningstid

- 1 Tryck på  och gå till RECORDING (inspelning).
-

- 2 Gå till inspelningsskärmen genom att trycka på .
-

- 3 Gå till TIME LEFT (tid kvar) och tryck på . Antal minuter tillgängliga för inspelning visas på radion.
-

4.7



Anropslogg

I anropsloggen kan användaren kontrollera radions anropshistorik. Här beskrivs hur du öppnar anropsloggen:



KOMMENTAR:

Den här funktionen är bara tillgänglig i digitalt läge.





- 1 Tryck på  och gå till CALL LOG (anropslogg).
 - 2 Gå till anropsloggskärmen genom att trycka på .
 - 3 Gör något av följande:
 - Du visar listan över inkommande anrop genom att gå till INCOMING (inkommande).
 - Du visar listan över utgående anrop genom att gå till OUTGOING (utgående).
-

[Skicka feedback](#)

4.7.1

Spara kontakt från anropsloggen i kontaktlistan

Här beskrivs hur du sparar en kontakt från anropsloggen i kontaktlistan:



- 1 Tryck på  och gå till CALL LOG (anropslogg).
 - 2 Gå till anropsloggskärmen genom att trycka på .
 - 3 Visa en lista över inkommande anrop genom att gå till INCOMING (inkommande).
 - 4 Bläddra till önskad kontakt och tryck på . På radion visas SAVE CONTACT (spara kontakt).
 - 5 Tryck på  och ange kontaktalias med den **alfanumeriska** knappsatsen.
 - 6 Spara genom att trycka på .
-

4.8 Zon

En zon är en grupp kanaler. Det finns fyra tillgängliga zoner och varje zon består av olika kanaler. I följande tabell visas hur kanalerna är arrangerade för varje zon:

Zon	Kanaler
ALL ZONE (alla zoner) (standard)	1–128
ZONE 1	1–32
ZONE 2	33–64
ZONE 3	65–96
ZONE 4	97–128

Här beskrivs hur du väljer en zon:

- 1 Tryck på  och gå till ZONE (zon).
- 2 Tryck på  och bläddra genom listan med zoner.

- 3 När den önskade zonen visas väljer du den genom att trycka på .

4.9 Radioinformation

Radion innehåller information om olika allmänna parametrar.

Följande är allmän information om radion:

- Radio-ID
- Radioalias
- Version av fast programvara

Visa information med  och  eller .

4.10 Dolt läge

Dolt läge aktiveras via CPS. När radion befinner sig i dolt läge är radioskärmen och lamporna släckta och högtalarens ljud avstängt. All kommunikation och alla ljudsignaler överförs via tillbehör. **PTT**-knapparna och andra kontrollknappar fungerar som vanligt. Kontakta

återförsäljaren eller systemadministratören om du vill ha mer information om den här konfigurationen.

4.10.1

Aktivera dolt läge

Här beskrivs hur du aktiverar dolt läge:

- 1 Håll in  tills du hör en ljudsignal.

- 2 Ange den fyrsiffriga koden.

- 3 Radioskärmen är avstängd.

4.10.2

Inaktivera dolt läge

Här beskrivs hur du inaktiverar dolt läge:

- 1 Håll in  tills du hör en ljudsignal.

- 2 Ange den fyrsiffriga koden.

- 3 Radioskärmen är på.

[Skicka feedback](#)

4.11

Inbrytning

Genom inbrytning kan användaren göra en sändning till en annan användare. Den andra användaren tar emot sändningen när den har avslutats. Med den här funktionen kan användaren få högsta sändningsprioritet och blockera andra användare från att sända.



KOMMENTAR:

Funktionen är bara tillgänglig i digitalt läge och kan endast användas med gruppanrop.

Den programmerbara inbrytningsknappen och den begränsade inbrytningsperiodens längd tilldelas av återförsäljaren eller systemadministratören. Kontakta återförsäljaren eller systemadministratören om du vill ha mer information om den här konfigurationen.

Här beskrivs hur inbrytning mellan radioenheterna fungerar:

- 1 Tryck på den programmerbara knappen **Break-in** (inbrytning) under ett pågående gruppanrop.

- 2 När det pågående gruppanropet har avslutats visas **WAIT** (vänta) på radion där knappen **Break-in**

(inbrytning) trycktes in, och på den andra radion visas **BREAK** (bryt).

3 Gör något av följande:

- Tryck på **PTT**-knappen på radion med **WAIT** (vänta) på skärmen inom tre sekunder, så visas **COMPLETE!** (klart).
- Tryck på **PTT**-knappen på radion med **BREAK** (bryt) på skärmen inom tre sekunder, så ändras **WAIT** (klart) till **COMPLETE!** (klart).
- Inbrytningen genomförs inte om du inte trycker på **PTT**-knappen på någon av radioenheterna eller väntar tills den begränsade inbrytningsperioden gått ut. På radion med **WAIT** (vänta) på skärmen visas då **FAIL!** (misslyckades).

Längden på den begränsade inbrytningsperioden kan programmeras via **CPS**.

4 De andra användarna vars sändning bröts in måste vänta tills **TOT** går ut innan någon sändning genomförs.

4.12

58

Direktanrop med radio-ID

Med funktionen för direktanrop kan radion sända samtal via radio-ID. Gör så här för att göra ett direktanrop med radio-ID:

- 1 Gå till startskärmen och tryck på  .
- 2 Ange radio-ID med den **alfanumeriska** knappsatsen.
- 3 Tryck på **PTT**-knappen för att göra ett anrop.

4.13

Omvänd burst



KOMMENTAR:

Den här funktionen är bara tillgänglig i analogt läge.

Omvänd burst eliminerar oönskat brus (brusspär) om signalen förloras. Användaren kan välja bland följande värden för omvänd burst: Off (av)/120/180/240. Standardvärdet för omvänd burst är 240.

- Vissa av de funktioner som finns i **CPS**-programvaran kan variera beroende på radiomodell.

[Skicka feedback](#)

- Kontakta återförsäljaren eller systemadministratören om du vill ha mer information om den här konfigurationen.

4.14

Tyst läge

Tyst läge aktiveras via CPS. Kontakta återförsäljaren eller systemadministratören om du vill ha mer information om den här konfigurationen.

Det finns tre alternativ som kan programmeras i CPS:

Val	Beskrivning
AV	Tyst läge är inaktiverat.
Accessories audio only (endast tillbehörs ljud)	Ljudet kopplas till headset i stället för radiohögtalaren när anrop tas emot.
No audio (Inget ljud)	Ljudet för både högtalare och headset stängs av.

Den här sidan har avsiktligt lämnats tom.

Ställa in radion

I det här kapitlet beskrivs hur du ställer in radion.



KOMMENTAR:

Återförsäljaren eller systemadministratören kan ha anpassat din radio för dina specifika behov. Kontrollera med din återförsäljare eller systemadministratör för att fastställa hur din radio har programmerats.

5.1

Ställa in med CPS



Bild 1: Ställa in radion med CPS

Programmera genom att ansluta radion i XT600d-serien (1) med laddaren med fack för en enhet (SUC) (2) och CPS-programmeringskabeln (3*) till CPS i datorn (4) enligt [Bild 1: Ställa in radion med CPS på sidan 61](#).

Ställ in kabelomkopplaren på CPS-programmeringskabeln på "CPS Mode" (CPS-läge).

Med CPS kan du programmera frekvenser, PL/DPL-koder och andra funktioner, till exempel inbrytning, dolt läge och

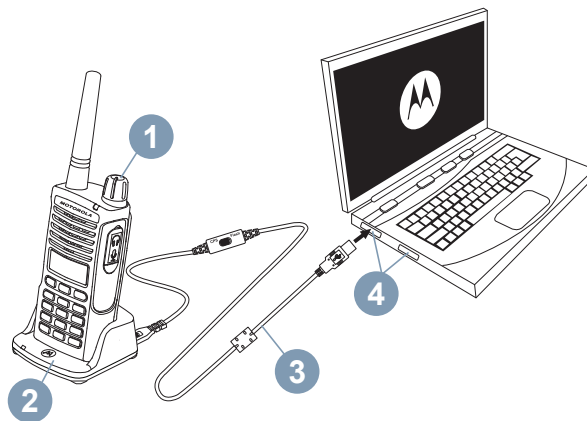
tyst läge. CPS är ett mycket användbart verktyg eftersom det även kan låsa frampanelens radioprogrammering eller förhindra att en viss radiofunktion ändras (för att undvika att förinställda radiovärden raderas av misstag). Det ger också säkerhet med ett alternativ för att ställa in lösenord för profilradions hantering.



KOMMENTAR:

(*) CPS-programmeringskabel P/N# HKKN4027_ är ett tillbehör som säljs separat. Kontakta din Motorola Solutions-återförsäljare om du vill veta mer.

5.2

Klona en radio

Du kan klonaradioprofiler för XT600d-serien från en källradio till en mårradio med någon av följande metoder:

- Två laddare för en enhet (SUC) och en radio-till-radio-kloningskabel (R2R)
- CPS



KOMMENTAR:

Se till att kabelomkopplaren är i läget "Flash" eller "CPS mode" (CPS-läge).

5.3

Klona radio med R2R-kloningskabeln (valfritt tillbehör)

Här visas vilka kabeltyper som används för R2R-kloning:



Bild 2: CPS-kabel



Bild 3: Kloningskabel

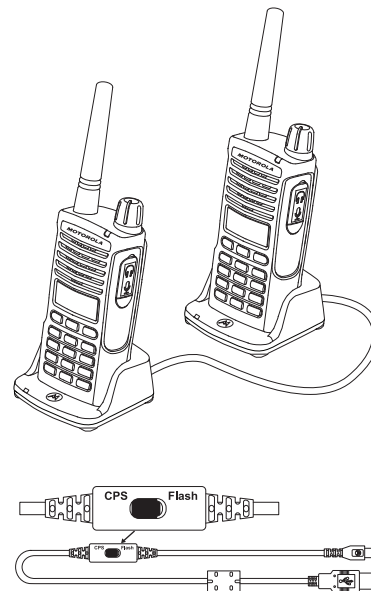

Bild 4: USB-omvandlare

5.4

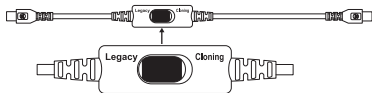
Användningsinstruktioner

Här beskrivs hur du gör för att klona radion via R2R:

- 1 Stäng av radion och förbered följande utrustning:
 - Ett fulladdat batteri i båda radiomottagarna.
 - Två laddare för en enhet (SUC) för kloning av radioenheter i XT600d-serien.
-
- 2 Dra ut alla kablar (nätadapter eller USB-kablar) ur SUC-laddarna.
-
- 3 Anslut kloningskabeln till USB-omvandlaren, sätt i ena änden av kloningskabelns mini-USB-kontakt i

den första SUC och den andra änden till den andra SUC.



KOMMENTAR:

Under kloningsprocessen används ingen ström till SUC. Batterierna kommer inte att laddas. Endast datakommunikation etableras mellan de två radiomottagarna.

-
- 4 Sätt på målradion och placera den i en SUC.
-
- 5 Sätt på källradion så här:
 - a Tryck och håll kvar på **PTT**-knappen och **SB2**-knappen samtidigt medan radion sätts på.
 - b Vänta i tre sekunder innan du släpper upp knapparna och du hör ordet "Cloning" (kloning).
-
- 6 Placera källradion i sin SUC. Tryck på och släpp **SB1**-knappen.
-
- 7 När kloningen är klar hörs antingen "successful" (lyckades) eller "fail" (misslyckades) från källradion. Om källradion har skärm visas antingen **Pass** (lyckades) eller **Fail** (misslyckades) på skärmen (en signal hörs inom fem sekunder).
-

- 8 När kloningsprocessen är klar stänger du av och sätter på radioenheterna igen för att lämna kloningsläget.
-

5.5

Gör så här om kloningen misslyckas

Radorösten som meddelar "Fail" anger att kloningsprocessen misslyckades. Om kloningen misslyckades, går du igenom följande steg innan du försöker starta kloningsprocessen igen:

- 1 Se till att batterierna på båda radiomottagarna är fulladdade.
-
- 2 Kontrollera kloningskabelanslutningen på båda SUC.
-
- 3 Se till att batteriet sitter i radion ordentligt.
-
- 4 Se till att det inte finns någon smuts i laddningsfacket eller på radiokontakterna.
-
- 5 Se till att målradion är på.
-
- 6 Se till att källradion är i kloningsläge.
-

- 7 Se till att de båda radiomottagarna är från samma frekvensband, samma region och har samma sändningseffekt.



KOMMENTAR:

Den här kloningskabeln är endast avsedd för användning med kompatibla Motorola Solutions SUC RLN6175 och PMLN6394.

Hänvisa till P/N# HKKN4028_ när du beställer kloningskabel. Mer information om tillbehören finns i [Tillbehör på sidan 89](#).

Felsökning

I följande tabell beskrivs olika felsökningsmetoder:

6.1

Symptom och lösningar

Om...	Då...
Ingen ström	Ladda eller byt litiumjonbatteri. Extrema driftstemperaturer kan påverka batteriets livstid. Mer information finns i Om litiumjonbatteriet på sidan 23 .
Det hörs andra ljud eller konversationer på en kanal	Bekräfta att störningselimineringsskod är inställd. Frekvens- eller störningselimineringsskod kan användas. Ändra inställningar: ändra antingen frekvenser eller koder på alla radiomottagare. Se till att radion har rätt frekvens och kod vid sändning.

Om...	Då...
Ljudkvaliteten är inte tillräckligt bra	Radioinställningarna kanske inte matchar korrekt. Dubbelkolla frekvenser, koder och bandbredder för att säkerställa att de är identiska i alla radiomottagare.
Begränsad anropsräckvidd	<p>Stål- och/eller betongkonstruktioner, kraftig isolering, byggnader eller fordon minskar räckvidden. Kontrollera att det är klar sikt för att förbättra sändningen.</p> <p>Att bära radion nära kroppen, som i fickan eller i bältet, minskar räckvidden.</p> <p>Ändra plats för radion. För att öka räckvidden och täckningen kan du ta bort hinder eller öka effekten. UHF-radioenheter ger bättre signalräckvidd och ökad genomströmning genom hinder.</p> <p>Mer information finns i Räckvidd på sidan 34.</p>
Meddelande inte sänt eller mottaget	<p>Se till att PTT-knappen är helt nedtryckt när du sänder.</p> <p>Bekräfta att radioenheterna har samma inställningar för kanal, frekvens och störningselimineringkod.</p> <p>Ladda, byt och/eller placera om batterier. Mer information finns i Om litiumjonbatteriet på sidan 23.</p>

Om...	Då...
	Hinder och användning inomhus, eller i fordon, kan störa. Byt plats. Mer information finns i Räckvidd på sidan 34 .
Kraftig statisk elektricitet eller störning	Radioenheterna är för nära varandra. De måste vara minst 1,5 meter från varandra. Radiomottagarna är för långt ifrån varandra eller det finns hinder som stör sändningen. Mer information finns i Räckvidd på sidan 34 .
Låg batterinivå	Ladda eller byt litiumjonbatteri. Extrema driftstemperaturer påverkar batteriets livstid. Mer information finns i Om litiumjonbatteriet på sidan 23 .
Laddningsfackets lysdiod blinkar inte	Kontrollera att radion/batteriet sitter i ordentligt och kontrollera kontakterna på batteriet/laddaren för att säkerställa att de är rena och att laddningsstiftet sitter i ordentligt. Mer information finns i Ladda radion på sidan 26 , Indikatorlampor på laddare med fack på sidan 28 och Sätta i litiumjonbatteriet på sidan 23 .

Om...	Då...
Indikatorn för låg batterinivå blinkar trots att nya batterier sitter i	Mer information finns i Sätta i litiumjonbatteriet på sidan 23 och Om litiumjonbatteriet på sidan 23 .
Det går inte att aktivera VOX	VOX-funktionen kan vara avstängd. Använd CPS för att säkerställa att känslighetsnivån för VOX inte står på "0". Tillbehör fungerar inte eller är inte kompatibelt. Mer information finns i VOX och iVOX på sidan 35 .
Batteriet laddar inte trots att det har suttit i laddningsfacket ett tag	Kontrollera att laddningsfacket är korrekt anslutet till en kompatibel strömkälla. Mer information finns i Ladda radion med laddaren med fack för en enhet (SUC) på sidan 26 och Ladda ett fristående batteri på sidan 27 . Kontrollera laddarens lysdioder för att se om det är något problem med batteriet. Mer information finns i Indikatorlampor på laddare med fack på sidan 28 .

Användning och skötsel

I det här kapitlet beskrivs hur du använder radion på rätt sätt:

7.1

Var försiktig



Använd en mjuk, fuktig trasa för att rengöra utsidan



Sänk inte ner i vatten



Använd inte sprit eller rengöringsmedel

Om radion sänks ner i vatten



Stäng av radion och ta ut batterierna



Torka med en mjuk trasa



Använd inte radion förrän den är helt torr

Den här sidan har avsiktligt lämnats tom.

Frekvens- och koddiagram

I följande tabeller visas det digitala och analoga frekvens- och koddiagrammet:

8.1

Analoga frekvens- och koddiagram

Diagrammen i det här avsnittet innehåller frekvens- och kodinformation. Diagrammen är praktiska vid användning av Motorola Solutions tvåvägsradio i XT600d-serien med andra företagsradioenheter.

Tabell 7: XT660d – standardkanalfrekvens och störningselimineringskod

Zon	Kanalnamn	Frekvens (MHz)	Koder
1	CHAN 01 (kanal 01)	446,00625	1–67,0 Hz
1	CHAN 02 (kanal 02)	446,01875	1–67,0 Hz
1	CHAN 03 (kanal 03)	446,03125	1–67,0 Hz
1	CHAN 04 (kanal 04)	446,04375	1–67,0 Hz
1	CHAN 05 (kanal 05)	446,05625	1–67,0 Hz
1	CHAN 06 (kanal 06)	446,06875	1–67,0 Hz
1	CHAN 07 (kanal 07)	446,08125	1–67,0 Hz
1	CHAN 08 (kanal 08)	446,09375	1–67,0 Hz

Tabellen fortsätter ...

Zon	Kanalnamn	Frekvens (MHz)	Koder
1	CHAN 09 (kanal 09)	446,00625	121–DPL 754
1	CHAN 10 (kanal 10)	446,01875	121–DPL 754
1	CHAN 11 (kanal 11)	446,03125	121–DPL 754
1	CHAN 12 (kanal 12)	446,04375	121–DPL 754
1	CHAN 13 (kanal 13)	446,05625	121–DPL 754
1	CHAN 14 (kanal 14)	446,06875	121–DPL 754
1	CHAN 15 (kanal 15)	446,08125	121–DPL 754
1	CHAN 16 (kanal 16)	446,09375	121–DPL 754

Tabell 8: XT665d – standardkanalfrekvens och störningselimineringskod

Zon	Kanalnamn	Frekvens (MHz)	Koder
1	CHAN 01 (kanal 01)	446,00625	1–67,0 Hz
1	CHAN 02 (kanal 02)	446,01875	1–67,0 Hz
1	CHAN 03 (kanal 03)	446,03125	1–67,0 Hz
1	CHAN 04 (kanal 04)	446,04375	1–67,0 Hz
1	CHAN 05 (kanal 05)	446,05625	1–67,0 Hz

Tabellen fortsätter ...

Zon	Kanalnamn	Frekvens (MHz)	Koder
1	CHAN 06 (kanal 06)	446,06875	1-67,0 Hz
1	CHAN 07 (kanal 07)	446,08125	1-67,0 Hz
1	CHAN 08 (kanal 08)	446,09375	1-67,0 Hz
1	CHAN 09 (kanal 09)	433,07500	1-67,0 Hz
1	CHAN 10 (kanal 10)	433,30000	1-67,0 Hz
1	CHAN 11 (kanal 11)	433,55000	1-67,0 Hz
1	CHAN 12 (kanal 12)	433,80000	1-67,0 Hz
1	CHAN 13 (kanal 13)	434,05000	1-67,0 Hz
1	CHAN 14 (kanal 14)	434,30000	1-67,0 Hz
1	CHAN 15 (kanal 15)	434,55000	1-67,0 Hz
1	CHAN 16 (kanal 16)	434,77500	1-67,0 Hz

8.2

Digitalt frekvens- och koddigram

Diagrammet i det här avsnittet innehåller frekvens- och kodinformation. Diagrammet är praktiskt vid användning av Motorola Solutions tvåvägsradio i XT600d-serien med andra företagsradioenheter.

Tabell 9: XT660d – standardkanalfrekvens och störningselimineringskod

Zon	Kanalnamn	Frekvens (MHz)	Koder
1	CHAN 17 (kanal 17)	446,103125	Färgkod–1
1	CHAN 18 (kanal 18)	446,109375	Färgkod–2
1	CHAN 19 (kanal 19)	446,115625	Färgkod–3
1	CHAN 20 (kanal 20)	446,121875	Färgkod–4
1	CHAN 21 (kanal 21)	446,128125	Färgkod–5
1	CHAN 22 (kanal 22)	446,134375	Färgkod–6
1	CHAN 23 (kanal 23)	446,140625	Färgkod–7
1	CHAN 24 (kanal 24)	446,146875	Färgkod–8
1	CHAN 25 (kanal 25)	446,153125	Färgkod–9
1	CHAN 26 (kanal 26)	446,159375	Färgkod–10
1	CHAN 27 (kanal 27)	446,165625	Färgkod–11

Tabellen fortsätter ...

Zon	Kanalnamn	Frekvens (MHz)	Koder
1	CHAN 28 (kanal 28)	446,171875	Färgkod-12
1	CHAN 29 (kanal 29)	446,178125	Färgkod-13
1	CHAN 30 (kanal 30)	446,184375	Färgkod-14
1	CHAN 31 (kanal 31)	446,190625	Färgkod-15
1	CHAN 32 (kanal 32)	446,196875	Färgkod-16

Tabell 10: XT665d – standardkanalfrekvens och störningselimineringkod

Zon	Kanalnamn	Frekvens (MHz)	Koder
1	CHAN 17 (kanal 17)	446,003125	Färgkod-1
1	CHAN 18 (kanal 18)	446,009375	Färgkod-2
1	CHAN 19 (kanal 19)	446,015625	Färgkod-3
1	CHAN 20 (kanal 20)	446,021875	Färgkod-4
1	CHAN 21 (kanal 21)	446,028175	Färgkod-5
1	CHAN 22 (kanal 22)	446,034375	Färgkod-6
1	CHAN 23 (kanal 23)	446,040625	Färgkod-7
1	CHAN 24 (kanal 24)	446,046875	Färgkod-8

Tabellen fortsätter ...

Zon	Kanalnamn	Frekvens (MHz)	Koder
1	CHAN 25 (kanal 25)	446,053125	Färgkod-9
1	CHAN 26 (kanal 26)	446,059375	Färgkod-10
1	CHAN 27 (kanal 27)	446,065625	Färgkod-11
1	CHAN 28 (kanal 28)	446,071875	Färgkod-12
1	CHAN 29 (kanal 29)	446,078125	Färgkod-13
1	CHAN 30 (kanal 30)	446,084375	Färgkod-14
1	CHAN 31 (kanal 31)	446,090625	Färgkod-15
1	CHAN 32 (kanal 32)	446,096875	Färgkod-16

8.3

XT660d – fullständig frekvenslista

WARNING:

*Endast de analoga frekvenserna 446,0–446,1 MHz är tillgängliga som standard. De analoga frekvenserna 446,1–446,2 MHz får endast användas i länder där dessa frekvenser är tillåtna av statliga myndigheter. De analoga frekvenserna 446,1–446,2 MHz är inte tillåtna i Ryssland.

PMR446-frekvens (MHz)			
446,00625	446,05625	446,10625	446,15625

Tabellen fortsätter ...

PMR446-frekvens (MHz)

446,01875	446,06875	446,11875	446,16875
446,03125	446,08125	446,13125	446,18125
446,04375	446,09375	446,14375	446,19375

**VARNING:**

*De digitala frekvenserna 446,0–446,1 MHz för XT660d är endast tillgängliga för tillverkning från och med januari 2018.

digital PMR446-frekvens (MHz)

*446,003125	*446,053125	446,103125	446,153125
*446,009375	*446,059375	446,109375	446,159375
*446,015625	*446,065625	446,115625	446,165625
*446,021875	*446,071875	446,121875	446,171875
*446,028125	*446,078125	446,128125	446,178125
*446,034375	*446,084375	446,134375	446,184375
*446,040625	*446,090625	446,140625	446,190625
*446,046875	*446,096875	446,146875	446,196875

8.4

XT665d – fullständig frekvenslista

PMR446-frekvens (MHz)			
446,00625	446,03125	446,05625	446,08125
446,01875	446,04375	446,06875	446,09375
digital PMR446-frekvens (MHz)			
446,003125	446,028125	446,053125	446,078125
446,009375	446,034375	446,059375	446,084375
446,015625	446,040625	446,065625	446,090625
446,021875	446,046875	446,071875	446,096875
LPD433-frekvens (MHz)			
433,07500	433,52500	433,97500	434,42500
433,10000	433,55000	434,00000	434,45000
433,12500	433,57500	434,02500	434,47500
433,15000	433,60000	434,05000	434,50000

Tabellen fortsätter ...

LPD433-frekvens (MHz)

433,17500	433,62500	434,07500	434,52500
433,20000	433,65000	434,10000	434,55000
433,22500	433,67500	434,12500	434,57500
433,25000	433,70000	434,15000	434,60000
433,27500	433,72500	434,17500	434,62500
433,30000	433,75000	434,20000	434,65000
433,32500	433,77500	434,22500	434,67500
433,35000	433,80000	434,25000	434,70000
433,37500	433,82500	434,27500	434,72500
433,40000	433,85000	434,30000	434,75000
433,42500	433,87500	434,32500	434,77500
433,45000	433,90000	434,35000	
433,47500	433,92500	434,37500	
433,50000	433,95000	434,40000	

8.5

CTCSS- och PL/DPL-koder

Tabell 11: CTCSS-koder

CTCSS	Hz	CTCSS	Hz
1	67,0	21	136,5
2	71,9	22	141,3
3	74,4	23	146,2
4	77,0	24	151,4
5	79,7	25	156,7
6	82,5	26	162,2
7	85,4	27	167,9
8	88,5	28	173,8
9	91,5	29	179,9
10	94,8	30	186,2
11	97,4	31	192,8
12	100,0	32	203,5
13	103,5	33	210,7

Tabellen fortsätter ...

CTCSS	Hz	CTCSS	HZ
14	107,2	34	218,1
15	110,9	35	225,7
16	114,8	36	233,6
17	118,8	37	241,8
18	123,0	38	250,3
19	127,3	122 (*)	69,3
20	131,8		

Tabell 12: PL/DPL-koder

DPL	Kod	DPL	Kod	DPL	Kod
39	23	99	503	160	Inverterad DPL 69
40	25	100	506	161	Inverterad DPL 70
41	26	101	516	162	Inverterad DPL 71
42	31	102	532	163	Inverterad DPL 72
43	32	103	546	164	Inverterad DPL 73
44	43	104	565	165	Inverterad DPL 74

Tabellen fortsätter ...

DPL	Kod	DPL	Kod	DPL	Kod
45	47	105	606	166	Inverterad DPL 75
46	51	106	612	167	Inverterad DPL 76
47	54	107	624	168	Inverterad DPL 77
48	65	108	627	169	Inverterad DPL 78
49	71	109	631	170	Inverterad DPL 79
50	72	110	632	171	Inverterad DPL 80
51	73	111	654	172	Inverterad DPL 81
52	74	112	662	173	Inverterad DPL 82
53	114	113	664	174	Inverterad DPL 83
54	115	114	703	175	Inverterad DPL 84
55	116	115	712	176	Inverterad DPL 85
56	125	116	723	177	Inverterad DPL 86
57	131	117	731	178	Inverterad DPL 87
58	132	118	732	179	Inverterad DPL 88
59	134	119	734	180	Inverterad DPL 89
60	143	120	743	181	Inverterad DPL 90

Tabellen fortsätter ...

DPL	Kod	DPL	Kod	DPL	Kod
61	152	121	754	182	Inverterad DPL 91
62	155	123	645	183	Inverterad DPL 92
63	156	124	Anpassad PL	184	Inverterad DPL 93
64	162	125	Anpassad PL	185	Inverterad DPL 94
65	165	126	Anpassad PL	186	Inverterad DPL 95
66	172	127	Anpassad PL	187	Inverterad DPL 96
67	174	128	Anpassad PL	188	Inverterad DPL 97
68	205	129	Anpassad PL	189	Inverterad DPL 98
69	223	130	Inverterad DPL 39	190	Inverterad DPL 99
70	226	131	Inverterad DPL 40	191	Inverterad DPL 100
71	243	132	Inverterad DPL 41	192	Inverterad DPL 101
72	244	133	Inverterad DPL 42	193	Inverterad DPL 102
73	245	134	Inverterad DPL 43	194	Inverterad DPL 103
74	251	135	Inverterad DPL 44	195	Inverterad DPL 104
75	261	136	Inverterad DPL 45	196	Inverterad DPL 105
76	263	137	Inverterad DPL 46	197	Inverterad DPL 106

Tabellen fortsätter ...

DPL	Kod	DPL	Kod	DPL	Kod
77	265	138	Inverterad DPL 47	198	Inverterad DPL 107
78	271	139	Inverterad DPL 48	199	Inverterad DPL 108
79	306	140	Inverterad DPL 49	200	Inverterad DPL 109
80	311	141	Inverterad DPL 50	201	Inverterad DPL 110
81	315	142	Inverterad DPL 51	202	Inverterad DPL 111
82	331	143	Inverterad DPL 52	203	Inverterad DPL 112
83	343	144	Inverterad DPL 53	204	Inverterad DPL 113
84	346	145	Inverterad DPL 54	205	Inverterad DPL 114
85	351	146	Inverterad DPL 55	206	Inverterad DPL 115
86	364	147	Inverterad DPL 56	207	Inverterad DPL 116
87	365	148	Inverterad DPL 57	208	Inverterad DPL 117
88	371	149	Inverterad DPL 58	209	Inverterad DPL 118
89	411	150	Inverterad DPL 59	210	Inverterad DPL 119
90	412	151	Inverterad DPL 60	211	Inverterad DPL 120
91	413	152	Inverterad DPL 61	212	Inverterad DPL 121
92	423	153	Inverterad DPL 62	213	Inverterad DPL 122

Tabellen fortsätter ...

DPL	Kod	DPL	Kod	DPL	Kod
93	431	154	Inverterad DPL 63	214	Inverterad DPL 123
94	432	155	Inverterad DPL 64	215	Anpassad DPL
95	445	156	Inverterad DPL 65	216	Anpassad DPL
96	464	157	Inverterad DPL 66	217	Anpassad DPL
97	465	158	Inverterad DPL 67	218	Anpassad DPL
98	466	159	Inverterad DPL 68	219	Anpassad DPL

Den här sidan har avsiktligt lämnats tom.

Motorola Solutions begränsade garanti

A.1 Detta omfattas inte av garantin

- Defekter eller skador som uppstår genom att Produkten används på ett sätt den inte är avsedd för eller genom att instruktionerna i den här användarhandboken inte följs.
- Defekter eller skador p.g.a. felaktig användning, olyckshändelser eller oaktsamhet.
- Defekter p.g.a. skada förorsakad av felaktig testning, drift, underhåll, justering eller ändring av något slag.
- Antenner som har gått sönder eller skadats om detta inte förorsakats som en direkt följd av fel i materialet eller tillverkningen.
- Produkter som har demonterats eller reparerats på ett sådant sätt att det inverkar negativt på prestanda eller förhindrar lämpliga inspektioner och tester för att bekräfta eventuella garantianspråk.
- Fel eller skador p.g.a. fukt, vätska eller spill.

- Alla plastytor och alla andra externt exponerade delar som repas eller skadas p.g.a. normal användning.
- Produkter som hyrts tillfälligt.
- Periodiskt underhåll och reparation av reservdelar p.g.a. normal användning och slitage.

A.2 Garantiinformation

Den auktoriserade Motorola Solutions-återförsäljare där du köpte din Motorola Solutions tvåvägsradio och/eller originaltillbehör tar hand om garantianspråk och/eller tillhandahåller garantiservice. Lämna tillbaka radion till din återförsäljare för att göra anspråk på garantiservice. Lämna inte tillbaka radion till Motorola Solutions. För att vara berättigad till garantiservice måste du visa upp ditt inköpskvitto eller liknande inköpsbevis där inköpsdatum framgår. Serienumret på tvåvägsradion ska även synas tydligt. Garantin gäller inte om typ eller serienummer på produkten har ändrats, raderats, tagits bort eller gjorts oläsliga.

Den här sidan har avsiktligt lämnats tom.

Tillbehör

Tabell 13: Ljudtillbehör

Artikelnr	Beskrivning
HKLN4601_	Övervakningssats med sladdmonterad mikrofon och PTT
HKLN4599_	D-formad hörlur med sladdmonterad mikrofon och PTT
HKLN4604_	Vridbar hörlur med sladdmonterad mikrofon och PTT
HKLN4606_	Fjärrhögtalarmikrofon med PTT
HKLN4605_	Öronsnäcka med sladdmonterad mikrofon och PTT

Tabell 14: Batteri

Artikelnr	Beskrivning
PMNN4434_	Litiumjonbatteri av standardtyp
PMNN4453_	Litiumjonbatteri med hög kapacitet

Tabell 15: Kablar

Artikelnr	Beskrivning
HKKN4028_	Radio-till-radio-kloningskabel
HKKN4027_	CPS-programmeringskabel

Tabell 16: Laddare

Artikelnr	Beskrivning
PMLN6383_	SUC-laddningsplatta
25012026001	Universalnätadapter med växlingsläge, 100–240 V, 7,5 W, mikro-USB
58012029006	Laddare med nätadapter, växlingsläge, 110–240 V, UK/HK
58012029004	Laddare med nätadapter, växlingsläge, 110–240 V, Europa
PMLN6385_	Standardladdare med fack för en enhet (SUC), UK/EU

Tabell 17: Bärväskor och liknande tillbehör

Artikelnr	Beskrivning
PMLN7655_	Hölster, XT600d-serien
PMLN7709_	Bärfodral i läder, XT600d-serien

**KOMMENTAR:**

Vissa tillbehör kanske inte finns tillgängliga vid inköpstillfället. Kontakta din Motorola-återförsäljare eller besök <http://www.motorolasolutions.com> för den senaste informationen om tillbehör och nya tillbehörsmodeller.

İçindekiler

Bilgisayar Yazılımı Telif Hakları.....	7
Önemli Güvenlik Bilgileri.....	9
Kullanım Önlemi.....	11
Giriş.....	13
Pil ve Şarj Cihazları Güvenlik Bilgileri.....	15
Güvenli Çalıştırma Yönergeleri.....	15
Bölüm 1: Telsize Genel Bakış.....	17
1.1 Kontrol Düğmeleri.....	18
1.2 Telsizin Teknik Özellikleri.....	21
Bölüm 2: Piller ve Şarj Cihazları.....	23
2.1 Li-İyon Pil Hakkında.....	23
2.2 Li-İyon Pili Takma.....	23
2.3 Li-İyon Pili Çıkarma.....	24
2.4 Güç Kaynağı ve Tepsili Tek Üniteli Şarj Cihazı (SUC).....	24
2.5 Kılıf.....	26
2.6 Telsizi Şarj Etme.....	26
2.7 Telsizi Tepsili SUC ile Şarj Etme.....	26
2.8 Pili Tek Başına Şarj Etme.....	27

2.9 Tepsili Şarj Cihazı LED Göstergesi.....	28
2.10 Pil Göstergesi.....	29
2.11 Tahmini Şarj Süresi.....	29
2.12 MUC (İsteğe Bağlı Aksesuar) Kullanarak Telsizi ve Pili Şarj Etme.....	30
Bölüm 3: Başlarken.....	31
3.1 Telsizi Açma/Kapatma.....	31
3.2 Ses Düzeyini Ayarlama.....	31
3.3 Telsiz Ekranı.....	31
3.4 Kanal Seçme.....	33
3.5 Çağrı Alma.....	33
3.6 Sinyal Gücü Göstergesi ve Kanal Meşgul Göstergeleri.....	33
3.7 Konuşma Mesafesi.....	34
3.8 Telsiz LED Göstergeleri.....	35
3.9 VOX ve iVOX.....	36
3.9.1 VOX'i ayarlama.....	36
3.9.2 iVOX'i Ayarlama.....	37
3.9.3 iVOX Hassasiyetini Ayarlama.....	37
3.10 Fabrika Varsayılanlarına Sıfırlama.....	38
3.11 Bip Tonunu Etkinleştirme veya Devre Dışı Bırakma.....	38

3.12 Tuş Takımını Kilitleme veya Kilidini Açma.....	39	4.4.2 Tarama Listesinden Öncelikli Kanal Seçme.....	48
3.13 Menü Seçeneklerine Erişim.....	39	4.4.3 Tarama Listesinden Bir Kanal Silme.....	49
Bölüm 4: Gelişmiş Özellikler.....	41	4.4.4 Tarama Listesine Kanal Ekleme....	49
4.1 Ayar.....	41	4.5 Mesaj.....	50
4.2 Kanal Düzenleme.....	42	4.5.1 Yeni Metin Mesajı Oluşturma.....	50
4.2.1 Kanal Diğer Adını Düzenleme.....	42	4.5.2 Alınan Mesajı Yanıtlama, İletme veya Silme.....	51
4.2.2 Kanal Frekansını Düzenleme.....	42	4.5.3 Hızlı Metin Gönderme.....	52
4.2.3 Kanal Kodunu Düzenleme.....	43	4.5.4 Gönderilen Mesajı İletme veya Silme.....	52
4.3 Kişiler.....	43	4.6 Kayıt.....	53
4.3.1 KİŞİLER menüsünden Çağrı Yapma.....	44	4.6.1 Kaydı Başlatma.....	53
4.3.2 Kişilerde Kullanılabilen Özellikler...	44	4.6.2 Kayıtlı Dosyaları Yeniden Oynatma veya Silme.....	54
4.3.3 Kişi Listesine Yeni Kişi Ekleme.....	45	4.6.3 Kalan Kayıt Süresini Kontrol Etme.....	54
4.3.4 Tek Tuşla Erişim Özelliğiyle Dijital Arama Yapma.....	46	4.7 Çağrı Kaydı.....	55
4.3.5 Hızlı Kişi.....	46	4.7.1 Çağrı Kaydından Kişi Listesine Kişi Kaydetme.....	55
4.3.5.1 Hızlı Kişi Düzenleme.....	46	4.8 Bölge.....	56
4.3.5.2 Hızlı Kişi Çağrısı Yapma..	47	4.9 Telsiz Bilgileri.....	56
4.4 Tarama.....	47		
4.4.1 Tarama Listesi Seçme.....	47		

4.10 Gizli Mod.....	56	8.3 XT660d Eksiksiz Frekans Listesi.....	76
4.10.1 Gizli Modu Etkinleştirme.....	57	8.4 XT665d Eksiksiz Frekans Listesi.....	78
4.10.2 Gizli Modu Devre Dışı Bırakma...	57	8.5 CTCSS ve PL/DPL Kodları.....	80
4.11 Giriş.....	57	Ek A: Motorola Solutions Sınırlı Garantisi.....	87
4.12 Telsiz Kimliğiyle Doğrudan Çağrı.....	58	A.1 Garanti Kapsamına Girmeyenler.....	87
4.13 Tersine İletim.....	58	A.2 Garanti Bilgisi.....	87
4.14 Sessiz Mod.....	59	Ek B: Aksesuarlar.....	89
Bölüm 5: Telsizi Ayarlama.....	61		
5.1 CPS kullanarak ayarlama.....	61		
5.2 Telsizleri Kopyalama.....	62		
5.3 R2R Kopyalama Kablosunu (İsteğe Bağlı Aksesuar) Kullanarak Telsiz Kopyalama.....	62		
5.4 Kullanım Talimatları.....	63		
5.5 Kopyalama Başarısız Olursa Ne Yapmalı?	64		
Bölüm 6: Sorun Giderme.....	65		
6.1 Belirti ve Çözümler.....	65		
Bölüm 7: Kullanım ve Bakım.....	69		
7.1 Önlem.....	69		
Bölüm 8: Frekans ve Kod Çizelgesi.....	71		
8.1 Analog Frekans ve Kod Çizelgeleri.....	71		
8.2 Dijital Frekans ve Kod Çizelgesi.....	74		

Bu sayfa özellikle boş bırakılmıştır.

Bilgisayar Yazılımı Telif Hakları

Bu kılavuzda anlatılan Motorola Solutions ürünleri, yarı iletken belleklerde ya da diğer ortamlarda saklanan, telif hakkı alınmış Motorola Solutions bilgisayar programlarını içerebilir. Amerika Birleşik Devletleri ve diğer ülkelerdeki kanunlar, Motorola Solutions'a telif haklarıyla korunan bilgisayar programını kopyalamak veya herhangi bir formatta çoğaltmak konusundaki münhasır haklar dahil ancak bunlarla sınırlı olmamak kaydıyla telif haklarıyla korunan bilgisayar programları üzerinde belli münhasır haklar sağlamaktadır. Buna göre, bu kullanıcı kılavuzunda açıklanan Motorola Solutions ürünlerinde yer alan ve telif haklarıyla korunan hiçbir Motorola Solutions bilgisayar programı; Motorola Solutions'ın açık yazılı izni alınmadan hiçbir şekilde kopyalanamaz, çoğaltılamaz, değiştirilemez, tersine mühendisliğe konu olamaz veya dağıtılamaz.

Ayrıca, Motorola Solutions ürünlerinin satın alınması; bu ürünün satışında uygulanan yasa gereği ortaya çıkan münhasır olmayan normal kullanım lisansı hariç olmak üzere, Motorola Solutions telif hakları, patentleri ve patent uygulamaları uyarınca hiçbir lisansın, doğrudan ya da zımnen, hukuki engel ya da başka herhangi bir yolla, bu ürünleri satın alan kişiye geçmesini sağlamamaktadır.

Bu sayfa özellikle boş bırakılmıştır.

Önemli Güvenlik Bilgileri

Çift Yönlü Portatif Telsizler için RF Enerjisine Maruz Kalma ve Ürün Güvenliği Kılavuzu



DİKKAT:

Bu telsiz yalnızca İş Amaçlı kullanımla sınırlıdır.

Telsizi kullanmadan önce yürürlükteki standartlar ve Yönetmelikler uyarınca güvenli kullanım, RF enerjisi farkındalığı ve kontrolü açısından önem arz eden kullanım talimatlarını içeren Çift Yönlü Portatif Telsizler için RF Enerjisine Maruz Kalma ve Ürün Güvenliği Kılavuzunu okuyun.

Motorola Solutions tarafından onaylanmış piller ve diğer aksesuarların listesini aşağıdaki web sitesinde bulabilirsiniz:

<http://www.motorolasolutions.com>

Bu sayfa özellikle boş bırakılmıştır.

Kullanım Önlemi

XT600d Serisi Dijital Portatif telsiz, yağmurlu ya da tozlu ortamlar gibi kötü saha koşullarına karşı dayanıklılık sağlayan IP55 spesifikasyonlarını karşılamaktadır.

- Telsiz suya veya yağmura maruz kaldığında hoparlör ızgarasından ve mikrofon yuvasından içeri giren suyu çıkarmak için telsizi iyice sallayın. Hoparlör ızgarasının ve mikrofon yuvasının içinde kalan su, ses performansını düşürebilir.
- Telsizin pil temas bölgesi ıslanırsa pili telseze takmadan önce hem pilin hem de telsizin pil temas noktalarını temizleyip kurulaşın. Bu bölgelerin ıslak kalması telseze kısa devre yaptırabilir.
- Telsiz aşındırıcı sıvıların (tuzlu su gibi) etkisine maruz kalırsa telsizi ve pili temiz suyla durulaşıp kurulaşın.
- Telsizin dış yüzeylerini temizlemek için temiz suda seyreltilmiş az miktarda yumuşak bir bulaşık deterjanı (örneğin yaklaşık 4 litre suya bir çay kaşığı deterjan) kullanın.
- Temizlik sırasında telseze su kaçmasına yol açabileceğinden telsiz üzerinde yüksek basınçlı jet sprey kullanmayın.



DİKKAT:

Telsizi parçalarına ayırmayın. Aksi takdirde, telsizin sızdırmazlığı zarar görebilir ve telsizin içine doğru su sızıntısı yolları açılabilir. Telsizin bakım işleri yalnızca telsizin sızdırmazlığının test edilip değiştirilebileceği donanıma sahip servis deposunda yapılmalıdır.

Bu sayfa özellikle boş bırakılmıştır.

Giriş

Bu kullanım kılavuzu, telsizlerinizin temel çalışma prensiplerini içermektedir.

Bayiniz ya da sistem yöneticiniz, telsizinizi özel ihtiyaçlarınız doğrultusunda özelleştirmiş olabilir. Daha fazla bilgi için bayinizle ya da sistem yöneticinizle görüşün.

Aşağıdaki sorulara yanıt bulmak için bayinize ya da sistem yöneticinize danışabilirsiniz:

- Telsiziniz, ön ayarlı standart kanallarla programlanmış mı?
- Diğer özelliklere ulaşmak için hangi tuşlar programlanmış?
- İhtiyaçlarınıza uyabilecek isteğe bağlı aksesuarların neler?
- Etkili bir iletişim için telsizinizi en iyi nasıl kullanabilirsiniz?
- Telsiz ömrünü uzatacak bakım prosedürleri neler?

Bu sayfa özellikle boş bırakılmıştır.

Pil ve Şarj Cihazları Güvenlik Bilgileri

Bu belge önemli güvenlik ve kullanım talimatları içerir. Bu talimatları dikkatlice okuyun ve ileride başvurmak üzere saklayın. Pil şarj cihazını kullanmadan önce aşağıdaki ekipmanların üzerindeki tüm talimatları ve dikkat işaretlerini okuyun:

- şarj cihazı
 - pil
 - pil takılı telsiz
- 1 Yaralanma riskini azaltmak için sadece Motorola Solutions onaylı şarj edilebilir pilleri şarj edin. Başka pillerin şarj edilmesi patlamaya, bedensel yaralanmalara ve hasara neden olabilir.
 - 2 Motorola Solutions tarafından önerilmeyen aksesuarların kullanılması yangın, elektrik çarpması veya yaralanmaya sebep olabilir.
 - 3 Elektrik prizinde ve kabloda oluşabilecek zararı azaltmak için şarj cihazını çıkarırken kablodan değil, fiş kısmından tutarak çekin.
 - 4 Gerekli olmadığı sürece uzatma kablosu kullanılmamalıdır. Uygun olmayan bir uzatma

kablosunun kullanılması yangına ve elektrik çarpmasına yol açabilir. Uzatma kablosu kullanmak gerekiyorsa kablo boyutu 30,48 metreye (100 fit) kadar olan uzunluklar için 18 AWG, 45,72 metreye (150 fit) kadar olan uzunluklar içinse 16 AWG olmalıdır.

- 5 Bozuk ya da herhangi bir şekilde zarar görmüş şarj cihazını çalıştırmayın. Şarj cihazını yetkili bir Motorola Solutions servis temsilcilerine götürün.
- 6 Şarj cihazını parçalarına ayırmayın; şarj cihazı onarılamaz ve yedek parçaları mevcut değildir. Şarj cihazının parçalarına ayrılması elektrik çarpması veya yangın riskine yol açabilir.
- 7 Elektrik çarpması riskini azaltmak için bakım veya temizlik işlemlerinden önce şarj cihazını AC prizinden çekin.

Güvenli Çalıştırma Yönergeleri

- Pili şarj ederken telsizi kapatın.
- Şarj cihazı dış mekanda kullanım için uygun değildir. Yalnızca kuru yerlerde/koşullarda kullanın.
- Şarj cihazını (yalnızca ürünün üzerinde belirtilen şekilde) doğru gerilimi sağlayan, sigorta ve kablo bağlantıları gerekli şekilde yapılmış bir prize takın.

- Ana fişi çıkararak şarj cihazının hat gerilimi bağlantısını kesin.
- Ekipmanı kolayca erişebileceğiniz bir prize takın.
- Sigorta kullanılan ekipmanlarda, değişim için kullanılan parçalar ekipman talimatlarında belirtilen tip ve derecelendirmeye uygun olmalıdır.
- Güç kaynağı ekipmanı etrafındaki maksimum ortam sıcaklığı 40°C'yi (104°F) geçmemelidir.
- Güç kaynağı ünitesinden gelen çıkış gücü, şarj cihazının alt kısmında bulunan ürün etiketinde belirtilen derecelendirme değerlerini aşmamalıdır.
- Kimsenin kablonun üzerine basmayacağından, takılmayacağından ya da kablonun suya, hasara veya baskıya maruz kalmayacağından emin olun.

Telsize Genel Bakış

Bu bölümde, telsizi kontrol etmek için kullanılan düğmeler ve işlevler açıklanmaktadır.

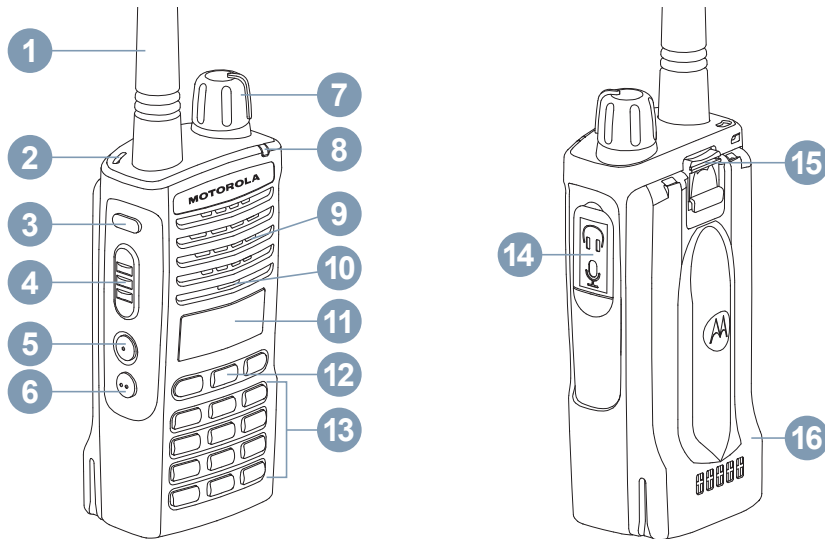

1.1





Kontrol Düğmeleri

Aşağıdaki tabloda telsizdeki tüm düğmelerin işlevleri açıklanmaktadır:

Tablo 1: Kontrol Düğmelerinin Referans Tablosu

Numara	Açıklama
1	Anten XT660d/XT665d modelinde anten çıkarılamaz.
2	Askı geçirme deliği
3	Kayıt Düğmesi Kayıttan yayın özelliğini açmak/kapatmak için düğmeye basın. Daha fazla bilgi için bkz. Kayıt sayfa 53 .
4	PTT Düğmesi Konuşmak için basılı tutun, dinlemek için serbest bırakın.
5, 6	Yan Düğme 1 (SB1), Yan Düğme 2 (SB2) Bkz. Tablo 2: SB1 ve SB2 düğmeleri için Varsayılan Ayar sayfa 20
7	Açma/Kapatma/Ses Düzeyi Topuzu Telsizi açıp kapatır ya da telsizin ses düzeyini ayarlar.
8	LED

Tablonun devamı...

Numara	Açıklama
	Pil durumu, çalışma durumu, telsiz çağrısı bilgileri ve tarama durumunu gösterir.
9	Hoparlör
10	Mikrofon Kullanıcı, mesaj gönderirken mikrofona doğru, anlaşılır biçimde konuşur.
11	LCD Ekran Turuncu arka aydınlatmalı Tek Renkli Ekran.
	Menü/Tamam ve Gezinme Düğmeleri
	Bir menüye girmek veya seçimi onaylamak için  düğmesine basın; program modunda seçimi kaydetmek için basılı tutun.
12	Menüde bulunan seçimlerin sol/sağ tarafına geçmek için  /  düğmesine basın; geçişi hızlandırmak için düğmeyi basılı tutun.
	İptal etmek ve önceki menü seviyesine dönmek için  düğmesine basın; Ana ekrana dönmek için bu düğmeyi basılı tutun.
	Alfasayısal Tuş Takımı
13	Sıfır için  düğmesine basın. Sayı, karakter ve dil seçimlerini değiştirmek için bu düğmeyi basılı tutun. Telsiz ekranında sağ üst köşede, girebileceğiniz karakterleri belirtmek üzere ABC, abc ve 123 gösterilir.

Tablonun devamı...

Numara	Açıklama
	Metin içinde boşluk için  düğmesine basın. PTT düğmesi hariç tüm kontrol düğmelerini kilitlemek veya kilidini açmak için bu düğmeyi basılı tutun.
14	Aksesuar Konektörü Uyumlu ses aksesuarlarıyla bağlantı kurar.
15	Pil Mandalı
16	Pil XT600d Serisi, Standart Kapasiteli Li-İyon pil ile birlikte gelir. Başka piller de kullanılabilir. Daha fazla bilgi için bkz. Tablo 4: Motorola Solutions Onaylı Piller sayfa 28.

Tablo 2: SB1 ve SB2 düğmeleri için Varsayılan Ayar

Düğmeler	Varsayılan Ayar
Kısa Basma SB1	Ana Kanal
Uzun Basma SB1	Pil Seviyesi Anonsu
Kısa Basma SB2	Tarama
Uzun Basma SB2	İzleme

Her basışın telsizde nasıl karşılık gördüğünü tanımlamak için:

Kısa basma

Hızlıca basıp bırakın.

Uzun basma

Programlanmış süre boyunca basılı tutun.

Basılı tutma

Düğmeyi basılı tutun.

**NOT:**

Bayinize ya da sistem yöneticiniz, telsizinizi özel ihtiyaçlarınız doğrultusunda özelleştirmiş olabilir. Telsizinizin nasıl programlandığını belirlemek için bayinize veya sistem yöneticinize başvurun.

1.2

Telsizin Teknik Özellikleri

Aşağıdaki tabloda telsizin teknik özellikleri açıklanmaktadır:

Tablo 3: XT660d/XT665d Telsizin Teknik Özellikleri

	XT660d	XT665d
Frekans Bandı (MHz)	PMR446, digital PMR446	PMR446, digital PMR446, LPD 433-434
İletim Gücü (W)	0,5	PMR446 ve digital PMR446 için 0,5, LPD için 0,01
Kanal Sayısı	128	128
Anten	Çıkarılamaz	Çıkarılamaz

XT660d

XT665d

Model Etiketi

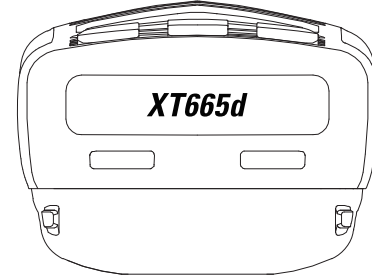
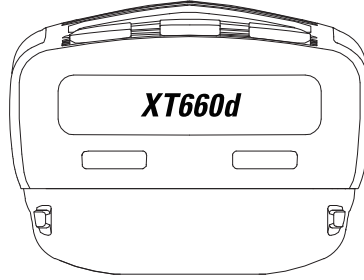

Piller ve Şarj Cihazları

XT600d Serisi telsizler, pil ömrünü belirleyen farklı kapasitelere sahip Lityum-İyon (Li-İyon) pillerle birlikte gelir.

2.1

Li-İyon Pil Hakkında

XT600d Serisi telsiz, şarj edilebilir bir Li-İyon pille birlikte gelir. Optimum kapasite ve performans için bu pil ilk kullanımdan önce tamamen şarj edilmelidir.

Pil ömrü çeşitli faktörlere göre değişir. En önemli faktörler, pillerin aşırı şarj edilmesi ve her döngüdeki ortalama boşalma derinliğidir. Tipik olarak, aşırı şarj etme ve ortalama boşalma ne kadar fazlaysa pil o kadar az döngüye dayanacaktır. Örneğin, gün içinde birkaç kez aşırı şarj edilen ve %100 boşalan bir pil, daha az aşırı şarj edilen ve gün içinde %50 boşalan bir pile göre daha az döngüye dayanır. Minimum düzeyde aşırı şarj edilen ve ortalama %25 boşalan pil daha da uzun süre dayanır.

Motorola Solutions piller özel olarak bir Motorola Solutions şarj cihazıyla kullanılmak üzere tasarlanmıştır (tersi de geçerlidir). Pilin, markası Motorola Solutions olmayan bir ekipmanla şarj edilmesi, zarar görmesine yol açabilir ve garantisini geçersiz kılabilir. Mümkünse pil sıcaklığının

25°C (77°F'ye) (oda sıcaklığı) olmasını sağlayın. Soğuk (10°C [50°F] altında) bir pilin şarj edilmesi elektrolit sızıntısına ve nihayetinde pilin arızalanmasına yol açabilir. Sıcak (35°C [95°F] üzerinde) bir pilin şarj edilmesi boşalma kapasitesinin düşmesine yol açar ve telsiz performansını etkiler. Yüksek hızlı Motorola Solutions pil şarj cihazları, pillerin yukarıda belirtilen sıcaklık limitleri içinde şarj edilmesini sağlamak için bir sıcaklık algılama devresi içerir.

Aşağıda, Pil Tasarrufu sırasında 0,5 W TX Gücüyle Li-İyon Pil ömrü verilmektedir:

Standart

20 saat

Yüksek Kapasiteli Pil

28 saat

2.2

Li-İyon Pili Takma

Aşağıdaki adımlarda Li-İyon Pilin nasıl takılacağı açıklanmaktadır:

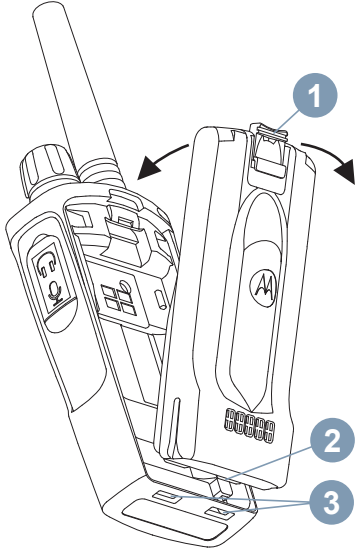

1 Telsizi kapatın.

2 Motorola Solutions logosu yukarı bakacak şekilde, pilin altındaki tırnakları (2) yuvalara (3) takın.

3 Pil mandalını (1) yerine oturuncaya kadar telsize doğru bastırın.

2.3

Li-iyon Pili Çıkarma

Aşağıdaki adımlarda Li-iyon Pilin nasıl çıkarılacağı açıklanmaktadır:

1 Telsizi kapatın.

2 Pil mandalına bastırın ve basılı tutun.

3 Pili telsizden çıkarın.

2.4

Güç Kaynağı ve Tepsili Tek Üniteli Şarj Cihazı (SUC)

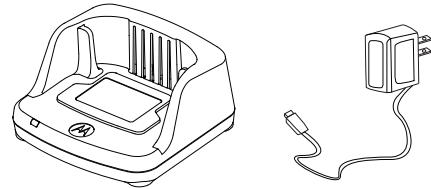

Telsizinizle birlikte bir adet Tepsili SUC, bir adet güç kaynağı (Dönüştürücü olarak da bilinir) ve adaptör grubu sunulur.

Güç kaynağınızı telsiz paketinizle birlikte gelen adaptörlere uyum sağlaması için değiştirebilirsiniz. Bulduğunuz bölgenin adaptörünü kullanın.

Güç kaynağını takıp sökmek için aşağıdaki işlemleri gerçekleştirin:

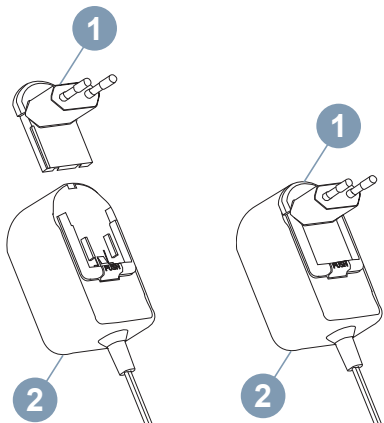

- Adaptörü (1) yerine oturana kadar Güç Kaynağının (2) yivleriyle hizalayın.

- Sökmek için Adaptörü (1) yukarı kaydırın.

**NOT:**

Resimlerde gördüğünüz adaptör sadece gösterim amaçlıdır. Kurulumunu yaptığınız adaptör, bölgeye göre farklılık gösterebilir.

Ek şarj cihazı veya güç kaynağı (2) alırken benzer Tepsili SUC ve güç kaynağı grubu kullandığınızdan emin olun.

2.5

Kılıf

Aşağıdaki adımlarda kılıfın nasıl kullanılacağı

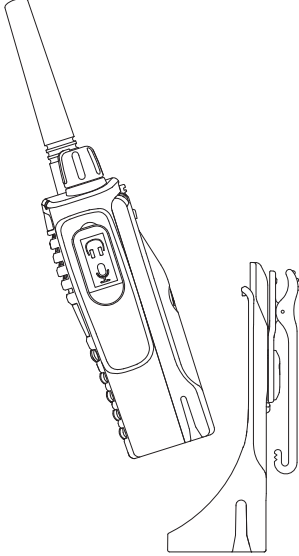

açıklanmaktadır:

- 1 Telsizi kılıfın tabanına doğru kaydırın. Kılıfın üzerindeki kancalar pilin üstündeki girintilere

geçinceye kadar telsizi kılıfın arkasına doğru bastırın.

- 2 Çıkarmak için kılıf üzerindeki üst çıkıntıyı kullanarak kılıfın kancalarını pilin üst girintilerinden ayırın. Telsizi kaydırın ve kılıftan çıkarın.

2.6

Telsizi Şarj Etme

Telsiz takılıyken, pili Motorola Solutions onaylı bir Şarj Tepsili SUC veya Çok Üniteli Şarj Cihazı (MUC) içine yerleştirin.

2.7

Telsizi Tepsili SUC ile Şarj Etme

Aşağıdaki adımlarda, Tepsili SUC kullanarak telsizin nasıl şarj edileceği açıklanmaktadır:

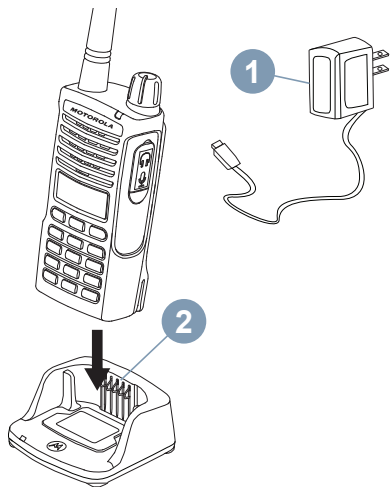

- 1 Şarj Cihazını düz bir yüzeye yerleştirin.
- 2 Güç Kaynağının konektörünü (1) Tepsili SUC'nin kenarındaki porta (2) takın.

- 3 Telsizi, ön yüzü resimde gösterildiği gibi olacak şekilde şarj cihazına takın.



NOT:

Telsize takılı olan bir pili şarj ederken pilin tamamen dolması için telsizi kapatın. Daha fazla bilgi için bkz. [Güvenli Çalıştırma Yönergeleri sayfa 15.](#)

2.8

Pili Tek Başına Şarj Etme

Yalnızca pili şarj etmek için aşağıdaki adımları uygulayın:

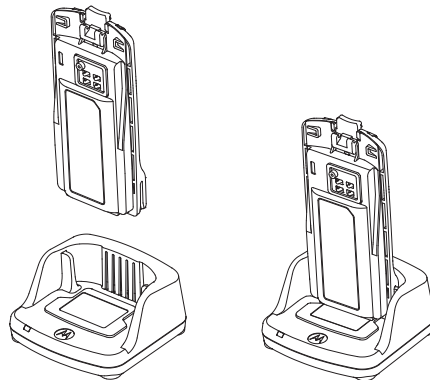

- 1 "Telsizi Tepsili SUC ile Şarj Etme sayfa 26" bölümündeki **adım 3** işlemini uygulayın.
- 2 Pili, pilin iç yüzeyi Tepsili SUC'ye bakacak şekilde tepsiyeye yerleştirin.
- 3 Pil yuvaları ile Tepsili SUC'nin hizalama parçalarını hizalayın.

Tablo 4: Motorola Solutions Onaylı Piller

Parça Numarası	Açıklama
PMNN4434_R	Standart Li-İyon Pil
PMNN4453_R	Yüksek Kapasiteli Li-İyon Pil

2.9

Tepsili Şarj Cihazı LED Göstergesi

Aşağıdaki tabloda her durumun ve LED göstergesinin farkı açıklanmaktadır:

Tablo 5: Şarj Cihazı LED Göstergesi

Durum	LED Göstergesi	Yorumlar
Güç Açık	Yaklaşık 1 saniye yeşil	-
Şarj Oluyor	Sabit Kırmızı	-
Şarj İşlemi Tamamlandı	Sabit Yeşil	-
Pil Arızalı	Hızlı Yanıp Sönen Kırmızı	Normalde bu sorun, pil paketinin yeniden yerleştirilmesiyle çözülür.
Şarj Olmayı Bekliyor	Sarı Renkte Yavaş Yanıp Sönme	Pil sıcaklığı çok yüksek veya çok düşüktür ya da yanlış güç gerilimi kullanılmaktadır.
Pil Seviyesi Durumu	Yok	Pil boş
	Bir Kez Yanıp Sönen Kırmızı	Pil seviyesi düşük

Tablonun devamı...

Durum	LED Göstergesi	Yorumlar
	İki Kez Yanıp Sönen Sarı	Pil orta düzeyde
	Üç Kez Yanıp Sönen Yeşil	Pil seviyesi yüksek

LED Göstergesi YOKSA:



- Pili takılı telsizin veya tek başına pilin doğru takılıp takılmadığını kontrol edin. ("[Telsizli Tepsili SUC ile Şarj Etme sayfa 26](#)" bölümünün [adım 3](#) kısmına bakın)
- Güç kaynağı kablosunun uygun bir AC prizi kullanılarak şarj cihazı soketine sağlam bir şekilde takıldığından ve prizde güç bulunduğundan emin olun.
- Telsizde kullanılan pilin [Tablo 4: Motorola Solutions Onaylı Piller sayfa 28](#) içindeki listede bulunduğunu doğrulayın.

2.10

Pil Göstergesi

Telsizin sol üst köşesinde bulunan pil göstergesi, telsizde ne kadar pil gücünün kaldığını gösterir.

Tablo 6: Li-İyon Pil Göstergesi

Pil Göstergesi		
3 Çubuk	2 Çubuk	1 Çubuk
		
%100-70	%70-30	%35-0 (yanıp söndüğünde ≤ %10)

2.11

Tahmini Şarj Süresi

Aşağıdaki bölümde, pilin tahmini şarj süresiyle birlikte şarj çözümleri sağlanmaktadır. Daha fazla bilgi için bkz. [Tablo 14: Pil sayfa 89](#).

Standart Pil

≤ 4,5 saat

Yüksek Kapasiteli Pil

≤ 4,5 saat

2.12

MUC (İsteğe Bağlı Aksesuar) Kullanarak Telsizi ve Pili Şarj Etme

MUC, altı telsize veya pile kadar toplu olarak şarja olanak sağlar. Piller telsizle birlikte şarj edilebilir ya da çıkarılıp ayrı olarak MUC'ye yerleştirilebilir. Altı şarj etme yuvasının her birine bir telsiz (Tutucu ile veya tutucu olmadan) veya pil yerleştirilebilir ancak aynı anda ikisi birlikte yerleştirilemez.

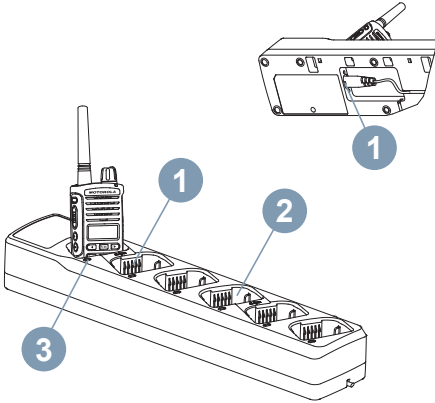

1 MUC'yi düz bir yüzeye koyun.

2 Güç kablosu fişini MUC'nin alt kısmındaki iki pimli konektörüne (1) takın.

3 Güç kablosunu AC prizine takın.

4 Telsizi kapatın.

5 Telsizi veya pili, telsiz veya pil temas noktalarından (2) uzağa bakacak şekilde şarj etme yuvasına (3) takın.



NOT:

- MUC'nin çalışması ile ilgili daha fazla bilgiyi MUC ile birlikte verilen Talimat Belgelerinde bulabilirsiniz. Parçalar ve parça numaraları hakkında daha fazla bilgi için bkz. [Aksesuarlar sayfa 89](#).
- MUC'nin LED Göstergeleri (3) hakkında daha fazla bilgi için bkz. [Tablo 5: Şarj Cihazı LED Göstergesi sayfa 28](#).

Başlarken

Bu bölüm, telsizin temel çalışma prensiplerini öğrenmenize yardımcı olur.

3.1

Telsizi Açma/Kapatma

Telsizi açmak için **Açma/Kapatma/Ses Düzeyi** Topuzunu saat yönünde döndürün. Telsizden aşağıdakilerden biri duyulur:

- Güç açık tonu ve kanal numarası anonsu,
- Pil seviyesi ve kanal numarası anonsları ya da
- Sessiz (Sesli tonlar devre dışı).

LED, 3 saniye boyunca aralıksız olarak kırmızı yanıp söner.

Telsizi kapatmak için "klik" sesi duyana ve **Açma/Kapatma/Ses Düzeyi** Topuzunu saatin aksi yönünde döndürün.

3.2

Ses Düzeyini Ayarlama

Ses düzeyini artırmak için **Açma/Kapatma/Ses Düzeyi** Topuzunu saat yönünde; azaltmak için saatin aksi yönünde döndürün.



NOT:

Ses düzeyi yüksekken ya da ayarlanıyorken telsizi kulağınıza çok yakın tutmayın.



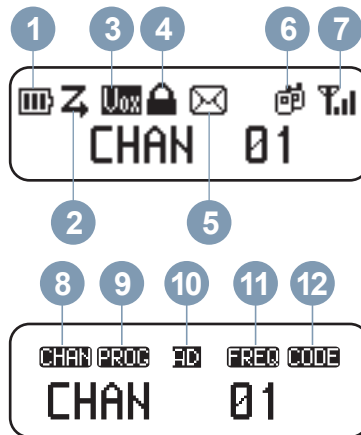

3.3

Telsiz Ekranı











Ana ekrandaki ilk satırda, farklı özelliklerin durumunu göstermek için çeşitli simgeler yer alır. İkinci satır, menü dizeleridir.



Aşağıdaki tabloda simgeler açıklanmaktadır:

No.	Simge	Açıklama
1.		Gösterilen çubuk sayısı (0-3), pilin kalan şarjını gösterir.
2.		Tarama etkinleştirilmiştir.
3.		VOX/iVOX özelliği etkinleştirilmiştir. VOX aksesuarları olmadan etkinleştirme işlemi yapılırken, telsiz iVOX modundadır. PTT düğmesine basmadan mikrofona konuşabilirsiniz. VOX aksesuarları kullanıldığında, aksesuarlardaki veya telsizdeki PTT düğmesini basılı tutmadan aksesuar mikrofona konuşabilirsiniz.
4.		Tuş takımı ve Yan düğmeler kilitlidir.

Tablonun devamı...

No.	Simge	Açıklama
5.		Telsize en az bir adet okunmamış metin mesajı gelmiştir.
6.i.		Telsiz, Grup Çağrısı yoluyla iletişim kurmaktadır.
6.ii.		Telsiz, Özel Çağrı yoluyla iletişim kurmaktadır.
7.		Bu simge, Alınan Sinyal Güç Göstergesidir. Gösterilen çubuk sayısı (0-3), alınan sinyalin gücünü belirtir.
8.		Bu simge, geçerli kanal indeksidir.
9.		Telsiz şu anda programlama modundadır.
10.i.		Geçerli kanal, Analog modundadır.
10.ii.		Geçerli kanal, Dijital moddadır.

Tablonun devamı...

No.	Simge	Açıklama
11.		Bu simge, geçerli kanal frekansını gösterir.
12.		Bu simge, geçerli CTCSS/DPL kodunu gösterir.

**NOT:**

Burada yer alan telsiz ekranı sadece simgelerin yerlerini göstermek içindir. Her telsiz ekranı, modele veya bölgeye dayalı olarak sunulan önceden programlanmış özelliklere göre farklı görünebilir (kanal ve kod).

PTT düğmesi dışındaki herhangi bir düğmeye basıldığında arka aydınlatma açılır.

3.4

Kanal Seçme

Bir sonraki kanala gitmek için Ana ekranda  veya

 düğmesine iki kez basın.

Her kanalın kendi Frekansı, Paraziti Devre Dışı Bırakma Kodu ve Tarama Ayarları vardır.

[Geribildirim Gönder](#)

3.5

Çağrı Alma

Aşağıdaki adımlarda nasıl çağrı alınacağı açıklanmaktadır:

- 1 PTT** düğmesini bırakın ve ses etkinliğini dinleyin.
- Yanıtlamak için telsizi dikey olarak ağızınızdan 2,5 - 5 cm (1 - 2 inç) uzakta tutun. Konuşmak için **PTT** düğmesine basın; dinlemek için düğmeyi bırakın.
Telsiz yayın alırken veya yaparken LED aralıksız olarak kırmızı yanar.

Çağrı yapmak için bkz. [KİŞİLER menüsünden Çağrı Yapma sayfa 44.](#)

3.6

Sinyal Gücü Göstergesi ve Kanal Meşgul Göstergeleri

Frekansta bir etkinlik olduğunda, Sinyal Gücü Gösterge simgesi (çubuklar olmadan) yanıp söner ve telsiz LED'i sabit turuncu renkte kalır. Telsizin Sinyal Gücü Gösterge

simgesi , alım kapsama alanına bağlı olarak 1 (en

zayıf) ile 3 (en güçlü) arasında değişebilir. Telsiz alım modundayken, Sinyal Gücü Gösterge simgesini çubuklarla gösterir.



NOT:

Sinyal yolunu kapatan engeller, gelen sinyali etkileyebilir.

3.7

Konuşma Mesafesi

XT600d Serisi telsizler performansı en üst seviyeye çıkaracak ve sahadaki yayın mesafesini geliştirecek şekilde tasarlanmıştır. Paraziti önlemek için telsizler arasındaki mesafenin 1,5 m'den fazla olması önerilir. Telsizin kapsama alanı, düz alanlarda 16.250 m², 13 kat ve 9 km'dir.

Konuşma mesafesi alana bağlıdır. Beton yapılar, yoğun ağaçlık alanlar ile iç mekanda veya araçta kullanım, telsizin konuşma mesafesini etkiler. Düz açık alanlarda 9

kilometreye kadar bir alanı kapsayacak şekilde en iyi mesafeye erişilir. İzlenen yolda binalar ve ağaçlar varsa ortalama bir mesafeye erişilir. İletişim yolunu engelleyen yoğun bitki örtüsü ve dağlar varsa en az mesafede erişim sağlanır.

Düzgün çift yönlü bir iletişim sağlamak için Kanal, Frekans ve Parazit Devre Dışı Bırakma Kodları her iki radyoda da aynı olmak zorundadır. Bu, telsizinizin önceden programlanmış profiline bağlıdır:

Kanal

Telsiz modeline bağlı olarak, telsizin kullanmakta olduğu kanaldır.

Frekans

Yayın yapmak/almak için kullanılan frekanstır.

Parazit Devre Dışı Bırakma Kodu

Bu kodlar, kod kombinasyonları seçimi sağlayarak parazitin en aza indirilmesini sağlar.

3.8

Telsiz LED Göstergeleri

Aşağıdaki tabloda telsiz durumu ve LED göstergesi açıklanmaktadır:

Telsiz Durumu	LED Göstergesi
Çalıştırma	3 saniye boyunca aralıksız kırmızı renktedir.
Yayın Yapma (TX)/Yayın Alma (RX)	Telsiz yayın yaparken veya alırken aralıksız kırmızı renktedir.
"Boşta" Programlama Modu/Kanal Modu	Nabız hızında kırmızı yanıp söner.
Kanal Meşgul	Aralıksız turuncu renktedir.
Düşük Pil	Nabız hızında turuncu yanıp söner.
Tarama	Hızlıca kırmızı yanıp söner.
VOX/iVOX Modu	Nabız hızında iki kez kırmızı yanıp söner.
VOX/iVOX PTT	Telsizin yayın yaptığını göstermek için aralıksız kırmızı renktedir.
Kayıt	Nabız hızında kırmızı ve yeşil yanıp söner.
CPS Programlama Modu	Nabız hızında yeşil yanıp söner.
Kopyalama Modu	Nabız hızında iki kez turuncu yanıp söner.
Kopyalama Devam Ediyor	Kopyalama bitene kadar aralıksız turuncu renktedir.
Ürün Yazılımı Yükseltiyor	Telsiz yükseltmeye hazır olduğunda aralıksız yeşil renkte yanar; yükseltme sırasında LED hızlıca yeşil yanıp söner, veri aktarımı

tamamlandığında LED söner ve 3 saniye boyunca aralıksız kırmızı yanarak telsizi çalıştırır.

3.9

VOX ve iVOX

Bu bölümde VOX/iVOX özelliğinin kurulumu ve hassasiyet ayarı açıklanmaktadır.

VOX

VOX yalnızca VOX özellikli aksesuarlarla desteklenir. VOX tipi kulaklıklar mikrofonu daima etkin durumda tutar. Böylece telsiz, kullanıcının telsiz veya ses aksesuarındaki **PTT** düğmesine basmasına gerek kalmadan sinyali algıladıktan sonra otomatik olarak yayın yapar.

iVOX

iVOX yalnızca ses aksesuarları telsize takılı olmadığında desteklenir. iVOX etkinleştirildiğinde telsiz mikrofonu daima etkindir. Böylece telsiz, kullanıcının telsiz veya ses aksesuarındaki **PTT** düğmesine basmasına gerek kalmadan sinyali algıladıktan sonra otomatik olarak yayın yapar.

VOX'i ayarlama

Aşağıdaki adımlarda VOX'in nasıl ayarlanacağı açıklanmaktadır:

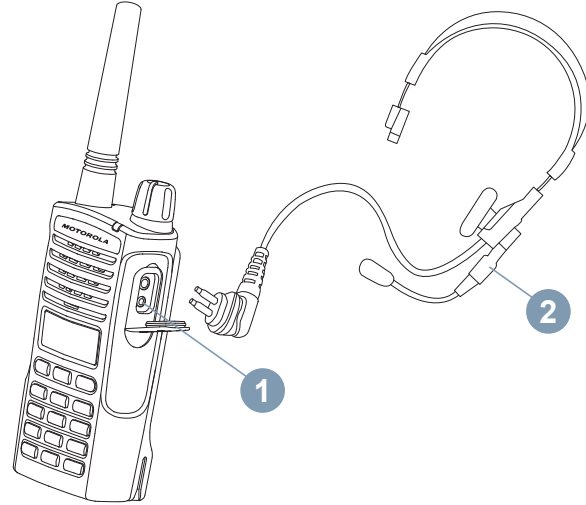

3.9.1

- 1 Telsizi kapatın.
- 2 Aksesuar kapağını açın.
- 3 Ses aksesuarının (2) fişini sıkı bir şekilde aksesuar portuna (1) takın.
- 4 Telsizi açın.
LED Göstergesi iki kez kırmızı yanıp söner.
- 5 Aksesuarı kulağınıza götürmeden önce telsizin sesini kısın.
- 6 Yayın göndermek için aksesuar mikrofonu doğru konuşun ve yayını almak için konuşmayı kesin.
PTT düğmesine basılarak ya da ses aksesuarı çıkarılarak VOX geçici olarak devre dışı bırakılabilir.

**NOT:**

Aksesuar sipariş etmek için Motorola Solutions satış merkezinizle iletişime geçin.

3.9.2

iVOX'i Ayarlama

Aşağıdaki adımlarda iVOX'in nasıl ayarlanacağı açıklanmaktadır:

- 1 Telsizi kapatın.
- 2 iVOX özelliğini etkinleştirmek için telsizi açarken **PTT** düğmesini basılı tutun.
Ekranında VOX bilgisi görüntülenir.

**NOT:**

PTT düğmesine kısa basıldığında iVOX geçici olarak devre dışı bırakılır. Ekranında VOX bilgisi yanıp döner.
iVOX'i yeniden etkinleştirmek için **PTT** düğmesine tekrar kısa basın.

Konuşmaya başlamanız ve telsizin yayın yapması arasında kısa bir gecikme vardır.

3.9.3

iVOX Hassasiyetini Ayarlama

Telsizin aksesuar veya mikrofonunun hassasiyeti farklı çalışma ortamlarına uyacak şekilde ayarlanabilir. iVOX

hassasiyeti, Müşteri Programlama Yazılımı (CPS) veya



düğmesiyle programlanabilir.

Varsayılan değer MEDIUM seçeneğidir. iVOX aşağıda listelenen değerlerden herhangi birine ayarlanabilir:

1 düğmesine basın ve SETTING ögesine gidin.

2 düğmesine basın ve VOX LEVEL ögesine gidin.

3 düğmesine basın ve uygun hassasiyet seviyesine gidin.

4 Seçiminizi onaylamak için düğmesine basın.



NOT:

VOX seviyeleri LOW, MEDIUM ve HIGH değerleri arasında değişebilir.

3.10

Fabrika Varsayılanlarına Sıfırlama

Bu özellik, tüm telsiz özelliklerini varsayılan ayarlara döndürür.

Telsizi açarken yüksek tonda civıltı sesi duyana kadar **PTT**, **SB2** ve **SB1** düğmelerine aynı anda basın.

3.11

Bip Tonunu Etkinleştirme veya Devre Dışı Bırakma

Aşağıdaki adımlarda bip tonunun nasıl etkinleştirileceği ve devre dışı bırakılacağı açıklanmaktadır:

1 düğmesine basın ve SETTING ögesine gidin.

2 düğmesine basın ve BEEP TONE ögesine gidin.

3 düğmesine basın ve ON/OFF seçeneğine gidin.

- 4 Bip Tonunu açmak veya kapatmak için  düğmesine basın.

3.12

Tuş Takımını Kilitleme veya Kilidini Açma

Telsiz ayarlarınızı yanlışlıkla değiştirmemek için tuş takımını kilitleyebilirsiniz. Aşağıdaki adımlarda tuş takımının nasıl kilitleneceği ve kilidinin açılacağı açıklanmaktadır:

- 1 4 saniye boyunca  düğmesini basılı tutun.

Kilit simgesi  görüldüğünde tuş takımı ve yan düğmeler kilitli demektir.

- 2 4 saniye boyunca  düğmesini basılı tutun.

Kilit simgesi  kaybolduğunda, tuş takımı ve yan düğmelere erişilebilir.



NOT:
PTT düğmesi, bu özellik kullanılarak kilitlemez.

3.13

Menü Seçeneklerine Erişim

Aşağıdaki adımlarda Menü seçeneklerine nasıl erişileceği açıklanmaktadır:



- 1 Menüye erişmek için  düğmesine kısa basın. Telsizde, özellik seçenekleri görüntülenir.

- 2 Aşağıdaki özellikleri görmek için  veya  düğmesine basın:

- SETTING
- CHANNEL EDIT
- CONTACTS

- SCAN
 - MESSAGE
 - RECORDING
 - CALL LOG
 - ZONE
 - RADIO INFO
-

3 Aşağıdaki işlemlerden birini gerçekleştirin:

- Özelliğe girmek için  düğmesine basın.
 - Çıkmak için  düğmesine basın.
-



NOT:

10 saniyeden uzun süre etkinlik algılanmazsa Menü modu otomatik olarak zaman aşımına uğrar. Özellikler hakkında daha fazla bilgi için bkz. [Gelişmiş Özellikler sayfa 41.](#)

Gelişmiş Özellikler

4.1

Ayar

AYAR menüsünde, CPS'ye gitmeden telsizdeki yapılandırmayı doğrudan değiştirebileceğiniz birkaç öğe bulunur. Aşağıdaki tabloda mevcut Ayarlar ve Seçenekler açıklanmaktadır:

Ayar Türleri	Seçenekler	Varsayılan Değer
BACKLIGHT	ON/OFF	ON
VOICE ASSIST	<ul style="list-style-type: none"> • OFF • ENGLISH • FRENCH • SPANISH • ITALIAN • RUSSIAN 	ENGLISH

Tablonun devamı...

Ayar Türleri	Seçenekler	Varsayılan Değer
	<ul style="list-style-type: none"> • DUTCH • PORTUGUESE • GERMAN • POLISH • TURKISH 	
VOX/iVOX	ON/OFF	ON
VOX LEVEL	LOW/MEDIUM/ HIGH	MEDIUM
BEEP TONE	ON/OFF	ON
TOT (PTT Zaman Aşımı Zamanlayıcısı)	OFF/60S/120S/ 180S	60S
Escalart Tone	ON/OFF	OFF

Aşağıdaki adımlarda AYAR menüsüne nasıl gireceği ve yapılandırmanın nasıl yapılacağı açıklanmaktadır:

1



düğmesine basın ve SETTING öğesine gidin.

2  düğmesine basın ve kullanılabilir seçim listesinde gezin.

3 Seçiminizi yapmak için ,  veya  düğmesini kullanın.

4.2

Kanal Düzenleme

Kanal Düzenleme işlemi CPS kullanılarak etkinleştirilir. Yazılım, Kanal Diğ er Adı ve Kanal Frekansı/Kodu menü ekranından düzenlenebilen kanalların listesini sağlar. Bu yapılandırma ile ilgili ayrıntılı bilgi için bayinizle ya da sistem yöneticinizle görüşün.

4.2.1

Kanal Diğ er Adını Düzenleme

Aşağıdaki adımlarda kanal diğ er adının nasıl düzenleneceğ i açıklanmaktadır:

1  düğmesine basın ve CHANNEL EDIT öğ esine gidin.

2  düğmesine basın ve gerekli kanala gidin.

3 Ekranda gerekli kanal diğ er adı görüldüğ ünde,  düğmesine basın ve CHANNEL ALIAS öğ esine gidin.

4  düğmesine basın ve gerekli harfler veya numaraları girin.

5 Seçiminizi onaylamak için  düğmesine basın. Telsizde COMPLETE bilgisi görünür.

4.2.2

Kanal Frekansını Düzenleme

Aşağıdaki adımlarda kanal frekansının nasıl düzenleneceğ i açıklanmaktadır:

1  düğmesine basın ve CHANNEL EDIT öğ esine gidin.

- 2  düğmesine basın ve gerekli kanala gidin.

- 3 Ekranda gerekli kanal adı görüldüğünde,  düğmesine basın ve RX/TX EDIT ögesine gidin.

- 4  düğmesine basın ve FREQUENCY ögesine gidin.

- 5  düğmesine basın ve seçilecek frekanslar listesinde gezinin.

- 6 Seçiminizi onaylamak için  düğmesine basın. Telsizde COMPLETE bilgisi görünür.

4.2.3

Kanal Kodunu Düzenleme

Aşağıdaki adımlarda kanal kodunun nasıl düzenleneceği açıklanmaktadır:

- 1  düğmesine basın ve CHANNEL EDIT ögesine gidin.

- 2  düğmesine basın ve gerekli kanala gidin.

- 3 Ekranda gerekli kanal adı görüldüğünde,  düğmesine basın ve RX/TX EDIT ögesine gidin.

- 4  düğmesine basın ve PL/DPL ögesine gidin.

- 5  düğmesine basın ve gerekli numaraları girin.

- 6 Seçiminizi onaylamak için  düğmesine basın. Telsizde COMPLETE bilgisi görünür.

4.3

Kişiler

Bu bölümde farklı çağrı türleri ve çağrı yapma yöntemleri açıklanmaktadır.

KİŞİLER menüsünden, kişiler listesine erişebilirsiniz. Kişi listesiyle Grup Çağrısı, Özel Çağrı ve Herkese Çağrı gibi farklı çağrı türleri yapabilirsiniz. Bayiniz ya da sistem yöneticiniz, telsizinizi özel ihtiyaçlarınız doğrultusunda özelleştirmiş olabilir. Telsizinizin nasıl programlandığını belirlemek için bayinize veya sistem yöneticinize başvurun.

Özel Çağrı

Bağımsız bir telsizle başka bir bağımsız telsiz arasında yapılan çağrılardır. Özel Çağrı yapabilmek için telsizinizin Özel Çağrı başlatmak üzere programlanmış olması gerekir.

Grup Çağrısı

Önceden tanımlanmış grup içinde yapılan çağrılardır. Grup Çağrısı yapabilmek için telsizinizin bu grubun bir parçası olarak yapılandırılmış olması gerekir.



Herkese Çağrı

Alicının yalnızca alabileceği ancak yanıtlayamayacağı çağrılardır. Herkese Çağrı yapabilmek için telsizin herkese çağrı başlatmak üzere programlanmış olması gerekir.

4.3.1

KİŞİLER menüsünden Çağrı Yapma

Aşağıdaki adımlarda, KİŞİLER menüsünden nasıl çağrı yapılacağı açıklanmaktadır:

- 1  düğmesine basın ve CONTACTS ögesine gidin.
- 2 Mevcut seçeneklerin yer aldığı listede dolaşmak için  veya  düğmesini kullanın.
- 3 Telsiz gerekli Çağrı Kimliğini görüntülediğinde, çağrı yapmak için **PTT** düğmesine basın.

4.3.2

Kişilerde Kullanılabilen Özellikler

Kişi Listesi'nden her bir kişi kimliğinin girilmesiyle, kullanıcılar aşağıdaki özelliklerden yararlanabilir. Aşağıdaki tabloda kullanılabilir özellikler ve açıklamaları gösterilmektedir:

Özellikler	Açıklama
VIEW	Kişi kimliğini görüntüleyin.







Tablonun devamı...

Özellikler	Açıklama
QUICK CONTACT	Geçerli kişi kimliğini Hızlı Kişi olarak ayarlayın.
CALL ALERT	Hedef telsize Çağrı Uyarısı gönderin.
RADIO CHECK	Telsiz Kontrolü Başlatma isteği, kullanıcının talep başlatıldıktan sonra alındı bildirimini olan bir sistemde hedef telsizin etkin olup olmadığını belirlemesini sağlar.
REMOTE MON	Uzaktan İzleme başlatma isteği, hedef telsizin etkinleştirilen mikrofonunun ve vericisinin uzaktan izlenebilmesini sağlar.
RADIO ENABLE	Telsiz Etkin başlatma komutu, devre dışı bırakılmış (engellenmiş) bir hedef telsizi etkinleştirmek için kullanılır.
RADIO DISABLE	Telsiz Devre Dışı başlatma komutu, hedef telsizin yayın ve alım yapmasını engeller.
SEND MESSAGE	Yeni metin veya hızlı metin mesajı gönderin.
DELETE	Kişi kimliğini silin.

4.3.3

Kişi Listesine Yeni Kişi Ekleme

Aşağıdaki adımlarda Kişi Listesi'ne nasıl yeni kişi ekleneceği açıklanmaktadır:

- 1  düğmesine basın ve CONTACTS ögesine gidin.
- 2  veya  düğmesini kullanarak ADD NEW ögesine gidin ve  düğmesine basarak giriş yapın.
- 3 Yeni telsiz kimliği numaralarını girin ve kimliği onaylamak için  düğmesine basın.
- 4 Kişi diğer adını girin ve yeni adı onaylamak için  düğmesine basın.

4.3.4

Tek Tuşla Erişim Özelliğiyle Dijital Arama Yapma

Tek Tuşla Erişim özelliği kullanıcının önceden tanımlanmış kimliğe Grup Çağrısı veya Özel Çağrı yapmasını sağlar. Bu özellik, programlanabilir kısa veya uzun basma düğmeleriyle yapılandırılabilir. Tek seferde Tek Tuşla Erişim düğmesine tek bir kimliğin atanmasına izin verilir ancak telsizde birden fazla Tek Tuşla Erişim düğmesi programlanmış olabilir. Bayiniz ya da sistem yöneticiniz, telsizinizi özel ihtiyaçlarınız doğrultusunda özelleştirmiş olabilir. Telsizinizin nasıl programlandığını belirlemek için bayinize veya sistem yöneticinize başvurun.

- 1 Telsizi dikey olarak ağızınızdan 2,5 - 5,0 cm (1 - 2 inç) uzakta tutun.
- 2 Tek Tuşla Erişim ile programlanmış yan düğmeye basın.
LED, aralıksız olarak kırmızı yanar.
- 3 Konuşma İzni Tonunun bitmesini bekleyin (etkinse) ve konuşmaya başlayın.

- 4 Yayını sonlandırmak için programlanmış **Tek Tuşla Erişim** düğmesine tekrar basın.
- 5 Devam eden çağrıyı yanıtlamak için çağrı bekletme süresi içinde **PTT** düğmesine basın.

4.3.5

Hızlı Kişi

Hızlı Kişi, atanmış bir hızlı kişi tuşuna basarak özel çağrı yapmanıza olanak tanır.

**NOT:**

Yalnızca Dijital Modda kullanılabilen bu özellik, sadece grup çağrısı ve özel çağrı için geçerlidir.

4.3.5.1



Hızlı Kişi Düzenleme

Aşağıdaki adımlarda hızlı kişilerin nasıl düzenleneceği açıklanmaktadır:

1



düğmesine basın ve **CONTACTS** ögesine gidin.

2 Seçim listesinde gezinmek için  veya  düğmesini kullanın.

3 Telsiz kişilerini seçin ve  düğmesine basın.

4 QUICK CONTACT öğesine gidin ve  düğmesine basın.

5  veya  düğmesini kullanarak seçim listesinde gezinin ve Hızlı Kişi numarasını seçin.

6 Seçiminizi onaylamak için  düğmesine basın. Telsiz, etkinleştirme işleminin yapıldığını göstermek için ✓ işareti görüntüler.

4.3.5.2

Hızlı Kişi Çağrısı Yapma

Aşağıdaki adımlarda nasıl hızlı kişi çağrısı yapılacağı açıklanmaktadır:

1 Ana ekranda  düğmesine basın.

2 **Alfasayısal** tuş takımından numaraya basın ve çağrı yapmak için **PTT** düğmesine basın.

4.4

Tarama



Tarama, görüşmeleri algılamak için diğer kanalları izleyebilmenizi sağlar. Telsiz bir yayın algıladığında taramayı durdurur ve etkin kanalda kalır. Böylece, kullanıcı kanal değiştirmeden bu kanalda diğer kullanıcıyla konuşabilir ve bu kişiyi dinleyebilir. Konuşma sona erdikten sonra telsiz taramaya devam etmek için 3 saniye bekler.

4.4.1

Tarama Listesi Seçme

Aşağıdaki adımlarda bir tarama listesinin nasıl seçileceği açıklanmaktadır:

1  düğmesine basın ve SCAN öğesine gidin.

2 Tarama Listesi içinde gezinmek için  düğmesine basın ve  veya  düğmesini kullanın.

3 Tarama Listesi seçildikten sonra  düğmesine basın.

4 SET ACTIVE öğesine gidin.

5 Seçiminizi onaylamak için  düğmesine basın. Telsiz, etkinleştirme işleminin yapıldığını göstermek için ✓ işareti görüntüler.



NOT:

Tarama için aynı anda yalnızca bir grup seçilir.



4.4.2

Tarama Listesinden Öncelikli Kanal Seçme

Öncelikli İzleme özelliği, telsizin başka bir çağrıdayken daha yüksek öncelikli konuşma grubunun bir üyesinden gelen yayınları otomatik olarak almasına olanak tanır.



Aşağıdaki adımlarda, bir öncelikli kanalın tarama listesinden nasıl seçileceği açıklanmaktadır:

1  düğmesine basın ve SCAN öğesine gidin.

2 Tarama Listesi içinde gezinmek için  düğmesine basın ve  veya  düğmesini kullanın.

3 Tarama Listesi seçildikten sonra  düğmesine basın.





4 Tarama Listesi'nde ayarlanan CURRENT CHAN/diğer Kanal Diğer Adı öğesine gidin ve  düğmesine basın.

- 5 Aşağıdaki işlemlerden birini gerçekleştirin:
- Önceliği etkinleştirmek için PRIORITY ON ögesine gidin ve  düğmesine basın.
 - Önceliği devre dışı bırakmak için PRIORITY OFF ögesine gidin ve  düğmesine basın.

4.4.3

Tarama Listesinden Bir Kanal Silme

Aşağıdaki adımlarda, bir kanalın tarama listesinden nasıl kaldırılacağı açıklanmaktadır:

- 1  düğmesine basın ve SCAN ögesine gidin.
- 2 Tarama Listesi içinde gezinmek için  düğmesine basın ve  veya  düğmesini kullanın.
- 3 Tarama Listesi seçildikten sonra  düğmesine basın.

- 4 Tarama Listesi'nde ayarlanan CURRENT CHAN/diğer Kanal Diğer Adı ögesine gidin ve  düğmesine basın.

- 5 DELETE ögesine gidin ve  düğmesine basın.

- 6 Aşağıdaki işlemlerden birini gerçekleştirin:
- Silmek için DELETE? ögesine gidin.
 - Önceki ekrana dönmek için CANCEL? ögesine gidin.







- 7 Seçiminizi onaylamak için  düğmesine basın.

4.4.4

Tarama Listesine Kanal Ekleme

Aşağıdaki adımlarda, bir tarama listesine nasıl kanal ekleneceği açıklanmaktadır:

- 1  düğmesine basın ve SCAN ögesine gidin.

- 2 Tarama Listesi içinde gezinmek için  düğmesine basın ve  veya  düğmesini kullanın.
- 3 Tarama Listesi seçildikten sonra  düğmesine basın.
- 4 ADD ögesine gidin ve  düğmesine basın.
- 5 Tarama Listesi'nde gezinin ve gerekli Kanal Diğer Adı'nı seçin.
- 6 Seçiminizi onaylamak için  düğmesine basın. Telsizde COMPLETE bilgisi görünür.

4.5

Mesaj

**NOT:**

Bu özellik yalnızca Dijital Modda kullanılabilir.

XT600d Serisi, Metin Mesajı Özelliğini destekler. Aşağıdaki tabloda Mesaj seçimleri ve açıklamaları yer almaktadır:

Seçimler	Açıklamalar
NEW TEXT	Metni manuel olarak yazmak için Alfasayısal tuş takımını kullanın.
INBOX	Alınan mesajların bulunduğu depo. Kullanıcı buradan mesajları iletebilir veya yanıtlayabilir.
QUICK TEXT	Hızlı yanıt için kısa metin mesajı.
SENT	Gönderilen mesajların bulunduğu depo. Kullanıcı buradan mesajları iletebilir veya yanıtlayabilir.

4.5.1

Yeni Metin Mesajı Oluşturma

Aşağıdaki adımlarda yeni metin mesajının nasıl oluşturulacağı açıklanmaktadır:

1





düğmesine basın ve MESSAGE ögesine gidin.

2 Mesaj ekranına girmek için  düğmesine basın.

3 NEW TEXT öğesine gidin ve  düğmesine basın.

4 **Alfasayısal** tuş takımını kullanarak metin mesajını girin.

5 Gönderme işlemini onaylamak için  düğmesine basın.
Telsiz, Kişi Listesi'ndeki kişilerin listesini görüntüler.

6 İstenen kişiye gidin ve göndermek için  düğmesine basın.
Telsiz SENT bilgisini görüntüler.

4.5.2

Alınan Mesajı Yanıtlama, İletme veya Silme

Aşağıdaki adımlarda alınan mesajın nasıl yanıtlanacağı, iletileceği veya silineceği açıklanmaktadır:

1  düğmesine basın ve MESSAGE öğesine gidin.

2 Mesaj ekranına girmek için  düğmesine basın.

3 INBOX öğesine gidin ve  düğmesine basın.

4 Gelen kutusundaki mesajlar arasında dolaşın.
Aşağıdaki işlemleri seçmek için  düğmesine basın.

5 Aşağıdaki işlemlerden birini gerçekleştirin:

- Gönderene yanıt vermek üzere yeni metin mesajı oluşturmak için QUICK REPLY öğesine gidin ve NEW TEXT öğesini seçin.
- Gönderene yanıt vermek üzere önceden ayarlanmış bir kısa ifade seçmek için QUICK REPLY öğesine gidin ve QUICK TEXT seçeneğini belirleyin.
- Bir mesajı Kişi Listesi'ndeki başka bir kişiye iletme için FORWARD öğesine gidin.
- Silme için DELETE? öğesine gidin.

- Önceki ekrana dönmek için CANCEL? ögesine gidin.
- Mesajı görüntülemek için REVIEW ögesine gidin.

6 Seçiminizi onaylamak için  düğmesine basın.

4.5.3

Hızlı Metin Gönderme

Aşağıdaki adımlarda hızlı metnin nasıl gönderileceği açıklanmaktadır:

1  düğmesine basın ve MESSAGE ögesine gidin.

2 Mesaj ekranına girmek için  düğmesine basın.

3 QUICK TEXT ögesine gidin ve  düğmesine basın.

4 Hızlı Metin Listesi'nde gezinin. Seçmek için  düğmesine basın.

5 Gönderme işlemini onaylamak için  düğmesine basın.

Telsiz, Kişi Listesi'ndeki kişilerin listesini görüntüler.

6 İstenen kişiye gidin ve göndermek için  düğmesine basın.

Telsiz SENT bilgisini görüntüler.

4.5.4

Gönderilen Mesajı İletme veya Silme

Aşağıdaki adımlarda gönderilen mesajın nasıl iletileceği ve silineceği açıklanmaktadır:

1  düğmesine basın ve MESSAGE ögesine gidin.

2 Mesaj ekranına girmek için  düğmesine basın.

3 SENT ögesine gidin ve  düğmesine basın.

4 Gönderilenler Listesi'nde gezinin ve seçim yapmak için  düğmesine basın.

5 Aşağıdaki işlemlerden birini gerçekleştirin:

- Bir mesajı Kişi Listesi'ndeki başka bir kişiye iletmek için FORWARD ögesine gidin.
- Silmek için DELETE? ögesine gidin.
- Önceki ekrana dönmek için CANCEL? ögesine gidin.
- Mesajı görüntülemek için REVIEW ögesine gidin.

6 Seçiminizi onaylamak için  düğmesine basın.

4.6

Kayıt



NOT:

Bu özellik yalnızca Dijital Modda kullanılabilir.

Ses Kaydı etkinleştirildikten sonra, yayındaki her konuşma kaydedilir. Yayın sona erdiğinde kayıt sona erer. Yayın 3 dakikadan uzunsa önceki kayıt sona erer ermez bir sonraki

kayıt başlar. Bu durum, yayın sona erinceye kadar devam eder ve tam kayıt süresi 15 dakikadır.

4.6.1



Kayıdı Başlatma

Aşağıdaki adımlarda kaydın nasıl başlatılacağı açıklanmaktadır:

1  düğmesine basın ve RECORDING ögesine gidin.

2 Kayıt ekranına girmek için  düğmesine basın.





3 Aşağıdaki işlemlerden birini gerçekleştirin:

- Kaydı başlatmak için START ögesine gidin ve  düğmesine basın veya **Kayıt** düğmesini basılı tutun.
- Kaydı durdurmak için STOP ögesine gidin ve  düğmesine basın veya **Kayıt** düğmesini tekrar basılı tutun.

Çağrı olmadığında bu özellik, boş kayıt modundadır. Telsiz bir yayın tespit ettiğinde, kayıt modu konuşmayı otomatik olarak kaydeder.

4.6.2

Kayıtlı Dosyaları Yeniden Oynatma veya Silme

- 1  düğmesine basın ve RECORDING ögesine gidin.
- 2 Kayıt ekranına girmek için  düğmesine basın.
- 3 RECORD FILES ögesine gidin ve  düğmesine basın.
- 4 Kaydedilen dosyalar listesinde gezinin ve seçim yapmak için  düğmesine basın.
- 5 Aşağıdaki işlemlerden birini gerçekleştirin:
 - Kaydı yeniden oynatmak için PLAYBACK ögesine gidin.



- Kaydedilen dosyaları kilitlemek için LOCKED ögesine gidin.
- Silmek için DELETE? ögesine gidin.
- Önceki ekrana dönmek için CANCEL? ögesine gidin.

6

Seçiminizi onaylamak için  düğmesine basın.

4.6.3

Kalan Kayıt Süresini Kontrol Etme

- 1  düğmesine basın ve RECORDING ögesine gidin.
- 2 Kayıt ekranına girmek için  düğmesine basın.
- 3 TIME LEFT ögesine gidin ve  düğmesine basın. Telsiz ekranında kayıt için kullanılacak dakika gösterilir.

4.7

Çağrı Kaydı

Çağrı Kaydı sayesinde kullanıcılar, telsizin çağrı geçmişini kontrol edebilir. Aşağıdaki adımlarda çağrı kaydına nasıl erişileceği açıklanmaktadır:

**NOT:**

Bu özellik yalnızca Dijital Modda kullanılabilir.

1  düğmesine basın ve CALL LOG ögesine gidin.

2 Çağrı Kaydı ekranına girmek için  düğmesine basın.

3 Aşağıdaki işlemlerden birini gerçekleştirin:

- Gelen çağrıların listesini görüntülemek için INCOMING ögesine gidin.
- Giden çağrıların listesini görüntülemek için OUTGOING ögesine gidin.

Çağrı Kaydından Kişi Listesine Kişi Kaydetme

Aşağıdaki adımlarda çağrı kaydından bir kişiyi kişi listesine nasıl kaydedeceğinizi açıklanmaktadır:

1  düğmesine basın ve CALL LOG ögesine gidin.

2 Çağrı Kaydı ekranına girmek için  düğmesine basın.

3 Gelen çağrı listesini görüntülemek için INCOMING ögesine gidin.

4 Gerekli kişiyi bulduktan sonra seçmek için  düğmesine basın.
Telsizde SAVE CONTACT mesajı görüntülenir.

5 Kişi diğer adını girmek için  düğmesine basın ve **Alfasayısal** tuş takımını kullanın.

6 Ayrıntıları kaydetmek için  düğmesine basın.

4.7.1

4.8

Bölge

Bölge, kanallardan oluşan gruptur. Dört bölge mevcuttur ve her bölge farklı kanallardan oluşur. Aşağıdaki tabloda her bölge için kanalların düzeni gösterilmektedir:

Bölge	Kanallar
ALL ZONE (Varsayılan)	1-128
ZONE 1	1-32
ZONE 2	33-64
ZONE 3	65-96
ZONE 4	97-128

Aşağıdaki adımlarda bir bölgenin nasıl seçileceği açıklanmaktadır:

1  düğmesine basın ve ZONE ögesine gidin.

2  düğmesine basın ve bölge listesinde gezinin.

3

Gerekli bölge görüntülediğinde, seçmek için  düğmesine basın.

4.9

Telsiz Bilgileri

Telsiziniz çeşitli genel parametrelerle ilgili bilgiler içerir.

Telsizle ilgili genel bilgiler aşağıda verilmiştir:

- Telsiz Kimliği
- Telsiz Diğer Adı
- Ürün yazılımı sürümü

Bilgileri görüntülemek için  ve



veya  düğmelerini kullanın.

4.10

Gizli Mod

Gizli Mod, CPS kullanılarak etkinleştirilir. Telsiz Gizli moddayken telsiz ekranı ve LED kapalıdır ve telsizin hoparlörü sessiz moddadır. Tüm iletişim ve ses göstergeleri aksesuarlardan geçer. **PTT** düğmeleri ve diğer kontrol düğmeleri her zamanki gibi çalışır. Bu yapılandırma ile ilgili

ayrıntılı bilgi için bayinizle ya da sistem yöneticinizle görüşün.

4.10.1

Gizli Modu Etkinleştirme

Aşağıdaki adımlarda gizli modun nasıl etkinleştirileceği açıklanmaktadır:

- 1 "Bip" sesi duyuluncaya kadar  düğmesini basılı tutun.
- 2 Dört basamaklı geçiş kodunu girin.
- 3 Telsiz ekranı kapalıdır.

4.10.2

Gizli Modu Devre Dışı Bırakma

Aşağıdaki adımlarda gizli modun nasıl devre dışı bırakılacağı açıklanmaktadır:

- 1 "Bip" sesi duyuluncaya kadar  düğmesini basılı tutun.

- 2 Dört basamaklı geçiş kodunu girin.

- 3 Telsiz ekranı açıktır.

4.11

Giriş

Giriş özelliği, kullanıcının konuşmak istediği başka bir kullanıcıya yayın yapmasını sağlar. Yayın bittikten sonra diğer kullanıcı bu yayını alır. Bu özellik, kullanıcının yayında ilk önceliği kazanmasına ve diğer kullanıcının yayın yapmasını engellemesine olanak tanır.



NOT:

Bu özellik yalnızca Dijital modda kullanılabilir ve yalnızca Grup Çağrısı için geçerlidir.

Programlanabilir giriş düğmesi ve giriş için sınırlı süre, bayiniz veya sistem yöneticiniz tarafından atanır. Bu yapılandırma ile ilgili ayrıntılı bilgi için bayinizle ya da sistem yöneticinizle görüşün.

Aşağıdaki adımlarda telsizler arasındaki giriş davranışı açıklanmaktadır:

- 1 Devam eden bir grup çağrısı sırasında, programlanabilir **Giriş** düğmesine basın.

- 2 Devam eden grup çağrısı sona erdiğinde, **Giriş** düğmesine basılan telsiz **WAIT** bilgisini görüntülerken, diğer telsiz **BREAK** bilgisini görüntüler.

- 3 Aşağıdaki işlemlerden birini gerçekleştirin:
 - Başarılı bir şekilde giriş yapmak için 3 saniye içinde ekranında **WAIT** bilgisi görüntülenen telsizin **PTT** düğmesine basın. Ekranında **COMPLETE!** bilgisi görüntülenir.
 - Başarılı bir şekilde giriş yapmak için 3 saniye içinde ekranında **BREAK** bilgisi görüntülenen telsizin **PTT** düğmesine basın. Ekranında **WAIT** bilgisi görüntülenen telsiz, **COMPLETE!** bilgisini görüntüler.
 - Giriş yapmamak için telsizlerin hiçbirinde **PTT** düğmesine basmayıp sınırlı giriş süresinin sona ermesini bekleyin. Ekranında **WAIT** bilgisi görüntülenen telsiz, **FAIL!** bilgisini görüntüler.

Sınırlı giriş süresi CPS üzerinden programlanabilir.

- 4 Yayınları sırasında giriş yapılan diğer kullanıcılar, yayın yapmadan önce **TOT**'nin sona ermesini bekler.

Telsiz Kimliğiyle Doğrudan Çağrı

Doğrudan çağrı, telsizin Telsiz Kimliğini kullanarak çağrı göndermesini sağlayan bir özelliktir. Aşağıdaki adımlarda telsiz kimliğini kullanarak nasıl doğrudan çağrı yapılacağı açıklanmaktadır:

- 1 Ana ekranda  düğmesine basın.

- 2 **Alfasayısal** tuş takımını kullanarak Telsiz Kimliğini girin.

- 3 Çağrı yapmak için **PTT** düğmesine basın.

4.13

Tersine İletim



NOT:

Bu özellik yalnızca Analog Modda kullanılabilir.

Tersine İletim, operatörün algılanmadığı sırada istenmeyen gürültüyü (susturucu kuyruğunu) ortadan kaldırır. Kullanıcı, **Kapalı/120/180/240** ayar aralığında Tersine İletim değerini seçebilir. Tersine İletim için varsayılan değer 240'tır.

- CPS yazılımında kullanılabilen özelliklerden bazıları telsiz modeline bağlı olarak değişebilir.
- Bu yapılandırma ile ilgili ayrıntılı bilgi için bayinizle ya da sistem yöneticinizle görüşün.

4.14

Sessiz Mod

Sessiz mod CPS üzerinden etkinleştirilir. Bu yapılandırma ile ilgili ayrıntılı bilgi için bayinizle ya da sistem yöneticinizle görüşün.

CPS'de programlanabilecek üç seçim vardır:

Seçimler	Açıklama
KAPALI	Sessiz Mod devre dışıdır.
Yalnızca ses aksesuarı	Ses, çağrı alınırken telsizin hoparlörü yerine kulaklığa yönlendirilir.
Ses yok	Hem telsiz hoparlörü hem de kulaklık sessiz moddadır.

Bu sayfa özellikle boş bırakılmıştır.

Telsizi Ayarlama

Bu bölümde telsizin nasıl ayarlanacağı açıklanmaktadır.



NOT:

Bayiniz ya da sistem yöneticiniz, telsizinizi özel ihtiyaçlarınız doğrultusunda özelleştirmiş olabilir. Telsizinizin nasıl programlandığını belirlemek için bayinize veya sistem yöneticinize başvurun.

5.1

CPS kullanarak ayarlama

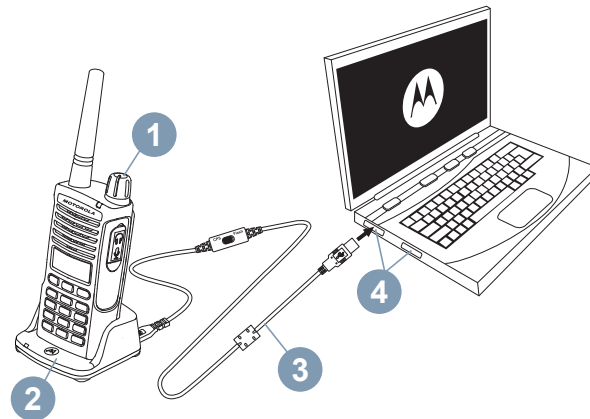

Şekil 1: Telsizi CPS kullanarak ayarlama

Programlamak için XT600d Serisi telsizi (1) [Şekil 1: Telsizi CPS kullanarak ayarlama sayfa 61](#) bölümünde gösterildiği gibi Tepsili SUC (2) ve CPS Programlama Kablosu (3*) kullanarak bilgisayardaki (4) CPS'ye bağlayın.

CPS Programlama Kablosunun kablo anahtarını "CPS Modu" olarak ayarlayın.

CPS; frekansları, PL/DPL Kodlarını ve aşağıdaki gibi diğer özellikleri programlamanızı sağlar: Giriş, Gizli Mod ve

Sessiz Mod. CPS, Ön Panelden Telsiz Programlamayı kilitleyebildiği veya belirli telsiz özelliklerinin değiştirilmesini sınırlandırabildiği için (önceden ayarlanmış telsiz değerlerinin yanlışlıkla silinmesini önlemek amacıyla) çok kullanışlı bir araçtır. Ayrıca profil telsiz yönetimi için şifre belirleme seçeneğini sunarak güvenliği sağlar.



NOT:

(*) CPS Programlama Kablosu (P/N# HKKN4027_) ayrı satılan bir aksesuardır. Daha fazla bilgi için lütfen Motorola Solutions satış merkezinizle iletişime geçin.

5.2

Telsizleri Kopyalama

Aşağıdaki yöntemlerden birini kullanarak XT600d Serisi telsiz profillerini bir Kaynak telsizden bir Hedef telsize kopyalayabilirsiniz:

- İki SUC ve bir Telsizden Telsize (R2R) kopyalama kablosu
- CPS



NOT:

Kablo anahtarının, "Yanıp Sönme" veya "CPS modu" konumunda olduğundan emin olun.

5.3

R2R Kopyalama Kablosunu (İsteğe Bağlı Aksesuar) Kullanarak Telsiz Kopyalama

Aşağıda R2R kopyalama için kullanılan kablo türleri gösterilmektedir:

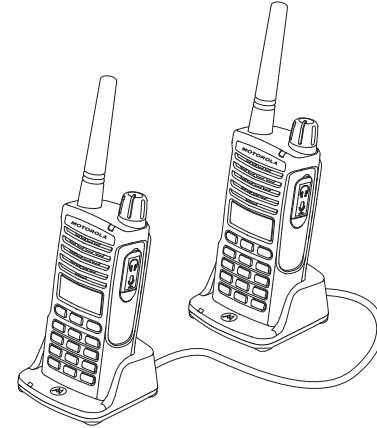

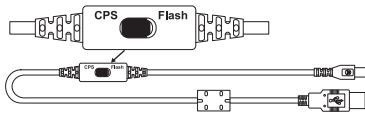

Şekil 2: CPS Kablosu

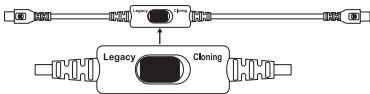

Şekil 3: Kopyalama Kablosu



Şekil 4: USB Dönüştürücü

5.4

Kullanım Talimatları

Aşağıdaki adımlarda, R2R (Telsizden Telsize) yöntemiyle telsizin nasıl kopyalanacağı açıklanmaktadır:

- 1 Telsizleri kapatın ve aşağıdaki ekipmanları hazırlayın:
 - Her iki telsizin de pili tamamen dolu olmalıdır.
 - XT600d Serisi telsizleri kopyalamak için iki SUC.

- 2 SUC'deki tüm kabloları (güç kaynağı veya USB kabloları) çıkarın.

- 3 USB Dönüştürücülü kopyalama kablosunu takın, kopyalama kablosunun mini USB konektörünü ilk SUC'ye ve diğer ucunu ikinci SUC'ye takın.



NOT:

Kopyalama işlemi sırasında SUC'ye güç sağlanmaz. Piller şarj olmaz. Bu iki telsiz arasında sadece veri iletişimi gerçekleşir.

- 4 Hedef telsizi açın ve SUC'lerden birine yerleştirin.

- 5 Kaynak telsizi aşağıdaki sırayla açın:

- a Telsizi açarken **PTT** ve **SB2** düğmelerine aynı anda uzun süre basın.
- b Düğmeleri serbest bırakmadan önce 3 saniye bekleyin. "Kopyalanıyor" bilgisini veren dikkat çekici bir sesli ton duyarsınız.

- 6 Kaynak telsizi SUC'ye yerleştirin. **SB1** düğmesine basın ve bırakın.

- 7 Kopyalama tamamlandığında Kaynak telsizde sesli olarak "başarılı" veya "başarısız" mesajı verilir.

Kaynak telsiz, ekranlı bir telsizse ekranda **Pass** veya **Fail** bilgisi görünür (5 saniye içinde bir ton duyulur).

- 8 Kopyalama işlemi tamamlandığında her iki telsizi de kapatıp açarak "Kopyalama" modundan çıkın.
-

5.5

Kopyalama Başarısız Olursa Ne Yapmalı?

Telsizin sesli uyarısı, kopyalama işleminin başarısız olduğunu belirten "Başarısız" mesajını bildirir.

Kopyalamanın başarısız olması halinde işlemi tekrar başlatmayı denemeden önce aşağıdaki adımları tek tek uygulayın:

- 1 Her iki telsizin pilinin de tamamen dolu olduğundan emin olun.
 - 2 Her iki SUC'de de kopyalama kablosu bağlantısını kontrol edin.
 - 3 Pilin telsize doğru şekilde takıldığından emin olun.
-

- 4 Şarj tepsisinde veya telsiz temas noktalarında kir birikmediğinden emin olun.
-

- 5 Hedef telsizin açık olduğundan emin olun.
-

- 6 Kaynak telsizin kopyalama kipinde olduğundan emin olun.
-

- 7 Her iki telsizin de aynı frekans bandında, aynı bölgede ve aynı yayın gücünde olduğundan emin olun.



NOT:

Bu kopyalama kablosu, sadece uyumlu Motorola Solutions SUC RLN6175 ve PMLN6394 ile çalışacak şekilde tasarlanmıştır.

Kopyalama Kablosu sipariş ederken lütfen P/N# HKKN4028_ kodunu kullanın. Aksesuarlar ile ilgili daha fazla bilgi için bkz. [Aksesuarlar sayfa 89](#).

Sorun Giderme

Aşağıdaki tabloda, belirtilerin oluşması durumunda kullanılacak sorun giderme yöntemleri açıklanmaktadır:

6.1

Belirti ve Çözümler

Şu durumda...	Şunu yapın...
Güç Yok	<p>Li-İyon pili tekrar şarj edin veya değiştirin.</p> <p>Aşırı yüksek çalışma sıcaklıkları pil ömrünü etkileyebilir.</p> <p>Bkz. Li-İyon Pil Hakkında sayfa 23</p>
Bir kanalda başka gürültüler veya görüşme duyuluyor	<p>Parazit Devre Dışı Bırakma Kodunun ayarlanmış olduğunu doğrulayın.</p> <p>Frekans veya Parazit Devre Dışı Bırakma Kodu kullanımında olabilir.</p> <p>Ayarları değiştirin: Bütün telsizlerin frekanslarını veya kodlarını değiştirin.</p> <p>Yayın yaparken telsizin doğru frekansa ve koda ayarlı olduğundan emin olun.</p>

Şu durumda...	Şunu yapın...
Ses kalitesi yeterince iyi değil	Telsiz ayarları doğru eşleşmemiş olabilir. Frekansların, kodların ve bant genişliklerinin bütün telsizlerde aynı olup olmadığını bir kez daha kontrol edin.
Sınırlı konuşma mesafesi	<p>Çelik ve/veya beton yapılar, yoğun ağaçlık alanlar, binalar veya araçlar konuşma mesafesini kısaltabilir. Yayını iyileştirmek için görüş alanının açık olup olmadığını kontrol edin.</p> <p>Telsizin cepte veya kemer üzerinde taşınması bu mesafeyi düşürür.</p> <p>Telsizin yerini değiştirin. Mesafe ve kapsama alanını artırmak için engelleri azaltabilir veya gücü artırabilirsiniz. UHF telsizler, daha geniş sinyal aralığı ve engellerin arasından daha iyi nüfuz edilmesini sağlar.</p> <p>Bkz. Konuşma Mesafesi sayfa 34</p>
Mesaj gönderilmiyor veya alınmıyor	<p>Yayın yaparken PTT düğmesine tam basıldığından emin olun.</p> <p>Telsizlerde aynı Kanal, Frekans ve Parazit Devre Dışı Bırakma Kodu ayarlarının kullanıldığını doğrulayın.</p>

Şu durumda...	Şunu yapın...
	<p>Pilleri tekrar şarj edin, değiştirin ve/veya yerlerini değiştirin. Bkz. Li-İyon Pil Hakkında sayfa 23</p> <p>Engeller ve kapalı mekanlarda ya da araç içinde kullanım parazite yol açabilir. Yer değiştirin. Bkz. Konuşma Mesafesi sayfa 34</p>
Yoğun statik veya parazit	<p>Telsizler birbirine çok yakındır. Telsizlerin birbirinden en az 1,5 m (5 fit) uzakta olması gerekir.</p> <p>Telsizler birbirinden çok uzaktadır veya engeller nedeniyle parazit oluşuyordur.</p> <p>Bkz. Konuşma Mesafesi sayfa 34</p>
Pil seviyesi düşük	<p>Li-İyon pili şarj edin veya değiştirin.</p> <p>Aşırı yüksek çalışma sıcaklıkları pil ömrünü etkiler.</p> <p>Bkz. Li-İyon Pil Hakkında sayfa 23</p>
Tepsili Şarj Cihazının LED ışığı yanıp sönmüyor	<p>Telsizin/pilin düzgün şekilde takılıp takılmadığını, pilin/şarj cihazının temas noktalarının temiz olup olmadığını ve şarj piminin doğru takılıp takılmadığını kontrol edin.</p> <p>Bkz. Telsizi Şarj Etme sayfa 26, Tepsili Şarj Cihazı LED Göstergesi sayfa 28 ve Li-İyon Pili Takma sayfa 23.</p>

Şu durumda...	Şunu yapın...
Yeni pil takılmasına rağmen pil seviyesi düşük göstergesi yanıp sönüyor	Bkz. Li-İyon Pili Takma sayfa 23 ve Li-İyon Pili Hakkında sayfa 23 .
VOX etkinleştirilemiyor	VOX özelliği kapalı olarak ayarlanmış olabilir. VOX Hassasiyeti seviyesinin "0" olarak ayarlanmadığından emin olmak için CPS'yi kullanın. Aksesuar çalışmıyor veya uyumlu değil. Bkz. VOX ve iVOX sayfa 36
Pil bir süredir şarj cihazına takılı olmasına rağmen şarj olmuyor	Şarj cihazı tepsisinin doğru bağlanmış olup olmadığını ve uyumlu bir güç kaynağı kullanılıp kullanılmadığını kontrol edin. Bkz. Telsizi Tepsili SUC ile Şarj Etme sayfa 26 ve Pili Tek Başına Şarj Etme sayfa 27 . Pille ilgili bir sorun olup olmadığını görmek için şarj cihazının LED göstergelerini kontrol edin. Bkz. Tepsili Şarj Cihazı LED Göstergesi sayfa 28

Kullanım ve Bakım

Bu bölümde telsizin nasıl doğru şekilde kullanılacağı gösterilmektedir:

7.1

Önlem



Dış yüzeyi temizlemek için yumuşak nemli bir bez kullanın



Suya batırmayın



Alkol veya temizleme solüsyonları kullanmayın

Telsiz suya batırılırsa



Telsizi kapatın ve pilleri çıkarın



Yumuşak bir bezle kurulayın



Tamamen kuruyana kadar telsizi kullanmayın

Bu sayfa özellikle boş bırakılmıştır.

Frekans ve Kod Çizelgesi

Aşağıdaki tablolarda Dijital ve Analog frekans ile kod çizelgesi gösterilmektedir:

8.1

Analog Frekans ve Kod Çizelgeleri

Bu bölümdeki çizelgeler, Frekans ve Kod bilgilerini sağlamaktadır. Bu çizelgeler, Motorola Solutions XT600d Serisi çift yönlü telsizler diğer iş telsizleriyle birlikte kullanıldığında faydalıdır.

Tablo 7: XT660d Varsayılan Kanal Frekansı ve Parazit Devre Dışı Bırakma Kodu

Bölge	Kanal Adı	Frekans (MHz)	Kodlar
1	CHAN 01	446,00625	1-67,0 Hz
1	CHAN 02	446,01875	1-67,0 Hz
1	CHAN 03	446,03125	1-67,0 Hz
1	CHAN 04	446,04375	1-67,0 Hz
1	CHAN 05	446,05625	1-67,0 Hz
1	CHAN 06	446,06875	1-67,0 Hz
1	CHAN 07	446,08125	1-67,0 Hz
1	CHAN 08	446,09375	1-67,0 Hz

Tablonun devamı...

Bölge	Kanal Adı	Frekans (MHz)	Kodlar
1	CHAN 09	446,00625	121-DPL 754
1	CHAN 10	446,01875	121-DPL 754
1	CHAN 11	446,03125	121-DPL 754
1	CHAN 12	446,04375	121-DPL 754
1	CHAN 13	446,05625	121-DPL 754
1	CHAN 14	446,06875	121-DPL 754
1	CHAN 15	446,08125	121-DPL 754
1	CHAN 16	446,09375	121-DPL 754

Tablo 8: XT665d Varsayılan Kanal Frekansı ve Parazit Devre Dışı Bırakma Kodu

Bölge	Kanal Adı	Frekans (MHz)	Kodlar
1	CHAN 01	446,00625	1-67,0 Hz
1	CHAN 02	446,01875	1-67,0 Hz
1	CHAN 03	446,03125	1-67,0 Hz
1	CHAN 04	446,04375	1-67,0 Hz
1	CHAN 05	446,05625	1-67,0 Hz

Tablonun devamı...

Bölge	Kanal Adı	Frekans (MHz)	Kodlar
1	CHAN 06	446,06875	1-67,0 Hz
1	CHAN 07	446,08125	1-67,0 Hz
1	CHAN 08	446,09375	1-67,0 Hz
1	CHAN 09	433,07500	1-67,0 Hz
1	CHAN 10	433,30000	1-67,0 Hz
1	CHAN 11	433,55000	1-67,0 Hz
1	CHAN 12	433,80000	1-67,0 Hz
1	CHAN 13	434,05000	1-67,0 Hz
1	CHAN 14	434,30000	1-67,0 Hz
1	CHAN 15	434,55000	1-67,0 Hz
1	CHAN 16	434,77500	1-67,0 Hz

8.2

Dijital Frekans ve Kod Çizelgesi

Bu bölümdeki çizelge, Frekans ve Kod bilgilerini sağlamaktadır. Bu çizelge, Motorola Solutions XT600d Serisi çift yönlü telsizler diğer iş telsizleriyle birlikte kullanıldığında faydalıdır.

Tablo 9: XT660d Varsayılan Kanal Frekansı ve Parazit Devre Dışı Bırakma Kodu

Bölge	Kanal Adı	Frekans (MHz)	Kodlar
1	CHAN 17	446,103125	Renk Kodu-1
1	CHAN 18	446,109375	Renk Kodu-2
1	CHAN 19	446,115625	Renk Kodu-3
1	CHAN 20	446,121875	Renk Kodu-4
1	CHAN 21	446,128125	Renk Kodu-5
1	CHAN 22	446,134375	Renk Kodu-6
1	CHAN 23	446,140625	Renk Kodu-7
1	CHAN 24	446,146875	Renk Kodu-8
1	CHAN 25	446,153125	Renk Kodu-9
1	CHAN 26	446,159375	Renk Kodu-10
1	CHAN 27	446,165625	Renk Kodu-11

Tablonun devamı...

Bölge	Kanal Adı	Frekans (MHz)	Kodlar
1	CHAN 28	446,171875	Renk Kodu-12
1	CHAN 29	446,178125	Renk Kodu-13
1	CHAN 30	446,184375	Renk Kodu-14
1	CHAN 31	446,190625	Renk Kodu-15
1	CHAN 32	446,196875	Renk Kodu-16

Tablo 10: XT665d Varsayılan Kanal Frekansı ve Parazit Devre Dışı Bırakma Kodu

Bölge	Kanal Adı	Frekans (MHz)	Kodlar
1	CHAN 17	446,003125	Renk Kodu-1
1	CHAN 18	446,009375	Renk Kodu-2
1	CHAN 19	446,015625	Renk Kodu-3
1	CHAN 20	446,021875	Renk Kodu-4
1	CHAN 21	446,028175	Renk Kodu-5
1	CHAN 22	446,034375	Renk Kodu-6
1	CHAN 23	446,040625	Renk Kodu-7
1	CHAN 24	446,046875	Renk Kodu-8

Tablonun devamı...

Bölge	Kanal Adı	Frekans (MHz)	Kodlar
1	CHAN 25	446,053125	Renk Kodu-9
1	CHAN 26	446,059375	Renk Kodu-10
1	CHAN 27	446,065625	Renk Kodu-11
1	CHAN 28	446,071875	Renk Kodu-12
1	CHAN 29	446,078125	Renk Kodu-13
1	CHAN 30	446,084375	Renk Kodu-14
1	CHAN 31	446,090625	Renk Kodu-15
1	CHAN 32	446,096875	Renk Kodu-16

8.3

XT660d Eksiksiz Frekans Listesi**UYARI:**

*Varsayılan olarak yalnızca 446,0-446,1 MHz Analog Frekanslar kullanılabilir. 446,1-446,2 MHz Analog Frekanslar, yalnızca bu frekansların hükümet yetkililerince izin verildiği ülkelerde kullanılmalıdır. 446,1-446,2 MHz Analog Frekanslara Rusya'da izin verilmez.

PMR446 Frekansı (MHz)

446,00625

446,05625

446,10625

446,15625

Tablonun devamı...

PMR446 Frekansı (MHz)

446,01875	446,06875	446,11875	446,16875
446,03125	446,08125	446,13125	446,18125
446,04375	446,09375	446,14375	446,19375

**UYARI:**

*XT660d için 446,0-446,1 MHz Dijital Frekanslar Ocak 2018'de veya sonrasında üretilebilir.

digital PMR446 Frekansı (MHz)

*446,003125	*446,053125	446,103125	446,153125
*446,009375	*446,059375	446,109375	446,159375
*446,015625	*446,065625	446,115625	446,165625
*446,021875	*446,071875	446,121875	446,171875
*446,028125	*446,078125	446,128125	446,178125
*446,034375	*446,084375	446,134375	446,184375
*446,040625	*446,090625	446,140625	446,190625
*446,046875	*446,096875	446,146875	446,196875

8.4

XT665d Eksiksiz Frekans Listesi

PMR446 Frekansı (MHz)			
446,00625	446,03125	446,05625	446,08125
446,01875	446,04375	446,06875	446,09375
digital PMR446 Frekansı (MHz)			
446,003125	446,028125	446,053125	446,078125
446,009375	446,034375	446,059375	446,084375
446,015625	446,040625	446,065625	446,090625
446,021875	446,046875	446,071875	446,096875
LPD433 Frekansı (MHz)			
433,07500	433,52500	433,97500	434,42500
433,10000	433,55000	434,00000	434,45000
433,12500	433,57500	434,02500	434,47500
433,15000	433,60000	434,05000	434,50000

Tablonun devamı...

LPD433 Frekansı (MHz)

433,17500	433,62500	434,07500	434,52500
433,20000	433,65000	434,10000	434,55000
433,22500	433,67500	434,12500	434,57500
433,25000	433,70000	434,15000	434,60000
433,27500	433,72500	434,17500	434,62500
433,30000	433,75000	434,20000	434,65000
433,32500	433,77500	434,22500	434,67500
433,35000	433,80000	434,25000	434,70000
433,37500	433,82500	434,27500	434,72500
433,40000	433,85000	434,30000	434,75000
433,42500	433,87500	434,32500	434,77500
433,45000	433,90000	434,35000	
433,47500	433,92500	434,37500	
433,50000	433,95000	434,40000	

8.5

CTCSS ve PL/DPL Kodları**Tablo 11: CTCSS Kodları**

CTCSS	Hz	CTCSS	HZ
1	67,0	21	136,5
2	71,9	22	141,3
3	74,4	23	146,2
4	77,0	24	151,4
5	79,7	25	156,7
6	82,5	26	162,2
7	85,4	27	167,9
8	88,5	28	173,8
9	91,5	29	179,9
10	94,8	30	186,2
11	97,4	31	192,8
12	100,0	32	203,5
13	103,5	33	210,7

Tablonun devamı...

CTCSS	Hz	CTCSS	HZ
14	107,2	34	218,1
15	110,9	35	225,7
16	114,8	36	233,6
17	118,8	37	241,8
18	123,0	38	250,3
19	127,3	122 (*)	69,3
20	131,8		

Tablo 12: PL/DPL Kodları

DPL	Kod	DPL	Kod	DPL	Kod
39	23	99	503	160	Dönüştürülmüş DPL 69
40	25	100	506	161	Dönüştürülmüş DPL 70
41	26	101	516	162	Dönüştürülmüş DPL 71
42	31	102	532	163	Dönüştürülmüş DPL 72
43	32	103	546	164	Dönüştürülmüş DPL 73
44	43	104	565	165	Dönüştürülmüş DPL 74

Tablonun devamı...

DPL	Kod	DPL	Kod	DPL	Kod
45	47	105	606	166	Dönüştürülmüş DPL 75
46	51	106	612	167	Dönüştürülmüş DPL 76
47	54	107	624	168	Dönüştürülmüş DPL 77
48	65	108	627	169	Dönüştürülmüş DPL 78
49	71	109	631	170	Dönüştürülmüş DPL 79
50	72	110	632	171	Dönüştürülmüş DPL 80
51	73	111	654	172	Dönüştürülmüş DPL 81
52	74	112	662	173	Dönüştürülmüş DPL 82
53	114	113	664	174	Dönüştürülmüş DPL 83
54	115	114	703	175	Dönüştürülmüş DPL 84
55	116	115	712	176	Dönüştürülmüş DPL 85
56	125	116	723	177	Dönüştürülmüş DPL 86
57	131	117	731	178	Dönüştürülmüş DPL 87
58	132	118	732	179	Dönüştürülmüş DPL 88
59	134	119	734	180	Dönüştürülmüş DPL 89
60	143	120	743	181	Dönüştürülmüş DPL 90

Tablonun devamı...

DPL	Kod	DPL	Kod	DPL	Kod
61	152	121	754	182	Dönüştürülmüş DPL 91
62	155	123	645	183	Dönüştürülmüş DPL 92
63	156	124	Özelleştirilmiş PL	184	Dönüştürülmüş DPL 93
64	162	125	Özelleştirilmiş PL	185	Dönüştürülmüş DPL 94
65	165	126	Özelleştirilmiş PL	186	Dönüştürülmüş DPL 95
66	172	127	Özelleştirilmiş PL	187	Dönüştürülmüş DPL 96
67	174	128	Özelleştirilmiş PL	188	Dönüştürülmüş DPL 97
68	205	129	Özelleştirilmiş PL	189	Dönüştürülmüş DPL 98
69	223	130	Dönüştürülmüş DPL 39	190	Dönüştürülmüş DPL 99
70	226	131	Dönüştürülmüş DPL 40	191	Dönüştürülmüş DPL 100
71	243	132	Dönüştürülmüş DPL 41	192	Dönüştürülmüş DPL 101
72	244	133	Dönüştürülmüş DPL 42	193	Dönüştürülmüş DPL 102
73	245	134	Dönüştürülmüş DPL 43	194	Dönüştürülmüş DPL 103

Tablonun devamı...

DPL	Kod	DPL	Kod	DPL	Kod
74	251	135	Dönüştürülmüş DPL 44	195	Dönüştürülmüş DPL 104
75	261	136	Dönüştürülmüş DPL 45	196	Dönüştürülmüş DPL 105
76	263	137	Dönüştürülmüş DPL 46	197	Dönüştürülmüş DPL 106
77	265	138	Dönüştürülmüş DPL 47	198	Dönüştürülmüş DPL 107
78	271	139	Dönüştürülmüş DPL 48	199	Dönüştürülmüş DPL 108
79	306	140	Dönüştürülmüş DPL 49	200	Dönüştürülmüş DPL 109
80	311	141	Dönüştürülmüş DPL 50	201	Dönüştürülmüş DPL 110
81	315	142	Dönüştürülmüş DPL 51	202	Dönüştürülmüş DPL 111
82	331	143	Dönüştürülmüş DPL 52	203	Dönüştürülmüş DPL 112

Tablonun devamı...

DPL	Kod	DPL	Kod	DPL	Kod
83	343	144	Dönüştürülmüş DPL 53	204	Dönüştürülmüş DPL 113
84	346	145	Dönüştürülmüş DPL 54	205	Dönüştürülmüş DPL 114
85	351	146	Dönüştürülmüş DPL 55	206	Dönüştürülmüş DPL 115
86	364	147	Dönüştürülmüş DPL 56	207	Dönüştürülmüş DPL 116
87	365	148	Dönüştürülmüş DPL 57	208	Dönüştürülmüş DPL 117
88	371	149	Dönüştürülmüş DPL 58	209	Dönüştürülmüş DPL 118
89	411	150	Dönüştürülmüş DPL 59	210	Dönüştürülmüş DPL 119
90	412	151	Dönüştürülmüş DPL 60	211	Dönüştürülmüş DPL 120
91	413	152	Dönüştürülmüş DPL 61	212	Dönüştürülmüş DPL 121

Tablonun devamı...

DPL	Kod	DPL	Kod	DPL	Kod
92	423	153	Dönüştürülmüş DPL 62	213	Dönüştürülmüş DPL 122
93	431	154	Dönüştürülmüş DPL 63	214	Dönüştürülmüş DPL 123
94	432	155	Dönüştürülmüş DPL 64	215	Özelleştirilmiş DPL
95	445	156	Dönüştürülmüş DPL 65	216	Özelleştirilmiş DPL
96	464	157	Dönüştürülmüş DPL 66	217	Özelleştirilmiş DPL
97	465	158	Dönüştürülmüş DPL 67	218	Özelleştirilmiş DPL
98	466	159	Dönüştürülmüş DPL 68	219	Özelleştirilmiş DPL

Motorola Solutions Sınırlı Garantisini

A.1 Garanti Kapsamına Girmeyenler

- Ürünün normal olmayan ve olağan dışı kullanımından veya bu kullanım kılavuzundaki talimatlara uyulmamasından kaynaklanan arızalar ya da hasarlar.
- Yanlış kullanım, kaza veya ihmalden kaynaklanan arızalar ya da hasarlar.
- Uygunsuz test, çalıştırma, bakım, ayarlama veya her türlü değişiklik ya da modifikasyon nedeniyle ortaya çıkan arızalar veya hasarlar.
- Doğrudan malzeme veya işçilikteki kusurlar neden olmadığı sürece antenlerdeki kırılmalar ya da hasarlar.
- Performansı olumsuz yönde etkileyecek veya her türlü garanti talebini doğrulamak için gerekli incelemelerin ve testlerin yapılmasını engelleyecek şekilde sökülen ya da tamir edilen ürünler.
- Nem, sıvı veya sıvı dökülmesinden kaynaklanan arızalar ya da hasarlar.

- Normal kullanımdan dolayı çizilen veya hasar gören tüm plastik yüzeyler ve dış etkilere maruz kalan tüm parçalar.
- Geçici olarak kiralanmış ürünler.
- Parçaların normal kullanım, aşınma ve yıpranmasından kaynaklanan periyodik bakımı ve onarımı veya değişimi.

A.2 Garanti Bilgisi

Motorola Solutions çift yönlü telsizinizi ve/veya orijinal aksesuarlarınızı satın aldığınız yetkili Motorola Solutions bayisi veya satıcısı garanti taleplerini karşılar ve/veya garanti hizmeti sağlar. Garanti hizmeti almak için lütfen telsizinizi bayinize veya satın aldığınız yere götürün. Telsizinizi Motorola Solutions'a iade etmeyin. Garanti hizmetinden faydalanmak için faturanızın bir kopyasını veya satın alma tarihini taşıyan, satın alma kanıtı niteliğindeki eşdeğer bir belgeyi sunmanız gerekir. Çift yönlü telsizin üzerindeki seri numarası da açık bir şekilde görülmelidir. Ürün üzerindeki tip veya seri numarası değiştirilir, silinir, kaldırılır veya okunmaz hale gelirse garanti geçerli olmaz.

Bu sayfa özellikle boş bırakılmıştır.

Aksesuarlar

Tablo 13: Ses Aksesuarları

Parça No.	Açıklama
HKLN4601_	Kablo üstü mikrofon ve PTT özellikli gözetim kiti
HKLN4599_	Kablo üstü mikrofon ve PTT özellikli D tarzı kulaklık
HKLN4604_	Kablo üstü mikrofon ve PTT özellikli döner kulaklık
HKLN4606_	PTT özellikli uzak hoparlör mikrofonu
HKLN4605_	Kablo üstü mikrofon ve PTT özellikli kulak içi kulaklık

Tablo 14: Pil

Parça No.	Açıklama
PMNN4434_	Standart Li-lyon Pil
PMNN4453_	Yüksek Kapasiteli Li-lyon Pil

Tablo 15: Kablolar

Parça No.	Açıklama
HKKN4028_	Telsizden Telsize Kopyalama Kablosu
HKKN4027_	CPS Programlama Kablosu

Tablo 16: Şarj Cihazları

Parça No.	Açıklama
PMLN6383_	SUC Şarj Tepsisi
25012026001	100-240 V, 7,5 W, Evrensel, Mikro USB, Anahtar Modlu Güç Kaynağı
58012029006	110-240 V, Birleşik Krallık/Hong Kong Şarj Cihazı Anahtarlı Güç Kaynağı
58012029004	110-240 V, Avrupa Şarj Cihazı Anahtar Modlu Güç Kaynağı
PMLN6385_	Standart Şarj Tepsili SUC Birleşik Krallık/AB Seti

Tablo 17: Taşıma Aksesuarları

Parça No.	Açıklama
PMLN7655_	XT600d Serisi Taşıma Kılıfı
PMLN7709_	XT600d Serisi Deri Taşıma Çantası

**NOT:**

Satın alma sırasında aksesuarlar bulunabilirlik durumu değişebilir. Aksesuarların bulunabilirlik durumu ve yeni aksesuar modelleri hakkında bilgi için Motorola Solutions Satış Merkezinizle iletişime geçin ya da <http://www.motorolasolutions.com> adresini ziyaret edin.

Зміст

Авторські права на комп'ютерне програмне забезпечення.....	7	2.7 Зарядження радіопристрою за допомогою одномісного зарядного пристрою-підставки.....	27
Важлива інформація щодо техніки безпеки.....	9	2.8 Зарядження акумулятора окремо від радіостанції.....	28
Застереження щодо догляду за радіопристроєм.....	11	2.9 Світлодіодні індикатори зарядного пристрою-підставки.....	29
Вступ.....	13	2.10 Індикатор заряду акумулятора.....	31
Інформація щодо безпечної експлуатації акумуляторів і зарядних пристроїв.....	15	2.11 Приблизний час зарядження.....	31
Вказівки щодо безпечної експлуатації.....	16	2.12 Зарядження радіостанції та акумулятора за допомогою багатомісного зарядного пристрою (додаткове обладнання).....	31
Розділ 1: Загальний огляд радіопристрою.....	17	Розділ 3: Підготовка до роботи.....	33
1.1 Кнопки керування.....	18	3.1 Увімкнення й вимкнення радіопристрою..	33
1.2 Характеристики радіостанції.....	22	3.2 Регулювання гучності.....	33
Розділ 2: Акумулятори й зарядні пристрої.....	23	3.3 Дисплей радіопристрою.....	34
2.1 Про літій-іонний акумулятор.....	23	3.4 Вибір радіоканалу.....	35
2.2 Установлення літій-іонного акумулятора.....	24	3.5 Прийом виклику.....	36
2.3 Виймання літій-іонного акумулятора.....	25	3.6 Індикатор потужності сигналу й індикатори зайнятості каналу.....	36
2.4 Блок живлення й одномісний зарядний пристрій-підставка.....	25	3.7 Дальність зв'язку.....	36
2.5 Чохол.....	26	3.8 Світлодіодна індикація радіостанції.....	37
2.6 Зарядження радіопристрою.....	27		

3.9 Функції VOX та iVOX.....	38	4.3.3 Додавання нового контакту до списку контактів.....	50
3.9.1 Налаштування функції VOX.....	39	4.3.4 Здійснення цифрового виклику за допомогою функції One Touch Access (Доступ одним дотиком).....	50
3.9.2 Налаштування iVOX.....	40	4.3.5 Quick Contact (Контакт для швидкого виклику).....	51
3.9.3 Регулювання чутливості iVOX.....	40	4.3.5.1 Редагування контактів для швидкого виклику.....	51
3.10 Скидання до заводських налаштувань..	41	4.3.5.2 Швидкий виклик контакту.....	52
3.11 Увімкнення або вимкнення звукового сигналу.....	41	4.4 Сканування.....	52
3.12 Блокування й розблокування клавіатури.....	42	4.4.1 Вибір списку сканування.....	52
3.13 Доступ до опцій меню.....	42	4.4.2 Вибір пріоритетного каналу зі списку сканування.....	53
Розділ 4: Розширені функції.....	45	4.4.3 Видалення каналу зі списку сканування.....	54
4.1 Меню «Setting» (Налаштування).....	45	4.4.4 Додавання каналу до списку сканування.....	55
4.2 Функція «Channel Edit» (Редагування каналів).....	46	4.5 Функція «Message» (Повідомлення).....	55
4.2.1 Редагування назви каналу.....	46	4.5.1 Створення нового текстового повідомлення.....	56
4.2.2 Зміна частоти каналу.....	47		
4.2.3 Зміна коду каналу.....	47		
4.3 Меню «Contacts» (Контакти).....	48		
4.3.1 Здійснення виклику з меню «CONTACTS» (Контакти).....	49		
4.3.2 Функції, доступні в меню контактів.....	49		

4.5.2	Операції з отриманими повідомленнями: відповідь, пересилання, видалення.....	57	4.11	Функція «Break-In» (Пріоритетна передача).....	64
4.5.3	Надсилання експрес-повідомлення.....	58	4.12	Прямий виклик за ідентифікатором радіопристрою.....	65
4.5.4	Пересилання або видалення надісланих повідомлень.....	58	4.13	Функція «Reverse Burst».....	65
4.6	Запис.....	59	4.14	Режим «Silent Mode» (Беззвучний режим).....	66
4.6.1	Запис.....	59	Розділ 5:	Налаштування радіопристрою.....	67
4.6.2	Відтворення або видалення записаних файлів.....	60	5.1	Налаштування за допомогою CPS.....	67
4.6.3	Перевірка доступного часу запису.....	60	5.2	Клонування радіопристроїв.....	68
4.7	Функція «Call Log» (Журнал викликів).....	61	5.3	Клонування радіопристроїв за допомогою кабелю R2R (додаткове обладнання).....	68
4.7.1	Збереження контакту з журналу викликів у список контактів.....	61	5.4	Інструкції з експлуатації.....	69
4.8	Зона.....	62	5.5	Усунення збоїв клонування.....	70
4.9	Дані радіопристрою.....	63	Розділ 6:	Усунення несправностей.....	73
4.10	Прихований режим.....	63	6.1	Ознаки несправностей і рішення.....	73
4.10.1	Увімкнення прихованого режиму.....	63	Розділ 7:	Експлуатація та догляд.....	79
4.10.2	Вимкнення прихованого режиму.....	63	7.1	Застереження.....	79
			Розділ 8:	Таблиця частот і кодів.....	81
			8.1	Таблиці аналогових частот і кодів.....	81
			8.2	Таблиця цифрових частот і кодів.....	84

8.3 Повний список частот для моделі ХТ660d.....	87
8.4 Повний список частот для моделі ХТ665d.....	88
8.5 Коди CTCSS і PL/DPL.....	90
Додаток А: Обмежена гарантія компанії Motorola Solutions.....	99
А.1 На що гарантія не розповсюджується.....	99
А.2 Інформація про гарантію.....	99
Додаток В: Аксесуари.....	101

Авторські права на комп'ютерне програмне забезпечення

До складу представлених у цьому посібнику продуктів компанії Motorola Solutions можуть входити захищені авторськими правами комп'ютерні програми, що зберігаються в напівпровідниковій пам'яті або на інших носіях. Законодавством США та інших країн передбачені певні виключні права компанії Motorola Solutions на захищені авторським правом комп'ютерні програми, включаючи, поміж іншого, виключне право на копіювання або відтворення в будь-який спосіб захищених авторським правом комп'ютерних програм. Зважаючи на це, заборонено в будь-який спосіб копіювати, відтворювати, змінювати, здійснювати зворотне проектування або розповсюджувати будь-які захищені авторськими правами комп'ютерні програми компанії Motorola Solutions, що входять до складу описуваних у цьому посібнику продуктів компанії Motorola Solutions, без прямої письмової згоди компанії Motorola Solutions.

Окрім того, придбання продукції компанії Motorola Solutions жодним чином не може вважатися

прямим або непрямим наданням будь-якої ліцензії на об'єкти авторського права, патентів або заяв на отримання патентів компанії Motorola Solutions, чи то на підставі позбавлення права заперечування, чи то з інших причин, окрім звичайної невиключної ліцензії на використання, яка за законом надається під час продажу продукту.

Цю сторінку залишено пустою навмисно.

Важлива інформація щодо техніки безпеки

Відомості щодо впливу енергії радіочастотного випромінювання й посібник із безпечної експлуатації портативного пристрою двостороннього радіозв'язку



ЗАСТЕРЕЖЕННЯ:

Ця радіостанція призначена виключно для професійного використання. Перед використанням цієї радіостанції прочитайте документ «Відомості щодо впливу енергії радіочастотного випромінювання й посібник із безпечної експлуатації портативного пристрою двостороннього радіозв'язку», де наведено важливі дані про використання пристрою, вплив енергії радіочастотного випромінювання та відповідність пристрою чинним стандартам і нормам.

Перелік акумуляторів та інших аксесуарів, схвалених компанією Motorola Solutions, див. на сайті:

<http://www.motorolasolutions.com>

Цю сторінку залишено пустою навмисно.

Застереження щодо догляду за радіопристроєм

Цифровий портативний радіопристрій XT600d відповідає стандартам IP55, що дозволяє йому працювати в несприятливих умовах, наприклад під дощем або в запилених місцях.

- Якщо радіопристрій зазнав впливу води, добре потрусіть його, щоб позбавитися води, яка могла потрапити до решітки динаміка й мікрофона. Потрапляння води до решітки динаміка або мікрофона може погіршити звукові характеристики радіопристрою.
- У разі потрапляння води на контакти радіостанції та акумулятора очистьте й висушіть їх, перш ніж вставляти акумулятор у радіопристрій. Залишки води можуть спричинити коротке замикання радіопристрою.
- Якщо радіопристрій зазнав впливу агресивної речовини (наприклад, морської води), сполосніть радіопристрій та акумулятор прісною водою й висушіть їх.
- Для очищення зовнішньої поверхні радіопристрою скористайтеся слабким розчином м'якого засобу для

миття посуду в прісній воді (одна чайна ложка мийного засобу на 4 л води).

- Під час чищення радіопристрою не розпилюйте на нього рідину під високим тиском, оскільки рідина може потрапити всередину радіопристрою.



ЗАСТЕРЕЖЕННЯ:

Не розбирайте радіопристрій. Це може призвести до пошкодження прокладок і розгерметизації радіопристрою. Технічне обслуговування радіопристрою потрібно виконувати в майстерні, оснащентій обладнанням для перевірки й заміни герметичних прокладок.

Цю сторінку залишено пустою навмисно.

Вступ

У цьому посібнику користувача наведено відомості про радіостанції.

Ваш дилер або системний адміністратор міг налаштувати ваш радіопристрій відповідно до ваших особистих потреб. Зверніться до свого дилера або системного адміністратора за детальнішою інформацією.

У нього можна з'ясувати такі питання:

- Чи доступні на радіопристрої попередньо запрограмовані канали?
- Якими кнопками скористатися для отримання доступу до інших функцій?
- Які аксесуари можуть бути корисними вам?
- Як ефективно користуватися радіопристроєм?
- Які заходи технічного обслуговування допоможуть збільшити термін служби радіостанції?

Цю сторінку залишено пустою навмисно.

Інформація щодо безпечної експлуатації акумуляторів і зарядних пристроїв

Цей документ містить важливі інструкції щодо техніки безпеки й експлуатації. Уважно прочитайте ці інструкції та збережіть їх для подальшого використання. Перед початком використання зарядного пристрою для акумулятора ознайомтеся з усіма інструкціями та попереджувальними позначками на:

- зарядному пристрої;
 - акумуляторі;
 - радіопристрої, в який вставляється акумулятор.
- 1** Щоб зменшити ризик травмування, використовуйте тільки акумулятори, схвалені компанією Motorola Solutions. Заряджання інших акумуляторів може спричинити вибух, травмування або пошкодження майна.
 - 2** Використання аксесуарів, не схвалених компанією Motorola Solutions, може призвести до займання, ураження електричним струмом або травмування.

- 3** Щоб не пошкодити електричну вилку й дріт, під час відключення зарядного пристрою від розетки тягніть за вилку, а не за дріт.
- 4** Використовувати подовжувач слід лише в разі крайньої потреби. Використання подовжувача, що не відповідає вимогам, може спричинити займання або ураження електричним струмом. Якщо використовувати подовжувач все ж необхідно, це має бути шнур калібром 18 AWG за довжини до 30,48 м (100 футів) або калібром 16 AWG за довжини до 45,72 м (150 футів).
- 5** Не використовуйте пошкоджений зарядний пристрій. Передайте його до сертифікованого представництва компанії Motorola Solutions із сервісного обслуговування.
- 6** Не розбирайте зарядний пристрій – він не підлягає ремонту й заміні несправних частин. Розбирання зарядного пристрою пов'язане з ризиком ураження електричним струмом і займання.
- 7** Щоб зменшити ризик ураження електричним струмом, перед проведенням будь-яких операцій із технічного обслуговування або очищення відключайте зарядний пристрій від розетки змінного струму.

Вказівки щодо безпечної експлуатації

- Під час заряджання радіопристрій має бути вимкнено.
 - Зарядний пристрій не призначений для використання надворі. Використовуйте його лише в сухих приміщеннях і бережіть від впливу вологи.
 - Підключайте зарядний пристрій лише до дротових джерел живлення, на яких належним чином встановлено плавкі запобіжники, з відповідним рівнем напруги (як вказано на продукті).
 - Для відключення зарядного пристрою від мережевої напруги витягніть вилку з розетки.
 - Розетка, до якої підключається обладнання, має бути розташована в легкодоступному місці.
 - Якщо обладнання оснащено плавкими запобіжниками, під час їх заміни стежте за тим, щоб тип і клас нових запобіжників відповідали вимогам інструкцій до обладнання.
 - Максимальна температура навколишнього середовища джерела живлення не повинна перевищувати 40 °C (104 °F).
- Рівень вихідної потужності джерела живлення не повинен перевищувати значень, вказаних на наклейці в нижній частині зарядного пристрою.
 - Переконайтеся, що кабель розташовано в місці, де на нього неможливо наступити, перечепитися через нього, а також виключено контакт із водою й можливість механічних пошкоджень.

Загальний огляд радіопристрою

У цьому розділі наведено відомості про кнопки й функції керування радіопристроєм.

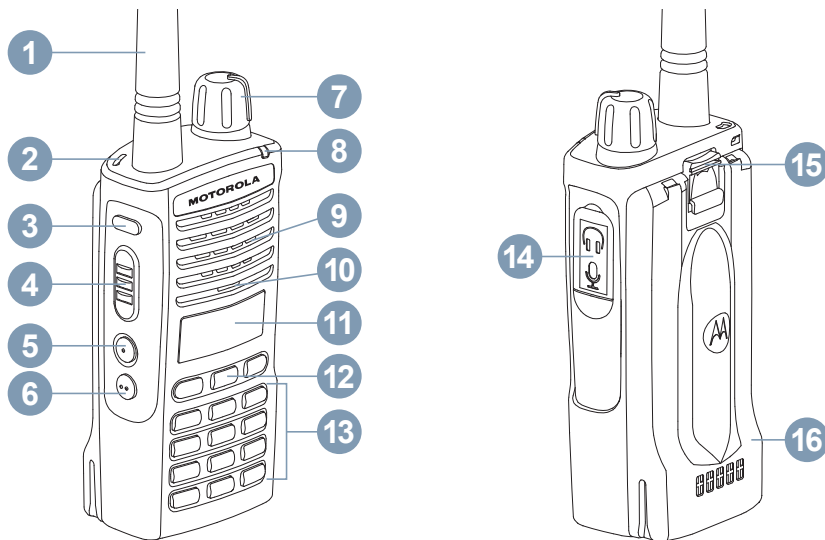

Залишити відгук

1.1





Кнопки керування

У таблиці нижче пояснено призначення кнопок радіопристрою.

Табл. 1: Довідкова таблиця щодо кнопок керування

Номер	Опис
1	Антенa У моделі ХТ660d/ХТ665d антенa не знімається.
2	Отвір для ременя
3	Кнопка запису Натисніть цю кнопку для ввімкнення або вимкнення запису передачі. Докладніші відомості див. у розділі Запис на стор. 59 .
4	Кнопка Push-to-Talk (PTT) Для передачі повідомлення натисніть й утримуйте цю кнопку, для прослуховування – відпустіть.
5, 6	Бічна кнопка 1 (SB1), бічна кнопка 2 (SB2) Див. розділ Табл. 2: Стандартні налаштування кнопок SB1 та SB2 на стор. 20 .
7	Регулятор «Увімк./Вимк./Гучність» Використовується для ввімкнення або вимкнення радіостанції, а також для регулювання гучності.

Таблицю продовжено...

Номер	Опис
8	<p>Світлодіодний індикатор Відображає стан акумулятора, стан радіостанції (увімкнено/вимкнено), стан радіовиклику й стан сканування.</p>
9	<p>Динамік</p>
10	<p>Мікрофон Під час передачі повідомлень говоріть чітко в мікрофон.</p>
11	<p>РК-дисплей Монохромний дисплей із помаранчевим підсвічуванням.</p>
12	<p>Кнопки навігації та «Меню/ОК»</p> <p>Натисніть , щоб увійти в меню або підтвердити вибір. Натисніть і утримуйте, щоб зберегти вибір у режимі програми.</p> <p>Натисніть  / , щоб перейти вліво або вправо між доступними опціями меню. Натисніть й утримуйте, щоб прискорити перехід.</p> <p>Натисніть , щоб скасувати дію й повернутися до попереднього рівня меню. Натисніть й утримуйте цю кнопку, щоб повернутися до головного екрана.</p>
13	<p>Літерно-цифрова клавіатура</p>

Таблицю продовжено...



Номер	Опис
	<p>Натисніть , щоб ввести нуль. Натисніть і утримуйте цю кнопку для перемикання між цифрами, літерами й мовами. У верхньому правому куті дисплея радіостанції відображається ABC, abc чи 123 для позначення активних символів.</p> <p>Натисніть , щоб ввести пробіл. Натисніть і утримуйте цю кнопку, щоб заблокувати або розблокувати всі кнопки керування, окрім кнопки РТТ.</p>
14	<p>Роз'єм для аксесуарів Використовується для підключення сумісних аудіоаксесуарів.</p>
15	<p>Фіксатор акумулятора</p>
16	<p>Акумулятор До комплекту радіопристроїв серії XT600d входить літій-іонний акумулятор стандартної ємності. Можливе використання інших типів акумуляторів. Докладніші відомості див. у розділі Табл. 4: Акумулятори, схвалені компанією Motorola Solutions на стор. 29.</p>

Табл. 2: Стандартні налаштування кнопок SB1 та SB2

Кнопки	Стандартне налаштування
Коротке натискання SB1	Основний канал
Довге натискання SB1	Повідомлення рівня заряду акумулятора
Коротке натискання SB2	Сканування

Таблицю продовжено...

[Залишити відгук](#)

Кнопки**Стандартне налаштування**

Довге натискання **SB2**Моніторинг

Пояснення щодо тривалості натискання:

Коротке натискання

Натиснути й одразу відпустити.

Довге натискання

Натиснути й утримувати протягом заданого часу.

Утримувати

Не відпускати кнопку.

**УВАГА:**

Ваш дилер або системний адміністратор міг налаштувати ваш радіопристрій відповідно до ваших особистих потреб. Відомості про програмні налаштування радіопристрою можна дізнатися в дилера або системного адміністратора.

1.2

Характеристики радіостанції

У таблиці нижче наведено відомості щодо характеристик радіостанції.

Табл. 3: Характеристики радіостанцій XT660d/XT665d

	XT660d	XT665d
Смуга частот (МГц)	PMR446, digital PMR446	PMR446, digital PMR446, LPD 433-434
Потужність передавача (Вт)	0,5	0,5 для PMR446 і digital PMR446, 0,01 для LPD
Кількість каналів	128	128
Антенa	Незнімна	Незнімна

Етикетка з назвою моделі

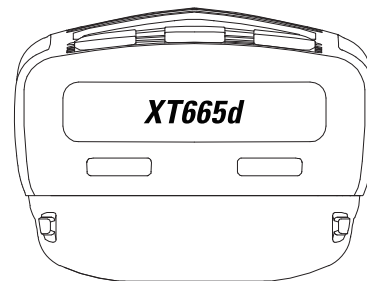
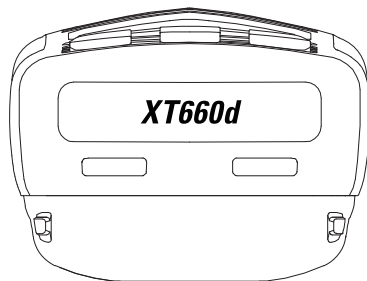

Акумулятори й зарядні пристрої

Радіопристрої моделі XT600d надходять із літій-іонними акумуляторами різних ємностей, що визначають тривалість автономної роботи.

2.1

Про літій-іонний акумулятор

Радіопристрої моделі XT600d постачаються в комплекті з літій-іонним акумулятором. Для забезпечення максимальної ємності та оптимальних експлуатаційних характеристик перед початком експлуатації акумулятор слід повністю зарядити.

Ресурс акумулятора визначається декількома факторами. Найбільше на нього впливають перезарядження й глибина розрядження. Зазвичай, що більший надлишковий заряд отримує прилад і що глибше він розряджається, то менше циклів заряджання-розряджання витримає акумулятор. Наприклад, акумулятор, що отримує надлишковий заряд і повністю розряджається декілька разів на день, витримає менше циклів, ніж акумулятор, який рідше

перезаряджається та щоденно розряджається лише на 50 %. Акумулятор, що майже ніколи не перезаряджається та розряджається в середньому на 25 %, служитиме ще довше.

Акумулятори Motorola Solutions розроблені спеціально для використання сумісно із зарядними пристроями компанії Motorola Solutions, які, у свою чергу, призначені саме для заряджання таких акумуляторів. Заряджання акумуляторів за допомогою обладнання інших виробників може призвести до пошкодження акумуляторів і скасування гарантії на акумулятор. Намагайтеся підтримувати температуру акумулятора на рівні кімнатної температури, тобто 25 °C (77 °F). Заряджання охолодженого акумулятора (нижче 10 °C [50 °F]) може стати причиною витоку електроліту, а в деяких випадках навіть виходу акумулятора з ладу. Заряджання перегрітого акумулятора (температурою понад 35 °C [95 °F]) призводить до зниження його ємності, негативно впливаючи на експлуатаційні характеристики радіопристрою. Для забезпечення оптимальних температурних умов заряджання акумуляторів пристрої для швидкого заряджання, вироблені компанією Motorola Solutions, обладнано датчиками температури.

Нижче вказано тривалість роботи літій-іонного акумулятора за потужності передатчика 0,5 Вт у режимі економії заряду.

Стандартна ємність

20 годин

Збільшена ємність

28 годин

2.2

Установлення літій-іонного акумулятора

Нижче наведено покрокові інструкції з установлення літій-іонного акумулятора.

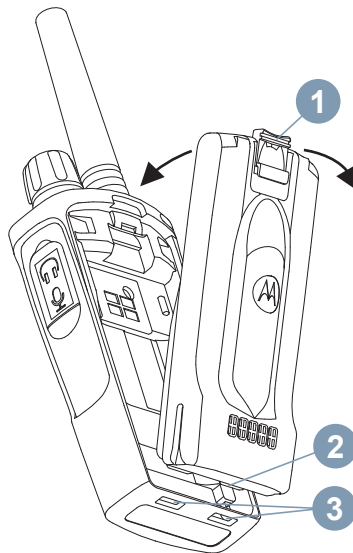

- 1 Вимкніть радіопристрій.
- 2 Поверніть акумулятор логотипом Motorola Solutions догори й вставте контакти (2) внизу акумулятора в пази (3).

- 3 Натисніть на фіксатор акумулятора (1) до клацання, щоб закріпити акумулятор у радіопристрої.
-

2.3

Виймання літій-іонного акумулятора

Нижче наведено покрокові інструкції з виймання літій-іонного акумулятора.

- 1 Вимкніть радіопристрій.
 - 2 Зсуньте вниз й утримуйте фіксатор акумулятора.
 - 3 Витягніть акумулятор із радіопристрою.
-

2.4

Блок живлення й одномісний зарядний пристрій-підставка

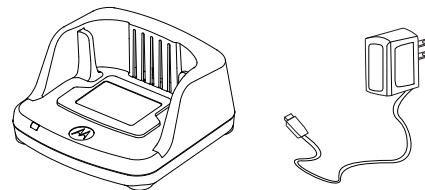

У комплект радіопристрою входить один одномісний зарядний пристрій-підставка, один блок живлення (його також називають трансформатором) і набір адаптерів.

Блок живлення можна перемикає для використання з будь-яким адаптером із комплекту постачання. Використовуйте адаптер, призначений для вашого регіону.

Для збирання або розбирання блока живлення виконайте такі дії.

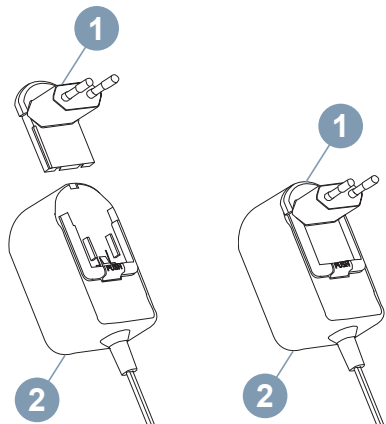

- Вставте адаптер (1) у пази на блоці живлення (2) до клацання.
- Щоб вийняти адаптер (1), зсуньте його уперед.



УВАГА:

Адаптер, показаний на рисунках, зображено лише для демонстрації. Адаптер, який потрібно буде встановити, може бути іншим залежно від вашого регіону.

Купуючи додатковий зарядний пристрій або блок живлення (2), переконайтеся, що вони ідентичні

наявному одномісному зарядному пристрою-підставці й блоку живлення.

2.5

Чохол

Нижче наведено інструкції з використання чохла.

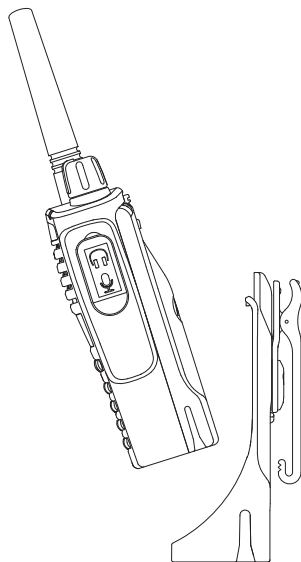

- 1 Вставте радіостанцію в гніздо чохла. Притисніть радіостанцію до задньої стінки чохла, щоб гачечки на чохлі увійшли до верхніх пазів акумулятора.
-
- 2 Щоб вийняти радіостанцію, від'єднайте верхні пази акумулятора від гачків за допомогою верхнього язичка на чохлі. Витягніть радіостанцію із чохла.
-

2.6

Заряджання радіопристрою

Вставте акумулятор у радіопристрій і помістіть його в одномісний або багатомісний зарядний пристрій, схвалений компанією Motorola Solutions.

2.7

Заряджання радіопристрою за допомогою одномісного зарядного пристрою-підставки

Нижче наведено покрокові вказівки із заряджання радіопристрою за допомогою одномісного зарядного пристрою-підставки.

Залишити відгук

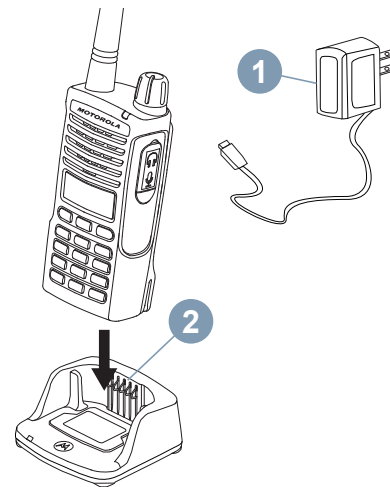

- 1 Установіть зарядний пристрій на рівну поверхню.
-
- 2 Вставте роз'єм блока живлення (1) в порт на боці одномісного зарядного пристрою-підставки (2).
-

- 3 Вставте радіопристрій у зарядний пристрій лицевим боком уперед, як показано на рисунку.



УВАГА:

У разі заряджання акумулятора, вставленого в радіопристрій, радіопристрій потрібно вимкнути, щоб забезпечити повне заряджання. Докладнішу інформацію див. у розділі [Вказівки щодо безпечної експлуатації на стор. 16](#).

2.8

Заряджання акумулятора окремо від радіостанції

Для заряджання акумулятора окремо від радіостанції виконайте такі дії.

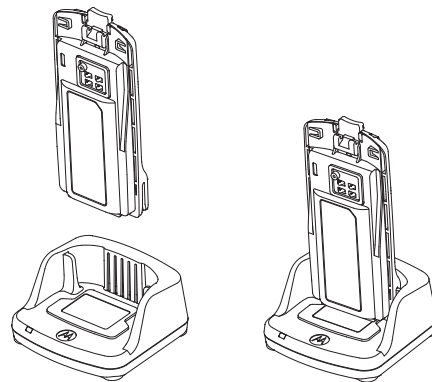

- 1 Виконайте дію [крок 3](#), описану в розділі «[Заряджання радіопристрою за допомогою одномісного зарядного пристрою-підставки на стор. 27](#)».
- 2 Вставте акумулятор у гніздо так, щоб внутрішня сторона акумулятора була спрямована на передню сторону одномісного зарядного пристрою.

- 3 Контакти акумулятора повинні зістикуватися з контактами зарядного пристрою.

Табл. 4: Акумулятори, схвалені компанією Motorola Solutions

Номер за каталогом	Опис
PMNN4434_R	Літій-іонний акумулятор стандартної ємності
PMNN4453_R	Літій-іонний акумулятор підвищеної ємності

2.9

Світлодіодні індикатори зарядного пристрою-підставки

У таблиці нижче пояснено відмінності різних статусів і світлодіодних індикаторів.

Табл. 5: Світлодіодний індикатор зарядного пристрою

Стан	Світлодіодна індикація	Коментарі
Живлення ввімкнено	Зелений упродовж приблизно 1 секунди	-
Заряджання	Постійний червоний	-
Заряджання завершено	Постійний зелений	-
Збій акумулятора	Часто блимаючий червоний	Зазвичай для усунення цієї проблеми треба заново встановити акумулятор у підставку.
Очікування заряджання	Рідко блимаючий жовтий	Температура акумулятора надто висока

Таблицю продовжено...

Стан	Світлодіодна індикація	Коментарі
		або надто низька, або використовується неприйнятна напруга живлення.
Стан заряду акумулятора	Н/Д	Акумулятор розряджений
	Одноразове блимання червоним	Низький рівень заряду акумулятора
	Дворазове блимання жовтим	Середній рівень заряду акумулятора
	Триразове блимання зеленим	Високий рівень заряду акумулятора

Світлодіодна індикація відсутня.

- Перевірте, чи правильно вставлено акумулятор чи радіопристрій з акумулятором у зарядний пристрій.

(Див. підрозділ [крок 3](#) у розділі [Заряджання радіопристрою за допомогою одномісного зарядного пристрою-підставки на стор. 27](#))

- Кабель блока живлення повинен бути щільно вставлений у відповідний роз'єм зарядного пристрою; живлення повинно подаватися від розетки змінного струму, підключеної до мережі.
- Переконайтеся, що акумулятор, який використовується з радіостанцією, є в списку в



розділі Табл. 4: Акумулятори, схвалені компанією Motorola Solutions на стор. 29.

2.10

Індикатор заряду акумулятора

Індикатор заряду акумулятора розташований у верхньому лівому куті дисплея радіостанції. Він указує залишковий рівень заряду акумулятора.

Табл. 6: Індикатор заряду літій-іонного акумулятора

Індикатор заряду акумулятора		
3 смуги	2 смуги	1 смуга
		
70–100 %	30–70 %	0–35 % (≤ 10 %, якщо індикатор блимає)

2.11

Залишити відгук

Приблизний час заряджання

Нижче наведено приблизний час заряджання акумулятора. Докладнішу інформацію див. у розділі Табл. 14: Акумулятор на стор. 101.

Стандартний акумулятор

≤ 4,5 години

Акумулятор підвищеної ємності

≤ 4,5 години

2.12

Заряджання радіостанції та акумулятора за допомогою багатомісного зарядного пристрою (додаткове обладнання)

Багатомісний зарядний пристрій дозволяє заряджати до 6 радіостанцій або акумуляторів. Акумулятори можна заряджати в багатомісних зарядних пристроях встановленими в радіостанції або окремо. У кожне із 6 зарядних гнізд можна вставити або радіостанцію (разом із чохлом чи без нього) або акумулятор.

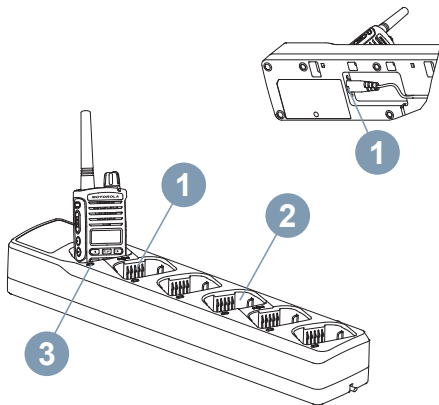

- 1 Поставте багатомісний зарядний пристрій на рівну поверхню.
- 2 Підключіть кабель живлення до двоштиркового роз'єму (1) у нижній частині зарядного пристрою.
- 3 Підключіть кабель живлення до розетки змінного струму.
- 4 Вимкніть радіопристрій.

- 5 Вставте радіостанцію або акумулятор у зарядне гніздо (3) передньою поверхнею в протилежний від контактів (2) бік.



УВАГА:

- Дізнатися більше про умови експлуатації багатомісного зарядного пристрою можна в інструкції, що додається до цього пристрою. Докладніші відомості про частини та їхні номери за каталогом див. у розділі [Акcesуари на стор. 101](#).
- Докладніші відомості про світлодіодні індикатори (3) багатомісного зарядного пристрою див. у розділі [Табл. 5: Світлодіодний індикатор зарядного пристрою на стор. 29](#).

Підготовка до роботи

У цьому розділі наведено загальні відомості про основні функції радіопристрою.

3.1

Увімкнення й вимкнення радіопристрою

Для увімкнення радіопристрою поверніть регулятор **Увімк./Вимк./Гучність** за годинниковою стрілкою. З радіостанції пролунає одне з повідомлень:

- Звуковий сигнал увімкнення й оголошення номера каналу.
- Повідомлення про рівень заряду акумулятора й номер каналу.
- Тиша (звукові сигнали відключені).

Світлодіодний індикатор загориться червоним кольором на 3 секунди.

Щоб вимкнути радіопристрій, поверніть регулятор **Увімк./Вимк./Гучність** проти годинникової стрілки до клацання.

3.2

Регулювання гучності

Для збільшення гучності поверніть регулятор **Увімк./Вимк./Гучність** за годинниковою стрілкою, а для зменшення – проти годинникової стрілки.



УВАГА:

За підвищеної гучності й під час регулювання гучності не тримайте радіопристрій надто близько до вуха.

3.3

Дисплей радіопристрою

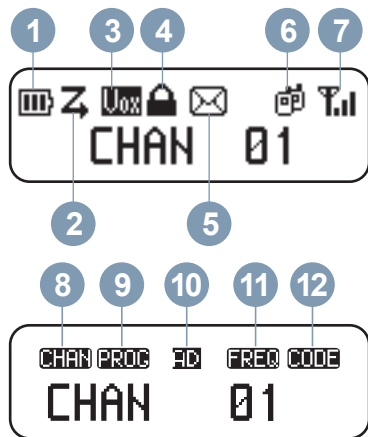









На головному екрані на першому рядку дисплея відображаються різні значки, що позначають стан різних функцій. Другий рядок відведено для пунктів меню.

У таблиці нижче наведено пояснення щодо значків.



№	Значок	Опис
1.		Кількість смужок (0–3) на значку батареї радіопристрою вказує залишок заряду акумулятора.
2.		Сканування ввімкнено.
3.		Увімкнено режим VOX/iVOX. Якщо під час роботи цієї функції до радіопристрою не підключено гарнітуру VOX, радіопристрій працює в режимі iVOX. У цьому режимі можна говорити в мікрофон радіопристрою, не натискаючи кнопки PTT . Якщо під час роботи цієї функції до радіопристрою підключено гарнітуру VOX, можна говорити в мікрофон гарнітури, не утримуючи кнопки PTT на радіопристрої або гарнітурі.
4.		Кнопки клавіатури та бічні кнопки заблоковано.

Таблицю продовжено...

№	Значок	Опис
5.		На радіопристрій надійшло нове текстове повідомлення.
6.i.		Радіопристрій працює в режимі групового виклику.
6.ii.		Радіопристрій працює в режимі приватного виклику.
7.		Індикатор потужності вхідного сигналу. Кількість смужок (0–3) указує потужність вхідного сигналу.
8.		Індикатор індексу поточного каналу.
9.		Радіопристрій працює в режимі програмування.
10.i.		Канал працює в аналоговому режимі.
10.ii.		Канал працює в цифровому режимі.

Таблицю продовжено...

Залишити відгук

№	Значок	Опис
11.		Індикатор частоти поточного каналу.
12.		Індикатор поточного коду CTCSS/DPL.





УВАГА:

Зображення дисплея радіостанції наведено лише для ілюстрації розміщення символів на ньому. Дисплей радіостанції може відрізнятися від зображеного на рисунку (канал і код можуть бути іншими) залежно від наперед запрограмованих налаштувань, моделі радіостанції та регіону.
У разі натискання будь-якої кнопки (окрім кнопки **PTT**) вмикається підсвічування.

3.4

Вибір радіоканалу

Щоб перейти до наступного каналу, на головному екрані двічі натисніть  або .

Для кожного каналу встановлюється своя частота, код шумозаглушення й налаштування сканування.

3.5

Прийм виклику

Нижче наведено покрокові інструкції з прийому виклику.

- 1 Відпустіть кнопку **PTT** і прослухайте голосове повідомлення.
- 2 Відповідаючи, тримайте радіопристрій вертикально на відстані 2,5–5 см (1–2 дюйми) від губ. Щоб передати повідомлення, натисніть кнопку **PTT**, і відпустіть її, щоб прослухати відповідь.

Під час прийому або передачі світлодіодний індикатор постійно світиться червоним.

Інструкції зі здійснення виклику див. у розділі [Здійснення виклику з меню «CONTACTS» \(Контакти\)](#) на стор. 49.

3.6

Індикатор потужності сигналу й індикатори зайнятості каналу

Якщо на певній частоті ведеться радіопередача, на дисплеї радіопристрою блимає індикатор потужності сигналу (без рисок), у той час як світлодіодний індикатор постійно світиться помаранчевим кольором. В



індикаторі потужності сигналу може відображатися від 1 смужки (слабкий сигнал) до 3 смужок (сильний сигнал) залежно від діапазону прийому радіостанції. У режимі прийому індикатор потужності сигналу завжди відображається зі смужками.

**УВАГА:**

Завади на шляху вхідного сигналу можуть впливати на його потужність.

3.7

Дальність зв'язку

Радіостанції серії ХТ600d розроблено для максимальної ефективності й підвищення дальності зв'язку на відкритому просторі. Для уникнення завад рекомендовано тримати радіостанції на відстані щонайменше 1,5 м одна від одної. Площа

радіоохоплення становить 16 250 м², 13 поверхів або 9 км на рівній місцевості.

Дальність зв'язку залежить від рельєфу місцевості. На дальність зв'язку також впливає наявність таких перешкод, як бетонні конструкції, густі зелені насадження, а також використання радіопристроїв у приміщенні або транспорті. Оптимальний радіус дії становить до 9 км на рівній відкритій місцевості. За наявності будівель і дерев на шляху сигналу дальність зв'язку буде середньою. Дальність буде мінімальною, якщо на шляху сигналу трапляються густі зелені насадження або гори.

Для забезпечення якісного зв'язку між двома радіопристроями обидва прилади мають бути

3.8

Світлодіодна індикація радіостанції

У таблиці нижче наведено відомості щодо різних статусів і світлодіодних індикацій.

Стан радіостанції	Світлодіодна індикація
Увімкнення	Постійний червоний протягом 3 секунд.
Передача (TX) / прийом (RX)	Постійний червоний під час передачі або прийому.

Таблицю продовжено...

налаштовані на один і той самий канал, частоту й коди шумозаглушення. Це залежить від попередньо заданого профілю радіостанції.

Канал

Поточний канал, що використовується радіостанцією (залежно від моделі).

Частота

Частота передачі й прийому.

Код шумозаглушення

Підібравши комбінацію кодів, можна знизити рівень завад.

Стан радіостанції	Світлодіодна індикація
Режим програмування – стан очікування / програмування каналів	Ппульсуючий червоний.
Канал зайнятий	Постійний помаранчевий.
Низький рівень заряду акумулятора	Ппульсуючий помаранчевий.
Сканування	Часто блимаючий червоний.
Режим VOX/iVOX	Блимаючий червоний (подвійна пульсація).
VOX/iVOX PTT	Постійний червоний під час передачі.
Запис	Ппульсуючий червоний і зелений.
Режим програмування CPS	Ппульсуючий зелений.
Режим клонування	Блимаючий помаранчевий (подвійна пульсація).
Виконується клонування	Постійний помаранчевий до завершення клонування.
Перезапис даних вбудованого ПЗ	Постійний зелений, коли радіостанція готова до перезапису даних вбудованого ПЗ. Часто блимаючий зелений під час перезапису даних. Щойно дані буде перенесено, світлодіодний індикатор вимкнеться. Радіостанція ввімкнеться, при цьому впродовж 3 секунд світлитиметься постійний червоний.

3.9

Функції VOX та iVOX

У цьому розділі наведено відомості про налаштування функцій VOX та iVOX, а також про регулювання їхньої чутливості.

38

Залишити відгук

VOX

Функція VOX працює лише з VOX-сумісними аксесуарами. У VOX-гарнітурах мікрофон завжди лишається активним, і в разі виявлення сигналу радіопристрій автоматично здійснює передачу – користувачу не потрібно натискати кнопку **PTT** на радіопристрої або гарнітурі.

iVOX

Функція iVOX працює лише тоді, коли гарнітуру не під'єднано до радіопристрою. Коли працює функція iVOX, мікрофон радіопристрою завжди лишається активним, і в разі виявлення сигналу радіопристрій автоматично виконує передачу – користувачу не потрібно натискати кнопку **PTT**.

3.9.1

Налаштування функції VOX

Нижче наведено покрокові інструкції з налаштування функції VOX.

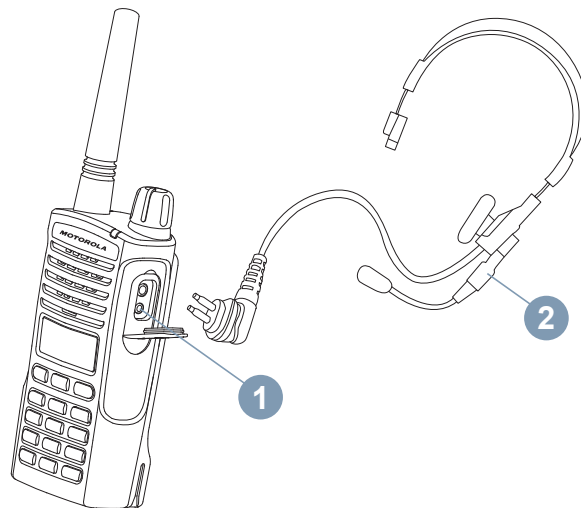

- 1 Вимкніть радіопристрій.

- 2 Вийміть заглушку, що закриває роз'єм для підключення гарнітури.

3 Щільно вставте штекер аудіогарнітури (2) у роз'єм (1).

4 Увімкніть радіопристрій.
Світлодіодний індикатор двічі блимне червоним.

5 Перш ніж підносити гарнітуру до вуха, знизьте рівень гучності.

6 Щоб почати передачу, говоріть у мікрофон, а щоб почати прийом – припиніть говорити.

Функцію VOX можна тимчасово відключити, натиснувши кнопку **PTT** або просто від'єднавши гарнітуру.



УВАГА:

Для замовлення аксесуарів зверніться до місцевої точки продажу Motorola Solutions.

3.9.2

Налаштування iVOX

Нижче наведено покрокові інструкції з налаштування iVOX.

1 Вимкніть радіопристрій.

2 Для активації режиму iVOX під час увімкнення радіостанції натисніть кнопку **PTT**.

На дисплеї відобразиться повідомлення VOX.



УВАГА:

Коротке натиснення кнопки **PTT** тимчасово вимикає функцію iVOX. На дисплеї блиматиме повідомлення VOX .

Ще раз натисніть кнопку **PTT**, щоб повторно увімкнути функцію iVOX.

Передача починається з невеликою затримкою після того, як ви почнете говорити.

3.9.3

Регулювання чутливості iVOX

Чутливість мікрофона гарнітури можна відрегулювати відповідно до навколишніх умов. Чутливість iVOX можна задати за допомогою ПЗ для індивідуального

програмування (CPS) або кнопки .

За замовчуванням задано значення **MEDIUM** (Середня). Дотримуючись наведених нижче інструкцій, для **iVOX** можна задати будь-який рівень чутливості.

- 1 Натисніть  і перейдіть до пункту **SETTING** (Налаштування).

- 2 Натисніть  і перейдіть до пункту **VOX LEVEL** (Рівень **VOX**).

- 3 Натисніть  і виберіть рівень чутливості.

- 4 Натисніть , щоб підтвердити свій вибір.



УВАГА:

Доступні рівні **LOW** (Низька), **MEDIUM** (Середня) і **HIGH** (Висока).

3.10

Скидання до заводських налаштувань

Ця функція дозволяє скинути всі параметри радіопристрою до заводських налаштувань.

Під час увімкнення радіопристрою одночасно натисніть кнопки **PTT**, **SB2** і **SB1** та утримуйте їх, доки не пролунає високий мелодійний звук.

3.11

Увімкнення або вимкнення звукового сигналу

Нижче наведено покрокові інструкції з увімкнення й вимкнення звукового сигналу.

- 1 Натисніть  і перейдіть до пункту **SETTING** (Налаштування).

- 2 Натисніть  і перейдіть до пункту **BEEP TONE** (Звуковий сигнал).

- 3 Натисніть  і перейдіть до пункту ON/OFF (Увімк./Вимк.).

- 4 Натисніть , щоб увімкнути або вимкнути звуковий сигнал.

3.12

Блокування й розблокування клавіатури

Щоб запобігти випадковому змінненню налаштувань радіостанції, клавіатуру можна заблокувати. Нижче наведено покрокові інструкції з блокування й розблокування клавіатури.

- 1 Натисніть й утримуйте кнопку  протягом 4 секунд.

Піктограма блокування  означає, що клавіатуру й бічні кнопки заблоковано.

- 2 Натисніть й утримуйте кнопку  протягом 4 секунд.

Якщо піктограма блокування  не відображається, це означає, що клавіатура й бічні кнопки знову доступні.



УВАГА:



Заблокувати кнопку РТТ у цей спосіб неможливо.

3.13

Доступ до опцій меню

Нижче описано, як отримати доступ до опцій меню.



- 1 Коротко натисніть , щоб отримати доступ до меню. На дисплеї радіостанцій відобразяться доступні опції.

- 2 Натискайте кнопки  або  для перегляду функцій:

- SETTING

- CHANNEL EDIT
 - CONTACTS
 - SCAN
 - MESSAGE
 - RECORDING
 - CALL LOG
 - ZONE
 - RADIO INFO
-

3 Потім скористайтеся одним із запропонованих способів.

- Щоб відкрити функцію, натисніть .
 - Щоб вийти, натисніть .
-



УВАГА:

Якщо протягом 10 секунд не виконується жодних дій, радіостанція автоматично вийде з режиму меню.

Докладніші відомості про функції див. у розділі [Розширені функції на стор. 45.](#)

Цю сторінку залишено пустою навмисно.

Розширені функції

4.1

Меню «Setting» (Налаштування)

У меню «SETTING» (Налаштування) доступні кілька параметрів, за допомогою яких можна напряму змінювати конфігурацію радіопристрою, не використовуючи ПЗ для індивідуального програмування (CPS). У таблиці нижче наведено пояснення щодо доступних налаштувань і опцій.

Типи налаштувань	Опції	Значення за замовчуванням
BACKLIGHT	ON/OFF (УВИМК./ВИМК.)	ON
VOICE ASSIST	<ul style="list-style-type: none"> • OFF • ENGLISH • FRENCH 	ENGLISH



Таблицю продовжено...



Типи налаштувань	Опції	Значення за замовчуванням
	<ul style="list-style-type: none"> • SPANISH • ITALIAN • RUSSIAN • DUTCH • PORTUGUESE • GERMAN • POLISH • TURKISH 	
VOX/iVOX	ON/OFF (УВИМК./ВИМК.)	ON
VOX LEVEL	LOW/MEDIUM/HIGH (НИЗЬКИЙ/СЕРЕДНІЙ/ВИСОКИЙ)	MEDIUM

Таблицю продовжено...

Типи налаштувань	Опції	Значення за замовчуванням
BEEP TONE	ON/OFF (УВИМК./ВИМК.)	ON
TOT (PTT Time-Out-Timer) (Таймер обмеження часу роботи кнопки РТТ)	OFF/60S/120S/ 180S (ВИМК./60 с/120 с/ 180 с)	60S
Escalart Tone	ON/OFF (УВИМК./ВИМК.)	OFF

Нижче наведено вказівки щодо входу в меню «SETTING» (Налаштування) для зміни конфігурації.

- 1 Натисніть  і перейдіть до пункту SETTING (Налаштування).
- 2 Натисніть  і перейдіть до потрібного пункту меню.

- 3 Виберіть потрібний пункт за допомогою елементів керування ,  або .

4.2



Функція «Channel Edit» (Редагування каналів)

Функція редагування каналів вмикається через CPS. Вона надає доступ до назв каналів та їхніх частот/кодів, що можна змінити на екрані меню. Зверніться до свого дилера або системного адміністратора за детальнішою інформацією щодо цього налаштування.

4.2.1

Редагування назви каналу

Нижче наведено покрокові інструкції з редагування назви каналу.

- 1 Натисніть  і перейдіть до пункту CHANNEL EDIT (Редагування каналів).
- 2 Натисніть  і перейдіть до потрібного каналу.

3 Коли на дисплеї відобразиться назва потрібного каналу, натисніть  і перейдіть до пункту CHAN ALIAS (Назва каналу).

4 Натисніть  і введіть відповідні літери або цифри.

5 Натисніть , щоб підтвердити свій вибір.
На дисплеї відобразиться повідомлення COMPLETE (Завершено).

4.2.2

Зміна частоти каналу

Нижче наведено покрокові інструкції зі зміни частоти каналу.

1 Натисніть  і перейдіть до пункту CHANNEL EDIT (Редагування каналів).

2 Натисніть  і перейдіть до потрібного каналу.

Залишити відгук

3 Коли на дисплеї відобразиться назва потрібного каналу, натисніть  і перейдіть до пункту RX/TX EDIT (Регулювання прийому/передачі).

4 Натисніть  і перейдіть до пункту FREQUENCY (Частота).

5 Натисніть  і виберіть у списку потрібну частоту.

6 Натисніть , щоб підтвердити свій вибір.
На дисплеї відобразиться повідомлення COMPLETE (Завершено).

4.2.3

Зміна коду каналу

Нижче наведено покрокові інструкції зі зміни коду каналу.

- 1 Натисніть  і перейдіть до пункту CHANNEL EDIT (Редагування каналів).

- 2 Натисніть  і перейдіть до потрібного каналу.

- 3 Коли на дисплеї відобразиться назва потрібного каналу, натисніть  і перейдіть до пункту RX/TX EDIT (Регулювання прийому/передачі).

- 4 Натисніть  і перейдіть до пункту PL/DPL.

- 5 Натисніть  і введіть потрібні цифри.

- 6 Натисніть , щоб підтвердити свій вибір.
На дисплеї відобразиться повідомлення COMPLETE (Завершено).

4.3

48

Меню «Contacts» (Контакти)

У цьому розділі наведено відомості про різні типи викликів і способи їх здійснення.

Меню «CONTACTS» (Контакти) містить список контактів. У списку контактів можна здійснити різні типи викликів, як-от груповий виклик (Group Call), приватний виклик (Private Call) і симплексний виклик (All Call). Ваш дилер або системний адміністратор міг налаштувати ваш радіопристрій відповідно до ваших особистих потреб. Відомості про програмні налаштування радіопристрою можна дізнатися в дилера або системного адміністратора.

Приватний виклик

Виклик однієї радіостанції іншою радіостанцією. Для здійснення приватного виклику радіостанцію має бути запрограмовано для здійснення таких викликів.

Груповий виклик

Виклик у попередньо визначеній групі. Для здійснення групового виклику радіостанцію слід налаштувати як частину групи.

Симплексний виклик

Виклик, який одержувач може лише прийняти й не може відповісти на нього. Для здійснення



симплексного виклику радіостанцію має бути запрограмовано для здійснення таких викликів.

4.3.1

Здійснення виклику з меню «CONTACTS» (Контакти)

Нижче наведено покрокові інструкції зі здійснення виклику з меню «CONTACTS» (Контакти).

1 Натисніть  і перейдіть до пункту CONTACTS (Контакти).

2 За допомогою елементів керування  або  переходьте між доступними пунктами.

3 Коли на дисплеї радіостанції відобразиться ідентифікатор потрібного контакту, натисніть кнопку **PTT** для здійснення виклику.

4.3.2

Функції, доступні в меню контактів

За введення ідентифікатора контакту зі списку контактів користувачі стають доступні описані нижче можливості. У таблиці нижче перелічено такі можливості й наведено їхній опис.

Функції	Опис
VIEW	Перегляд ідентифікатора контакту.
QUICK CONTACT	Забезпечення можливості швидкого виклику вибраного контакту.
CALL ALERT	Надсилання сповіщення про виклик на вибраний радіопристрій.
RADIO CHECK	Відправлення запиту на перевірку радіопристрою дозволяє визначити, чи активний радіопристрій у системі, через отримання підтвердження.
REMOTE MON	Відправлення запиту на віддалений моніторинг дозволить дистанційно відстежувати роботу мікрофона й

Таблицю продовжено...



Функції	Опис
	передавача вибраного радіопристрою.
RADIO ENABLE	За допомогою цієї команди можна ввімкнути вимкнений (неактивний) радіопристрій.
RADIO DISABLE	За допомогою цієї команди можна вимкнути на радіопристрої функцію передачі й прийому повідомлень.
SEND MESSAGE	Надсилання нового текстового або експрес-повідомлення.
DELETE	Видалення ідентифікатора контакту.

4.3.3

Додавання нового контакту до списку контактів

Нижче наведено покрокові інструкції з додавання нового контакту до списку контактів.

1 Натисніть  і перейдіть до пункту CONTACTS (Контакти).

2 За допомогою кнопок  або  перейдіть до пункту ADD NEW (Додати новий) і натисніть , щоб ввести дані.

3 Введіть ідентифікатор нового контакту й натисніть , щоб підтвердити правильність даних.

4 Введіть назву контакту й натисніть , щоб підтвердити правильність даних.

4.3.4

Здійснення цифрового виклику за допомогою функції One Touch Access (Доступ одним дотиком)

Функція доступу одним дотиком дозволяє користувачу зручно здійснювати групові або приватні виклики за попередньо заданими ідентифікаторами. Налаштувати

цю функцію можна, натискаючи програмовані кнопки радіопристрою. Кнопці доступу одним дотиком можна призначити лише один ідентифікатор. Водночас на радіостанції можна запрограмувати кілька кнопок доступу одним дотиком. Ваш дилер або системний адміністратор міг налаштувати ваш радіопристрій відповідно до ваших особистих потреб. Відомості про програмні налаштування радіопристрою можна дізнатися в дилера або системного адміністратора.

- 1 Тримайте радіопристрій вертикально на відстані 2,5–5 см (1–2 дюйми) від губ.

- 2 Натисніть бічну кнопку, призначену кнопкою доступу одним дотиком.
Світлодіодний індикатор загориться червоним кольором.

- 3 Дочекайтеся сигналу «Говоріть» (якщо його передбачено) й почніть говорити.

- 4 Щоб завершити передачу, ще раз натисніть запрограмовану кнопку **доступу одним дотиком**.

- 5 Під час утримання розмови натисніть кнопку **РТТ**, щоб відповісти на поточний виклик.
-

4.3.5

Quick Contact (Контакт для швидкого виклику)

Ця функція дозволяє здійснити приватний виклик натисканням відповідної клавіші.



УВАГА:

Ця функція доступна лише в цифровому режимі в групових і приватних викликах.

4.3.5.1

Редагування контактів для швидкого виклику

Нижче наведено покрокові інструкції з редагування контактів для швидкого виклику.

- 1 Натисніть  і перейдіть до пункту CONTACTS (Контакти).
-

2 Для навігації по списку опцій скористайтеся

кнопкою  або .

3 Виберіть контакти радіопристрою й натисніть





4 Перейдіть до пункту QUICK CONTACT (Контакт для

швидкого виклику) і натисніть .

5 За допомогою кнопки  або 

переходьте по списку опцій і виберіть номер контакту для швидкого виклику.

6 Натисніть , щоб підтвердити свій вибір.

На дисплеї радіостанції відобразиться  на позначення активації.

4.3.5.2

Швидкий виклик контакту

Нижче наведено покрокові інструкції зі швидкого виклику контакту.

1 На головному екрані натисніть .

2 За допомогою **літерно-цифрової** клавіатури введіть відповідну цифру й натисніть кнопку **PTT**, щоб здійснити виклик.

4.4

Сканування

Сканування дозволяє здійснювати моніторинг інших каналів із метою знаходження передач або переговорів у каналі. У разі виявлення передачі в якомусь каналі радіопристрій припиняє сканування й налаштовується на активний канал. Таким чином, ви можете слухати користувачів і говорити з ними на цьому каналі, не перемикаючи канал. Після припинення розмови на цьому каналі радіопристрій очікує протягом 3 секунд, а потім відновлює сканування.

4.4.1

Вибір списку сканування

Нижче наведено інструкції з вибору списку сканування.

1 Натисніть  і перейдіть до пункту SCAN.
(Сканувати).

2 Натисніть  і скористайтеся елементом керування  або  для навігації по списку сканування.

3 Після вибору списку сканування натисніть .

4 Перейдіть до пункту SET ACTIVE (Активувати).

5 Натисніть , щоб підтвердити свій вибір.
На дисплеї радіостанції відобразиться ✓ на позначення активації.



УВАГА:

Одночасно можна вибрати лише одну групу для сканування.

4.4.2

Залишити відгук

Вибір пріоритетного каналу зі списку сканування

Функція пріоритетного моніторингу дозволяє радіостанції автоматично приймати передачу учасника групи з вищим пріоритетом просто під час іншого виклику.



Нижче наведено покрокові інструкції з вибору пріоритетного каналу зі списку сканування.

1 Натисніть  і перейдіть до пункту SCAN.
(Сканувати).

2 Натисніть  і скористайтеся елементом керування  або  для навігації по списку сканування.

3 Після вибору списку сканування натисніть .

4 Перейдіть до пункту CURRENT CHAN (Поточний канал) або іншого каналу, заданого в списку сканування, і натисніть .

- 5 Потім скористайтеся одним із запропонованих способів.
 - Для ввімкнення пріоритетного каналу перейдіть до пункту **PRIORITY ON** (Пріоритет увімк.) і натисніть .
 - Для вимкнення пріоритетного каналу перейдіть до пункту **PRIORITY OFF** (Пріоритет вимк.) і натисніть .
-

4.4.3

Видалення каналу зі списку сканування

Нижче наведено вказівки щодо видалення каналу зі списку сканування.

- 1 Натисніть  і перейдіть до пункту **SCAN** (Сканувати).
-

- 2 Натисніть  і скористайтеся елементом керування  або  для навігації по списку сканування.
-

- 3 Після вибору списку сканування натисніть .
-

- 4 Перейдіть до пункту **CURRENT CHAN** (Поточний канал) або іншого каналу, заданого в списку сканування, і натисніть .
-

- 5 Перейдіть до пункту **DELETE** (Видалити) й натисніть .
-

- 6 Потім скористайтеся одним із запропонованих способів.
 - Для видалення перейдіть до пункту **DELETE?** (Видалити?).
 - Для переходу до попереднього екрана перейдіть до пункту **CANCEL?** (Скасувати?).
-



- 7 Натисніть , щоб підтвердити свій вибір.
-

4.4.4

Додавання каналу до списку сканування

Нижче наведено покрокові інструкції з додавання каналу до списку сканування.

- 1 Натисніть  і перейдіть до пункту SCAN. (Сканувати).

- 2 Натисніть  і скористайтеся елементом керування  або  для навігації по списку сканування.

- 3 Після вибору списку сканування натисніть .

- 4 Перейдіть до пункту ADD (Додати) й натисніть .

- 5 У списку сканування виберіть потрібну назву каналу.

- 6 Натисніть , щоб підтвердити свій вибір.
На дисплеї відобразиться повідомлення COMPLETE (Завершено).

4.5

Функція «Message» (Повідомлення)



УВАГА:

Ця функція доступна лише в цифровому режимі.

Радіостанції XT600d підтримують текстові повідомлення. У таблиці нижче перелічено доступні опції та наведено їхній опис.

Опції	Опис
NEW TEXT	Для введення тексту вручну скористайтеся літерно-цифровою клавіатурою.
INBOX	Сховище отриманих повідомлень. Ці повідомлення

Таблицю продовжено...





Опції	Опис
	можна переслати іншим користувачам або відповісти на них.
QUICK TEXT	Шаблони текстових повідомлень для швидкої відповіді.
SENT	Сховище надісланих повідомлень. Ці повідомлення можна переслати іншим користувачам або відповісти на них.

4.5.1

Створення нового текстового повідомлення

Нижче наведено покрокові вказівки зі створення текстового повідомлення.

- 1 Натисніть  і перейдіть до пункту MESSAGE (Повідомлення).

- 2 Натисніть , щоб відкрити екран повідомлення.
- 3 Перейдіть до пункту NEW TEXT (Створити текстове повідомлення) й натисніть .
- 4 За допомогою **літерно-цифрової** клавіатури введіть текстове повідомлення.
- 5 Натисніть , щоб підтвердити відправлення. На дисплеї радіостанції відобразиться список контактів.
- 6 Перейдіть до потрібного контакту й натисніть  для відправлення. На дисплеї радіостанції відобразиться словіщення SENT (Надіслано).

4.5.2

Операції з отриманими повідомленнями: відповідь, пересилання, видалення

Нижче наведено інструкції щодо того, як відповідати на повідомлення або пересилати чи видаляти отримані повідомлення.

- 1 Натисніть  і перейдіть до пункту MESSAGE (Повідомлення).

- 2 Натисніть , щоб відкрити екран повідомлення.

- 3 Перейдіть до пункту INBOX (Вхідні повідомлення) й натисніть .

- 4 Перейдіть до потрібного повідомлення в сховищі. Натисніть , щоб вибрати одну з перелічених опцій.





- 5 Потім скористайтеся одним із запропонованих способів.
 - Щоб створити нове текстове повідомлення й відповідати відправнику, перейдіть до пункту QUICK REPLY (Швидка відповідь) і виберіть опцію NEW TEXT (Створити текстове повідомлення).
 - Щоб скористатися шаблоном повідомлення, перейдіть до пункту QUICK REPLY (Швидка відповідь) і виберіть опцію QUICK TEXT (Експрес-повідомлення).
 - Щоб переслати повідомлення іншому контакту зі списку контактів, перейдіть до пункту FORWARD (Переслати).
 - Для видалення перейдіть до пункту DELETE? (Видалити?).
 - Для переходу до попереднього екрана перейдіть до пункту CANCEL? (Скасувати?).
 - Для перегляду повідомлення перейдіть до пункту REVIEW (Перегляд).

- 6 Натисніть , щоб підтвердити свій вибір.

4.5.3

Надсилання експрес-повідомлення

Нижче наведено покрокові інструкції з надсилання експрес-повідомлень.

- 1 Натисніть  і перейдіть до пункту MESSAGE (Повідомлення).
- 2 Натисніть , щоб відкрити екран повідомлення.
- 3 Перейдіть до пункту QUICK TEXT (Експрес-повідомлення) й натисніть .
- 4 Знайдіть у списку потрібний шаблон. Виберіть його, натиснувши .
- 5 Натисніть , щоб підтвердити відправлення.
На дисплеї радіостанції відобразиться список контактів.

- 6 Перейдіть до потрібного контакту й натисніть



 для відправлення.

На дисплеї радіостанції відобразиться сповіщення SENT (Надіслано).

4.5.4

Пересилання або видалення надісланих повідомлень

Нижче наведено вказівки щодо пересилання й видалення надісланих повідомлень.

- 1 Натисніть  і перейдіть до пункту MESSAGE (Повідомлення).
- 2 Натисніть , щоб відкрити екран повідомлення.
- 3 Перейдіть до пункту SENT (Надіслані повідомлення) й натисніть .

- 4 Знайдіть потрібне повідомлення в списку й виберіть його, натиснувши .

- 5 Потім скористайтеся одним із запропонованих способів.
 - Щоб переслати повідомлення іншому контакту зі списку контактів, перейдіть до пункту FORWARD (Переслати).
 - Для видалення перейдіть до пункту DELETE? (Видалити?).
 - Для переходу до попереднього екрана перейдіть до пункту CANCEL? (Скасувати?).
 - Для перегляду повідомлення перейдіть до пункту REVIEW (Перегляд).

- 6 Натисніть , щоб підтвердити свій вибір.

4.6

Запис

**УВАГА:**

Ця функція доступна лише в цифровому режимі.

Коли ввімкнена функція запису голосових повідомлень, усі передачі записуються. Записування завершується разом із передачею. Якщо передача триває довше 3 хвилин, наступний сеанс записування розпочнеться одразу після завершення попереднього. Це повторюватиметься до завершення передачі, коли повна тривалість запису становитиме 15 хвилин.

4.6.1

Запис

Нижче наведено покрокові інструкції із запису.

- 1 Натисніть  і перейдіть до пункту RECORDING (Запис).

- 2 Натисніть , щоб відкрити екран запису.



- 3 Потім скористайтеся одним із запропонованих способів.
 - Щоб розпочати запис, перейдіть до пункту START (Пуск) і натисніть  або натисніть й утримуйте кнопку **Recording** (Запис).

- Щоб зупинити запис, перейдіть до пункту STOP (Зупинити) й натисніть  або ще раз натисніть та утримуйте кнопку **Recording** (Запис).

Коли виклик не здійснюється, функція працює в пасивному режимі. Щойно радіостанція виявить передачу, функція автоматично розпочне запис розмови.

4.6.2

Відтворення або видалення записаних файлів

- 1 Натисніть  і перейдіть до пункту RECORDING (Запис).
- 2 Натисніть , щоб відкрити екран запису.
- 3 Перейдіть до пункту RECORD FILES (Файли записів) і натисніть .

- 4 Знайдіть у списку потрібний запис і виберіть його, натиснувши .

- 5 Потім скористайтеся одним із запропонованих способів.

- Для відтворення запису перейдіть до пункту PLAYBACK (Відтворення).
- Для блокування записаних файлів перейдіть до пункту LOCKED (Заблоковані).
- Для видалення перейдіть до пункту DELETE? (Видалити?).
- Для переходу до попереднього екрана перейдіть до пункту CANCEL? (Скасувати?).

- 6 Натисніть , щоб підтвердити свій вибір.

4.6.3

Перевірка доступного часу запису

- 1 Натисніть  і перейдіть до пункту RECORDING (Запис).

- 2 Натисніть , щоб відкрити екран запису.

- 3 Перейдіть до пункту TIME LEFT (Часу лишилося) й натисніть . На дисплеї радіопристрою відобразиться доступний час у хвилинах.

4.7

Функція «Call Log» (Журнал викликів)

Функція «Call Log» (Журнал викликів) містить історію вхідних і вихідних викликів радіопристрою. Нижче наведено покрокові інструкції з доступу до журналу викликів.



УВАГА:

Ця функція доступна лише в цифровому режимі.

- 1 Натисніть  і перейдіть до пункту CALL LOG (Журнал викликів).

- 2 Натисніть , щоб відкрити екран журналу викликів.

- 3 Потім скористайтеся одним із запропонованих способів.
 - Для перегляду списку вхідних викликів перейдіть до пункту INCOMING (Вхідні).
 - Для перегляду списку вихідних викликів перейдіть до пункту OUTGOING (Вихідні).



4.7.1

Збереження контакту з журналу викликів у список контактів

Нижче наведено покрокові інструкції зі збереження контакту з журналу викликів у список контактів.

- 1 Натисніть  і перейдіть до пункту CALL LOG (Журнал викликів).

- 2 Натисніть , щоб відкрити екран журналу викликів.

- 3 Перейдіть до пункту INCOMING (Вхідні виклики) для перегляду списку вхідних викликів.
-
- 4 Коли потрібний контакт буде знайдено, виберіть його, натиснувши .
- На дисплеї радіостанції відобразиться повідомлення SAVE CONTACT (Збереження контакту).
-
- 5 Натисніть  і за допомогою **літерно-цифрової** клавіатури введіть ім'я контакту.
-
- 6 Натисніть , щоб зберегти дані.
-

4.8

Зона

Зона є групою каналів. Доступні чотири зони, кожна з яких включає кілька каналів. У таблиці нижче показано впорядкування каналів у кожній зоні.

Зона	Канали
ALL ZONE (Усі зони) – значення за замовчуванням	1–128
ZONE 1	1–32
ZONE 2	33–64
ZONE 3	65–96
ZONE 4	97–128

Нижче пояснено, як вибрати зону.

- 1 Натисніть  і перейдіть до пункту ZONE (Зона).

- 2 Натисніть  і переходьте по списку зон.

- 3 Коли відобразиться потрібна зона, виберіть її, натиснувши .

4.9

Дані радіопристрою

Радіопристрій зберігає дані про різні загальні параметри.

Нижче представлено загальні дані радіопристрою:

- Ідентифікатор радіопристрою.
- Ім'я радіопристрою.
- Версія вбудованого ПЗ.

Для перегляду даних скористайтеся кнопкою  і



4.10

Прихований режим

Прихований режим вмикається через CPS. Коли радіопристрій працює в прихованому режимі, його світлодіоди й динамік залишаються вимкненими. Зв'язок і звукова індикація відбуваються через гарнітуру. Кнопка **РТТ** й інші кнопки працюють у звичайному режимі. Зверніться до свого дилера або системного адміністратора за детальнішою інформацією щодо цього налаштування.

Залишити відгук

4.10.1

Увімкнення прихованого режиму

Нижче наведено покрокові інструкції з увімкнення прихованого режиму.

- 1 Натисніть й утримуйте , доки не пролунає звуковий сигнал.
- 2 Введіть 4-значний пароль.
- 3 Дисплей радіопристрою вимкнено.

4.10.2

Вимкнення прихованого режиму

Нижче наведено покрокові інструкції з вимкнення прихованого режиму.

- 1 Натисніть й утримуйте , доки не пролунає звуковий сигнал.
- 2 Введіть 4-значний пароль.

3 Дисплей радіопристрою увімкнено.

4.11

Функція «Break-In» (Пріоритетна передача)

Функція пріоритетної передачі дозволяє терміново передати повідомлення іншому користувачу. Цей користувач отримає повідомлення після передачі. Ця функція надає пріоритет передачі повідомлення, блокуючи передачі з інших пристроїв.



УВАГА:

Ця функція доступна лише в цифровому режимі в групових викликах.

Програмована кнопка пріоритетної передачі й обмеження тривалості пріоритетної передачі налаштовуються дилером або системним адміністратором. Зверніться до свого дилера або системного адміністратора за детальнішою інформацією щодо цього налаштування.

Нижче описано порядок здійснення пріоритетної передачі.

- 1 Під час групового виклику натисніть програмовану кнопку **Break-in** (Пріоритетна передача).
-
- 2 Щойно груповий виклик буде завершено, на дисплеї радіостанції, де було натиснено кнопку **Break-in** (Пріоритетна передача), відобразиться повідомлення **WAIT** (Зачекайте), а на дисплеї іншої радіостанції відобразиться повідомлення **BREAK** (Перерва).
-
- 3 Потім скористайтеся одним із запропонованих способів.
 - Для успішного здійснення пріоритетної передачі протягом 3 секунд натискайте кнопку **PTT** на радіостанції, коли на дисплеї відобразатиметься повідомлення **WAIT** (Зачекайте). Після цього на дисплеї відобразиться повідомлення **COMPLETE!** (Завершено).
 - Для отримання пріоритетної передачі протягом 3 секунд натискайте кнопку **PTT** на

радіостанції, коли на дисплеї відобразиться повідомлення **BREAK** (Перерва). Після цього на дисплеї вихідної радіостанції замість повідомлення **WAIT** (Зачекайте) відобразиться повідомлення **COMPLETE!** (Завершено).

- Щоб не здійснювати пріоритетну передачу, не натискайте кнопку **PTT** на радіостанції та натомість зачекайте, доки спливе заданий період. Після цього на дисплеї радіостанції замість повідомлення **WAIT** (Зачекайте) відобразиться повідомлення **FAIL!** (Не виконано).

Тривалість пріоритетної передачі можна запрограмувати за допомогою **CPS**.

-
- 4** Інші користувачі, передачу яких було перервано пріоритетною передачею, мають зачекати, доки відведений для неї час не сплине.
-

4.12

Залишити відгук

Прямий виклик за ідентифікатором радіопристрою

Функція прямого виклику дозволяє радіопристрою здійснювати виклик за ідентифікатором радіопристрою. Нижче наведено покрокові інструкції зі здійснення прямого виклику за ідентифікатором радіопристрою.

- 1** На головному екрані натисніть  .
- 2** За допомогою **літерно-цифрової** клавіатури введіть ідентифікатор радіостанції.
- 3** Для здійснення виклику натисніть кнопку **PTT**.

4.13

Функція «Reverse Burst»



УВАГА:

Ця функція доступна лише в аналоговому режимі.

Функція «Reverse Burst» дозволяє видаляти сторонні шуми (безшумне налаштування) у разі втрати інформаційного сигналу. Функції можна задати такі

значення: «Off» (Вимк.), «120», «180» чи «240». За замовчуванням для функції «Reverse Burst» задано значення «240».

- У деяких моделях радіопристроїв відсутні окремі функції, які можна налаштувати за допомогою CPS.
- Зверніться до свого дилера або системного адміністратора за детальнішою інформацією щодо цього налаштування.

4.14

Режим «Silent Mode» (Беззвучний режим)

Беззвучний режим вмикається за допомогою CPS. Зверніться до свого дилера або системного адміністратора за детальнішою інформацією щодо цього налаштування.

У CPS для програмування доступні три опції.

Опції	Опис
OFF (ВИМК.)	Беззвучний режим вимкнено.

Таблицю продовжено...

Опції	Опис
Лише аудіоаксесуари	Під час прийому викликів аудіосигнал подаватиметься на гарнітуру, а не на динамік.
Без звуку	Звук не відтворюватиметься ані через динамік, ані через гарнітуру.

Налаштування радіопристрою

У цьому розділі наведено відомості про налаштування радіопристрою.



УВАГА:

Ваш дилер або системний адміністратор міг налаштувати ваш радіопристрій відповідно до ваших особистих потреб. Відомості про програмні налаштування радіопристрою можна дізнатися в дилера або системного адміністратора.

5.1

Налаштування за допомогою CPS



Рис. 1: Налаштування радіопристрою за допомогою CPS

Для програмування підключіть радіопристрій серії ХТ600d (1) за допомогою одномісного зарядного пристрою-підставки (2) й кабелю для програмування за допомогою CPS (3*) до CPS у комп'ютері (4), як показано тут: [Рис. 1: Налаштування радіопристрою за допомогою CPS на стор. 67.](#)

Переведіть перемикач кабелю програмування CPS у положення «CPS mode» (Режим CPS).

За допомогою CPS можна програмувати частоти, коди PL/DPL та інші функції, як-от «Break-in» (Пріоритетна передача), «Covert Mode» (Прихований режим) і «Silent Mode» (Беззвучний режим). CPS є дуже корисним засобом, оскільки він також дозволяє заблокувати програмування радіопристрою з передньої панелі або обмежити можливість змінення певної функції радіопристрою (для запобігання випадкового стирання попередніх налаштувань). Окрім того, він підвищує рівень безпеки, дозволяючи встановлювати пароль для профілю налаштувань радіопристрою.

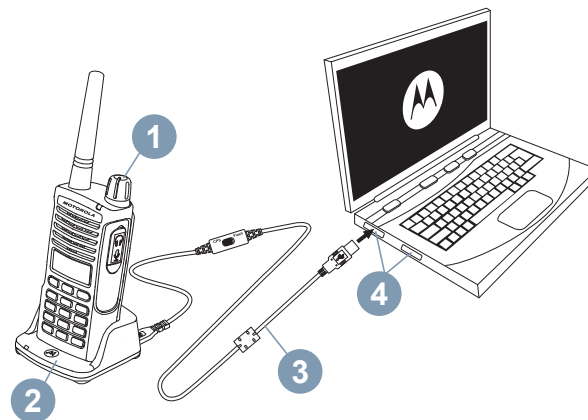

УВАГА:

(*) Кабель для програмування за допомогою CPS (арт. № НККН4027_) є аксесуаром, що продається окремо. За інформацією звертайтеся до місцевої точки продажу компанії Motorola Solutions.

5.2

Клонування радіопристроїв

На радіопристроях серії ХТ600d можна клонувати профіль із вихідного на приймальний радіопристрій одним із зазначених далі способів.

- Два одномісні зарядні пристрої та кабель для з'єднання двох радіостанцій (R2R)
- CPS



УВАГА:

Перемикач кабелю має бути в положенні «Flash» (Флеш) або «CPS mode» (Режим CPS).

5.3

Клонування радіопристроїв за допомогою кабелю R2R (додаткове обладнання)

Нижче наведено типи кабелів, що використовуються для клонування радіопристроїв.



Рис. 2: Кабель CPS



Рис. 3: Кабель для клонування

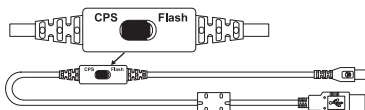
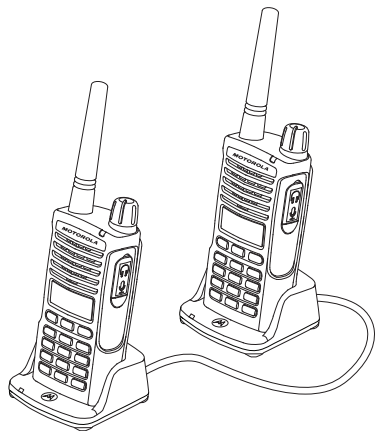

Рис. 4: USB-перехідник

5.4

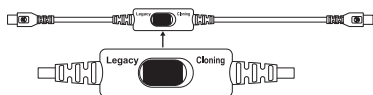
Інструкції з експлуатації

Нижче описано порядок клонування радіостанцій за допомогою спеціального кабелю R2R.

- 1 Вимкніть радіостанції та підготуйте таке обладнання:
 - Повністю заряджені акумулятори для обох радіостанцій.
 - Два одномісні зарядні пристрої для клонування радіостанцій моделі XT600d.
-
- 2 Від'єднайте всі кабелі (блока живлення або USB) від зарядних пристроїв.
-
- 3 Під'єднайте кабель клонування до USB-перехідника, вставте один кінець кабелю клонування з перехідником Mini USB у перший зарядний пристрій, а інший кінець – у другий зарядний пристрій.

**УВАГА:**

Під час клонування живлення на зарядні пристрої не подається. Акумулятори не заряджаються. Відбувається лише обмін даними між двома радіостанціями.

4 Увімкніть приймальну радіостанцію та вставте її в зарядний пристрій.

5 Вихідну радіостанцію слід вмикати в зазначений нижче спосіб.

- a Одночасно натисніть кнопки **PTT** та **SB2** й утримуйте, доки радіостанція не ввімкнеться.
- b Утримуйте кнопки протягом 3 секунд, доки не почуєте характерний звуковий сигнал (пролунає слово «Cloning» (Клонування)).

6 Вставте вихідну радіостанцію в другий зарядний пристрій. Натисніть і відпустіть кнопку живлення **SB1**.

7 Після завершення клонування з динаміка вихідної радіостанції пролунає голосовий сигнал «Successful» (Готово) або «Fail» (Помилка). Якщо вихідна радіостанція має дисплей, на ньому відобразиться повідомлення **Pass** (Готово) або

Fail (Помилка), при цьому звуковий сигнал лунатиме протягом 5 секунд.

8 Після завершення клонування вимкніть, а потім знову ввімкніть радіопристрої, щоб вийти з режиму клонування.

5.5

Усунення збоїв клонування

Якщо клонування виконати не вдалося, з радіостанції пролунає голосове повідомлення «Fail» (Помилка). У разі збою клонування спробуйте виконати наведені нижче дії та повторіть клонування:

1 Перевірте, чи повністю заряджені обидва радіопристрої.

2 Перевірте, чи підключено кабель клонування до обох зарядних пристроїв.

3 Перевірте, чи правильно встановлені акумулятори в радіопристроях.

- 4 Перевірте, чи немає забруднень у підставці зарядного пристрою або на контактах радіопристроїв.

- 5 Перевірте, чи ввімкнено приймальну радіостанцію.

- 6 Перевірте, чи ввімкнено на вихідній радіостанції режим клонування.

- 7 Перевірте, чи мають обидва радіопристрої однаковий діапазон частот, однакову зону дії та потужність передачі.

**УВАГА:**

Кабель для клонування розрахований на використання виключно з одномісними зарядними пристроями RLN6175 та PMLN6394 виробництва Motorola Solutions.

У замовленні кабелю для клонування вкажіть номер артикулу НККН4028_. Докладніші відомості про аксесуари див. у розділі [Аксесуари на стор. 101](#).

Цю сторінку залишено пустою навмисно.

Усунення несправностей

У таблиці нижче наведено вказівки з усунення несправностей.

6.1

Ознаки несправностей і рішення

Якщо...	Тоді...
<p>Радіопристрій не вмикається</p>	<p>Зарядіть або замініть літій-іонний акумулятор.</p> <p>Надто висока температура робочого середовища може скорочувати ресурс акумулятора.</p> <p>Див. розділ Про літій-іонний акумулятор на стор. 23.</p>
<p>У каналі чутно шум або сторонні розмови</p>	<p>Перевірте налаштування коду шумозаглушення.</p> <p>Частота або код шумозаглушення можуть бути зайняті.</p> <p>Змініть налаштування або частоти, або кодів одночасно на всіх радіопристроях.</p> <p>Перевірте, чи правильні частота й код використовуються під час передачі.</p>

Якщо...	Тоді...
Низька якість звуку	Можливо, не всі налаштування узгоджені між собою належним чином. Знову перевірте частоти, коди й частотний діапазон – вони повинні бути однаковими в усіх радіопристроях.
Обмежена дальність зв'язку	<p>Металеві та/або бетонні конструкції, густі зелені насадження, будинки або транспортні засоби можуть скорочувати дальність зв'язку. Переконайтеся у відсутності перешкод на лінії прямої видимості.</p> <p>Дальність зв'язку може скорочуватися також через носіння радіопристрою близько до тіла, наприклад у кишені або на поясному ремені.</p> <p>Змініть розташування радіопристрою. Для збільшення дальності й покриття рекомендується усунути завади або підвищити потужність. УВЧ-радіопристрої підтримують ширший діапазон сигналів і забезпечують краще проходження сигналів крізь перешкоди.</p> <p>Див. розділ Дальність зв'язку на стор. 36.</p>
Неможливо передати чи отримати повідомлення	Переконайтеся, що кнопка РТТ під час передачі натискається повністю.

Якщо...	Тоді...
	<p>Переконайтеся, що всі радіопристрої мають однакові налаштування каналів, частоти й кодів шумозаглушення.</p> <p>Зарядіть, замініть і/або заново встановіть акумулятор. Див. розділ Про літій-іонний акумулятор на стор. 23.</p> <p>Робота радіопристрою може бути порушена через наявність перешкод, використання його всередині приміщень або транспортного засобу. Перейдіть до іншого місця. Див. розділ Дальність зв'язку на стор. 36.</p>
Значні статичні або зовнішні завади	<p>Радіопристрої розташовані надто близько один до одного; мінімальна відстань між ними має становити 1,5 метра (5 футів).</p> <p>Радіостанції розташовані надто далеко одна від одної або передачі заважають перешкоди.</p> <p>Див. розділ Дальність зв'язку на стор. 36.</p>
Низький рівень заряду акумулятора	<p>Зарядіть або замініть літій-іонний акумулятор.</p> <p>Зависока температура робочого середовища може скорочувати ресурс акумулятора.</p>

Якщо...	Тоді...
	Див. розділ Про літій-іонний акумулятор на стор. 23.
Світлодіодний індикатор зарядного пристрою не світиться	<p>Перевірте, чи правильно радіопристрій/акумулятор вставлено до зарядного пристрою, чи немає забруднень на контактах акумулятора/зарядного пристрою, чи правильно підключений штирковий контакт зарядного пристрою.</p> <p>Див. розділи Зарядження радіопристрою на стор. 27, Світлодіодні індикатори зарядного пристрою-підставки на стор. 29 і Установлення літій-іонного акумулятора на стор. 24.</p>
Світлодіодний індикатор сигналізує про низький заряд акумулятора попри те, що встановлено новий акумулятор	Див. розділи Установлення літій-іонного акумулятора на стор. 24 і Про літій-іонний акумулятор на стор. 23.
Не працює функція VOX	<p>Можливо, функція VOX не ввімкнена.</p> <p>За допомогою CPS перевірте рівень чутливості режиму VOX – він має бути відмінним від «0».</p> <p>Гарнітура не працює або є несумісною.</p> <p>Див. розділ Функції VOX та iVOX на стор. 38.</p>

Якщо...	Тоді...
Акумулятор не заряджається, хоча він вставлений у підставку зарядного пристрою	<p>Перевірте, чи правильно зарядний пристрій-підставку підключено до живлення та чи відповідають параметри джерела живлення технічним вимогам пристрою.</p> <p>Див. розділи Зарядження радіопристрою за допомогою одномісного зарядного пристрою-підставки на стор. 27 і Зарядження акумулятора окремо від радіостанції на стор. 28.</p> <p>Перевірте світлодіодні індикатори зарядного пристрою: можливо, проблема в акумуляторі. Див. розділ Світлодіодні індикатори зарядного пристрою-підставки на стор. 29.</p>

Цю сторінку залишено пустою навмисно.

Експлуатація та догляд

У цьому розділі наведено відомості про належне використання радіопристрою.

7.1

Застереження



Для очищення зовнішніх поверхонь використовуйте вологу ганчірку



Не занурюйте у воду



Не використовуйте спирт або мийні засоби

Якщо до радіопристрою потрапила вода



Вимкніть радіопристрій і вийміть акумулятор.



Протріть сухою тканиною.



Не використовуйте радіопристрій, доки він повністю не висохне.

Цю сторінку залишено пустою навмисно.

Таблиця частот і кодів

У таблицях нижче вказано цифрові та аналогові частоти й коди.

8.1

Таблиці аналогових частот і кодів

У цьому розділі наведено таблиці з даними щодо частот і кодів. Дані із цих таблиць потрібні для встановлення зв'язку між радіостанціями двостороннього радіозв'язку серії Motorola Solutions XT600d та іншими комерційними радіостанціями.

Табл. 7: Стандартна частотна сітка й коди шумозаглушення для радіопристроїв XT660d

Зона	Назва каналу	Частота (МГц)	Коди
1	CHAN 01	446,00625	1–67,0 Гц
1	CHAN 02	446,01875	1–67,0 Гц
1	CHAN 03	446,03125	1–67,0 Гц
1	CHAN 04	446,04375	1–67,0 Гц
1	CHAN 05	446,05625	1–67,0 Гц
1	CHAN 06	446,06875	1–67,0 Гц
1	CHAN 07	446,08125	1–67,0 Гц

Таблицю продовжено...

Зона	Назва каналу	Частота (МГц)	Коди
1	CHAN 08	446,09375	1–67,0 Гц
1	CHAN 09	446,00625	121–DPL 754
1	CHAN 10	446,01875	121–DPL 754
1	CHAN 11	446,03125	121–DPL 754
1	CHAN 12	446,04375	121–DPL 754
1	CHAN 13	446,05625	121–DPL 754
1	CHAN 14	446,06875	121–DPL 754
1	CHAN 15	446,08125	121–DPL 754
1	CHAN 16	446,09375	121–DPL 754

Табл. 8: Стандартна частотна сітка й коди шумозаглушення для радіопристроїв XT665d

Зона	Назва каналу	Частота (МГц)	Коди
1	CHAN 01	446,00625	1–67,0 Гц
1	CHAN 02	446,01875	1–67,0 Гц
1	CHAN 03	446,03125	1–67,0 Гц
1	CHAN 04	446,04375	1–67,0 Гц

Таблицю продовжено...

Зона	Назва каналу	Частота (МГц)	Коди
1	CHAN 05	446,05625	1–67,0 Гц
1	CHAN 06	446,06875	1–67,0 Гц
1	CHAN 07	446,08125	1–67,0 Гц
1	CHAN 08	446,09375	1–67,0 Гц
1	CHAN 09	433,07500	1–67,0 Гц
1	CHAN 10	433,30000	1–67,0 Гц
1	CHAN 11	433,55000	1–67,0 Гц
1	CHAN 12	433,80000	1–67,0 Гц
1	CHAN 13	434,05000	1–67,0 Гц
1	CHAN 14	434,30000	1–67,0 Гц
1	CHAN 15	434,55000	1–67,0 Гц
1	CHAN 16	434,77500	1–67,0 Гц

8.2

Таблиця цифрових частот і кодів

У цьому розділі наведено таблицю з даними щодо частот і кодів. Дані із цієї таблиці потрібні для встановлення зв'язку між пристроями двостороннього радіозв'язку моделі Motorola Solutions XT600d й іншими комерційними радіопристроями.

Табл. 9: Стандартна частотна сітка й коди шумозаглушення для радіопристроїв XT660d

Зона	Назва каналу	Частота (МГц)	Коди
1	CHAN 17	446,103125	Колірний код – 1
1	CHAN 18	446,109375	Колірний код – 2
1	CHAN 19	446,115625	Колірний код – 3
1	CHAN 20	446,121875	Колірний код – 4
1	CHAN 21	446,128125	Колірний код – 5
1	CHAN 22	446,134375	Колірний код – 6
1	CHAN 23	446,140625	Колірний код – 7
1	CHAN 24	446,146875	Колірний код – 8
1	CHAN 25	446,153125	Колірний код – 9
1	CHAN 26	446,159375	Колірний код – 10

Таблицю продовжено...

Зона	Назва каналу	Частота (МГц)	Коди
1	CHAN 27	446,165625	Колірний код – 11
1	CHAN 28	446,171875	Колірний код – 12
1	CHAN 29	446,178125	Колірний код – 13
1	CHAN 30	446,184375	Колірний код – 14
1	CHAN 31	446,190625	Колірний код – 15
1	CHAN 32	446,196875	Колірний код – 16

Табл. 10: Стандартна частотна сітка й коди шумозаглушення для радіопристроїв ХТ665d

Зона	Назва каналу	Частота (МГц)	Коди
1	CHAN 17	446,003125	Колірний код – 1
1	CHAN 18	446,009375	Колірний код – 2
1	CHAN 19	446,015625	Колірний код – 3
1	CHAN 20	446,021875	Колірний код – 4
1	CHAN 21	446,028175	Колірний код – 5
1	CHAN 22	446,034375	Колірний код – 6
1	CHAN 23	446,040625	Колірний код – 7

Таблицю продовжено...

Зона	Назва каналу	Частота (МГц)	Коди
1	CHAN 24	446,046875	Колірний код – 8
1	CHAN 25	446,053125	Колірний код – 9
1	CHAN 26	446,059375	Колірний код – 10
1	CHAN 27	446,065625	Колірний код – 11
1	CHAN 28	446,071875	Колірний код – 12
1	CHAN 29	446,078125	Колірний код – 13
1	CHAN 30	446,084375	Колірний код – 14
1	CHAN 31	446,090625	Колірний код – 15
1	CHAN 32	446,096875	Колірний код – 16

8.3

Повний список частот для моделі XT660d

**ПОПЕРЕДЖЕННЯ:**

*За замовчуванням доступні лише аналогові частоти 446,0–446,1 МГц. Аналогові частоти 446,1–446,2 МГц можна використовувати лише в тих країнах, де це дозволено державними органами. У Росії використовувати аналогові частоти 446,1–446,2 МГц заборонено.

Частоти, підтримувані моделлю PMR446 (МГц)

446,00625	446,05625	446,10625	446,15625
446,01875	446,06875	446,11875	446,16875
446,03125	446,08125	446,13125	446,18125
446,04375	446,09375	446,14375	446,19375

**ПОПЕРЕДЖЕННЯ:**

*Цифрові частоти 446,0–446,1 МГц почнуть підтримуватися моделлю XT660d не раніше січня 2018 року.

Частоти, підтримувані моделлю digital PMR446 (МГц)

*446,003125	*446,053125	446,103125	446,153125
*446,009375	*446,059375	446,109375	446,159375
*446,015625	*446,065625	446,115625	446,165625

Таблицю продовжено...

Частоти, підтримувані моделлю digital PMR446 (МГц)

*446,021875	*446,071875	446,121875	446,171875
*446,028125	*446,078125	446,128125	446,178125
*446,034375	*446,084375	446,134375	446,184375
*446,040625	*446,090625	446,140625	446,190625
*446,046875	*446,096875	446,146875	446,196875

8.4

Повний список частот для моделі XT665d

Частоти, підтримувані моделлю PMR446 (МГц)

446,00625	446,03125	446,05625	446,08125
446,01875	446,04375	446,06875	446,09375

Частоти, підтримувані моделлю digital PMR446 (МГц)

446,003125	446,028125	446,053125	446,078125
446,009375	446,034375	446,059375	446,084375
446,015625	446,040625	446,065625	446,090625

Таблицю продовжено...

Частоти, підтримувані моделлю digital PMR446 (МГц)

446,021875	446,046875	446,071875	446,096875
------------	------------	------------	------------

Частота LPD433 (МГц)

433,07500	433,52500	433,97500	434,42500
433,10000	433,55000	434,00000	434,45000
433,12500	433,57500	434,02500	434,47500
433,15000	433,60000	434,05000	434,50000
433,17500	433,62500	434,07500	434,52500
433,20000	433,65000	434,10000	434,55000
433,22500	433,67500	434,12500	434,57500
433,25000	433,70000	434,15000	434,60000
433,27500	433,72500	434,17500	434,62500
433,30000	433,75000	434,20000	434,65000
433,32500	433,77500	434,22500	434,67500
433,35000	433,80000	434,25000	434,70000
433,37500	433,82500	434,27500	434,72500

Таблицю продовжено...

Частота LPD433 (МГц)

433,40000	433,85000	434,30000	434,75000
433,42500	433,87500	434,32500	434,77500
433,45000	433,90000	434,35000	
433,47500	433,92500	434,37500	
433,50000	433,95000	434,40000	

8.5

Коди CTCSS і PL/DPL

Табл. 11: Коди CTCSS

CTCSS	Гц	CTCSS	Гц
1	67,0	21	136,5
2	71,9	22	141,3
3	74,4	23	146,2
4	77,0	24	151,4
5	79,7	25	156,7
6	82,5	26	162,2

Таблицю продовжено...

СТСС	Гц	СТСС	Гц
7	85,4	27	167,9
8	88,5	28	173,8
9	91,5	29	179,9
10	94,8	30	186,2
11	97,4	31	192,8
12	100,0	32	203,5
13	103,5	33	210,7
14	107,2	34	218,1
15	110,9	35	225,7
16	114,8	36	233,6
17	118,8	37	241,8
18	123,0	38	250,3
19	127,3	122 (*)	69,3
20	131,8		

Табл. 12: Коди PL/DPL

DPL	Код	DPL	Код	DPL	Код
39	23	99	503	160	Інверсний код DPL 69
40	25	100	506	161	Інверсний код DPL 70
41	26	101	516	162	Інверсний код DPL 71
42	31	102	532	163	Інверсний код DPL 72
43	32	103	546	164	Інверсний код DPL 73
44	43	104	565	165	Інверсний код DPL 74
45	47	105	606	166	Інверсний код DPL 75
46	51	106	612	167	Інверсний код DPL 76
47	54	107	624	168	Інверсний код DPL 77
48	65	108	627	169	Інверсний код DPL 78
49	71	109	631	170	Інверсний код DPL 79
50	72	110	632	171	Інверсний код DPL 80
51	73	111	654	172	Інверсний код DPL 81
52	74	112	662	173	Інверсний код DPL 82
53	114	113	664	174	Інверсний код DPL 83

Таблицю продовжено...

DPL	Код	DPL	Код	DPL	Код
54	115	114	703	175	Інверсний код DPL 84
55	116	115	712	176	Інверсний код DPL 85
56	125	116	723	177	Інверсний код DPL 86
57	131	117	731	178	Інверсний код DPL 87
58	132	118	732	179	Інверсний код DPL 88
59	134	119	734	180	Інверсний код DPL 89
60	143	120	743	181	Інверсний код DPL 90
61	152	121	754	182	Інверсний код DPL 91
62	155	123	645	183	Інверсний код DPL 92
63	156	124	Індивідуальний код PL	184	Інверсний код DPL 93
64	162	125	Індивідуальний код PL	185	Інверсний код DPL 94
65	165	126	Індивідуальний код PL	186	Інверсний код DPL 95
66	172	127	Індивідуальний код PL	187	Інверсний код DPL 96

Таблицю продовжено...

DPL	Код	DPL	Код	DPL	Код
67	174	128	Індивідуальний код PL	188	Інверсний код DPL 97
68	205	129	Індивідуальний код PL	189	Інверсний код DPL 98
69	223	130	Інверсний код DPL 39	190	Інверсний код DPL 99
70	226	131	Інверсний код DPL 40	191	Інверсний код DPL 100
71	243	132	Інверсний код DPL 41	192	Інверсний код DPL 101
72	244	133	Інверсний код DPL 42	193	Інверсний код DPL 102
73	245	134	Інверсний код DPL 43	194	Інверсний код DPL 103
74	251	135	Інверсний код DPL 44	195	Інверсний код DPL 104
75	261	136	Інверсний код DPL 45	196	Інверсний код DPL 105

Таблицю продовжено...

DPL	Код	DPL	Код	DPL	Код
76	263	137	Інверсний код DPL 46	197	Інверсний код DPL 106
77	265	138	Інверсний код DPL 47	198	Інверсний код DPL 107
78	271	139	Інверсний код DPL 48	199	Інверсний код DPL 108
79	306	140	Інверсний код DPL 49	200	Інверсний код DPL 109
80	311	141	Інверсний код DPL 50	201	Інверсний код DPL 110
81	315	142	Інверсний код DPL 51	202	Інверсний код DPL 111
82	331	143	Інверсний код DPL 52	203	Інверсний код DPL 112
83	343	144	Інверсний код DPL 53	204	Інверсний код DPL 113
84	346	145	Інверсний код DPL 54	205	Інверсний код DPL 114

Таблицю продовжено...

DPL	Код	DPL	Код	DPL	Код
85	351	146	Інверсний код DPL 55	206	Інверсний код DPL 115
86	364	147	Інверсний код DPL 56	207	Інверсний код DPL 116
87	365	148	Інверсний код DPL 57	208	Інверсний код DPL 117
88	371	149	Інверсний код DPL 58	209	Інверсний код DPL 118
89	411	150	Інверсний код DPL 59	210	Інверсний код DPL 119
90	412	151	Інверсний код DPL 60	211	Інверсний код DPL 120
91	413	152	Інверсний код DPL 61	212	Інверсний код DPL 121
92	423	153	Інверсний код DPL 62	213	Інверсний код DPL 122
93	431	154	Інверсний код DPL 63	214	Інверсний код DPL 123

Таблицю продовжено...

DPL	Код	DPL	Код	DPL	Код
94	432	155	Інверсний код DPL 64	215	Індивідуальний код DPL
95	445	156	Інверсний код DPL 65	216	Індивідуальний код DPL
96	464	157	Інверсний код DPL 66	217	Індивідуальний код DPL
97	465	158	Інверсний код DPL 67	218	Індивідуальний код DPL
98	466	159	Інверсний код DPL 68	219	Індивідуальний код DPL

Цю сторінку залишено пустою навмисно.

Обмежена гарантія компанії Motorola Solutions

A.1 На що гарантія не розповсюджується

- Дефекти або пошкодження, що виникли в результаті нецільового використання даного виробу або недотримання інструкцій, наведених у цьому посібнику користувача.
- Дефекти або пошкодження, що виникли через неправильне використання, у результаті нещасних випадків або недбалого поводження.
- Дефекти або пошкодження, що виникли в результаті неправильного тестування, експлуатації, обслуговування, налаштування, а також будь-яких змінень або модифікацій.
- Поломка або пошкодження антени, за винятком тих випадків, коли це напряму пов'язано з дефектами матеріалів або виробництва.
- Вироби, які було розібрано або відремонтовано в такий спосіб, який призвів до погіршення їхніх

експлуатаційних характеристик або заводив проведення належної оцінки й випробувань пристрою для підтвердження претензій за гарантійними зобов'язаннями.

- Дефекти або пошкодження в результаті потрапляння рідини або вологи.
- Подряпини або пошкодження будь-яких пластикових поверхонь та інших зовнішніх компонентів виробу, що виникли під час нормальної експлуатації.
- Вироби, які здавалися в оренду.
- Періодичне обслуговування, ремонт або заміна компонентів у зв'язку з нормальною експлуатацією та зношуванням.

A.2 Інформація про гарантію

Розгляд претензій за гарантійними зобов'язаннями та гарантійне обслуговування здійснюються уповноваженим дилером компанії Motorola Solutions або компанією-продавцем радіопристроїв й оригінальних аксесуарів. З усіх питань щодо гарантійного обслуговування слід звертатися до уповноваженого дилера або компанії-продавця. Не слід повертати придбані радіопристрої до компанії Motorola Solutions. Для підтвердження права на гарантійне обслуговування

необхідно надати чек, квитанцію або інший документ, що підтверджує факт придбання пристрою, з указаною датою придбання. На радіопристрої має бути чітко видно його серійний номер. Гарантійні зобов'язання не поширюються на вироби, позначення типу чи серійного номера на яких було змінено, видалено, стерто або стало нерозбірливим.

Аксесуари

Табл. 13: Аудіоаксесуари

Арт. №	Опис
HKLN4601_	Комунікаційний комплект із вбудованим мікрофоном і кнопкою РТТ
HKLN4599_	D-подібний навушник із вбудованим мікрофоном і кнопкою РТТ
HKLN4604_	Навушник із завушним кріпленням, з вбудованим мікрофоном і кнопкою РТТ
HKLN4606_	Виносний мікрофон із кнопкою РТТ
HKLN4605_	Навушник-вкладиш із вбудованим мікрофоном і кнопкою РТТ

Табл. 14: Акумулятор

Арт. №	Опис
PMNN4434_	Літій-іонний акумулятор стандартної ємності
PMNN4453_	Літій-іонний акумулятор підвищеної ємності

Табл. 15: Кабелі

Арт. №	Опис
HKKN4028_	Кабель для клонування радіостанцій
HKKN4027_	Кабель для програмування за допомогою ПЗ CPS

Табл. 16: Зарядні пристрої

Арт. №	Опис
PMLN6383_	Одномісний зарядний пристрій
25012026001	100–240 В, 7,5 Вт, універсальний, Micro USB, імпульсний блок живлення

Таблицю продовжено...

Арт. №	Опис
58012029006	110–240 В, імпульсний зарядний пристрій, Велика Британія / Гонконг
58012029004	110–240 В, імпульсний зарядний пристрій, Європа
PMLN6385_	Стандартний одномісний зарядний пристрій-підставка, Велика Британія / ЄС

Табл. 17: Аксесуари для носіння пристрою

Арт. №	Опис
PMLN7655_	Чохол для носіння пристроїв моделі XT600d
PMLN7709_	Шкіряний футляр для носіння пристроїв моделі XT600d

**УВАГА:**

Деяких аксесуарів може не бути в наявності під час придбання пристрою. Актуальну інформацію щодо наявності й асортименту аксесуарів можна отримати в місцевій точці продажу Motorola Solutions або на сайті <http://www.motorolasolutions.com>.

www.motorolasolutions.com/

MOTOROLA, MOTO, MOTOROLA SOLUTIONS and the Stylized M Logo are trademarks or registered trademarks of Motorola Trademark Holdings, LLC and are used under license. All other trademarks are the property of their respective owners. © 2017 Motorola Solutions, Inc. All rights reserved.

