



MOTOROLA

Σειρά D1110 της Motorola

Ψηφιακό ασύρματο τηλέφωνο με
τηλεφωνητή

Προειδοποίηση

Χρησιμοποιήστε μόνο επαναφορτιζόμενες
μπαταρίες.
Φορτίστε το ακουστικό για 24 ώρες πριν το
χρησιμοποιήσετε.

Καλώς ήρθατε...

στο νέο σας ψηφιακό ασύρματο τηλέφωνο D1111 της Motorola!

- Δυνατότητα επίτοιχης τοποθέτησης της βάσης για πλήρη ελευθερία – όλα τα ακουστικά είναι τελείως ασύρματα για να μπορείτε να κινηθείτε οπουδήποτε εντός εμβέλειας.
- Έγχρωμη οθόνη 1.6".
- Τηλεφωνικός κατάλογος 100 ονομάτων και αριθμών.
- Αντιγραφή καταχωρήσεων τηλεφωνικού καταλόγου μεταξύ άλλων ακουστικών.
- Εμφάνιση ρολογιού ως προστασία οθόνης.
- Τηλεφωνητής με 12 λεπτά χρόνο ψηφιακής εγγραφής.
- Αποστολή και λήψη γραπτών μηνυμάτων (SMS).¹
- Αναγνώριση Κλήσης που εμφανίζει ποιος σας καλεί μαζί με στοιχεία για τους τελευταίους 30 καλούντες σε ένα Αρχείο κλήσεων.²
- Εγγραφή μέχρι και 5 ακουστικών σε μια και μόνο βάση και δυνατότητα εγγραφής κάθε ακουστικού σε μέχρι και 4 διαφορετικές βάσεις.
- Πραγματοποίηση εσωτερικών κλήσεων, μεταφορά εξωτερικών κλήσεων, δυνατότητα τριμερούς συνομιλίας μεταξύ δύο εσωτερικών καλούντων και ενός εξωτερικού.

¹ Για να μπορείτε να χρησιμοποιήσετε τα γραπτά μηνύματα, θα πρέπει να είστε συνδρομητής στην υπηρεσία Αναγνώρισης Κλήσης του παροχέα δικτύου σας και να μην έχετε απόκρυψη αριθμού. Πιθανόν η συνδρομή να έχει κάποιο τέλος χρήσης. Κάποιοι άλλοι παροχείς δικτύων ίσως να μην είναι συμβατοί με αυτή την υπηρεσία γραπτών μηνυμάτων.

² Για να λειτουργήσουν αυτές οι δυνατότητες, θα πρέπει να είστε συνδρομητής στην υπηρεσία Αναγνώρισης Κλήσης ή Αναμονής Κλήσης του παροχέα δικτύου σας. Πιθανόν η συνδρομή να έχει κάποιο τέλος χρήσης.

Παρακαλούμε σημειώστε ότι αυτή η συσκευή δεν είναι σχεδιασμένη για πραγματοποίηση κλήσεων έκτακτης ανάγκης σε περίπτωση που σημειωθεί διακοπή της ηλεκτρικής τροφοδοσίας. Θα πρέπει να κάνετε εναλλακτικές προβλέψεις για να έχετε πρόσβαση σε υπηρεσίες έκτακτης ανάγκης.

Αυτός ο Οδηγός Χρήστη σας παρέχει όλες τις πληροφορίες που χρειάζεστε για να αξιοποιήσετε στο έπακρο το τηλέφωνό σας.

Προτού πραγματοποιήσετε την πρώτη σας κλήση θα χρειαστεί να ρυθμίσετε το τηλέφωνό σας.

Ακολουθήστε τις απλές οδηγίες στην ενότητα "Ξεκινώντας", στις επόμενες σελίδες.

ΣΗΜΑΝΤΙΚΟ

Χρησιμοποιείτε μόνο το παρεχόμενο τηλεφωνικό καλώδιο.

Αυτή η συσκευή δεν είναι σχεδιασμένη για πραγματοποίηση κλήσεων έκτακτης ανάγκης σε περίπτωση που σημειωθεί διακοπή της ηλεκτρικής τροφοδοσίας. Θα πρέπει να κάνετε εναλλακτικές προβλέψεις για να έχετε πρόσβαση σε υπηρεσίες έκτακτης ανάγκης.

Έχετε στα χέρια σας όλα όσα χρειάζεστε;

- Ακουστικό D1111
- Βάση D1111
- Οδηγός γρήγορης έναρξης χρήσης
- 2 επαναφορτιζόμενες μπαταρίες NiMH AAA
- Μετασχηματιστής για τη βάση
- Τηλεφωνικό καλώδιο
- Βίδες και ούπα για επίτοιχη τοποθέτηση

Εάν έχετε αγοράσει ένα πακέτο πολλαπλών ακουστικών D1111, θα έχετε στη διάθεσή σας και τα ακόλουθα πρόσθετα αντικείμενα:

- Ακουστικό D1111 & φορτιστής
- 2 επαναφορτιζόμενες μπαταρίες NiMH AAA
- Μετασχηματιστής για το φορτιστή

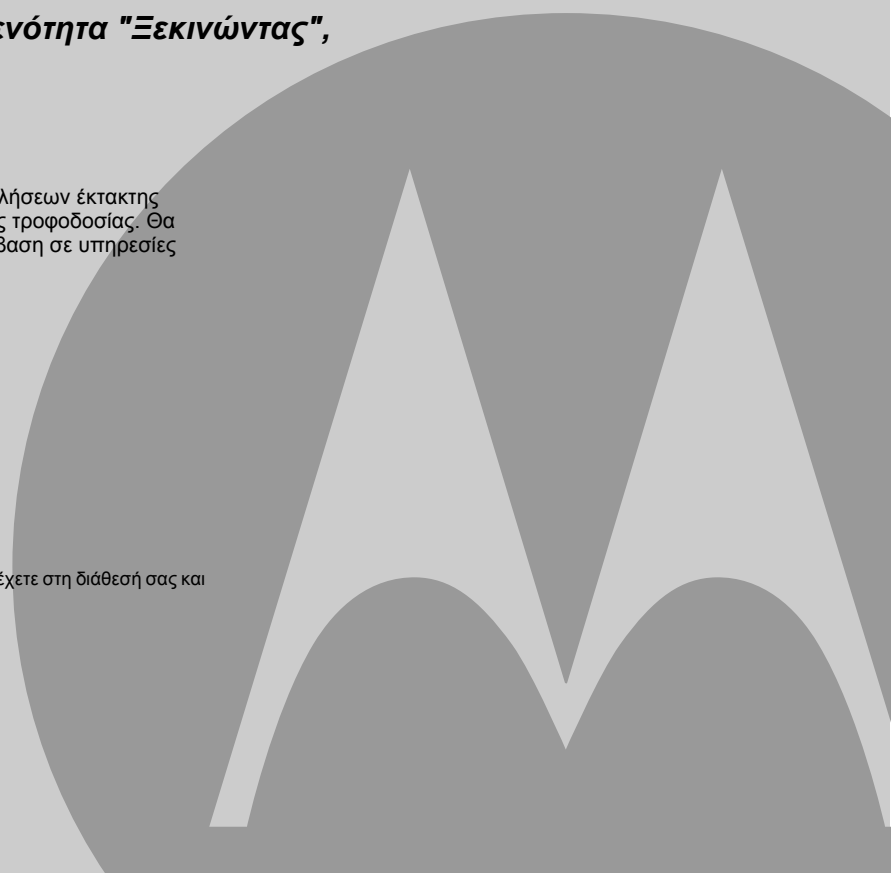

1. Оекйнонфбт	6	ДйбгсбцЮ кбфбчюсузт.....	17
ФрппиЭфзуз.....	6	ДйбгсбцЮ пльклзспх фпх фзлецщнкпэ кбфбльгпх.....	17
Еккбфьуфбуз.....	6	БнфйгсбцЮ кбфбчюсузт уе Ыллп бкпхуфйкь.....	18
Уэндеуз фэт мегьлэт вьузт.....	6	БнфйгсбцЮ пльклзспх фпх фзлецщнкпэ кбфбльгпх уе Ыллп бкпхуфйкь.....	18
Уэндеуз фпх бкпхуфйкпэ кбй фпх цпсфйуфЮ (Мьнп гйб рпллбрлЭт ухукехбуЯет).....	6	Кбфьуфбуз мнЮмзт.....	18
Еккбфьуфбуз фпх D1111.....	7		
ЧейспкЯнзфз сэимйуз фэт змеспмзНЯбт кбй фэт юсбт.....	8	4. СхимЯуейт бкпхуфйкпэ	19
2. ГнщсйМЯб ме фп фэлэцщнь убт	8	Нечпт клЮузт бкпхуфйкпэ.....	19
Ерийкьруз фпх бкпхуфйкпэ.....	8	ёнфбуз клхдлхнЯумбфпт бкпхуфйкпэ.....	19
Пиьнз Бкпхуфйкпэ.....	9	ёнфбуз бкпхуфйкпэ.....	19
ЕйкпнЯдйб пиьнзт.....	10	йнпмб бкпхуфйкпэ.....	19
Ерийкьруз фэт вьузт.....	10	Глюубу б пиьнзт.....	19
РлпЮгуз уфб менпэ.....	11	Цьнфп.....	20
РЯнбкбт менпэ.....	12	Чсюмб менпэ.....	20
РЯнбкбт чбсбкфЮсщн.....	13	РспуфбуЯб пиьнзт (screensaver).....	20
3. ЧсЮуз фпх фзлецоппх	14	Чсьнпт цщфьт.....	20
ЕнесгпрпЯуз / бренесгпрпЯуз фпх бкпхуфйкпэ.....	14	БнфЯиеуз рспвллЮт.....	20
РсбгмбфпрпЯуз клЮузт.....	14	Бхфьмбфз пмйЯб.....	20
Рлзкфслльгуз бсйимпэ рсйн фзн кбфьлзшз фэт гсбммЮт.....	14	Нечпт рлЮкфсщн.....	21
Фесмбфйумьт клЮузт.....	14	Кшдйкьт рсьювбуз PABX.....	21
ЛЮшз клЮузт.....	14	5. СхимЯуейт вьузт	21
Сэимйуз фэт Энфбузт Ючпх фпх бкпхуфйкпэ.....	14	Нечпт клЮузт вьузт.....	21
Брьксхшз ухнпмйЯбт брь фпн кблпэнфб.....	14	ёнфбуз клхдлхнЯумбфпт вьузт.....	21
КлЮузз еньт Ыллпх бкпхуфйкпэ.....	14	Фсьрпт клЮузт.....	21
Мефбцпсь клЮузт.....	14	Уейсь чфэрпх.....	22
ФсймесЮт фзледйБукешз.....	15	Фсьрпт бньклузт.....	22
РсбгмбфпрпЯуз клЮузт handsfree.....	15	Рсюфпт чфэрпт.....	22
Брьнфзуз клЮузт уе лейфпхсгЯб handsfree.....	15	PIN ухуфЮмбфпт.....	22
Ербньклуз бсйимпэ брь фз лЯуфб ербньклузт.....	15	Ербнбцпсь бсчйкюн схимЯуещн.....	23
БрпнЮкехуз бсйимпэ брь фз лЯуфб ербньклузт уфпн фзлецщникь кбфьлпгп.....	15	БсчйкЭт схимЯуейт.....	23
ДйбгсбцЮ еньт бсйимпэ ербньклузт/дйбгсбцЮ Ылщн фщн бсйимюн ербньклузт.....	15	ЛейфпхсгЯб ЕСО.....	23
Гйб нб клейдюефе фп рлзкфспльгп.....	15	6. Сплъй & охрнзфЮсй	24
Енфрпйумьт/Еэсеуз бкпхуфйкпэ.....	16	ЗмеспмзНЯб & юсб.....	24
БрпнЮкехуз пньмбфпт кбй бсйимпэ.....	16	Сэимйуз фпх охрнзфзсйпэ.....	24
Бнпйгмб фпх фзлецщникпх кбфблпгпх кбфб фз дйбскейб мбйу клзузу.....	17	ЕнесгпрпЯуз/бренесгпрпЯуз охрнзфзсйпэ.....	24
РспвллЮ кбфбчюсузт.....	17	БренесгпрпЯуз фпх Ючпх охрнзфзсйпэ.....	24
КлЮузз кбфбчюсузт.....	17	МпсцЮ юсбт.....	24
ЕреосгбуЯб пньмбфпт кбй бсйимпэ.....	17	7. Хренизмйуз	25
ЕреосгбуЯб Ючпх клЮузт.....	17	РспуйЮкз нЭбт дсбуфзсйьфзфбт.....	25
		БренесгпрпЯуз фпх Ючпх ейдпрпЯузт фэт хренизмйузт.....	25
		Емцьнйуз уфпйчеЯщн мйбт хренизмйузт.....	25
		ЕреосгбуЯб мйбт хренизмйузт.....	25

БрлуфпллЮ мйбт хрениэмйуэрт ме гсбрфь мЮнхмб	26	БрлуфпллЮ гсбрфлэ мзнэмбфпт	36
ДйбгсбцЮ мйбт хрениэмйуэрт	26	ВбуйкЮ Эмйлдпт ейубгцгЮт кеймЭнлх	37
ДйбгсбцЮ ьлщн фщн хренихмЯуещн	26	ЛЮшз кбй бньгнщуз гсбрфюн мзнхмьфщн	37
8. БсчеЯб клЮуещн	26	Бньгнщуз нЭпх мзнэмбфпт	37
Бнбгнюсйуз клЮуэрт	26	Бньгнщуз, рспюизуз, дйбгсбцЮ, рспвллЮ кбй брпйЮкехуз	
БсчеЯб клЮуещн	27	бсймюн гсбрфюн мзнхмьфщн уфп цькелп ЕйуесчпмЭнщн	37
ЕйдпрпЯруз нЭщн клЮуещн	27	ЕреоесгбуЯб Ю брлуфпллЮ гсбрфюн мзнхмьфщн	
РспвллЮ нЭщн бнбрнфзфщн клЮуещн	27	уфп цькелп РспчеЯсщн	38
РспвллЮ кбй клЮуэрт брь Энб БсчеЯп клЮуещн	27	Рспюизуз Ю дйбгсбцЮ гсбрфюн мзнхмьфщн уфп цькелп	
БнфйгсбцЮ еньт бсйммпэ брь Энб БсчеЯп клЮуещн		ЕоесчпмЭнщн	38
уфпн фзлецщнйкь кбфьллпг	27	ЕреоесгбуЯб рспфэрщн	38
БрлуфпллЮ гсбрфлэ мзнэмбфпт уе Энбн бсйимь		ДйбгсбцЮ гсбрфюн мзнхмьфщн	39
еньт БсчеЯпх клЮуещн	27	РспуйЮкз Ю бллбгЮ бсйимюн КЭнфсщн Хрзсеуйюн	39
ДйбгсбцЮ кбфбчюсуэрт	28	Сэймйуз КЭнфспх брлуфпллЮт	39
ДйбгсбцЮ ьлщн фщн кбфбчщсЮуещн	28	Нечпт ейдпрпЯрузт мзнэмбфпт	39
9. БнбмпнЮ КлЮуэрт	28	Сэймйуз меЭипхт мзнэмбфпт	40
10. Цщнзфйкь мзнэмбфб	28	РспуйЮкз мйбт ихсЯдбт бллзлпгсбцЯбт чсЮуфз	40
11. Рбсбкпллэизуз ДщмбфЯпх	29	унпйгмб кбй бньгнщуз еньт гсбрфлэ мзнэмбфпт	
Гйб нб енесгрпйЮуефе фзн Рбсбкпллэизуз ДщмбфЯпх	29	уе мйб рспущрйкЮ ихсЯдб бллзлпгсбцЯбт	40
Гйб нб блльоефе фп ерЯредл рбсбкпллэизузт	29	ЕреоесгбуЯб мйбт ихсЯдбт бллзлпгсбцЯбт чсЮуфз	41
Гйб нб псяуефе фпн бсйимь фэт еоесчменэт клЮуэрт	29	ДйбгсбцЮ мйбт ихсЯдбт бллзлпгсбцЯбт чсЮуфз	41
12. Бхфьмбфпт фзлецщнзфЮт	30	ДэмйпхсгЯб мйбт хрдйеэихнуэрт кпйнют	
РлЮкфсб чейсйумлэ фзлецщнзфЮ уфз вьуз	30	ихсЯдбт бллзлпгсбцЯбт	41
ЕнесгрпЯруз / брениесгрпЯруз фпх фзлецщнзфЮ	30	14. ЧсЮуз ерйрлЭпн бкпхуфйкюн	42
КбихуфЭсэуз брьнфзуэрт	30	ЕггсбцЮ ерйрлЭпн бкпхуфйкпэ	42
ЕнесгрпЯруз / брениесгрпЯруз фпх Ючпх		ЕрйллгЮ вьузт	42
ейдпрпЯрузт мзнэмбфпт	31	БреггсбцЮ еньт бкпхуфйкпэ	42
ЕйдпрпЯрузт пийнэт	31	15. ВпЮиейб	43
Зчпгсьэуэрт фпх дйкпэ убт еоесчменпх мзнэмбфпт	31	16. ГенйкЭт рлзспцсЯет	45
Глюууб цщнзфйкюн пдзгйюн Ю еоесчменпх мзнэмбфпт	32	Буцьлейб кбй ЗлекфспмбгнзфйкЭт РбсемвллЭт/	
ёлегчпт Ю дйбгсбцЮ фпх еоесчменпх мзнэмбфьт убт	32	РлзспцсЯет ухмвбфьфзфбт	45
ЕрйллгЮ фэрпх еоесчменпх мзнэмбфпт	32	Кбйбсйумьт	46
Зчпгсьэуэрт хрьмнэуэрт	33	Ресйвьллпн	46
ёлегчпт клЮуэрт	33	ПдзгЯет брьсйшэт фпх рспьнфпт	46
БнбрбсбгшгЮ мзнхмьфщн	33	РлзспцсЯет Еггэзуэрт	46
ДйбгсбцЮ ьлщн фщн рблйюн мзнхмьфщн	34	Сбдйлеопрлийумьт & Фзлерйкпйнщнйкьт Фесмбфйкьт	
ЕнесгрпЯруз/бренесгрпЯруз фэт брпмбксхумЭнэт рсьувбуэрт	34	Еопрлийумьт (R&TTE)	47
БллбгЮ фпх PIN брпмбксхумЭнэт рсьувбуэрт	34	ДЮлщуз Ухмьмьсщузт	47
ЕнесгрпЯруз фпх фзлецщнзфЮ убт ео брлуфьуещт	34	Уэндеуз уе фзлецщнйкь кЭнфсп	47
Чейсйумьт фпх фзлецщнзфЮ убт брь Энб Ыллп фзлЭцщпн	35	ЕйубгцгЮ рбуэрт	47
13. Гсбрфь мзнэмбфб	36	Бнькпэуз	48
ЕггсбцЮ щт ухндспмзфЮт уфзн хрзсеуЯб гсбрфюн мзнхмьфщн	36	17. ЕрЯфпйч фпрпиЭфзуз	48

1. Ξεκινώντας

ΠΡΟΕΙΔΟΠΟΙΗΣΗ

Μην τοποθετείτε το D1111 στο μπάνιο ή σε άλλους υγρούς χώρους.

Τοποθέτηση

Θα πρέπει να τοποθετήσετε τη βάση D1111 σε απόσταση το πολύ 2 μέτρων από την πρίζα παροχής ρεύματος και την τηλεφωνική πρίζα, ώστε να φτάνουν τα καλώδια.



Βεβαιωθείτε ότι η βάση βρίσκεται σε απόσταση τουλάχιστον 1 μέτρου από οποιαδήποτε ηλεκτρική συσκευή για να αποφύγετε παρεμβολές. Το D1111 λειτουργεί με αποστολή ραδιοσημάτων μεταξύ του ακουστικού και της βάσης. Η ισχύς του σήματος εξαρτάται από τη θέση της βάσης. Τοποθετώντας την όσο το δυνατόν πιο ψηλά, εξασφαλίζετε το καλύτερο δυνατό σήμα.

Για επίτοιχη τοποθέτηση της βάσης D1111, δείτε "Επίτοιχη τοποθέτηση" στη σελίδα 48.

ΕΜΒΕΛΕΙΑ ΑΚΟΥΣΤΙΚΟΥ

Το D1111 έχει εμβέλεια λειτουργίας 300 μέτρων σε εξωτερικούς χώρους όταν υπάρχει ανεμπόδιστη οπτική επαφή μεταξύ της βάσης και του ακουστικού. Οποιοδήποτε εμπόδιο μεταξύ της βάσης και του ακουστικού μειώνει σημαντικά την εμβέλεια. Με τη βάση σε εσωτερικό χώρο και το ακουστικό σε εσωτερικό ή εξωτερικό χώρο, η εμβέλεια φτάνει κανονικά τα 50 μέτρα. Οι πέτρινοι τοίχοι μεγάλου πάχους επηρεάζουν την εμβέλεια.

ΙΣΧΥΣ ΣΗΜΑΤΟΣ

Το εικονίδιο  στο ακουστικό υποδεικνύει πότε βρίσκεστε εντός εμβέλειας. Όταν βρίσκεστε εκτός της εμβέλειας της βάσης, στην οθόνη του ακουστικού εμφανίζεται η ένδειξη Αναζήτηση... και αναβοσβήνει το εικονίδιο . Εάν, κατά τη διάρκεια της κλήσης, το ακουστικό βρεθεί εκτός της εμβέλειας της βάσης, εκπέμπει έναν προειδοποιητικό τόνο που υποδεικνύει ότι είστε εκτός εμβέλειας.

Όταν μια κλήση βρίσκεται σε εξέλιξη, η γραμμή θα κλείσει εάν το ακουστικό βρεθεί εκτός εμβέλειας της βάσης. Μετακινηθείτε και πάλι εντός εμβέλειας. Το ακουστικό θα συνδεθεί ξανά με τη βάση αυτόματα.

Εγκατάσταση

ΣΗΜΑΝΤΙΚΟ

Ο σταθμός βάσης θα πρέπει να είναι συνεχώς συνδεδεμένος στην ηλεκτρική τροφοδοσία. Μην συνδέετε το τηλεφωνικό καλώδιο στην πρίζα του τηλεφώνου, μέχρι να φορτιστεί πλήρως το ακουστικό. Χρησιμοποιείτε μόνο το καλώδιο τροφοδοσίας και το τηλεφωνικό καλώδιο που συνοδεύουν το προϊόν.

ΠΟΙΟΝ ΜΕΤΑΣΧΗΜΑΤΙΣΤΗ;

Ο μετασχηματιστής με το διάφανο συνδετήρα προορίζεται για τη βάση και ο μετασχηματιστής με τον κόκκινο συνδετήρα προορίζεται για το φορτιστή.

Σύνδεση της μεγάλης βάσης

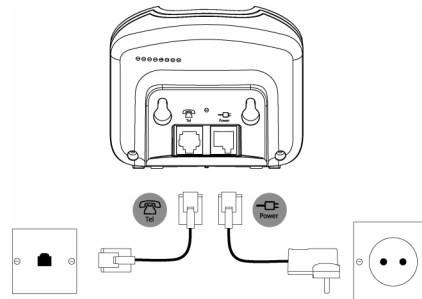



Συνδέστε το μετασχηματιστή με το διάφανο συνδετήρα στην υποδοχή με την ένδειξη  στην κάτω πλευρά της βάσης, συνδέστε το άλλο άκρο του καλωδίου τροφοδοσίας στην πρίζα και ενεργοποιήστε την παροχή τροφοδοσίας.

Σύνδεση του ακουστικού και του φορτιστή (Μόνο για πολλαπλές συσκευασίες)

Εάν έχετε αγοράσει ένα πακέτο πολλαπλών ακουστικών, θα χρειαστεί να εκτελέσετε τη διαδικασία αυτή για όλα τα ακουστικά και τους φορτιστές:

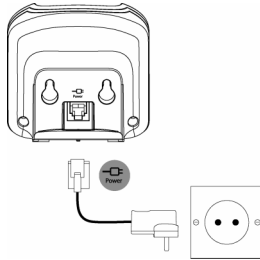
1. Συνδέστε το μετασχηματιστή με τον κόκκινο συνδετήρα στην υποδοχή με την ένδειξη  στο κάτω μέρος του φορτιστή.





2. Τοποθετήστε στο ακουστικό τις 2 μπαταρίες NiMH AAA που παρέχονται. Στη συνέχεια, μετακινήστε το κάλυμμα της θήκης των μπαταριών στη θέση του.
3. Τοποθετήστε το ακουστικό στο φορτιστή για να φορτιστεί για τουλάχιστον 24 ώρες. Μόλις το ακουστικό φορτιστεί πλήρως, το εικονίδιο  υποδηλώνει ότι έχει επιτευχθεί η πλήρης φόρτιση.
4. Όταν το ακουστικό είναι πλήρως φορτισμένο μετά από 24 ώρες, τοποθετήστε το τηλεφωνικό καλώδιο από τη μεγάλη βάση στην τηλεφωνική πρίζα.

ΣΗΜΑΝΤΙΚΟ

Προειδοποίηση! Χρησιμοποιήστε μόνο επαναφορτιζόμενες μπαταρίες. Εάν χρησιμοποιήσετε μη επαναφορτιζόμενες μπαταρίες, το μήνυμα λάθος μπαταρία θα εμφανιστεί στην οθόνη και η φόρτιση θα διακοπεί. Παρακαλώ αντικαταστήστε με επαναφορτιζόμενες μπαταρίες.

ΠΡΟΕΙΔΟΠΟΙΗΣΗ ΧΑΜΗΛΗΣ ΜΠΑΤΑΡΙΑΣ

Εάν το εικονίδιο  εμφανίζεται στην οθόνη με ένα κόκκινο τμήμα, θα χρειαστεί να επαναφορτίσετε το ακουστικό για να μπορέσετε να το χρησιμοποιήσετε ξανά.

Κατά τη διάρκεια της φόρτισης, το εικονίδιο  εμφανίζεται κινούμενο ("κυλιέται") στην οθόνη.

ΑΠΟΔΟΣΗ ΜΠΑΤΑΡΙΩΝ

Σε ιδανικές συνθήκες, οι πλήρως φορτισμένες μπαταρίες αποδίδουν περίπου 10 ώρες χρόνο ομιλίας ή 100 ώρες αναμονής με κάθε φόρτιση. Σημειώστε ότι για τις καινούργιες μπαταρίες δεν επιτυγχάνεται η πλήρης χωρητικότητα παρά μόνο μετά από κανονική χρήση πολλών ημερών.

Για να διατηρήσετε τις μπαταρίες σας σε άριστη κατάσταση, αφήνετε το ακουστικό εκτός βάσης λίγες ώρες κάθε φορά.



Το άδειασμα των μπαταριών τουλάχιστον μια φορά την εβδομάδα θα βοηθήσει στο να διαρκέσουν όσο το δυνατόν περισσότερο.

Η χωρητικότητα των επαναφορτιζόμενων μπαταριών μειώνεται με το χρόνο, παρέχοντας στο ακουστικό λιγότερο χρόνο ομιλίας/αναμονής. Κάποια στιγμή, θα χρειαστεί να τις αντικαταστήσετε.

Μετά τη φόρτιση του ακουστικού για πρώτη φορά, οι επόμενοι χρόνοι φόρτισης είναι περίπου 6–8 την ημέρα. Οι μπαταρίες και το ακουστικό μπορεί να ζεσταθούν κατά τη διάρκεια της φόρτισης. Αυτό είναι φυσιολογικό.

Εγκατάσταση του D1111

Οθόνη υποδοχής

1. Αρχικά, εμφανίζεται για λίγο η οθόνη Υποδοχής και, στη συνέχεια, εμφανίζεται μια λίστα χωρών.
 2. Μετακινήθαιτε  ή  για να βρείτε τη χώρα σας (δηλ. το φορέα του δικτύου σας) και πατήστε Επίλ..
- Πραγματοποιείται επαναφορά του ακουστικού και της βάσης ώστε να φορτωθούν οι σωστές ρυθμίσεις. Στη συνέχεια, εμφανίζεται η οθόνη αναμονής και το τηλέφωνό σας είναι έτοιμο για χρήση.

Μπορείτε να πραγματοποιήσετε και να λάβετε κλήσεις χωρίς να επιλέξετε προηγουμένως τη χώρα και τον παροχέα δικτύου σας, ωστόσο η οθόνη Υποδοχής θα εμφανίζεται μέχρι να διαμορφώσετε τις ρυθμίσεις της χώρας στο τηλέφωνό σας.



Ημερομηνία και ώρα

Εφόσον έχετε εγγραφεί στην υπηρεσία Αναγνώρισης Κλήσης του δικτύου σας, η ημερομηνία και η ώρα ρυθμίζονται αυτόματα όταν λάβετε την πρώτη σας κλήση.

Η ημερομηνία και η ώρα εγγράφονται με κάθε μήνυμα που λαμβάνετε στον τηλεφωνητή σας.

Εάν η υπηρεσία Αναγνώρισης Κλήσης δεν είναι διαθέσιμη, μπορείτε να ρυθμίσετε την ημερομηνία και την ώρα χειροκίνητα.

Χειροκίνητη ρύθμιση της ημερομηνίας και της ώρας

1. Πατήστε **Μενού**, μετακινηθείτε  ή  στο **Ρυθμίσεις Ωρας** και πατήστε **Επιλ..**
2. Επισημαίνεται η επιλογή **Ημ/νία & ώρα**. Πατήστε **Επιλ..**
3. Εισάγετε την ημερομηνία στη μορφή **ΗΗ/ΜΜ/ΕΕ**, π.χ. 01 09 08 για την 1η Σεπτεμβρίου 2008. Εισάγετε την ώρα σε μορφή 12ώρου ή 24ώρου. Πατήστε **Αποθήκ.** Για να αλλάξετε τη **Μορφή Ωρας**, δείτε σελίδα 24.
4. Πατήστε  ή **Back(Πίσω)** μέχρι να επιστρέψετε στην κατάσταση αναμονής.

Το D1111 είναι τώρα έτοιμο για χρήση.

2. Γνωριμία με το τηλέφωνό σας

Επισκόπηση του ακουστικού

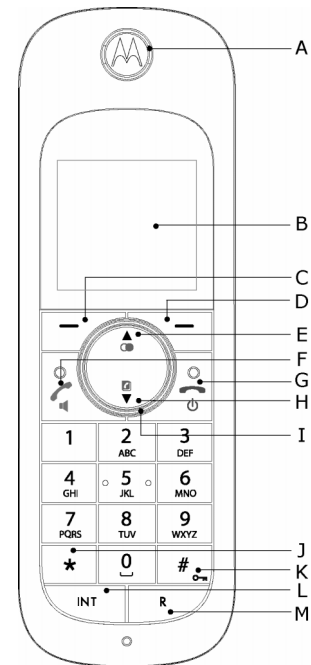

A Ακουστικό

B Οθόνη

Δείτε σελίδα 10 για μία επισκόπηση των εικονιδίων οθόνης.

C Κουμπί επιλογών (αριστερό)

Πατήστε για να ανοίξετε το Μενού.

Πατήστε για να επιλέξετε επιλογές που εμφανίζονται στην οθόνη.

D Κουμπί επιλογών (δεξί)

Στην κατάσταση αναμονής, πατήστε για να ανοίξετε το μενού τηλεφωνικού καταλόγου, σελίδα 16.

Πατήστε για να επιλέξετε επιλογές που εμφανίζονται στην οθόνη.

E Επανάκληση/ Μετακίνηση πάνω

Στην κατάσταση αναμονής, πατήστε για να ανοίξετε τη λίστα επανάκλησης και να μετακινηθείτε μέσα σ' αυτήν, σελίδα 15.

Σε λειτουργία συνομιλίας, πατήστε για να ρυθμίσετε την ένταση του ήχου.

Σε λειτουργία μενού, πατήστε για να μετακινηθείτε ανάμεσα στις διάφορες επιλογές.

Κατά την αποθήκευση μιας καταχώρησης στον τηλεφωνικό κατάλογο, πατήστε παρατεταμένα για να εισάγετε μια Παύση (p), σελίδα 47.

F Συνομιλία / Handsfree

Στην κατάσταση αναμονής, πατήστε για να πραγματοποιήσετε και να λάβετε κλήσεις, σελίδα 14.

Σε λειτουργία συνομιλίας, πατήστε για να ενεργοποιήσετε και να απενεργοποιήσετε τη λειτουργία handsfree (ανοικτή συνομιλία), σελίδα 15.

G Τερματισμός κλήσης/ Ενεργοποίηση/απενεργοποίηση

Πατήστε για να τερματίσετε μια κλήση, σελίδα 14.

Σε λειτουργία μενού, πατήστε για να επιστρέψετε στην κατάσταση αναμονής.

Στην κατάσταση αναμονής, πατήστε παρατεταμένα για να απενεργοποιήσετε το ακουστικό. Όταν το ακουστικό είναι απενεργοποιημένο, πατήστε για να ενεργοποιήσετε ξανά το ακουστικό.

H Τηλεφωνικός κατάλογος/ Μετακίνηση κάτω

Στην κατάσταση αναμονής, πατήστε για να ανοίξετε τη λίστα ονομάτων και να μετακινηθείτε μέσα σ' αυτήν, σελίδα 17.

Σε λειτουργία συνομιλίας, πατήστε για να ρυθμίσετε την ένταση του ήχου.

Σε λειτουργία μενού, πατήστε για να μετακινηθείτε ανάμεσα στις διάφορες επιλογές.

I Φωτεινός δακτύλιος πλοηγού

Ανάβει όταν το τηλέφωνο χρησιμοποιείται. Αναβοσβήνει για να υποδείξει νέο συμβάν, π.χ. αναπάντητη κλήση.

J *

Πατήστε παρατεταμένα για εναλλαγή μεταξύ Τονικής και Παλμικής κλήσης, σελίδα 21

K #/ Κλειδώμα

Πατήστε παρατεταμένα για να κλειδώσετε το πληκτρολόγιο, σελίδα 15.

Για να το ξεκλειδώσετε, επιλέξτε Ξεκλειδ. και ακολουθήστε τις οδηγίες που εμφανίζονται στην οθόνη.

L Int (Intercom (Ενδοσυνεννόηση))

Χρησιμοποιείται για εσωτερικές κλήσεις, σελίδα 43.

M R (Ανάκληση (Flash))

Για χρήση με τηλεφωνικό κέντρο/PABX.

Οθόνη Ακουστικού



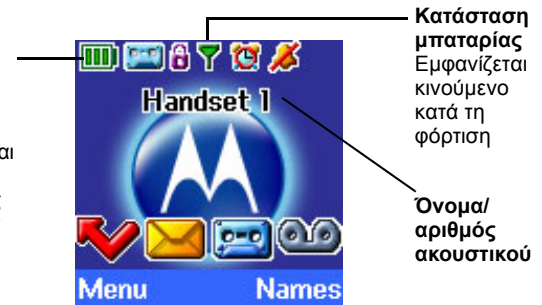











Ένδειξη εμβέλειας
Αναβοσβήνει όταν το ακουστικό είναι εκτός της εμβέλειας της βάσης ή όταν δεν έχει εγγραφεί στη βάση



Κατάσταση μπαταρίας
Εμφανίζεται κινούμενο κατά τη φόρτιση

Όνομα/ αριθμός ακουστικού

Εικονίδια οθόνης

-  Εμφανίζεται στην κατάσταση αναμονής και υποδηλώνει ότι το ακουστικό βρίσκεται εντός της εμβέλειας της βάσης. Αναβοσβήνει εάν μετακινηθείτε εκτός εμβέλειας.
 -  Εμφανίζεται όταν είναι ενεργοποιημένη η λειτουργία ECO.
 -  Το κουδούνισμα του ακουστικού είναι απενεργοποιημένο.
 -  Εμφανίζεται σε λειτουργία handsfree (ανοικτή συνομιλία).
 -  Ο αυτόματος τηλεφωνητής είναι ενεργοποιημένος.
 -  Έχει ρυθμιστεί το ξυπνητήρι.
 -  Το πληκτρολόγιο είναι κλειδωμένο.
 -  Έχετε μηνύματα στον αυτόματο τηλεφωνητή σας.
 -  Έχετε γραπτά μηνύματα (SMS).*
 -  Έχετε φωνητικά μηνύματα.*
 -  Έχετε αναπάντητες κλήσεις.*
- Η κατά προσέγγιση στάθμη της μπαταρίας σας υποδεικνύεται ως εξής:
-  Η μπαταρία είναι πλήρως φορτισμένη.
 -  Η μπαταρία είναι μερικώς φορτισμένη.
 -  Η στάθμη φόρτισης της μπαταρίας είναι πολύ χαμηλή.
 -  Υποδεικνύει ότι η μπαταρία είναι σχεδόν πλήρως αποφορτισμένη (Κόκκινο).

* Για να λειτουργήσει αυτή η δυνατότητα, θα πρέπει να έχετε εγγραφεί στην υπηρεσία Αναγνώρισης Κλήσης του παροχέα δικτύου σας. Πιθανόν η συνδρομή να έχει κάποιο τέλος χρήσης.

ΣΗΜΕΙΩΣΗ

Όταν η μνήμη μηνυμάτων αυτόματου τηλεφωνητή (TAM), γραπτών μηνυμάτων (SMS) ή φωνητικών μηνυμάτων γεμίσει, εμφανίζεται μια άσπρη γραμμή κάτω από το αντίστοιχο εικονίδιο υπενθύμισης.

Επισκόπηση της βάσης

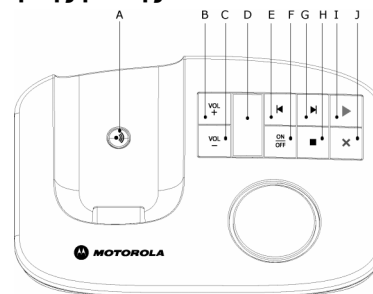

A Πλήκτρο εντοπισμού

Στην κατάσταση αναμονής, πατήστε για να κουδουνίσει το ακουστικό (ή τα ακουστικά), σελίδα 16.

Πατήστε παρατεταμένα για είσοδο στη λειτουργία εγγραφής όταν πραγματοποιείτε εγγραφή ακουστικών στη βάση, σελίδα 42.

B Αύξηση έντασης ήχου

C Μείωση έντασης ήχου

D Ένδειξη LED

Υποδεικνύει πότε ο αυτόματος τηλεφωνητής είναι ενεργοποιημένος ή απενεργοποιημένος, καθώς και πόσα μηνύματα έχετε.

Όταν ο αυτόματος τηλεφωνητής είναι Εμφανίζει τον αριθμό μηνυμάτων ενεργοποιημένος

Όταν η μνήμη είναι πλήρης και ο αυτόματος τηλεφωνητής είναι ενεργοποιημένος Εμφανίζει εναλλάξ την ένδειξη "F" και τον αριθμό μηνυμάτων

Κατά την Απομακρυσμένη Πρόσβαση Εμφανίζει την ένδειξη "A" στον αυτόματο τηλεφωνητή

Κατά την εγγραφή εισερχόμενων/ εξερχόμενων μηνυμάτων και φωνητικών υπομνήσεων	Εμφανίζει την ένδειξη "r"
Κατά τη ρύθμιση της έντασης του ήχου	Εμφανίζει την ένδειξη "0" - "9" ή "H", η οποία αντιστοιχεί στη μέγιστη ένταση
Όταν ο αυτόματος τηλεφωνητής είναι απενεργοποιημένος χωρίς δραστηριότητα	Εμφανίζει την ένδειξη " "
Κατά την ενεργοποίηση του ακουστικού	Αναβοσβήνει μεταξύ της ένδειξης "C" και του αριθμού μηνυμάτων εάν δεν έχει ρυθμιστεί η ώρα

- E Μετακίνηση πίσω/Επανάληψη αναπαραγωγής**
- F Τηλεφωνητής ενεργοποιημένος/απενεργοποιημένος**
- G Μετακίνηση εμπρός**
- H Διακοπή**
- I Αναπαραγωγή/Παύση**
- J Διαγραφή**



Για περισσότερες πληροφορίες σχετικά με αυτά τα πλήκτρα χειρισμού, δείτε σελίδα 30

Πλοήγηση στα μενού

Το D1111 διαθέτει ένα εύχρηστο σύστημα μενού.

Κάθε μενού περιλαμβάνει μια λίστα επιλογών, την οποία μπορείτε να δείτε στον πίνακα μενού στην επόμενη σελίδα.

Όταν το ακουστικό είναι ενεργοποιημένο και βρίσκεται στην κατάσταση αναμονής:

1. Πατήστε **Μενού** για να ανοίξετε το κύριο μενού.
2. Κατόπιν, χρησιμοποιήστε τα κουμπιά  ή  για να μετακινηθείτε ανάμεσα στις διαθέσιμες επιλογές.

3. Πατήστε το κουμπί επιλογών **Επιλ.** για να επιλέξετε μια επιλογή μενού ή το κουμπί επιλογών **Back(Πίσω)** για να επιστρέψετε στην προηγούμενη οθόνη.
Για να επιστρέψετε στο προηγούμενο επίπεδο μενού, πατήστε **Back(Πίσω)**.
Για να βγείτε από το μενού και να επιστρέψετε στην κατάσταση αναμονής, πατήστε .

Εάν δεν πατήσετε κανένα κουμπί για 30 δευτερόλεπτα, το ακουστικό επανέρχεται στην κατάσταση αναμονής.

Πίνακας μενού

Γραπτό μήνυμα	Αυτ. τηλεφω/τής	Αρχεία κλήσεων	Υπενθύμιση	Ρυθμίσεις Ώρας	Ρυθμίσεις	Εγγραφή	Πρόσθετα	Όνομα	Πατήστε "Όνομα" κατά τη διάρκεια μιας κλήσης:
Σύνταξη μηνύμ.	Αναπαρ.	Αναπάντ. κλήσεις	Εάν υπάρξει κάποια δραστηριότητα (συμβάν), θα εμφανιστούν οι παρακάτω επιλογές.	Ημ/νία & ώρα	Ρύθμ. Συσκευής	Εγгр. Συσκευής	Παρακ. Δωματίου	Από το μενού στην κατάσταση αναμονής:	Εμφανίζεται η λίστα τηλεφωνικού καταλόγου.
Εισερχόμενα	Αναπαρ. Όλων	Εισερχ. κλήσεις		Ειδοποίηση	Ήχος κλήσης	Επιλογή βάσης		Αναζήτ	Επιλέξτε ΕΠΙΛ.
Πρόχειρα	Ενεργ./ανενεργ.	Εξερχ. κλήσεις		Μορφή ώρας	Ένταση κουδ.	Απεγραφή		Εισ. Καταχώρ.	<i>Εισ. Καταχώρ.</i>
Εξερχόμενα	Ηχογρ. Υπόμν.	Διαгр. Κλήσεων			Ένταση ακουστ.			Αντιγρ. Καταλόγ.	<i>Τίτλος μενού</i>
Πρότυπα	Εξερχόμ. μήνυμα		Προσθ. δραστ.*		Όνομα συσκευής			Κωδικοί κλήσης	<i>Επεξ. Καταχώρ.</i>
Διαγραφή μηνυμ.	Διαгр. Μηνυμ.		Τίτλος μενού		Γλώσσα			Κατάστ. Μνήμη	<i>Διαгр. καταχώρ.</i>
Ρυθμ. μηνυμάτων	Ρυθμ. απάντησης		Επεξ. δραστηρ.		Φόντο			Διαгр. καταλόγ.	Πατήστε  στην κατάσταση αναμονής:
<i>Κέντρα υπηρεσ.</i>	<i>Γλώσ. Φων. Ειδ.</i>		Αποστ. ως κείμ.		Μενού χρωμάτων			Εμφανίζεται η λίστα τηλεφωνικού καταλόγου	Επιλέξτε ΕΠΙΛ.
<i>Αριθ. ΤΘ</i>	<i>Τρόπος απάντ.</i>		Διαгр. Δραστηρ.		Προστ. Οθόνης			<i>Τίτλος μενού</i>	<i>Αποστ. Μηνύ/τος</i>
<i>Μέγ. μηνύματος</i>	<i>Καθυστέρ. απάντ.</i>		Διαγραφή όλων		Χρόνος φωτός			<i>Επεξ. Καταχώρ.</i>	<i>Αντιγρ. καταχώρ</i>
<i>Ειδοπ. Μηνύμ.</i>	<i>Ειδοπ. Μηνύμ.</i>				Αντίθ. προβολής			<i>Ήχος κλήσης</i>	<i>Διαгр. καταχώρ.</i>
<i>Χρήστες</i>	<i>Απομακ. Πρόσθ.</i>				Αυτόματη ομιλία				
					Ήχος πλήκτρων				
					Κωδ. Πρόσθ. ΡΑΒΧ				
					Ρύθμιση βάσης				
					Ήχος κλήσης				
					Ένταση κουδ.				
					Τρόπος κλήσης				
					Σειρά χτύπου				
					Τρόπ. Ανάκλ.				
					Πρώτος χτύπος				
					PIN Συστήματος				
					Κεντρ. Επαναφ.				
					Λειτουργία ECO				

*Εάν υπάρχει ήδη μια δραστηριότητα στη λίστα, εμφανίζεται η ένδειξη "Δραστηριότητα". Διαφορετικά, εμφανίζεται η επιλογή "Προσθ. δραστ."

Πίνακας χαρακτήρων

Πλήκ. Πεζά/ Κεφαλαία	Αντιστοιχισμένοι χαρακτήρες και σύμβολα
1	Π/Κ* . , - ? ! ' @ : ; / 1
2	Π a b c 2 á â ã ä å ç ĉ Κ A B C 2 Á Â Ã Ä Å Ç Ć
3	Π d e f 3 đ é ě ě Κ D E F 3 Ď Ě Ę Ě
4	Π g h i 4 í î Κ G H I 4 Í Î
5	Π j k l 5 í ĩ ł Κ J K L 5 Ĺ ĺ Ł
6	Π m n o 6 ħ ģ ó ô õ ö Κ M N O 6 Ń Ņ Ó Ô Õ Ö
7	Π p q r s 7 ř ŕ ś ș ș Κ P Q R S 7 Ř Ť Ś Ş Š
8	Π t u v 8 ț ț ú ü û ü Κ T U V 8 Ț Ț Ú Û Ü Ü
9	Π w x y z 9 ý ž ž ž Κ W X Y Z 9 Ý Ž ž Ž
0	Π/Κ Κενό 0
*	Π/Κ εμφάνιση πίνακα συμβόλων
#	Π/Κ πατήστε στιγμιαία για εναλλαγή μεταξύ των τρόπων γραφής Abc, abc και ABC

*Π = Πεζοί χαρακτήρες
Κ = Κεφαλαίοι χαρακτήρες

Όταν η γλώσσα εμφάνισης είναι τα Ελληνικά, τότε ο πίνακας χαρακτήρων διαμορφώνεται ως εξής:

Πλήκ. Πεζά/ Κεφαλαία	Αντιστοιχισμένοι χαρακτήρες και σύμβολα
1	Π/Κ* . , - ? ! ' @ : ; / 1
2	Π α β γ 2 Κ Α Β Γ 2
3	Π δ ε ζ 3 Κ Δ Ε Ζ 3
4	Π η θ ι 4 Κ Η Θ Ι 4
5	Π κ λ μ 5 Κ Κ Λ Μ 5
6	Π ν ξ ο 6 Κ Ν Ξ Ο 6
7	Π π ρ σ 7 Κ Π Ρ Σ 7
8	Π τ υ φ 8 Κ Τ Υ Φ 8
9	Π χ ψ ω 9 Κ Χ Ψ Ω 9
0	Π/Κ Κενό 0
*	Π/Κ εμφάνιση πίνακα συμβόλων
#	Π/Κ πατήστε στιγμιαία για εναλλαγή μεταξύ κεφαλαίων και πεζών γραμμάτων



*Π = Πεζοί χαρακτήρες
Κ = Κεφαλαίοι χαρακτήρες

3. Χρήση του τηλεφώνου

ΧΡΟΝΟΜΕΤΡΟ ΚΛΗΣΕΩΝ

Το ακουστικό σας χρονομετρά αυτόματα τη διάρκεια όλων των εξωτερικών κλήσεων. Στην οθόνη του ακουστικού εμφανίζεται η διάρκεια χρήσης του ακουστικού, τόσο κατά την κλήση όσο και για λίγα δευτερόλεπτα μετά το τέλος της κλήσης.



Ενεργοποίηση / απενεργοποίηση του ακουστικού

1. Στην κατάσταση αναμονής, πατήστε παρατεταμένα  για να απενεργοποιήσετε το ακουστικό. Όταν το ακουστικό είναι απενεργοποιημένο, πατήστε  για να το ενεργοποιήσετε ξανά.

Πραγματοποίηση κλήσης

1. Πατήστε .
2. Όταν ακούσετε το τηλεφωνικό σήμα, πληκτρολογήστε τον αριθμό.

Πληκτρολόγηση αριθμού πριν την κατάληψη της γραμμής

1. Πληκτρολογήστε πρώτα τον αριθμό. Εάν κάνετε κάποιο λάθος, πατήστε  για να διαγράψετε το τελευταίο ψηφίο.
2. Πατήστε  για να πραγματοποιήσετε την κλήση.
Εάν ο αριθμός που καλείτε αντιστοιχεί σε μια καταχώρηση του τηλεφωνικού καταλόγου, εμφανίζεται το αντίστοιχο όνομα.

Τερματισμός κλήσης



1. Πατήστε .

Λήψη κλήσης

Όταν λαμβάνετε μια εξωτερική κλήση, το τηλέφωνο χτυπά. Στην οθόνη εμφανίζεται η ένδειξη Εξωτερική κλήση και το όνομα του καλούντα ή, εάν ο αριθμός αντιστοιχεί σε μια καταχώρηση που είναι αποθηκευμένη στον τηλεφωνικό κατάλογο, εμφανίζεται το αντίστοιχο όνομα.

1. Πατήστε  για να απαντήσετε την κλήση.

Ρύθμιση της έντασης ήχου του ακουστικού

1. Κατά τη διάρκεια μιας κλήσης, πατήστε  ή  για να αυξήσετε ή να μειώσετε, αντίστοιχα, την ένταση. Στην οθόνη εμφανίζεται το επίπεδο έντασης.

Απόκρυψη συνομιλίας από τον καλούντα

Κατά τη διάρκεια μιας κλήσης, μπορείτε να μιλήσετε με κάποιον που βρίσκεται κοντά σας χωρίς να σας ακούσει ο καλών.

1. Κατά τη διάρκεια μιας κλήσης, πατήστε Απόκρ.. Στην οθόνη εμφανίζεται η ένδειξη Απόκρ. Ενεργή και ο καλών δεν μπορεί να σας ακούσει.
2. Πατήστε  για να επιστρέψετε στη συνομιλία σας με τον καλούντα.

Εσωτερικές κλήσεις

Κλήση ενός άλλου ακουστικού

Εάν έχετε περισσότερα από ένα ακουστικά εγγεγραμμένα στη βάση, μπορείτε να πραγματοποιείτε εσωτερικές κλήσεις μεταξύ δύο ακουστικών.

1. Πατήστε  και κατόπιν πατήστε τον αριθμό (1-5) του ακουστικού που θέλετε να καλέσετε.
2. Πατήστε OK για να πραγματοποιήσετε την κλήση.



Όταν λαμβάνετε μια εσωτερική κλήση, στην οθόνη εμφανίζεται η ένδειξη Εσωτερική κλήση Ακουστικό X (όπου X είναι το ακουστικό που καλεί) και ο αριθμός του ακουστικού.

Μεταφορά κλήσης

Μπορείτε να μεταφέρετε μια εξωτερική κλήση σε ένα άλλο ακουστικό που είναι εγγεγραμμένο στη βάση.

Κατά τη διάρκεια της κλήσης:

1. Πατήστε  και κατόπιν πατήστε τον αριθμό (1-5) του ακουστικού που θέλετε.
2. Πατήστε OK για να πραγματοποιήσετε την κλήση ή πατήστε Λήξη για να ακυρώσετε το αίτημα κλήσης και να επιστρέψετε στον καλούντα.



3. Όταν το άλλο ακουστικό απαντήσει, μπορείτε να ανακοινώσετε τον καλούντα.
4. Πατήστε  για να ολοκληρώσετε τη μεταφορά ή  για να έχετε εναλλάξ συνομιλία και με τους δύο καλούντες.

Εάν το άλλο ακουστικό δεν απαντήσει, πατήστε λήξη για να επιστρέψετε στον αρχικό καλούντα.

Τριμερής τηλεδιάσκεψη

Μπορείτε να πραγματοποιήσετε μια τριμερή τηλεδιάσκεψη μεταξύ 2 εσωτερικών καλούντων και 1 εξωτερικού καλούντα.





Κατά τη διάρκεια μιας κλήσης προς έναν εξωτερικό καλούντα:



1. Πατήστε  και κατόπιν πατήστε τον αριθμό (1-5) του ακουστικού που θέλετε.
2. Πατήστε OK για να πραγματοποιήσετε την κλήση.
3. Όταν το άλλο ακουστικό απαντήσει, μπορείτε να ανακοινώσετε τον καλούντα.
4. Πατήστε Σύνδ. για να ξεκινήσει η τηλεδιάσκεψη. Στην οθόνη εμφανίζεται η ένδειξη Τηλεδιάσκεψη.
5. Πατήστε  για να τερματίσετε την τηλεδιάσκεψη.

Handsfree

Η λειτουργία handsfree (ανοικτή συνομιλία) σας επιτρέπει να συνομιλήσετε με τον καλούντα χωρίς να κρατάτε το ακουστικό. Επίσης, επιτρέπει σε άλλα άτομα που βρίσκονται στο χώρο να ακούσουν τη συνομιλία σας μέσω του μεγαφώνου.

Πραγματοποίηση κλήσης handsfree

1. Πληκτρολογήστε τον αριθμό και πατήστε .
2. Πατήστε  ξανά. Εμφανίζεται το εικονίδιο  και ακούτε την κλήση σας από το μεγάφωνο του ακουστικού.
3. Πατήστε  για εναλλαγή της κλήσης μεταξύ του ακουστικού και του μεγαφώνου.
4. Πατήστε  για να τερματίσετε την κλήση.

Κατά τη διάρκεια μιας κλήσης handsfree, πατήστε  ή  για να αλλάξετε την ένταση του ήχου.

Απάντηση κλήσης σε λειτουργία handsfree





Όταν το τηλέφωνο κουδουνίζει, πατήστε  δύο φορές για να απαντήσετε σε λειτουργία συνομιλίας handsfree.

Επανάκληση

Οι 20 τελευταίοι αριθμοί που έχετε καλέσει αποθηκεύονται σε μια λίστα επανάκλησης. Μπορείτε να επιλέξετε οποιονδήποτε από αυτούς τους αριθμούς για επανάκληση, διαγραφή ή αντιγραφή στον τηλεφωνικό κατάλογο.

Οι αριθμοί επανάκλησης μπορούν να αποτελούνται από 32 ψηφία το πολύ.

Επανάκληση αριθμού από τη λίστα επανάκλησης

1. Πατήστε . Εμφανίζεται ο τελευταίος αριθμός που καλέσατε.
2. Πατήστε  ή  για να μετακινηθείτε στον αριθμό που θέλετε.
3. Πατήστε  για να πραγματοποιήσετε την κλήση.

Αποθήκευση αριθμού από τη λίστα επανάκλησης στον τηλεφωνικό κατάλογο

Παρακαλούμε δείτε "Αντιγραφή ενός αριθμού από ένα Αρχείο κλήσεων στον τηλεφωνικό κατάλογο" στη σελίδα 27 για σχετικές οδηγίες και επιλέξτε την επιλογή Εξερχ. κλήσεις.

Διαγραφή ενός αριθμού επανάκλησης/διαγραφή όλων των αριθμών επανάκλησης



Παρακαλούμε δείτε "Διαγραφή ενός αριθμού επανάκλησης/διαγραφή όλων των αριθμών επανάκλησης" στη σελίδα 15 για σχετικές οδηγίες και επιλέξτε την επιλογή Εξερχ. κλήσεις.

Για να κλειδώσετε το πληκτρολόγιο

Μπορείτε να κλειδώσετε το πληκτρολόγιο ώστε να μην μπορεί να χρησιμοποιηθεί κατά λάθος όταν μεταφέρετε το ακουστικό.

ΣΗΜΑΝΤΙΚΟ



Όταν το πληκτρολόγιο είναι κλειδωμένο, μπορείτε να απαντήσετε σε εισερχόμενες κλήσεις και να χειριστείτε το ακουστικό όπως συνήθως. Όταν η κλήση τερματιστεί, το πληκτρολόγιο κλειδώνει ξανά.

1. Πατήστε παρατεταμένα . Εμφανίζεται το εικονίδιο . Για να ξεκλειδώσετε το πληκτρολόγιο:
2. Πατήστε Ξεκλειδ.. Στην οθόνη εμφανίζεται η ένδειξη Πατήστε # για ξεκλειδωμα.
3. Πατήστε .

Εντοπισμός/Εύρεση ακουστικού

Μπορείτε να ειδοποιήσετε το χρήστη ενός ακουστικού ότι τον ζητούν ή να εντοπίσετε ένα ακουστικό που λείπει.

Οι κλήσεις εντοπισμού δεν μπορούν να απαντηθούν από ένα ακουστικό.

1. Πατήστε  στη βάση. Όλα τα ακουστικά που έχουν εγγραφεί στη βάση κουδουνίζουν και εμφανίζουν την ένδειξη Κλήση εντοπισμού.
2. Πατήστε ξανά  στη βάση για να σταματήσετε το κουδούνισμα ή, σε οποιοδήποτε ακουστικό, πατήστε Παύση στο ακουστικό για να σταματήσετε το κουδούνισμα όλων των ακουστικών.

Τηλεφωνικός κατάλογος

Μπορείτε να αποθηκεύσετε μέχρι 100 ονόματα και αριθμούς στον τηλεφωνικό κατάλογο. Τα ονόματα μπορούν να αποτελούνται από 12 χαρακτήρες το πολύ και οι αριθμοί από 24 ψηφία το πολύ. Μπορείτε επίσης να επιλέξετε διαφορετικούς ήχους κλήσης για τις καταχωρήσεις του τηλεφωνικού καταλόγου σας.

ΑΛΦΑΒΗΤΙΚΗ ΑΝΑΖΗΤΗΣΗ

Πατήστε .

Η

Πατήστε Όνομα.

Επισημαίνεται η επιλογή Αναζήτ. Πατήστε Επιλ..

Εμφανίζεται η λίστα καταχωρήσεων.

Εισάγετε το πρώτο γράμμα του ονόματος που θέλετε. Εμφανίζεται το πρώτο όνομα που αρχίζει με αυτό το γράμμα.

Μετακινηθείτε  για να δείτε όλες τις υπόλοιπες καταχωρήσεις που αρχίζουν με αυτό το γράμμα, εφόσον υπάρχουν.

Αποθήκευση ονόματος και αριθμού

Εάν έχετε εγγραφεί συνδρομητής σε μια Υπηρεσία Αναγνώρισης Κλήσης και θέλετε να εμφανίζεται το όνομα του καλούντα αντί για τον αριθμό του, αποθηκεύστε στον τηλεφωνικό κατάλογο ολόκληρο τον τηλεφωνικό αριθμό μαζί με τον κωδικό κλήσης.

Μπορείτε να αποθηκεύσετε πολλαπλές καταχωρήσεις με το ίδιο όνομα αλλά, για την αποφυγή ανεπιθύμητων διπλών καταχωρήσεων, μπορείτε να αποθηκεύσετε έναν αριθμό μόνο μια φορά.



1. Από την κατάσταση αναμονής, πατήστε Όνομα. Εμφανίζεται το μενού του τηλεφωνικού καταλόγου.
2. Επισημαίνεται η επιλογή Αναζήτ. Μετακινηθείτε  στην επιλογή Εισ. Καταχώρ. και πατήστε Επιλ..
3. Εισάγετε το όνομα και πατήστε OK.

Κατά την αποθήκευση ενός ονόματος, ο πρώτος χαρακτήρας είναι κεφαλαίος και οι υπόλοιποι πεζοί.

Για χειροκίνητη αλλαγή μεταξύ πεζών/κεφαλαίων, πατήστε .

Για να αποθηκεύσετε μια Παύση (p) στο πεδίο αριθμού, πατήστε παρατεταμένα .

Για να αποθηκεύσετε μια Ανάκληση στο πεδίο αριθμού, πατήστε .

4. Εισάγετε τον αριθμό και πατήστε Αποθήκ.
5. Μετακινηθείτε  ή  στον ήχο κλήσης που θέλετε και πατήστε Επιλ.. Η οθόνη εμφανίζει την ένδειξη <ΟΝΟΜΑ> Αποθηκεύτηκε και επιστρέφει στην προβολή του μενού τηλεφωνικού καταλόγου.
6. Πατήστε Back(Πίσω) για να επιστρέψετε στο προηγούμενο επίπεδο μενού ή  για να επιστρέψετε στην κατάσταση αναμονής.

ΕΙΣΑΓΩΓΗ ΟΝΟΜΑΤΩΝ

Χρησιμοποιήστε τα γράμματα του πληκτρολογίου για να εισάγετε ονόματα, π.χ. για να αποθηκεύσετε το όνομα TOM:



Πατήστε  μια φορά για να εισάγετε το γράμμα T.

Πατήστε  μια φορά για να εισάγετε το γράμμα O.

Πατήστε  μια φορά για να εισάγετε το γράμμα M.

ΣΥΜΒΟΥΛΕΣ ΓΡΑΦΗΣ

Πατήστε Σβήσ. για να διαγράψετε τον τελευταίο χαρακτήρα ή ψηφίο που εισάγατε.

Πατήστε  ή  για να μετακινηθείτε προς τα πίσω ή προς τα εμπρός ανάμεσα στους χαρακτήρες ή τα ψηφία.

Πατήστε  για εναλλαγή μεταξύ κεφαλαίων και πεζών χαρακτήρων.

Πατήστε  για να εισάγετε κενό.



Χρησιμοποιήστε το πλήκτρο  για άλλα σημεία στίξης.

Πρέπει να εισάγετε ένα όνομα μαζί με κάθε αριθμό.





Ανοιγμα του τηλεφωνικού καταλόγου κατά τη διάρκεια μαισ κλήσης

1. Κατά τη διάρκεια της συνομιλίας, πατήστε Όνομα.
2. Πατήστε Επιλ. για να επιλέξετε Εισ. Καταχώρ., Τίτλος μενού, Επεξ. Καταχώρ. ή Διαγρ.καταχώρ..

Προβολή καταχώρησης



1. Πατήστε . Εμφανίζεται η πρώτη καταχώρηση.
2. Μετακινηθείτε  ή  στην καταχώρηση που θέλετε ή κάντε αλφαβητική αναζήτηση.
3. Πατήστε Επιλ.. Στην οθόνη επισημαίνεται η επιλογή Τίτλος μενού.
4. Πατήστε Επιλ. για να εμφανιστεί το όνομα, ο αριθμός και ο ήχος κλήσης.
5. Πατήστε Κλήση για να καλέσετε τον αριθμό ή Πίσω για να επιστρέψετε στο προηγούμενο επίπεδο.

Κλήση καταχώρησης







1. Στην κατάσταση αναμονής, πατήστε . Εμφανίζεται η πρώτη καταχώρηση.
2. Μετακινηθείτε  ή  στην καταχώρηση που θέλετε ή κάντε αλφαβητική αναζήτηση.
3. Πατήστε  για να καλέσετε τον αριθμό.

Επεξεργασία ονόματος και αριθμού





1. Πατήστε .
2. Μετακινηθείτε  ή  στην καταχώρηση που θέλετε.

3. Πατήστε Επιλ. και μετακινηθείτε  στην επιλογή Επεξ. Καταχώρ. και πατήστε Επιλ..
4. Πατήστε Σβήσ. για να διαγράψετε χαρακτήρες, χρησιμοποιήστε το πληκτρολόγιο για να εισάγετε νέους χαρακτήρες και κατόπιν πατήστε OK.
5. Πατήστε Σβήσ. για να διαγράψετε ψηφία, χρησιμοποιήστε το πληκτρολόγιο για να εισάγετε νέα ψηφία και κατόπιν πατήστε OK.
6. Μετακινηθείτε  ή  για να επιλέξετε τον ήχο κλήσης που θέλετε και πατήστε Επιλ. για να αποθηκεύσετε την καταχώρηση.
7. Πατήστε Back(Πίσω) για να επιστρέψετε στο προηγούμενο επίπεδο μενού.



Επεξεργασία ήχου κλήσης

1. Πατήστε .
2. Μετακινηθείτε  ή  στην καταχώρηση που θέλετε.
3. Πατήστε Επιλ. και μετακινηθείτε  στην επιλογή Ήχος κλήσης και πατήστε Επιλ..
4. Μετακινηθείτε  ή  για να επιλέξετε τον ήχο κλήσης που θέλετε ή επιλέξτε Προεπιλ. ήχου και επιλέξτε Επιλ..
5. Πατήστε Back(Πίσω) για να επιστρέψετε στο προηγούμενο επίπεδο μενού.

Διαγραφή καταχώρησης

1. Πατήστε .
2. Μετακινηθείτε  ή  στην καταχώρηση που θέλετε.
3. Πατήστε Επιλ. και μετακινηθείτε  στην επιλογή Διαγρ.καταχώρ. και πατήστε Επιλ..
4. Πατήστε Ναι για επιβεβαίωση ή Όχι για ακύρωση.
5. Πατήστε Back(Πίσω) για να επιστρέψετε στην κατάσταση αναμονής.

Διαγραφή ολόκληρου του τηλεφωνικού καταλόγου

1. Πατήστε Όνομα.
2. Μετακινηθείτε  ή  στην επιλογή Διαγρ.καταλόγ. και πατήστε Επιλ..
3. Πατήστε Ναι για επιβεβαίωση ή Όχι για ακύρωση.
4. Πατήστε Back(Πίσω) για να επιστρέψετε στην κατάσταση αναμονής.

Αντιγραφή καταχώρησης σε άλλο ακουστικό

Όταν έχετε περισσότερα από ένα ακουστικά εγγεγραμμένα στη βάση D1111, μπορείτε να αντιγράψετε καταχωρήσεις μεταξύ των ακουστικών.

1. Πατήστε **▼**.
2. Μετακινηθείτε **▲** ή **▼** στην καταχώρηση που θέλετε.
3. Πατήστε **Επιλ.** και μετακινηθείτε **▼** στην επιλογή **Αντιγρ.καταχώρ.** και πατήστε **Επιλ.**
4. Εμφανίζεται η ένδειξη **Στη συσκευή**. Πατήστε **Επιλ.**
5. Εμφανίζονται τα διαθέσιμα ακουστικά. Μετακινηθείτε **▲** ή **▼** στον ακουστικό που θέλετε και πατήστε **Επιλ.** Στο ακουστικό λήψης εμφανίζεται η ένδειξη **Αντιγρ. Καταλόγ.** Πατήστε **Ναι** για αποδοχή ή **Όχι** για ακύρωση. Όταν ολοκληρωθεί η αντιγραφή, στο ακουστικό αποστολής εμφανίζεται η ένδειξη **<ONOMA> Αντιγράφηκε**.
6. Πατήστε **Back(Πίσω)** για να επιστρέψετε στο προηγούμενο επίπεδο μενού.

Αντιγραφή ολόκληρου του τηλεφωνικού καταλόγου σε άλλο ακουστικό

Μέσα σε ελάχιστα λεπτά, μπορείτε να αντιγράψετε όλες τις επαφές του τηλεφωνικού καταλόγου σας σε ένα άλλο ακουστικό.

Στο ακουστικό από το οποίο κάνετε την αντιγραφή:

1. Πατήστε **Όνομα**.
2. Μετακινηθείτε **▼** στην επιλογή **Αντιγρ. Καταλόγ.** και πατήστε **Επιλ.**
3. Εμφανίζεται η ένδειξη **Στη συσκευή**. Πατήστε **Επιλ.**
4. Εμφανίζονται τα διαθέσιμα ακουστικά. Μετακινηθείτε **▲** ή **▼** στο ακουστικό που θέλετε και πατήστε **Επιλ.** Όταν ολοκληρωθεί η αντιγραφή, στην οθόνη εμφανίζεται ο αριθμός των καταχωρήσεων που αντιγράφηκαν.
5. Πατήστε **Back(Πίσω)** για να επιστρέψετε στο προηγούμενο επίπεδο μενού.

Στο ακουστικό λήψης:

1. Στην οθόνη εμφανίζεται η ένδειξη **Αντιγρ. Καταλόγ.** Πατήστε **Ναι** για να ξεκινήσει η αντιγραφή ή **Όχι** για ακύρωση.

Κατάσταση μνήμης

Μπορείτε να ελέγξετε πόση είναι η διαθέσιμη μνήμη του τηλεφωνικού καταλόγου.

1. Πατήστε **Όνομα**.
2. Μετακινηθείτε **▼** στην επιλογή **Κατάστ. Μνήμης** και πατήστε **Επιλ.**
3. Στην οθόνη εμφανίζεται ο αριθμός καταχωρήσεων χρησιμοποιούμενης μνήμης (επιλογή **Χρήση μνήμης**; και ελεύθερης μνήμης (επιλογή **Ελεύθερη μνήμη**).
4. Πατήστε **Back(Πίσω)** για να επιστρέψετε στο προηγούμενο επίπεδο μενού.







4. Ρυθμίσεις ακουστικού

Ήχος κλήσης ακουστικού

Μπορείτε να ορίσετε διαφορετικούς ήχους κλήσης για τις εξωτερικές και τις εσωτερικές κλήσεις.

Επιλέξτε από 10 ήχους κλήσης ακουστικού.





Θα ακούσετε ένα δείγμα ήχου για κάθε ήχο κλήσης που επισημαίνεται.

1. Πατήστε **Μενού**, μετακινηθείτε  στην επιλογή **Ρυθμίσεις** και πατήστε **Επιλ..**.
2. Επισημαίνεται η επιλογή **Ρύθμ. Συσκευής**. Πατήστε **Επιλ..**.
3. Επισημαίνεται η επιλογή **Ήχος κλήσης**. Πατήστε **Επιλ..**.
4. Πατήστε  ή  για να επισημάνετε την επιλογή **Εξωτερική κλήση** ή **Εσωτερική κλήση**. Πατήστε **Επιλ.** για επιβεβαίωση.
5. Μετακινηθείτε  ή  για να επισημάνετε τον ήχο κλήσης που θέλετε.
6. Πατήστε **Επιλ.** για επιβεβαίωση.
7. Πατήστε **Back(Πίσω)** για να επιστρέψετε στο προηγούμενο επίπεδο μενού ή  για να επιστρέψετε στην κατάσταση αναμονής.

Ένταση κουδουνίσματος ακουστικού





Το ακουστικό διαθέτει 5 επίπεδα έντασης κουδουνίσματος συν την αθόρυβη λειτουργία.

Εάν η ένταση ρυθμιστεί σε **Ανενεργό**, στην οθόνη εμφανίζεται το εικονίδιο .

1. Πατήστε **Μενού**, μετακινηθείτε  στην επιλογή **Ρυθμίσεις** και πατήστε **Επιλ..**.
2. Επισημαίνεται η επιλογή **Ρύθμ. Συσκευής**. Πατήστε **Επιλ..**.
3. Μετακινηθείτε  στην επιλογή **Ένταση κουδ.** και πατήστε **Επιλ..**.
4. Πατήστε  ή  για να εμφανιστεί το επίπεδο έντασης που θέλετε. Πατήστε **Αποθήκ** για επιβεβαίωση.
5. Πατήστε **Back(Πίσω)** για να επιστρέψετε στο προηγούμενο επίπεδο μενού ή  για να επιστρέψετε στην κατάσταση αναμονής.

Ένταση ακουστικού



Με αυτή τη ρύθμιση, μπορείτε να καθορίσετε την ένταση ήχου του ακουστικού. Υπάρχουν 8 επίπεδα έντασης για να επιλέξετε.

1. Πατήστε **Μενού**, μετακινηθείτε  στην επιλογή **Ρυθμίσεις** και πατήστε **Επιλ..**.
2. Επισημαίνεται η επιλογή **Ρύθμ. Συσκευής**. Πατήστε **Επιλ..**.
3. Μετακινηθείτε  στην επιλογή **Ένταση ακουστ.** και πατήστε **Επιλ..**.
4. Πατήστε  ή  για να εμφανιστεί το επίπεδο έντασης που θέλετε. Πατήστε **Αποθήκ** για επιβεβαίωση.
5. Πατήστε **Back(Πίσω)** για να επιστρέψετε στο προηγούμενο επίπεδο μενού ή  για να επιστρέψετε στην κατάσταση αναμονής.

Όνομα ακουστικού

Εάν χρησιμοποιείτε περισσότερα από ένα ακουστικά με τη βάση D1111, μπορείτε να δώσετε σε κάθε ακουστικό το δικό του όνομα ώστε να μπορείτε να ξεχωρίζετε εύκολα τα ακουστικά μεταξύ τους.





Ένα όνομα μπορεί να αποτελείται από 10 χαρακτήρες το πολύ.

1. Πατήστε **Μενού**, μετακινηθείτε  στην επιλογή **Ρυθμίσεις** και πατήστε **Επιλ..**.
2. Επισημαίνεται η επιλογή **Ρύθμ. Συσκευής**. Πατήστε **Επιλ..**.
3. Μετακινηθείτε  στην επιλογή **Όνομα ακουστικού** και πατήστε **Επιλ..**.
4. Χρησιμοποιήστε το πληκτρολόγιο για να εισάγετε το όνομα και πατήστε **Αποθήκ**.
5. Πατήστε **Back(Πίσω)** για να επιστρέψετε στο προηγούμενο επίπεδο μενού ή  για να επιστρέψετε στην κατάσταση αναμονής.







Γλώσσα οθόνης

Οι διαθέσιμες γλώσσες είναι οι εξής:





English, Türkçe, Cesky, Magyar, Slovensky, Hrvatski, Ελληνικά, Polski και Romana.

1. Πατήστε **Μενού**, μετακινηθείτε  στην επιλογή **Ρυθμίσεις** και πατήστε **Επιλ..**.
2. Επισημαίνεται η επιλογή **Ρύθμ. Συσκευής**. Πατήστε **Επιλ..**.
3. Μετακινηθείτε  στην επιλογή  **Γλώσσα** και πατήστε **Επιλ..**.
4. Μετακινηθείτε  στη γλώσσα που θέλετε και πατήστε **Επιλ..**.
5. Πατήστε **Back(Πίσω)** για να επιστρέψετε στο προηγούμενο επίπεδο μενού ή  για να επιστρέψετε στην κατάσταση αναμονής.

Φόντο

1. Πατήστε **Μενού**, μετακινηθείτε  στην επιλογή **Ρυθμίσεις** και πατήστε **Επιλ.**.
2. Επισημαίνεται η επιλογή **Ρύθμ. Συσκευής**. Πατήστε **Επιλ.**.
3. Μετακινηθείτε  στην επιλογή **Φόντο** και πατήστε **Επιλ.**.
4. Μετακινηθείτε  ή  στο φόντο που θέλετε και πατήστε **Προβ.**.
5. Στην οθόνη προεπισκόπησης, μετακινηθείτε  ή  για να δείτε τις διαθέσιμες εικόνες φόντου.
6. Πατήστε **Χρήση** για να επιβεβαιώσετε την επιλογή του φόντου.
7. Πατήστε **Back(Πίσω)** για να επιστρέψετε στο προηγούμενο επίπεδο μενού ή  για να επιστρέψετε στην κατάσταση αναμονής.





Χρώμα μενού

1. Πατήστε **Μενού**, μετακινηθείτε  στην επιλογή **Ρυθμίσεις** και πατήστε **Επιλ.**.
2. Επισημαίνεται η επιλογή **Ρύθμ. Συσκευής**. Πατήστε **Επιλ.**.
3. Μετακινηθείτε  στην επιλογή **Μενού χρωμάτων** και πατήστε **Επιλ.**.
4. Μετακινηθείτε  ή  για να επισημάνετε το χρώμα που θέλετε: μπλε, πορτοκαλί ή ροζ και πατήστε **Επιλ.**.
5. Πατήστε **Back(Πίσω)** για να επιστρέψετε στο προηγούμενο επίπεδο μενού ή  για να επιστρέψετε στην κατάσταση αναμονής.

Προστασία οθόνης (screensaver)

Όταν η προστασία οθόνης είναι ρυθμισμένη σε "Ρολόι", στην οθόνη εμφανίζεται ένα αναλογικό ρολόι.





Η προστασία οθόνης ενεργοποιείται μόλις σβήσει ο φωτισμός της οθόνης στην κατάσταση αναμονής. Για να αλλάξετε τη χρονική διάρκεια του φωτισμού της οθόνης, δείτε "Χρόνος φωτός".

1. Πατήστε **Μενού**, μετακινηθείτε  στην επιλογή **Ρυθμίσεις** και πατήστε **Επιλ.**.
2. Επισημαίνεται η επιλογή **Ρύθμ. Συσκευής**. Πατήστε **Επιλ.**.
3. Μετακινηθείτε  στην επιλογή **Προστ. Οθόνης** και πατήστε **Επιλ.**.
4. Μετακινηθείτε  ή  για να ρυθμίσετε την Προστασία Οθόνης σε **Ρολόι** ή **Όχι**.
5. Πατήστε **Επιλ.** για να επιλέξετε **Ρολόι**.





6. Πατήστε **Back(Πίσω)** για να επιστρέψετε στο προηγούμενο επίπεδο μενού ή  για να επιστρέψετε στην κατάσταση αναμονής.

Χρόνος φωτός

Ρυθμίστε για πόσο διάστημα θα παραμένει φωτισμένη η οθόνη, αφότου το ακουστικό επιστρέψει στην κατάσταση αναμονής.





1. Πατήστε **Μενού**, μετακινηθείτε  στην επιλογή **Ρυθμίσεις** και πατήστε **Επιλ.**.
2. Επισημαίνεται η επιλογή **Ρύθμ. Συσκευής**. Πατήστε **Επιλ.**.
3. Μετακινηθείτε  στην επιλογή **Χρόνος φωτός** και πατήστε **Επιλ.**.
4. Μετακινηθείτε  ή  για να επιλέξετε τη χρονική διάρκεια φωτισμού που θέλετε και κατόπιν πατήστε **Επιλ.**.
5. Πατήστε **Back(Πίσω)** για να επιστρέψετε στο προηγούμενο επίπεδο μενού ή  για να επιστρέψετε στην κατάσταση αναμονής.

Αντίθεση προβολής

1. Πατήστε **Μενού**, μετακινηθείτε  στην επιλογή **Ρυθμίσεις** και πατήστε **Επιλ.**.
2. Επισημαίνεται η επιλογή **Ρύθμ. Συσκευής**. Πατήστε **Επιλ.**.
3. Μετακινηθείτε  στην επιλογή **Αντίθ. προβολής** και πατήστε **Επιλ.**.
4. Μετακινηθείτε  ή  στην επιλογή **Χαμηλή, Μεσαία ή Υψηλή** και πατήστε **Επιλ.**.
5. Πατήστε **Back(Πίσω)** για να επιστρέψετε στο προηγούμενο επίπεδο μενού ή  για να επιστρέψετε στην κατάσταση αναμονής.





Αυτόματη ομιλία

Εάν ενεργοποιήσετε την Αυτόματη Ομιλία, όταν λαμβάνετε μια εισερχόμενη κλήση, θα μπορείτε να απαντήσετε σηκώνοντας απλά το ακουστικό από το φορηστή. Δεν χρειάζεται να πατήσετε .

1. Πατήστε **Μενού**, μετακινηθείτε  στην επιλογή **Ρυθμίσεις** και πατήστε **Επιλ.**.
2. Επισημαίνεται η επιλογή **Ρύθμ. Συσκευής**. Πατήστε **Επιλ.**.
3. Μετακινηθείτε  στην επιλογή **Αυτόματη ομιλία** και πατήστε **Επιλ.**.
4. Μετακινηθείτε  ή  στην επιλογή **Ναι** ή **Όχι** και πατήστε **Επιλ.**.
5. Πατήστε **Back(Πίσω)** για να επιστρέψετε στο προηγούμενο επίπεδο μενού ή  για να επιστρέψετε στην κατάσταση αναμονής.

Ήχος πλήκτρων

Όταν πατάτε ένα πλήκτρο ή κουμπί του ακουστικού D1111, ακούγεται ένας ήχος ("μπιπ"). Μπορείτε να ενεργοποιήσετε ή να απενεργοποιήσετε αυτό τον ήχο.





1. Πατήστε **Μενού**, μετακινηθείτε  στην επιλογή **Ρυθμίσεις** και πατήστε **Επιλ.**.
2. Επισημαίνεται η επιλογή **Ρύθμ. Συσκευής**. Πατήστε **Επιλ.**.
3. Μετακινηθείτε  στην επιλογή **Ήχος πλήκτρων** και πατήστε **Επιλ.**.
4. Μετακινηθείτε  ή  στην επιλογή **Όχι** ή **Ναι** και πατήστε **Επιλ.**.
5. Πατήστε **Back** (Πίσω) για να επιστρέψετε στο προηγούμενο επίπεδο μενού ή  για να επιστρέψετε στην κατάσταση αναμονής.

Κωδικός πρόσβασης PABX

Εάν το D1111 είναι συνδεδεμένο με ένα τηλεφωνικό κέντρο, μπορεί να χρειαστεί να εισάγετε έναν μονοψήφιο κωδικό πρόσβασης στην ακολουθία ψηφίων κλήσης προκειμένου να μπορέσετε να συνδεθείτε με την εξωτερική γραμμή.

Ο κωδικός πρόσβασης θα εμφανίζεται στην αρχή ενός τηλεφωνικού αριθμού στην οθόνη.

Αυτός ο κωδικός πρόσβασης δεν χρησιμοποιείται όταν καλείτε τον αριθμό εσείς ο ίδιος (όπως, για παράδειγμα, από τον τηλεφωνικό κατάλογο). Αυτό σας επιτρέπει να πραγματοποιείτε κλήσεις προς άλλες επεκτάσεις ενός τηλεφωνικού κέντρου.





1. Πατήστε **Μενού**, μετακινηθείτε  στην επιλογή **Ρυθμίσεις** και πατήστε **Επιλ.**.
2. Επισημαίνεται η επιλογή **Ρύθμ. Συσκευής**. Πατήστε **Επιλ.**.
3. Μετακινηθείτε  στην επιλογή **Κωδ.Πρόσβ.ΡΑΒΧ** και πατήστε **Επιλ.**.
4. Μετακινηθείτε  ή  στην επιλογή **Ναι**, **Όχι** ή **Ρύθμιση κωδικού** και πατήστε **Επιλ.**.
Εάν επιλέξετε **Ρύθμιση κωδικού**, εισάγετε τον κωδικό πρόσβασης τηλεφωνικού κέντρου, π.χ. 9, και κατόπιν πατήστε **Αποθήκ.**.
5. Πατήστε **Back** (Πίσω) για να επιστρέψετε στο προηγούμενο επίπεδο μενού ή  για να επιστρέψετε στην κατάσταση αναμονής.

5. Ρυθμίσεις βάσης

Ήχος κλήσης βάσης







Μπορείτε να επιλέξετε μεταξύ 5 ήχων κλήσης βάσης.

Θα ακούσετε ένα δείγμα ήχου για κάθε ήχο κλήσης που επισημαίνεται.

1. Πατήστε **Μενού**, μετακινηθείτε  στην επιλογή **Ρυθμίσεις** και πατήστε **Επιλ.**.
2. Μετακινηθείτε  στην επιλογή **Ρύθμιση βάσης** και πατήστε **Επιλ.**.
3. Επισημαίνεται η επιλογή **Ήχος κλήσης**. Πατήστε **Επιλ.**.
4. Μετακινηθείτε  ή  για να επισημάνετε τον ήχο κλήσης που θέλετε.
5. Πατήστε **Επιλ.** για επιβεβαίωση.
6. Πατήστε **Back** (Πίσω) για να επιστρέψετε στο προηγούμενο επίπεδο μενού ή  για να επιστρέψετε στην κατάσταση αναμονής.





Ένταση κουδουνίσματος βάσης

Η βάση διαθέτει 5 επίπεδα έντασης κουδουνίσματος συν την αθόρυβη λειτουργία.

1. Πατήστε **Μενού**, μετακινηθείτε  στην επιλογή **Ρυθμίσεις** και πατήστε **Επιλ.**.
2. Μετακινηθείτε  στην επιλογή **Ρύθμιση βάσης** και πατήστε **Επιλ.**.
3. Μετακινηθείτε  στην επιλογή **Ένταση κουδ.** και πατήστε **Επιλ.**.
4. Πατήστε  ή  για να εμφανιστεί το επίπεδο έντασης που θέλετε. Πατήστε **Επιλ.** για επιβεβαίωση.
5. Πατήστε **Back** (Πίσω) για να επιστρέψετε στο προηγούμενο επίπεδο μενού ή  για να επιστρέψετε στην κατάσταση αναμονής.

Τρόπος κλήσης

Το D1111 είναι προρυθμισμένο για **Τονική κλήση**. Συνήθως, δεν χρειάζεται να αλλάξετε αυτή τη ρύθμιση. Οι δυνατές επιλογές τρόπου κλήσης είναι **Τονική** ή **Παλμική κλήση**.





1. Πατήστε **Μενού**, μετακινηθείτε  στην επιλογή **Ρυθμίσεις** και πατήστε **Επιλ.**.
2. Μετακινηθείτε  στην επιλογή **Ρύθμιση βάσης** και πατήστε **Επιλ.**.
3. Μετακινηθείτε  στην επιλογή **Τρόπος κλήσης** και πατήστε **Επιλ.**.
4. Πατήστε  ή  για να επισημάνετε την επιλογή **Παλμικός** ή **Τονικός** και πατήστε **Επιλ.** για επιβεβαίωση.



5. Πατήστε **Back**(Πίσω) για να επιστρέψετε στο προηγούμενο επίπεδο μενού ή  για να επιστρέψετε στην κατάσταση αναμονής.



Σειρά χτύπου

Όταν έχετε περισσότερα από ένα ακουστικά εγγεγραμμένα στη βάση σας, μπορείτε να ρυθμίσετε να κουδουνίζει ένα ακουστικό πρώτο από όλα τα υπόλοιπα. Αυτό επιτρέπει στο χρήστη του συγκεκριμένου ακουστικού, π.χ. έναν υπάλληλο ρεσεψιόν, να απαντά πρώτος σε όλες τις εισερχόμενες κλήσεις.

Επιλέξτε **Όλες οι συσκευές** εάν θέλετε όλα τα ακουστικά να κουδουνίζουν ταυτόχρονα ή **Επιλ. Συσκευής** για να καθορίσετε ένα ακουστικό που θα κουδουνίζει 2 φορές νωρίτερα από τα υπόλοιπα.







1. Πατήστε **Μενού**, μετακινηθείτε  στην επιλογή **Ρυθμίσεις** και πατήστε **Επιλ.**
2. Μετακινηθείτε  στην επιλογή **Ρύθμιση βάσης** και πατήστε **Επιλ.**
3. Μετακινηθείτε  στην επιλογή **Σειρά χτύπου** και πατήστε **Επιλ.**
4. Πατήστε  ή  για να επισημάνετε την επιλογή **Όλες οι συσκευές** ή **Επιλ. Συσκευής** και κατόπιν πατήστε **Επιλ.**

Εάν επιλέξετε **Επιλ. Συσκευής**, εμφανίζονται όλα τα διαθέσιμα ακουστικά. Μετακινηθείτε  ή  για να επισημάνετε το ακουστικό που θέλετε και πατήστε **Επιλ.**

Μετακινηθείτε  ή  στον αριθμό χτύπων που θέλετε να επιλέξετε (2, 4 ή 6) και κατόπιν πατήστε **Επιλ.**

5. Πατήστε **Back**(Πίσω) για να επιστρέψετε στο προηγούμενο επίπεδο μενού ή  για να επιστρέψετε στην κατάσταση αναμονής.







Τρόπος ανάκλησης

1. Πατήστε **Μενού**, μετακινηθείτε  στην επιλογή **Ρυθμίσεις** και πατήστε **Επιλ.**
2. Μετακινηθείτε  στην επιλογή **Ρύθμιση βάσης** και πατήστε **Επιλ.**
3. Μετακινηθείτε  στην επιλογή **Τρόπ. Ανάκλ.** και πατήστε **Επιλ.**
4. Πατήστε  ή  για να επισημάνετε την επιλογή **Επανάκληση 1** ή **Επανάκληση 2** και κατόπιν πατήστε **Επιλ.** για επιβεβαίωση.
5. Πατήστε **Back**(Πίσω) για να επιστρέψετε στο προηγούμενο επίπεδο μενού ή  για να επιστρέψετε στην κατάσταση αναμονής.

Πρώτος χτύπος

Εάν έχετε εγγραφεί συνδρομητής στην υπηρεσία Αναγνώρισης Κλήσης του δικτύου σας, το D1111 δεν κουδουνίζει μέχρι να ληφθούν και να εμφανιστούν στην οθόνη τα στοιχεία του καλούντα.



Ωστόσο, εάν θέλετε το ακουστικό σας να κουδουνίσει χωρίς να περιμένει να εμφανιστούν τα στοιχεία του καλούντα, μπορείτε να ρυθμίσετε την επιλογή "Πρώτος χτύπος" σε "Ναι". Παρακαλούμε σημειώστε ότι, σ' αυτή την περίπτωση, ο πρώτος χτύπος που θα ακούτε θα είναι ο προεπιλεγμένος από το εργοστάσιο ήχος κλήσης. Στη συνέχεια, θα αντικατασταθεί από τον ήχο κλήσης που έχετε επιλέξει, αμέσως μόλις εμφανιστούν τα στοιχεία του καλούντα.

1. Πατήστε **Μενού**, μετακινηθείτε  στην επιλογή **Ρυθμίσεις** και πατήστε **Επιλ.**
2. Μετακινηθείτε  στην επιλογή **Ρύθμιση βάσης** και πατήστε **Επιλ.**
3. Μετακινηθείτε  στην επιλογή **Πρώτος χτύπος** και πατήστε **Επιλ.**
4. Πατήστε  ή  για να μετακινηθείτε στην επιλογή **Ναι** ή **Όχι** και κατόπιν πατήστε **Επιλ.** για επιβεβαίωση.
5. Πατήστε **Back**(Πίσω) για να επιστρέψετε στο προηγούμενο επίπεδο μενού ή  για να επιστρέψετε στην κατάσταση αναμονής.

PIN συστήματος

Ο κωδικός PIN Συστήματος χρησιμοποιείται κατά την αλλαγή ορισμένων ρυθμίσεων καθώς και κατά την εγγραφή/απεγγραφή ενός ακουστικού στη βάση. Η προεπιλεγμένη (εργοστασιακή) τιμή του είναι 0000. Μπορείτε να αλλάξετε αυτή την τιμή με οποιονδήποτε αριθμό έως και 8 ψηφίων θέλετε.

Όταν πληκτρολογείτε έναν PIN, τα ψηφία του εμφανίζονται στην οθόνη ως αστέρισκοι (****).

1. Πατήστε **Μενού**, μετακινηθείτε  στην επιλογή **Ρυθμίσεις** και πατήστε **Επιλ.**
2. Μετακινηθείτε  στην επιλογή **Ρύθμιση βάσης** και πατήστε **Επιλ.**
3. Μετακινηθείτε  στην επιλογή **PIN Συστήματος** και πατήστε **Επιλ.**
4. Εισάγετε τον παλιό PIN (αρχική ρύθμιση 0000) και πατήστε **OK**.
5. Εισάγετε το νέο PIN και πατήστε **OK**.
6. Εισάγετε ξανά το νέο PIN και πατήστε **OK**.



7. Πατήστε **Back**(Πίσω) για να επιστρέψετε στο προηγούμενο επίπεδο μενού ή  για να επιστρέψετε στην κατάσταση αναμονής.

Επαναφορά αρχικών ρυθμίσεων

Μπορείτε να επαναφέρετε το D1111 στις αρχικές (εργοστασιακές) ρυθμίσεις.

Αυτό δεν θα επηρεάσει τον τηλεφωνικό κατάλογο, τα αρχεία κλήσεων ή τα δεδομένα χρήστη, συμπεριλαμβανομένων των προσωπικών/ηχογραφημένων εξερχόμενων φωνητικών μηνυμάτων και των μηνυμάτων αυτόματου τηλεφωνητή.

Όλα τα ακουστικά που έχουν εγγραφεί στη βάση θα παραμείνουν εγγεγραμμένα. Θα γίνει επαναφορά όλων των ρυθμίσεων γραπτών μηνυμάτων, αυτόματου τηλεφωνητή, ακουστικού και βάσης.

1. Πατήστε **Μενού**, μετακινηθείτε  στην επιλογή **Ρυθμίσεις** και πατήστε **Επιλ.**.
2. Μετακινηθείτε  στην επιλογή **Ρύθμιση βάσης** και πατήστε **Επιλ.**.
3. Μετακινηθείτε  στην επιλογή **Κεντρ. Επαναφ.** και πατήστε **Επιλ.**.
4. Επιλέξτε **Ναι** για επιβεβαίωση ή **Όχι** για ακύρωση.
5. Εισάγετε τον PIN συστήματος (αρχική ρύθμιση 0000) και πατήστε **OK**. Στην οθόνη θα εμφανιστεί η ένδειξη **Επαναφ. Ολοκλ.** και η συσκευή θα επανεκκινηθεί.

Αρχικές ρυθμίσεις





Όνομα συσκευής	Ακουστικό
Ήχος κλήσης ακουστικού	Μελωδία 3
Ένταση κουδουνίσματος ακουστικού	3
Ένταση ακουστικού	4
Ήχος πλήκτρων	Ναι
Αυτόματη ομιλία	Ναι
Προστασία οθόνης	Ρολόι
Ήχος κλήσης βάσης	Μελωδία 1
Ένταση κουδουνίσματος βάσης	3
Τρόπος κλήσης	Τονικός
Πρώτος χτύπος	Όχι

PIN συστήματος	0000
Λειτουργία ECO	Όχι
Παρακολούθηση Δωματίου	Όχι
Τηλεφωνητής	Ναι
Εξερχόμενο μήνυμα	Απάντηση & Ηχογράφηση
Καθυστέρηση κουδουνίσματος	6 κουδουνίσματα

Λειτουργία ECO

Για να μειώσετε τα επίπεδα εκπομπών ισχύος, μπορείτε να επιλέξετε τη λειτουργία χαμηλής ισχύος ή ECO. Όταν η λειτουργία ECO είναι ρυθμισμένη σε **Ενεργό**, η ισχύς εκπομπής της βάσης είναι μειωμένη.

Για να ρυθμίσετε τη Λειτουργία ECO σε **Ενεργό** ή **Ανενεργό**:

1. Πατήστε **Μενού**, μετακινηθείτε  στην επιλογή **Ρυθμίσεις** και πατήστε **Επιλ.**.
2. Μετακινηθείτε  στην επιλογή **Ρύθμιση βάσης** και πατήστε **Επιλ.**.
3. Μετακινηθείτε  στην επιλογή **Λειτουργία ECO** και πατήστε **Επιλ.**.
4. Πατήστε  ή  για να επισημάνετε την επιλογή **Ενεργό** ή **Ανενεργό** και κατόπιν πατήστε **Επιλ.** για επιβεβαίωση. Στην οθόνη θα εμφανιστεί η ένδειξη **Ρύθμ. σε ENEPΓO** ή **Ρύθμ. σε ANENEPΓ** ανάλογα με την επιλογή σας και θα ακουστεί ένας τόνος επιβεβαίωσης.

Εικονίδιο
σήματος στη
λειτουργία ECO

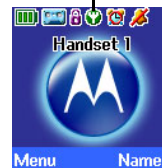

Όταν η λειτουργία ECO είναι ρυθμισμένη σε **Ενεργό**, στην οθόνη εμφανίζεται το εικονίδιο  αντί του κανονικού εικονιδίου σήματος.



ΣΗΜΕΙΩΣΗ

Όταν η λειτουργία ECO είναι ρυθμισμένη σε **Ενεργό**, η εμβέλεια του ακουστικού μειώνεται.

6. Ρολόι & Ξυπνητήρι

Ημερομηνία & ώρα







Εάν έχετε εγγραφεί στην υπηρεσία αναγνώρισης κλήσης του δικτύου σας, η βάση ρυθμίζει αυτόματα την ημερομηνία και την ώρα για όλα τα ακουστικά κάθε φορά που λαμβάνετε μια κλήση. Μπορείτε να ρυθμίσετε χειροκίνητα την ώρα σε ένα μεμονωμένο ακουστικό.

1. Πατήστε **Μενού**, μετακινηθείτε  στην επιλογή **Ρυθμίσεις Ώρας** και πατήστε **Επιλ.**
2. Επισημαίνεται η επιλογή **Ημ/νία & ώρα**. Πατήστε **Επιλ.**
3. Εισάγετε την ημερομηνία στη μορφή **ΗΗ/ΜΜ/ΕΕ**.
4. Εισάγετε την ώρα και πατήστε **Αποθήκ.**
5. Πατήστε **Back(Πίσω)** για να επιστρέψετε στο προηγούμενο επίπεδο μενού ή  για να επιστρέψετε στην κατάσταση αναμονής.

Ρύθμιση του ξυπνητηριού

Όταν έχετε ρυθμίσει το ξυπνητήρι, στην οθόνη εμφανίζεται το εικονίδιο .

Κάθε ακουστικό μπορεί να έχει διαφορετική ρύθμιση ξυπνητηριού.





1. Πατήστε **Μενού**, μετακινηθείτε  στην επιλογή **Ρυθμίσεις Ώρας** και πατήστε **Επιλ.**
2. Μετακινηθείτε  στην επιλογή **Ειδοποίηση** και πατήστε **Επιλ.**
3. Πατήστε  ή  για να μετακινηθείτε στην επιλογή **Ναι** και πατήστε **Επιλ.**
4. Πατήστε  ή  για να επιλέξετε **Μια φορά**, **Δευ-Παρ** ή **Καθημερινά** και πατήστε **Επιλ.**
5. Εισάγετε την ώρα που θέλετε να χτυπήσει το ξυπνητήρι και πατήστε **Αποθήκ.**
6. Πατήστε **Back(Πίσω)** για να επιστρέψετε στο προηγούμενο επίπεδο μενού ή  για να επιστρέψετε στην κατάσταση αναμονής.

Εάν το ξυπνητήρι ρυθμιστεί σε **Μια φορά**, το εικονίδιο  εξαφανίζεται από την οθόνη.

Εάν ρυθμιστεί σε **Καθημερινά** ή **Δευ-Παρ**, το εικονίδιο  παραμένει στην οθόνη.

Ενεργοποίηση/απενεργοποίηση ξυπνητηριού

Όταν έχετε ρυθμίσει ήδη το ξυπνητήρι, μπορείτε να ενεργοποιήσετε ή να απενεργοποιήσετε τη ρύθμιση.

1. Πατήστε **Μενού**, μετακινηθείτε  στην επιλογή **Ρυθμίσεις Ώρας** και πατήστε **Επιλ.**
2. Μετακινηθείτε  στην επιλογή **Ειδοποίηση** και πατήστε **Επιλ.**
3. Πατήστε  ή  για να επιλέξετε **Ενεργό** ή **Ανενεργό** και πατήστε **Επιλ.**
4. Πατήστε **Back(Πίσω)** για να επιστρέψετε στο προηγούμενο επίπεδο μενού.





Απενεργοποίηση του ήχου ξυπνητηριού

Όταν χτυπήσει το ξυπνητήρι, πατήστε **Παύση**.

Εάν χρησιμοποιείτε ήδη το ακουστικό για μια κλήση όταν έρθει η στιγμή να χτυπήσει το ξυπνητήρι, το εικονίδιο  αναβοσβήνει και ακούτε τον ήχο "μπιπ" στο ακουστικό.

Μορφή ώρας

Μπορείτε να ρυθμίσετε την ώρα σε μορφή 12ώρου ή 24ώρου.









1. Πατήστε **Μενού**, μετακινηθείτε  στην επιλογή **Ρυθμίσεις Ώρας** και πατήστε **Επιλ.**
2. Μετακινηθείτε  στην επιλογή **Μορφή ώρας** και πατήστε **Επιλ.**
3. Πατήστε  ή  για να επιλέξετε **12 ώρες** ή **24 ώρες** και πατήστε **Επιλ.**
4. Πατήστε **Back(Πίσω)** για να επιστρέψετε στο προηγούμενο επίπεδο μενού.

7. Υπενθύμιση

Προσθήκη νέας δραστηριότητας

Χρησιμοποιήστε το D1111 για να σας υπενθυμίσει λεπτομέρειες για έως και πέντε δραστηριότητες, όπως π.χ. γενέθλια, επετείου ή συναντήσεις. Κάθε καταχώρηση μπορεί να αποτελείται από 24 χαρακτήρες το πολύ.

Το κείμενο του θέματος της δραστηριότητας μπορεί επίσης να αποτελείται από 24 χαρακτήρες το πολύ.

1. Πατήστε **Μενού**, μετακινηθείτε  στην επιλογή **Υπενθύμιση** και πατήστε **Επιλ.**.
2. Εάν δεν υπάρχει προηγούμενη δραστηριότητα αποθηκευμένη, επισημαίνεται η επιλογή **Προσθ. δραστ.**. Πατήστε **Επιλ.**.
Ή
Εάν υπάρχουν ήδη αποθηκευμένες δραστηριότητες, εμφανίζονται σε μια λίστα. Πατήστε **Επιλ.**. Επισημαίνεται η επιλογή **Προσθ. δραστ.**. Πατήστε **Επιλ.**.
3. Εισάγετε το θέμα και πατήστε **Αποθήκ.**.
4. Εισάγετε την ημερομηνία (ΗΗ/ΜΜ) και πατήστε **Αποθήκ.**.
5. Εισάγετε την ώρα (ΩΩ:ΛΛ) και πατήστε **Αποθήκ.**. Εάν η τρέχουσα ρύθμιση μορφής ώρας είναι 12ωρο, επιλέξτε **am ή pm**.
6. Πατήστε  ή  για να επιλέξετε **Σιωπηλό ή Ειδοποίηση** και πατήστε **Επιλ.**.
Εάν πατήσετε **Ειδοποίηση**:
Μετακινηθείτε  ή  για να επιλέξετε **Μια φορά ή Ετησίως** και πατήστε **Επιλ.**.
Εάν επιλέξετε **Μια φορά**, μετακινηθείτε  ή  για να επιλέξετε πότε θέλετε να λάβετε την υπενθύμιση: **Ωρα δραστηριότ. ή 30 λεπτά πριν**. Πατήστε **Επιλ.**. Στην οθόνη εμφανίζεται η ένδειξη **Αποθηκεύτηκε**.
Εάν επιλέξετε **Ετησίως**, η ειδοποίηση θα ηχησει ακριβώς στην προγραμματισμένη ώρα της δραστηριότητας.
7. Πατήστε **Back(Πίσω)** για να επιστρέψετε στο προηγούμενο επίπεδο μενού ή  για να επιστρέψετε στην κατάσταση αναμονής.





*Εάν επιλέξετε **σιωπηλή υπενθύμιση**, θα εμφανιστεί στην οθόνη το θέμα της δραστηριότητας αλλά δεν θα ακουστεί ήχος ειδοποίησης.*

*Όταν η μνήμη δραστηριοτήτων γεμίσει, στην οθόνη εμφανίζεται η ένδειξη **Μνήμη πλήρης**. Θα πρέπει να διαγράψετε μια δραστηριότητα προκειμένου να μπορείτε να προσθέσετε μια καινούρια.*











Απενεργοποίηση του ήχου ειδοποίησης της υπενθύμισης

1. Εμφανίζεται η δραστηριότητα. Πατήστε **Προβ.** για να διακόψετε τον ήχο της ειδοποίησης και να δείτε τα στοιχεία της δραστηριότητας. Ή πατήστε **Back(Πίσω)** για να διακόψετε τον ήχο της ειδοποίησης και να επιστρέψετε στην κατάσταση αναμονής. Εάν δεν πατήσετε κανένα κουμπί, η ειδοποίηση σταματά μετά από ένα λεπτό.



Εμφάνιση στοιχείων μιας υπενθύμισης

1. Πατήστε **Μενού**, μετακινηθείτε  στην επιλογή **Υπενθύμιση** και πατήστε **Επιλ.**.
2. Εμφανίζονται οι αποθηκευμένες δραστηριότητες. Εάν χρειάζεται, μετακινηθείτε  στη δραστηριότητα που θέλετε και πατήστε **Επιλ.**.
3. Μετακινηθείτε  στην επιλογή **Τίτλος μενού** και πατήστε **Επιλ.**.
Εμφανίζεται η περιγραφή, η ημερομηνία και η ώρα της υπενθύμισης.
4. Πατήστε **Back(Πίσω)** για να επιστρέψετε στο προηγούμενο επίπεδο μενού ή  για να επιστρέψετε στην κατάσταση αναμονής.





Επεξεργασία μιας υπενθύμισης

1. Πατήστε **Μενού**, μετακινηθείτε  στην επιλογή **Υπενθύμιση** και πατήστε **Επιλ.**.
2. Εμφανίζονται οι αποθηκευμένες δραστηριότητες. Εάν χρειάζεται, μετακινηθείτε  στη δραστηριότητα που θέλετε και πατήστε **Επιλ.**.
3. Μετακινηθείτε  στην επιλογή **Επεξ. δραστηρ.** και πατήστε **Επιλ.**.
4. Επεξεργαστείτε το θέμα και πατήστε **Αποθήκ.**.
5. Επεξεργαστείτε την ημερομηνία και την ώρα και πατήστε **Αποθήκ.**.
6. Πατήστε  ή  για να επιλέξετε **Σιωπηλό ή Ειδοποίηση** και πατήστε **Επιλ.**.
Εάν πατήσετε **Ειδοποίηση**:
Μετακινηθείτε  ή  για να επιλέξετε **Μια φορά ή Ετησίως** και πατήστε **Επιλ.**.
Εάν επιλέξετε **Μια φορά**, μετακινηθείτε  ή  για να επιλέξετε πότε θέλετε να λάβετε την υπενθύμιση: **Ωρα δραστηριότ. ή 30 λεπτά πριν**. Πατήστε **Επιλ.**. Στην οθόνη εμφανίζεται η ένδειξη **Αποθηκεύτηκε**.
Εάν επιλέξετε **Ετησίως**, η ειδοποίηση θα ηχησει ακριβώς στην προγραμματισμένη ώρα της δραστηριότητας.
7. Πατήστε **Back(Πίσω)** για να επιστρέψετε στο προηγούμενο επίπεδο μενού ή  για να επιστρέψετε στην κατάσταση αναμονής.



Αποστολή μιας υπενθύμισης με γραπτό μήνυμα

1. Πατήστε **Μενού**, μετακινηθείτε  στην επιλογή **Υπενθύμιση** και πατήστε **Επιλ.**.
2. Εμφανίζονται οι αποθηκευμένες δραστηριότητες. Μετακινηθείτε  στη δραστηριότητα που θέλετε και πατήστε **Επιλ.**.
3. Μετακινηθείτε  στην επιλογή **Αποστ. ως κείμ.** και πατήστε **Επιλ.**.
4. Εμφανίζεται η δραστηριότητα. Πατήστε **Επιλ.** για να επιλέξετε **Αποστ.** και εισάγετε ένα πλήκτρο προορισμού.

Διαγραφή μιας υπενθύμισης

1. Πατήστε **Μενού**, μετακινηθείτε  στην επιλογή **Υπενθύμιση** και πατήστε **Επιλ.**.
2. Εμφανίζονται οι αποθηκευμένες δραστηριότητες. Μετακινηθείτε  στη δραστηριότητα που θέλετε και πατήστε **Επιλ.**.
3. Μετακινηθείτε  στην επιλογή **Διαгр. Δραστηρ.** και πατήστε **Επιλ.**.
4. Πατήστε **Ναι** για επιβεβαίωση ή **Όχι** για ακύρωση.
5. Πατήστε **Back** (Πίσω) για να επιστρέψετε στο προηγούμενο επίπεδο μενού ή  για να επιστρέψετε στην κατάσταση αναμονής.

Διαγραφή όλων των υπενθυμίσεων

1. Πατήστε **Μενού**, μετακινηθείτε  στην επιλογή **Υπενθύμιση** και πατήστε **Επιλ.**.
2. Εμφανίζονται οι αποθηκευμένες δραστηριότητες. Πατήστε **Επιλ.**.
3. Μετακινηθείτε  στην επιλογή **Διαγραφή όλων** και πατήστε **Επιλ.**.
4. Πατήστε **Ναι** για επιβεβαίωση ή **Όχι** για ακύρωση.
5. Πατήστε **Back** (Πίσω) για να επιστρέψετε στο προηγούμενο επίπεδο μενού ή  για να επιστρέψετε στην κατάσταση αναμονής.

8. Αρχεία κλήσεων

ΣΗΜΑΝΤΙΚΟ

Για να χρησιμοποιήσετε την Αναγνώριση Κλήσης, θα πρέπει πρώτα να εγγραφείτε συνδρομητής στην αντίστοιχη υπηρεσία του παροχέα δικτύου σας. Πιθανόν η συνδρομή να έχει κάποιο τέλος χρήσης.

Για να εξασφαλίσετε ότι θα εμφανίζεται πάντα το όνομα ενός καλούντα στην οθόνη, βεβαιωθείτε ότι έχετε αποθηκεύσει στον τηλεφωνικό κατάλογο τον πλήρη τηλεφωνικό αριθμό του καλούντα μαζί με τον κωδικό κλήσης.

Εάν ο αριθμός του καλούντα είναι αποθηκευμένος στον τηλεφωνικό κατάλογο, στην οθόνη εμφανίζεται το όνομα που έχει αντιστοιχιστεί σε αυτό τον αριθμό.

Εάν ο αριθμός δεν είναι διαθέσιμος, στην οθόνη εμφανίζεται η ένδειξη **Μη διαθέσιμος**.

Εάν η κλήση προέρχεται από διεθνή αριθμό, εμφανίζεται η ένδειξη **Διεθνής**.

Εάν η κλήση προέρχεται από χειριστή τηλεφωνικού κέντρου, εμφανίζεται η ένδειξη **Τηλεφωνητής**.

Εάν η κλήση προέρχεται από χρεωτηλέφωνο, εμφανίζεται η ένδειξη **Χρεωτηλέφωνο**.

Εάν η κλήση προέρχεται από αίτημα επιστροφής κλήσης, εμφανίζεται η ένδειξη **Απάντ. Κλήσης**.

Αναγνώριση Κλήσης

Εάν είστε συνδρομητής της Υπηρεσίας Αναγνώρισης Κλήσης, θα μπορείτε να βλέπετε στην οθόνη του ακουστικού σας τον αριθμό του καλούντα (εφόσον δεν πρόκειται για αριθμό με απόκρυψη) πριν απαντήσετε την κλήση.

Εάν το όνομα και ο αριθμός του καλούντα είναι αποθηκευμένα στον τηλεφωνικό κατάλογο και βρεθεί μια αντιστοιχία ονόματος/αριθμού, τότε στην οθόνη σας θα εμφανίζεται το όνομα του καλούντα.

Αρχεία κλήσεων



Κάθε ακουστικό μπορεί να αποθηκεύσει στοιχεία για 30 το πολύ εισερχόμενες ή αναπάντητες κλήσεις και 20 το πολύ εξερχόμενες κλήσεις.

Τα στοιχεία του καλούντα αποθηκεύονται σε ένα Αρχείο κλήσεων είτε απαντήσατε την κλήση είτε όχι. Όταν το αρχείο κλήσεων γεμίσει και λάβετε μια νέα κλήση, η παλαιότερη καταχώρηση διαγράφεται αυτόματα.







Ειδοποίηση νέων κλήσεων

Όταν έχετε αναπάντητες κλήσεις, στην οθόνη εμφανίζεται η ένδειξη Έχετε X νέες αναπ.κλήσ.. Εάν πατήσετε Back(Πίσω), η οθόνη επιστρέφει στην κατάσταση αναμονής και εμφανίζεται το εικονίδιο .







Προβολή νέων αναπάντητων κλήσεων

1. Όταν δείτε την ειδοποίηση νέων κλήσεων, πατήστε Προβ.. Μπορείτε τώρα να μετακινηθείτε  ή  μέσα στο αρχείο Αναπάντ.κλήσεις.
2. Πατήστε Επιλ.. Επισημαίνεται η επιλογή Τίτλος μενού. Πατήστε Επιλ. για να δείτε τον αριθμό, την ημερομηνία και την ώρα της κλήσης.
3. Πατήστε Back(Πίσω) για να επιστρέψετε στο προηγούμενο επίπεδο μενού ή  για να επιστρέψετε στην κατάσταση αναμονής.



Προβολή και κλήση από ένα Αρχείο κλήσεων

1. Πατήστε Μενού, μετακινηθείτε  στην επιλογή Αρχεία κλήσεων και πατήστε Επιλ.. Επισημαίνεται η επιλογή Αναπάντ.κλήσεις. Μετακινηθείτε  ή  για να επιλέξετε Αναπάντ.κλήσεις, Εισερχ. κλήσεις ή Εξερχ. κλήσεις.
2. Πατήστε Επιλ.. Μπορείτε τώρα να μετακινηθείτε  ή  μέσα στο αρχείο κλήσεων.
3. Πατήστε Επιλ.. Επισημαίνεται η επιλογή Τίτλος μενού.
4. Πατήστε Επιλ. για να δείτε τον αριθμό καλούντα, την ημερομηνία και την ώρα της κλήσης.
5. Πατήστε Κλήση για να καλέσετε τον αριθμό.
6. Πατήστε Back(Πίσω) για να επιστρέψετε στο προηγούμενο επίπεδο μενού ή  για να επιστρέψετε στην κατάσταση αναμονής.

Αντιγραφή ενός αριθμού από ένα Αρχείο κλήσεων στον τηλεφωνικό κατάλογο







1. Πατήστε Μενού, μετακινηθείτε  στην επιλογή Αρχεία κλήσεων και κατόπιν πατήστε Επιλ.. Επισημαίνεται η επιλογή Αναπάντ.κλήσεις. Εάν χρειάζεται, μετακινηθείτε  ή  στην επιλογή Εισερχ. κλήσεις ή Εξερχ. κλήσεις και πατήστε Επιλ..
2. Μετακινηθείτε  ή  στην καταχώρηση που θέλετε και πατήστε Επιλ..
3. Μετακινηθείτε  στην επιλογή Αποθήκ. αριθμού. Πατήστε Επιλ..
4. Εισάγετε ένα όνομα και πατήστε OK. Εμφανίζεται ο αριθμός. Πατήστε Αποθήκ.

Εάν χρειάζεται να επεξεργαστείτε τον αριθμό, πατήστε Σβήσ. για να διαγράψετε τυχόν ανεπιθύμητα ψηφία και κατόπιν εισάγετε τα νέα ψηφία χρησιμοποιώντας το πληκτρολόγιο.

5. Μετακινηθείτε  ή  στον ήχο κλήσης που θέλετε και πατήστε Επιλ..
6. Πατήστε Back(Πίσω) για να επιστρέψετε στο προηγούμενο επίπεδο μενού ή  για να επιστρέψετε στην κατάσταση αναμονής.

Δείτε "ΕΙΣΑΓΩΓΗ ΟΝΟΜΑΤΩΝ" και "ΣΥΜΒΟΥΛΕΣ ΓΡΑΦΗΣ" στη σελίδα 17.







Αποστολή γραπτού μηνύματος σε έναν αριθμό ενός Αρχείου κλήσεων

1. Πατήστε Μενού, μετακινηθείτε  στην επιλογή Αρχεία κλήσεων και κατόπιν πατήστε Επιλ.. Επισημαίνεται η επιλογή Αναπάντ.κλήσεις. Εάν χρειάζεται, μετακινηθείτε  ή  στην επιλογή Εισερχ. κλήσεις ή Εξερχ. κλήσεις και πατήστε Επιλ..
2. Μετακινηθείτε  ή  στην καταχώρηση που θέλετε και πατήστε Επιλ..
3. Μετακινηθείτε  στην επιλογή Αποστ.Μηνύτ/ος. Πατήστε Επιλ..
4. Γράψτε το μήνυμα και κατόπιν πατήστε Επιλ..
5. Επισημαίνεται η επιλογή Αποστ.. Κατόπιν, πατήστε Επιλ.. (Μπορείτε να αποθηκεύσετε το μήνυμα ή να εισάγετε ένα σύμβολο, εμοτίση ή πρότυπο).
6. Ο αριθμός του παραλήπτη είναι ήδη καταχωρημένος στην οθόνη Αποστολής. Πατήστε Αποστ. για να στείλετε το μήνυμα.

7. Πατήστε Πίσω για να επιστρέψετε στο προηγούμενο επίπεδο μενού ή  για να επιστρέψετε στην κατάσταση αναμονής.







Δείτε σελίδα 36 για περισσότερες πληροφορίες σχετικά με τα γραπτά μηνύματα.

Διαγραφή καταχώρησης

1. Πατήστε Μενού, μετακινηθείτε  στην επιλογή Αρχεία κλήσεων και κατόπιν πατήστε Επιλ.. Επισημαίνεται η επιλογή Αναπάντ. κλήσεις. Εάν χρειάζεται, μετακινηθείτε  ή  στην επιλογή Εισερχ. κλήσεις ή Εξερχ. κλήσεις και πατήστε Επιλ..
2. Μετακινηθείτε  ή  στην καταχώρηση που θέλετε και πατήστε Επιλ..
3. Μετακινηθείτε  στην επιλογή Διαгр. κλήσης. Πατήστε Επιλ..
4. Πατήστε Back(Πίσω) για να επιστρέψετε στο προηγούμενο επίπεδο μενού ή  για να επιστρέψετε στην κατάσταση αναμονής.





Διαγραφή όλων των καταχωρήσεων

Μπορείτε να διαγράψετε όλες τις καταχωρήσεις σε ένα μεμονωμένο Αρχείο κλήσεων ή όλες τις καταχωρήσεις από όλα τα Αρχεία κλήσεων.

1. Πατήστε Μενού, μετακινηθείτε  στην επιλογή Αρχεία κλήσεων και κατόπιν πατήστε Επιλ.. Επισημαίνεται η επιλογή Αναπάντ. κλήσεις. Εάν χρειάζεται, μετακινηθείτε  ή  στην επιλογή Διαгр. Κλήσεων και πατήστε Επιλ..
2. Μετακινηθείτε  ή  για να επισημάνετε την επιλογή Αναπάντ. κλήσεις, Εισερχ. κλήσεις, Εξερχ. κλήσεις ή Όλες οι κλήσεις. Πατήστε Επιλ..
3. Πατήστε Ναι για επιβεβαίωση ή Όχι για ακύρωση.
4. Πατήστε Back(Πίσω) για να επιστρέψετε στο προηγούμενο επίπεδο μενού ή  για να επιστρέψετε στην κατάσταση αναμονής.

9. Αναμονή Κλήσης

Για να λειτουργήσει η δυνατότητα Αναμονής Κλήσης της συσκευής σας, θα πρέπει να είστε συνδρομητής στην υπηρεσία Αναγνώρισης Κλήσης του δικτύου σας. Πιθανόν η συνδρομή να έχει κάποιο τέλος χρήσης.

1. Κατά τη διάρκεια μιας κλήσης, ακούγεται ένας ήχος "μπιπ" χαμηλής συχνότητας στο ακουστικό και στην οθόνη εμφανίζεται ο αριθμός του καλούντα ή το όνομά του εφόσον ο αριθμός αυτός αντιστοιχεί σε μια καταχώρηση του τηλεφωνικού καταλόγου σας. Εάν αυτά τα στοιχεία δεν είναι διαθέσιμα, στην οθόνη εμφανίζεται η ένδειξη Αναμονή κλήσης.
2. Πατήστε  για να βάλετε τον τρέχοντα καλούντα σε αναμονή και να συνομιλήσετε με το νέο καλούντα.
3. Πατήστε ξανά  για εναλλαγή μεταξύ των δύο καλούντων (Σε ορισμένες χώρες, πρέπει να πατηθεί ο συνδυασμός πλήκτρων R + 2).
4. Πατήστε  για να τερματίσετε την τρέχουσα κλήση ή  για να τερματίσετε και τις δύο κλήσεις.

10. Φωνητικά μηνύματα

Εάν είστε συνδρομητής στην υπηρεσία φωνητικών μηνυμάτων του παροχέα δικτύου σας, το ακουστικό σας μπορεί να σας ενημερώνει όταν έχετε λάβει νέα φωνητικά μηνύματα.



Εάν έχετε ένα νέο φωνητικό μήνυμα, στην οθόνη εμφανίζεται η ένδειξη Έχετε νέο φωνητικό μήνυμα.

- Πατήστε Αkr για να καλέσετε τον αριθμό υπηρεσίας φωνητικών μηνυμάτων που έχει προρυθμιστεί στο ακουστικό. Εάν ο αριθμός της υπηρεσίας φωνητικών μηνυμάτων σας είναι διαφορετικός από αυτόν που είναι αποθηκευμένος στο ακουστικό, μπορείτε να καλέσετε χειροκίνητα τον αριθμό υπηρεσίας φωνητικών μηνυμάτων της προτίμησής σας.
- Ή πατήστε Back(Πίσω) για να ακούσετε τα φωνητικά σας μηνύματα αργότερα. Στην οθόνη θα εμφανίζεται ένα εικονίδιο υπενθύμισης .

11. Παρακολούθηση Δωματίου

Μπορείτε να χρησιμοποιήσετε τη χειροσυσκευή D1111 για να παρακολουθείτε τους ήχους σε ένα άλλο δωμάτιο. Εάν ο ήχος φτάσει σε ένα συγκεκριμένο επίπεδο, η χειροσυσκευή θα πραγματοποιήσει αυτόματα κλήση σε έναν προκαθορισμένο εξωτερικό αριθμό ή σε μία άλλη χειροσυσκευή. Όταν η Παρακολούθηση Δωματίου είναι Ενεργό, το μήνυμα Παρακ.Δωματίου Ενεργό εμφανίζεται στη χειροσυσκευή και μόνο το μικρόφωνο είναι ενεργό για να παρακολουθεί τη στάθμη του ήχου στο δωμάτιο. Το ηχείο και ο δέκτης θα είναι Ανενεργό και η χειροσυσκευή δεν θα ηχήσει εάν υπάρξει εισερχόμενη κλήση.



Για να ενεργοποιήσετε την Παρακολούθηση Δωματίου

1. Πιέστε Μενού, μετακινήτε  στην επιλογή Πρόσθετα και κατόπιν πιέστε Επιλ.. Επισημαίνεται η επιλογή Παρακ.Δωματίου. Πιέστε Επιλ.. Θα επισημανθεί η επιλογή Λειτουργία.
2. Πιέστε Επιλ., μεταβείτε  στην επιλογή Ενεργό και πιέστε Επιλ.. Το μήνυμα Ρύθμ. σε ΕΝΕΡΓΟ εμφανίζεται για 2 δευτερόλεπτα. Το ακουστικό επιστρέφει στην οθόνη αναμονής και εμφανίζει Παρακ.Δωματίου Ενεργό. Για να απενεργοποιήσετε την Παρακ.Δωματίου πιέστε Ανενεργό.



Για να αλλάξετε το επίπεδο παρακολούθησης

Το επίπεδο παρακολούθησης μπορεί να ρυθμιστεί σε Υψηλή ή Χαμηλή, η προεπιλεγμένη ρύθμιση είναι Χαμηλή.

Για να αυξήσετε την ευαισθησία της παρακολούθησης Δωματίου:

1. Πιέστε Μενού, μεταβείτε  στην επιλογή Επίπεδο, πιέστε Επιλ. και μετακινήτε  ή  για να επιλέξετε τη ρύθμιση Χαμηλή ή Υψηλή.



Για να ορίσετε τον αριθμό της εξερχόμενης κλήσης

1. Πιέστε Μενού, μετακινήτε  στην επιλογή Κλήση προς και πιέστε Επιλ..
2. Χρησιμοποιήστε τα πλήκτρα  ή  για να επιλέξετε Εξωτερικό ή Εσωτερικό.

Εξωτερική

1. Πιέστε Επιλ. και θα εμφανιστεί η προτροπή Εισ. αριθμού:. Εισάγετε τον αριθμό και πιέστε Αποθ..
2. Θα εμφανιστεί το μήνυμα Αποθηκεύτηκε. Όταν ενεργοποιηθεί η Παρακ.Δωματίου και η στάθμη του ήχου φτάσει ένα συγκεκριμένο επίπεδο ο αριθμός θα κληθεί αυτόματα.

Εσωτερική

1. Πιέστε Επιλ. και θα αναγραφεί το εγγεγραμμένο ακουστικό, για παράδειγμα Ακουστικό 2.
2. Μετακινήτε  ή  για να επιλέξετε το ακουστικό το οποίο θα καλέσει η Παρακ.Δωματίου εάν η στάθμη του ήχου φτάσει ένα συγκεκριμένο επίπεδο.
3. Πιέστε Επιλ. και εμφανίζεται το μήνυμα Ρύθμιση σε συσκευή 2. Σημείωση.

Σημείωση

Εάν έχει εγγραφεί μόνο ένα ακουστικό η οθόνη εμφανίζει το μήνυμα Μη-Διαθέσιμο και επιστρέφει στην προηγούμενη οθόνη. Πρέπει να καταχωρήσετε επιπλέον ακουστικά πριν εμφανιστούν τα ακουστικά και πραγματοποιήσετε εσωτερικές κλήσεις.

Σημείωση

Εάν ενεργοποιηθεί η Παρακολούθηση Δωματίου για να καλέσει ένα ακουστικό ή αριθμό και το καλούμενο ακουστικό έχει ήδη μια κλήση, θα ακουστεί ένας ήχος ειδοποίησης από 3 μπιπ. Εάν η Παρακολούθηση Δωματίου ενεργοποιείται συνεχώς το μπιπ ειδοποίησης θα εκπέμπεται κάθε 5 δευτερόλεπτα.

Προειδοποίηση!

Το προϊόν αυτό δεν προορίζεται για χρήση ως συσκευή ασφαλείας βρέφους και δεν αποτελεί υποκατάστατο της παρακολούθησης από ενήλικα.

12. Αυτόματος τηλεφωνητής

Το D1111 μπορεί να ηχογραφήσει ψηφιακά μέχρι και 12 λεπτά μηνυμάτων ή μέχρι και 59 μηνύματα. Κάθε μήνυμα μπορεί να διαρκεί το πολύ μέχρι και 3 λεπτά. Εκτός από την ηχογράφιση εισερχόμενων μηνυμάτων, μπορείτε επίσης να ηχογραφήσετε φωνητικές υπομνήσεις για άλλους χρήστες.

Μπορείτε να χειριστείτε τον τηλεφωνητή σας:

- από τη βάση.
- από το ακουστικό.
- εξ αποστάσεως, από οποιοδήποτε άλλο τηλέφωνο Touchtone™. Δείτε σελίδα 34.

Θα πρέπει επίσης να ρυθμίσετε την ημερομηνία (εφόσον δεν το έχετε κάνει ήδη) έτσι ώστε να ξέρετε πότε λήφθηκε το κάθε μήνυμα. Δείτε σελίδα 24.

Πλήκτρα χειρισμού τηλεφωνητή στη βάση



Πατήστε για να ενεργοποιήσετε/απενεργοποιήσετε τον τηλεφωνητή
Πατήστε παρατεταμένα για είσοδο στη λειτουργία επιλογής εξερχόμενου μηνύματος (OGM)



Πατήστε για αναπαραγωγή όλων των αποθηκευμένων μηνυμάτων
Πατήστε για προσωρινή παύση ή συνέχιση της αναπαραγωγής



Πατήστε για διακοπή της αναπαραγωγής μηνυμάτων



Μετάβαση στο επόμενο μήνυμα κατά την αναπαραγωγή μηνυμάτων
Επιλέξτε "Μόνο απάντηση" κατά τη χρήση της λειτουργίας επιλογής εξερχόμενου μηνύματος.



Επανάληψη του τρέχοντος μηνύματος
Πατήστε δύο φορές για να επιστρέψετε στο προηγούμενο μήνυμα
Επιλέξτε "Απάντ. & ηχογρ." κατά τη χρήση της λειτουργίας επιλογής εξερχόμενου μηνύματος.



Διαγραφή του τρέχοντος μηνύματος κατά τη διάρκεια της αναπαραγωγής μηνυμάτων
Πατήστε για να διαγράψετε το προσωπικό εξερχόμενο μήνυμα κατά την αναπαραγωγή εξερχόμενου μηνύματος.
Στην περίπτωση αυτή, επιλέγεται και αναπαράγεται το προηχογραφημένο εξερχόμενο μήνυμα.







Αύξηση της έντασης του μεγαφώνου κατά την αναπαραγωγή μηνυμάτων



Μείωση της έντασης του μεγαφώνου

Για περισσότερες πληροφορίες σχετικά με τα εξερχόμενα μηνύματα (OGM), δείτε σελίδα 31.

Ενεργοποίηση / απενεργοποίηση του τηλεφωνητή

1. Πατήστε **Μενού**, μετακινηθείτε  στην επιλογή **Αυτ. Τηλεφωνητής** και πατήστε **Επιλ..**
2. Μετακινηθείτε  στην επιλογή **Ενεργ./ανενεργ.** και πατήστε **Επιλ..**
3. Μετακινηθείτε  ή  για να επισημάνετε την επιλογή **Ναι** ή **Ανενεργό** και πατήστε **Επιλ..** Όταν ο τηλεφωνητής είναι ενεργοποιημένος, στην οθόνη του ακουστικού εμφανίζεται η ένδειξη  στην κατάσταση αναμονής:







Αυτό μπορεί επίσης να γίνει και μέσω της βάσης, πατώντας το πλήκτρο  στη βάση.

Καθυστέρηση απάντησης

Η Καθυστέρηση Απάντησης ρυθμίζει πόσες φορές θα κουδουνίσει το D1111 μέχρι να απαντήσει στην κλήση ο τηλεφωνητής και να ξεκινήσει να αναπαράγεται το εξερχόμενο μήνυμα.

Μπορείτε να αλλάξετε αυτή τη ρύθμιση από 2–9 κουδουνίσματα ή να επιλέξετε Οικον. χρόνου.







Η προεπιλεγμένη ρύθμιση είναι 6 κουδουνίσματα.

1. Πατήστε **Μενού**, μετακινηθείτε  στην επιλογή **Αυτ. Τηλεφω/τής** και πατήστε **Επιλ..**
2. Μετακινηθείτε  στην επιλογή **Ρυθμ. απάντησης** και πατήστε **Επιλ..**
3. Μετακινηθείτε  ή  στην επιλογή **Καθυστέρ. απάντ. και πατήστε Επιλ..**
4. Μετακινηθείτε  ή  στη ρύθμιση που θέλετε και πατήστε **Επιλ..**
5. Πατήστε **Back(Πίσω)** για να επιστρέψετε στο προηγούμενο επίπεδο μενού.

Για περισσότερες πληροφορίες σχετικά με τη ρύθμιση **Οικονομία χρόνου**, δείτε **“Ενεργοποίηση του τηλεφωνητή σας εξ αποστάσεως”** στη σελίδα 34.



Ενεργοποίηση / απενεργοποίηση του ήχου ειδοποίησης μηνύματος

Όταν έχετε λάβει νέα μηνύματα και η ηχητική ειδοποίηση μηνύματος είναι ενεργοποιημένη, ακούγεται μια ηχητική ειδοποίηση μια φορά στο ακουστικό και η βάση αυτόματου τηλεφωνητή (TAM) εκπέμπει τον ήχο "μπιπ" κάθε 10 δευτερόλεπτα. Η προεπιλεγμένη ρύθμιση είναι "Ανενεργό".

1. Πατήστε **Μενού**, μετακινηθείτε  στην επιλογή **Αυτ. Τηλεφω/τής** και πατήστε **Επιλ..**
2. Μετακινηθείτε  στην επιλογή **Ρυθμ. απάντησης** και πατήστε **Επιλ..**
3. Μετακινηθείτε  ή  στην επιλογή **Ειδοπ. Μηνύμ.** και πατήστε **Επιλ..**
4. Μετακινηθείτε  ή  για να επισημάνετε την επιλογή **Ναι** ή **Ανενεργό** και πατήστε **"Επιλ.."**.
5. Πατήστε **Back(Πίσω)** για να επιστρέψετε στο προηγούμενο μενού ή το πλήκτρο  για να επιστρέψετε στην κατάσταση αναμονής.

Ειδοποίηση οθόνης

Όταν έχετε νέα μηνύματα, στην οθόνη εμφανίζεται η ένδειξη Έχετε Χ νέα μηνύματα. Εάν πατήσετε **Back(Πίσω)**, η οθόνη επιστρέφει στην κατάσταση αναμονής και εμφανίζεται το εικονίδιο .

1. Πατήστε **Αναπαρ.** και μετακινηθείτε  ή  στο μήνυμα που θέλετε να αναπαράγετε. Πατήστε **Αναπαρ.** για να ακούσετε το επισημασμένο μήνυμα.

Εξερχόμενα μηνύματα

Το εξερχόμενο μήνυμα είναι το μήνυμα που ακούει ο καλών αμέσως μόλις απαντήσει την κλήση ο τηλεφωνητής. Υπάρχουν 2 προηχογραφημένα εξερχόμενα μηνύματα για να επιλέξετε ή μπορείτε να ηχογραφήσετε το δικό σας.

Ηχογράφηση του δικού σας εξερχόμενου μηνύματος

Το D1111 διαθέτει δύο προηχογραφημένα εξερχόμενα μηνύματα, ένα για Απάντηση και ηχογράφηση και ένα για Απάντηση μόνο, ωστόσο μπορείτε, εάν θέλετε, να ηχογραφήσετε το δικό σας μήνυμα.

ΑΠΑΝΤΗΣΗ ΚΑΙ ΗΧΟΓΡΑΦΗΣΗ

Το προηχογραφημένο εξερχόμενο μήνυμα Απάντησης και Ηχογράφησης, το οποίο επιτρέπει στον καλούντα να αφήσει μήνυμα, είναι "Hello, your call cannot be taken at the moment, so please leave your message after the tone." ("Γεια σας, αυτή τη στιγμή δεν μπορώ να σας απαντήσω, παρακαλώ αφήστε το μήνυμά σας μετά το χαρακτηριστικό ήχο.")

Το προσωπικό σας εξερχόμενο μήνυμα Απάντησης και Ηχογράφησης μπορεί να έχει διάρκεια μέχρι και 3 λεπτά και αντικαθιστά το προηχογραφημένο μήνυμα.

ΜΟΝΟ ΑΠΑΝΤΗΣΗ





Το προηχογραφημένο μήνυμα Μόνο απάντησης, με το οποίο οι καλούντες ακούνε μια ανακοίνωση αλλά δεν μπορούν να αφήσουν μήνυμα, είναι "Hello, your call cannot be taken at the moment, and you cannot leave a message, so please call later". ("Γεια σας, αυτή τη στιγμή δεν μπορώ να σας απαντήσω και δεν μπορείτε να αφήσετε μήνυμα, παρακαλώ καλέστε αργότερα.")

Όταν ηχογραφείτε το εξερχόμενο μήνυμά σας Μόνο Απάντησης, μην ξεχάσετε να υπενθυμίσετε στους καλούντες ότι δεν μπορούν να αφήσουν μήνυμα.

Το προσωπικό σας εξερχόμενο μήνυμα Μόνο Απάντησης μπορεί να έχει διάρκεια μέχρι και 3 λεπτά (μέγιστη διάρκεια ηχογράφησης) και αντικαθιστά το προηχογραφημένο μήνυμα.



Ωστόσο, θα πρέπει να φροντίσετε το μήνυμά σας να είναι σύντομο προκειμένου να μείνει διαθέσιμος κάποιος χρόνος για ηχογράφηση φωνητικών υπομνήσεων ή εισερχόμενων μηνυμάτων κατά τη χρήση της λειτουργίας Απάντησης και Ηχογράφησης.

Για να ηχογραφήσετε το εξερχόμενο μήνυμά σας:

1. Πατήστε **Μενού**, μετακινηθείτε  στην επιλογή **Αυτ. Τηλεφω/τής** και πατήστε **Επιλ.**
2. Μετακινηθείτε  στην επιλογή **Εξερχόμ. μήνυμα** και πατήστε **Επιλ.**
3. Επισημαίνεται η επιλογή **Ηχογράφηση**. Πατήστε **Επιλ.**
4. Μετακινηθείτε  ή  στην επιλογή **Απάντ. & ηχογρ. ή Μόνο απάντηση** και πατήστε **Επιλ.**
5. Στην οθόνη εμφανίζεται η ένδειξη **Παρακαλώ μιλήστε μετά τον ήχο**.
6. Μετά το χαρακτηριστικό ήχο, εκφωνήστε το μήνυμά σας καθαρά στο ακουστικό και πατήστε **Αποθήκ** ή  για να τερματιστεί η ηχογράφηση.
7. Το εξερχόμενο μήνυμά σας αναπαράγεται. Εάν θέλετε να το διαγράψετε, πατήστε **Διαγραφή** κατά την αναπαραγωγή. Εάν πατήσετε **Αποθήκ** ή περιμένετε να αναπαραχθεί το μήνυμα, τότε αυτό θα αποθηκευτεί.

Γλώσσα φωνητικών οδηγιών ή εξερχόμενου μηνύματος







Η χρήση εξερχόμενων μηνυμάτων είναι διαθέσιμη μόνο εφόσον επιλεγεί μια από τις παρακάτω γλώσσες. Τότκhe (Τουρκικά), Cesky (Τσεχικά), Magyar (Ουγγρικά), Slovensky (Σλοβενικά), Hrvatski (Κροατικά), Ελληνικά, Polski (Πολωνικά) και Romana (Ρουμανικά). Με άλλα λόγια, δεν είναι διαθέσιμη η χρήση φωνητικών οδηγιών, εάν δεν έχει επιλεγεί μια από αυτές τις γλώσσες.

1. Πατήστε **Μενού**, μετακινηθείτε στην επιλογή **Αυτ. Τηλεφω/τής** και πατήστε **Επιλ.**
2. Μετακινηθείτε  στην επιλογή **Ρυθμ. απάντησης** και πατήστε **Επιλ.**
3. Εμφανίζεται η επιλογή **Γλώσ.Φων.Ειδ.**. Πατήστε **Επιλ.**
4. Μετακινηθείτε  ή  στη γλώσσα που θέλετε και πατήστε **Επιλ.** για επιβεβαίωση.

Έλεγχος ή διαγραφή του εξερχόμενου μηνύματός σας







Η διαγραφή ενός προσωπικού εξερχόμενου μηνύματος επαναφέρει αυτόματα το προηχογραφημένο εξερχόμενο μήνυμα.

Δεν μπορείτε να διαγράψετε ένα προηχογραφημένο μήνυμα.

1. Πατήστε **Μενού**, μετακινηθείτε  στην επιλογή **Αυτ. Τηλεφω/τής** και πατήστε **Επιλ.**
2. Μετακινηθείτε  στην επιλογή **Εξερχόμ. μήνυμα** και πατήστε **Επιλ.**
3. Μετακινηθείτε  στην επιλογή **Αναπαρ.** και πατήστε **Επιλ.**
4. Μετακινηθείτε  ή  στην επιλογή **Απάντ. & ηχογρ. ή Μόνο απάντηση** και πατήστε **Επιλ.**
5. Πατήστε  για να μετακινηθείτε στην επιλογή **Προσωπικό OGM** και πατήστε **Επιλ.**
6. Το μήνυμα αναπαράγεται. Πατήστε **OK** για να διακόψετε την αναπαραγωγή ή πατήστε **Διαγραφή** για να διαγράψετε ένα προσωπικό εξερχόμενο μήνυμα (OGM).
7. Πατήστε **Back(Πίσω)** για να επιστρέψετε στο προηγούμενο επίπεδο μενού.



Επιλογή τύπου εξερχόμενου μηνύματος

Επιλέξτε ποιος τύπο εξερχόμενου μηνύματος θέλετε να αναπαράγεται στους καλούντες.

1. Πατήστε **Μενού**, μετακινηθείτε  στην επιλογή **Αυτ. Τηλεφω/τής** και πατήστε **Επιλ.**
2. Μετακινηθείτε  στην επιλογή **Ρυθμ. απάντησης** και πατήστε **Επιλ.**
3. Επισημαίνεται η επιλογή **Τρόπος απάντ.**. Πατήστε **Επιλ.**
4. Μετακινηθείτε  ή  στην επιλογή **Απάντ. & ηχογρ. ή Μόνο απάντηση** και πατήστε **Επιλ.**
5. Εάν υπάρχει κάποιο προσωπικό εξερχόμενο μήνυμα (OGM) αποθηκευμένο, πατήστε  ή  για να μετακινηθείτε στην επιλογή **Προηχογρ. OGM ή Προσωπικό OGM** και πατήστε **Επιλ.**. Η επιλογή σας επιβεβαιώνεται. Εάν δεν υπάρχει προσωπικό εξερχόμενο μήνυμα αποθηκευμένο, επιλέγεται το προηχογραφημένο εξερχόμενο μήνυμα.
6. Πατήστε **Back(Πίσω)** για να επιστρέψετε στο προηγούμενο επίπεδο μενού.

Ηχογράφηση υπόμνησης



Η ηχογράφηση υπομνήσεων είναι δυνατή μόνο μέσω του ακουστικού.

1. Πατήστε **Μενού**, μετακινηθείτε  στην επιλογή **Αυτ. Τηλεφω/τής** και πατήστε **Επιλ.**.
2. Μετακινηθείτε  στην επιλογή **Ηχογρ. Υπόμν. και πατήστε **Επιλ.****.
3. Στην οθόνη εμφανίζεται η ένδειξη **Παρακαλώ μιλήστε μετά τον ήχο**.
4. Μόλις ακούσετε το χαρακτηριστικό ήχο, εκφωνήστε την υπόμνησή σας και κατόπιν πατήστε **Αποθήκ ή ** για να τερματιστεί η ηχογράφηση.
5. Η υπόμνησή σας αναπαράγεται. Εάν θέλετε να τη διαγράψετε, πατήστε **Διαγραφή** κατά την αναπαραγωγή της. Εάν πατήσετε **Αποθήκ ή** περιμένετε να αναπαραχθεί η υπόμνηση, τότε αυτή θα αποθηκευτεί.
6. Πατήστε **Back(Πίσω)** για να επιστρέψετε στο προηγούμενο επίπεδο μενού.

Έλεγχος κλήσης

Όταν ο τηλεφωνητής είναι ενεργοποιημένος και απαντήσει σε μια κλήση, μπορείτε να χρησιμοποιήσετε το μεγάφωνο και να ακούσετε τον καλούντα τη στιγμή που αφήνει μήνυμα. Έτσι, μπορείτε να αναγνωρίσετε τον καλούντα και να αποφασίσετε, εάν θέλετε, να απαντήσετε εσείς ο ίδιος στην κλήση εκείνη τη στιγμή.





1. Όταν το D1111 κουδουνίσει, περιμένετε να απαντήσει στην κλήση ο τηλεφωνητής. Μόλις ο καλών αρχίσει να αφήνει το μήνυμά του, στην οθόνη εμφανίζεται η ένδειξη **Ηχογράφηση**. Πατήστε **Οθόνη** για να ακούσετε τον καλούντα.
2. Για να παρέμβετε και να απαντήσετε αμέσως στον καλούντα, πατήστε . Ή, μόλις κλείσει ο καλών και στην οθόνη εμφανιστεί η ένδειξη **Έχετε ένα νέο μήνυμα**, πατήστε **Αναπαρ.** για να κάνετε αναπαραγωγή των νέων μηνυμάτων.
3. Πατήστε **Back(Πίσω)** για να επιστρέψετε στο προηγούμενο επίπεδο μενού.

Κατά τη διάρκεια του ελέγχου κλήσης, μπορείτε να ρυθμίσετε την ένταση του ήχου πατώντας  ή .

Αναπαραγωγή μηνυμάτων







Κάθε μήνυμα αναπαράγεται με ανακοίνωση της ημέρας και ώρας της κλήσης. Ο αριθμός του καλούντα εμφανίζεται στην οθόνη (εφόσον είναι αποθηκευμένος στον τηλεφωνικό κατάλογο).

Κατά την αναπαραγωγή μιας φωνητικής υπόμνησης, εμφανίζεται η ένδειξη **Υπόμνηση** στο ακουστικό.

1. Πατήστε **Μενού** και μετακινηθείτε  στην επιλογή **Αυτ. Τηλεφω/τής**. Πατήστε **Επιλ.**.
2. Επισημαίνεται η επιλογή **Αναπαρ.**. Πατήστε **Επιλ.** για να επιλέξετε ποια μηνύματα θέλετε να αναπαράγετε ή μετακινηθείτε  στην επιλογή **Αναπαρ.** Όλων και πατήστε **Επιλ.** για να αναπαραχθούν όλα τα μηνύματα.
3. Πατήστε  για εναλλαγή του ήχου μεταξύ του ακουστικού και του μεγαφώνου.
Κατά τη διάρκεια της αναπαραγωγής, πατήστε **Επιλ.** και κατόπιν μετακινηθείτε  ή  στην επιλογή: **Παύση**, **Επανάλ. μηνύμ.**, **Μετάβ. Μπροστά**, **Μετάβαση πίσω**, **ΔΙΑ/ΦΗ**.
4. Πατήστε **Επιλ.** για να επιλέξετε την επισημασμένη επιλογή. Στο τέλος της αναπαραγωγής, πατήστε **Back(Πίσω)** για να επιστρέψετε στο προηγούμενο επίπεδο μενού.

ΣΥΝΤΟΜΕΥΣΕΙΣ ΠΛΗΚΤΡΟΛΟΓΙΟΥ



Κατά την αναπαραγωγή:

- 1  **Παύση**
- 2  **Συνέχιση**
- 3  **Επανάληψη μηνύματος**
- 4  **Αναπαραγωγή προηγούμενου μηνύματος**
- 5  **Διαγραφή τρέχοντος μηνύματος**
- 6  **Αναπαραγωγή επόμενου μηνύματος**

Διαγραφή όλων των παλιών μηνυμάτων

Τα μηνύματα τηλεφωνητή που δε διαγράφονται, αποθηκεύονται αυτόματα.

Δεν είναι δυνατή η διαγραφή νέων / μη αναπαραχθέντων μηνυμάτων.

1. Πατήστε **Μενού**, μετακινηθείτε  στην επιλογή **Αυτ. Τηλεφω/τής** και πατήστε **Επιλ.**
2. Μετακινηθείτε  στην επιλογή **Διαгр. Μηνυμ.** και πατήστε **Επιλ.**
3. Στην οθόνη εμφανίζεται η ένδειξη **Διαγραφή παλιών μηνυμάτων**; Πατήστε **Ναι** για επιβεβαίωση ή **Όχι** για ακύρωση.
4. Πατήστε **Back(Πίσω)** για να επιστρέψετε στο προηγούμενο επίπεδο μενού.

ΜΝΗΜΗ ΠΛΗΡΗΣ





Εάν η μνήμη πρόκειται να γεμίσει μέσα σε 10 δευτερόλεπτα τη στιγμή που ο καλών αφήνει ένα μήνυμα, ο καλών θα ακούσει το μήνυμα "Please complete your message within 10 seconds" ("Παρακαλώ ολοκληρώστε το μήνυμά σας εντός 10 δευτερολέπτων"). Εάν ο καλών μιλάει ακόμη τη στιγμή που η μνήμη έχει γεμίσει πλήρως, ακούει το μήνυμα "Thank you for calling" ("Ευχαριστούμε που καλέσατε") και ο τηλεφωνητής κλείνει τη γραμμή.



Το εξερχόμενο μήνυμα (OGM) ρυθμίζεται σε Μόνο απάντηση. Για να μπορεί στο εξής το D1111 να ηχογραφήσει νέα μηνύματα, θα πρέπει να διαγράψετε μηνύματα.

Απομακρυσμένη πρόσβαση







Μπορείτε να χειριστείτε τον τηλεφωνητή σας από οποιοδήποτε τηλέφωνο Touchtone™ καλώντας το D1111 και πληκτρολογώντας έναν 4ψήφιο κωδικό ασφαλείας. Ανάλογα με τη γλώσσα που έχετε επιλέξει για τον τηλεφωνητή σας, για παράδειγμα Τούρκη (Τουρκικά), οι φωνητικές οδηγίες ίσως να μην είναι διαθέσιμες.

Ενεργοποίηση/απενεργοποίηση της απομακρυσμένης πρόσβασης

1. Πατήστε **Μενού**, μετακινηθείτε  στην επιλογή **Αυτ. Τηλεφω/τής** και πατήστε **Επιλ.**
2. Μετακινηθείτε  στην επιλογή **Ρυθμ. απάντησης** και πατήστε **Επιλ.**
3. Μετακινηθείτε  ή  στην επιλογή **Απομακ. Πρόσβ.** και πατήστε **Επιλ.**

4. Μετακινηθείτε  ή  για να επισημάνετε την επιλογή **Ναι** ή **Ανενεργό** και πατήστε **Επιλ.**
5. Πατήστε **Back(Πίσω)** για να επιστρέψετε στο προηγούμενο μενού ή το πλήκτρο  για να επιστρέψετε στην κατάσταση αναμονής.

Αλλαγή του PIN απομακρυσμένης πρόσβασης

1. Πατήστε **Μενού**, μετακινηθείτε  στην επιλογή **Αυτ. Τηλεφω/τής** και πατήστε **Επιλ.**
2. Μετακινηθείτε  στην επιλογή **Ρυθμ. απάντησης** και πατήστε **Επιλ.**
3. Μετακινηθείτε  ή  στην επιλογή **Απομακ. Πρόσβ.** και πατήστε **Επιλ.**
4. Μετακινηθείτε  ή  για να επισημάνετε την επιλογή **Επιλ. απομ. PIN** και πατήστε **Επιλ.**
5. Εισάγετε τον παλιό 4ψήφιο PIN και πατήστε **Αποθήκ.** (Προεπιλεγμένη ρύθμιση = 0000)
6. Εισάγετε το νέο 4ψήφιο PIN και πατήστε **Αποθήκ.**
7. Εισάγετε ξανά το νέο PIN και πατήστε **Αποθήκ.**
8. Πατήστε **Back(Πίσω)** για να επιστρέψετε στο προηγούμενο μενού ή το πλήκτρο  για να επιστρέψετε στην κατάσταση αναμονής.

Σας συνιστούμε να σημειώσετε το νέο σας κωδικό PIN και να τον φυλάξετε σε ασφαλές μέρος.

Αυτό ο PIN είναι διαφορετικός από τον PIN Συστήματος που χρησιμοποιείται κατά την επαναφορά της συσκευής ή κατά την εγγραφή/απεγγραφή του ακουστικού στη βάση.

Ενεργοποίηση του τηλεφωνητή σας εξ αποστάσεως

Εάν ξεχάσατε να ενεργοποιήσετε τον τηλεφωνητή σας, μπορείτε να το κάνετε εξ αποστάσεως από κάποιο άλλο τηλέφωνο.

1. Καλέστε τον αριθμό τηλεφωνητή σας και αφήστε τον να χτυπήσει. Μετά από 14 κουδουνίσματα, θα ακούσετε το εξερχόμενο μήνυμά σας.
2. Πατήστε * και εισάγετε τον κωδικό ασφαλείας σας. (Προεπιλεγμένη ρύθμιση = 0000)
3. Πατήστε  και ο τηλεφωνητής σας θα ενεργοποιηθεί, έτοιμος να απαντήσει σε εισερχόμενες κλήσεις.

Οικονομία χρόνου

Όταν καλείτε τον τηλεφωνητή σας για να αποκτήσετε απομακρυσμένη πρόσβαση στα μηνύματά σας, εάν ο τηλεφωνητής σας έχει ρυθμιστεί σε Οικονομία χρόνου και έχετε νέα μηνύματα, θα απαντήσει μετά από 2 κουδουνίσματα, ενώ, εάν δεν έχετε νέα μηνύματα, θα απαντήσει μετά από 6 κουδουνίσματα. Αυτό σημαίνει ότι μπορείτε να κλείσετε μετά από 3 κουδουνίσματα γνωρίζοντας ότι δεν έχετε νέα μηνύματα. Έτσι, εξοικονομείτε το χρόνο αλλά και το κόστος της κλήσης.

Δεν μπορείτε να χρησιμοποιήσετε αυτή τη λειτουργία όταν έχετε ενεργοποιημένες ορισμένες λειτουργίες δικτύου, καθώς η κλήση θα διακοπεί πριν από τα 20 κουδουνίσματα.

Χειρισμός του τηλεφωνητή σας από ένα άλλο τηλέφωνο

1. Καλέστε τον αριθμό τηλεφωνητή σας. Όταν ακούσετε το εξερχόμενο μήνυμά σας, πατήστε .
2. Εισάγετε τον 4ψήφιο PIN σας. (Προεπιλεγμένη ρύθμιση = 0000)
3. Χρησιμοποιήστε το πληκτρολόγιο για να χειριστείτε τον τηλεφωνητή σας ως εξής:

Κωδικός DTMF	Χειρισμός	
	με Φωνητικές Οδηγίες	με Εξερχόμενα Μηνύματα
*	Είσοδος στη λειτουργία απομακρυσμένης πρόσβασης	Είσοδος στη λειτουργία απομακρυσμένης πρόσβασης
1	Ακρόαση κύριου μενού	Καμία ενέργεια
2	Αναπαραγωγή όλων των μηνυμάτων	Αναπαραγωγή όλων των μηνυμάτων
3	Αναπαραγωγή νέων μηνυμάτων	Αναπαραγωγή νέων μηνυμάτων
4	Μετάβαση προς τα πίσω κατά την αναπαραγωγή μηνυμάτων	Μετάβαση προς τα πίσω κατά την αναπαραγωγή μηνυμάτων

5	Διαγραφή κατά την αναπαραγωγή μηνυμάτων	Διαγραφή κατά την αναπαραγωγή μηνυμάτων
6	Μετάβαση προς τα εμπρός κατά την αναπαραγωγή μηνυμάτων	Μετάβαση προς τα εμπρός κατά την αναπαραγωγή μηνυμάτων
7	Ορισμός της λειτουργίας απάντησης	Καμία ενέργεια
8	Ηχογράφηση νέου εξερχόμενου μηνύματος	Καμία ενέργεια
9	Απενεργοποίηση τηλεφωνητή	Απενεργοποίηση τηλεφωνητή
0	Ενεργοποίηση τηλεφωνητή	Ενεργοποίηση τηλεφωνητή

Εάν τυχόν έχετε νέα μηνύματα, αυτά θα αναπαραχθούν αφού εισάγετε τον κωδικό PIN ασφαλείας σας.

Εάν εισάγετε λανθασμένο κωδικό PIN, θα ακούσετε το μήνυμα "Incorrect security code. Please enter your security code" ("Λανθασμένος κωδικός ασφαλείας. Παρακαλώ εισάγετε τον κωδικό ασφαλείας σας") ή δύο ήχους "μπιπ" (ήχοι σφάλματος). Μπορείτε να δοκιμάσετε να εισάγετε τον κωδικό σας ξανά. Εάν εξακολουθεί να είναι λανθασμένος, θα ακούσετε την παραπάνω φωνητική οδηγία ή δύο ήχους "μπιπ" (ήχοι σφάλματος) και το D1111 θα κλείσει.

13. Γραπτά μηνύματα

Καλώς ήρθατε στην Υπηρεσία γραπτών μηνυμάτων του D1111. Το D1111 μπορεί να στείλει και να λάβει γραπτά μηνύματα από δίκτυα κινητής τηλεφωνίας και συμβατά σταθερά τηλέφωνα στο Η.Β.

ΣΗΜΑΝΤΙΚΟ

Για να μπορείτε να χρησιμοποιήσετε τα γραπτά μηνύματα, θα πρέπει να είστε συνδρομητής στην υπηρεσία Αναγνώρισης Κλήσης του παροχέα δικτύου σας και να μην έχετε απόκρυψη αριθμού.

Πιθανόν η συνδρομή να έχει κάποιο τέλος χρήσης. Παρακαλούμε επικοινωνήστε με τον παροχέα δικτύου σας για περισσότερες λεπτομέρειες.

Εγγραφή ως συνδρομητής στην υπηρεσία γραπτών μηνυμάτων



Σε ορισμένες χώρες, όταν στείλετε το πρώτο σας γραπτό μήνυμα από το D1111, εγγραφείτε αυτόματα συνδρομητής στην υπηρεσία.

Εάν έχετε προβλήματα με τις ρυθμίσεις της υπηρεσίας, παρακαλούμε απευθυνθείτε στον παροχέα δικτύου σας.

Αποστολή γραπτού μηνύματος

Εάν τη στιγμή που γράφετε ένα μήνυμα λάβετε μια κλήση, το μήνυμα θα εμφανιστεί ξανά στην οθόνη όταν επιλέξετε Σύνταξη μηνύμ..



1. Πατήστε Μενού, μετακινηθείτε στην επιλογή Γραπτό μήνυμα και πατήστε Επιλ..
2. Επισημαίνεται η επιλογή Σύνταξη μηνύμ.. Πατήστε Επιλ..
3. Χρησιμοποιήστε το πληκτρολόγιο για να γράψετε το μήνυμά σας.
4. Πατήστε Επιλ..
5. Επισημαίνεται η επιλογή Αποστ.. Πατήστε Επιλ. για να στείλετε το μήνυμα. Εισάγετε τον αριθμό τηλεφώνου ή πατήστε Αναζήτ για να ανοίξετε τον τηλεφωνικό κατάλογο και κατόπιν μετακινηθείτε στον αριθμό που θέλετε και πατήστε Επιλ.. Τώρα πατήστε Αποστ..

Ή μετακινηθείτε  ή  στην επιλογή:



Αποθήκ.

Πατήστε Επιλ. για να αποθηκεύσετε το μήνυμα στο φάκελο Προχείρων.

Εισαγ. συμβόλου



Πατήστε Επιλ.. Εμφανίζεται ο πίνακας συμβόλων. Μετακινηθείτε  ή  για να επισημάνετε το σύμβολο που θέλετε και πατήστε Εισαγ..

Κινούμενη εικόνα

Πατήστε Επιλ.. Εμφανίζεται ο πίνακας Emoticons. Μετακινηθείτε  ή  για να επισημάνετε το Emoticon που θέλετε και πατήστε Εισαγ..



Εισ. προτύπου

Πατήστε Επιλ.. Εμφανίζεται η λίστα προτύπων. Μετακινηθείτε  ή  για να επισημάνετε το Πρότυπο που θέλετε και πατήστε Εισαγ..

6. Κατά την αποστολή ενός μηνύματος, στην οθόνη εμφανίζεται η ένδειξη Αποστολή μηνύματος... και κατόπιν Μήνυμα εστάλη.

ΣΥΜΒΟΥΛΕΣ ΓΡΑΦΗΣ

Πατήστε Σβήσ. για να διαγράψετε τυχόν λανθασμένους χαρακτήρες.

Χρησιμοποιήστε τα πλήκτρα  ή  για να μετακινήσετε το δρομέα μέσα στο κείμενο, εάν θέλετε να εισάγετε ή να διαγράψετε κείμενο.

ΚΕΦΑΛΑΙΟΙ & ΠΕΖΟΙ ΧΑΡΑΚΤΗΡΕΣ





Πατήστε  για εναλλαγή μεταξύ κεφαλαίων και πεζών χαρακτήρων.

Ο μέγιστος αριθμός χαρακτήρων σε ένα γραπτό μήνυμα είναι 140. Στην οθόνη εμφανίζεται μια ένδειξη αντίστροφης μέτρησης χαρακτήρων από το 140 μέχρι το 0 (Εκτός κι αν το μέγεθος μηνύματος έχει ρυθμιστεί σε 536 χαρακτήρες).

Εάν η αποστολή ενός μηνύματος δεν είναι επιτυχής, στην οθόνη εμφανίζεται η ένδειξη Η αποστολή απέτυχε.

Για να μπορείτε να στείλετε και να λάβετε γραπτά μηνύματα, δεν πρέπει να έχετε απόκρυψη αριθμού.

Βασική μέθοδος εισαγωγής κειμένου

Με τη βασική μέθοδο εισαγωγής κειμένου, μπορείτε να εισάγετε μια λέξη πατώντας κάθε κουμπί γράμματος όσες φορές χρειάζεται για να εμφανιστεί στην οθόνη ο χαρακτήρας που θέλετε. Για παράδειγμα, για να γράψετε τη λέξη "Hello", πατήστε  δύο φορές,  δύο φορές,  τρεις φορές,  τρεις φορές και  τρεις φορές.

Λήψη και ανάγνωση γραπτών μηνυμάτων

Στο D1111 μπορούν να αποθηκευτούν συνολικά 50 γραπτά μηνύματα (SMS) στις θυρίδες Εξερχόμενων, Πρόχειρων και Εισερχομένων του ακουστικού.

Όταν λάβετε ένα νέο γραπτό μήνυμα, στην οθόνη εμφανίζεται το εικονίδιο  μαζί με την ένδειξη Έχετε X νέα μηνύματα.

ΕΧΕΤΕ ΔΥΟ ΒΑΣΕΙΣ ΚΕΙΜΕΝΟΤΗΛΕΦΩΝΟΥ ΣΥΝΔΕΔΕΜΕΝΕΣ ΣΤΗΝ ΙΔΙΑ ΤΗΛΕΦΩΝΙΚΗ ΓΡΑΜΜΗ;

Εάν έχετε δύο σταθμούς βάσης κειμενοτηλεφώνου συνδεδεμένους στην ίδια τηλεφωνική γραμμή, είναι πιθανό να αντιμετωπίσετε προβλήματα με τη λήψη γραπτών μηνυμάτων. Συνήθως, μόνο ένας σταθμός βάσης με δυνατότητες SMS (DECT ή ασύρματος) μπορεί να συνδεθεί σε μια τηλεφωνική γραμμή.

Εάν θέλετε να χρησιμοποιείτε δύο σταθμούς βάσης αλλά, παρόλα αυτά, να μπορείτε να λαμβάνετε γραπτά μηνύματα, θα πρέπει να διαγράψετε τον αριθμό του κέντρου υπηρεσιών λήψης από τον ένα από τους δύο σταθμούς βάσης. Για να το κάνετε αυτό στο D1111, δείτε σελίδα 39.

Αυτό θα σας επιτρέψει να στέλνετε γραπτά μηνύματα από οποιονδήποτε από τους δύο σταθμούς βάσης αλλά θα λαμβάνετε γραπτά μηνύματα μόνο στη συσκευή με τον ενεργό αριθμό κέντρου υπηρεσιών.



Εάν ο σταθμός βάσης με τον ενεργό αριθμό κέντρου υπηρεσιών είναι μια συσκευή DECT, τότε όλα τα ακουστικά που είναι εγγεγραμμένα σ' αυτόν θα μπορούν να λαμβάνουν γραπτά μηνύματα.

ΕΙΔΟΠΟΙΗΣΗ ΠΛΗΡΟΥΣ ΜΝΗΜΗΣ

Εάν οι θυρίδες μηνυμάτων έχουν γεμίσει όταν επιχειρείτε να γράψετε ένα νέο μήνυμα, στην οθόνη εμφανίζεται η ένδειξη Πλήρης μνήμη Διαгр.μηνυμ.. Θα πρέπει να διαγράψετε μηνύματα προκειμένου να μπορείτε να γράψετε και να στείλετε νέα.







Ανάγνωση νέου μηνύματος

Τα ληφθέντα μηνύματα αποθηκεύονται στο φάκελο Εισερχομένων.

1. Ο φάκελος Εισερχομένων ανοίγει και εμφανίζεται η λίστα μηνυμάτων. Εάν πατήσετε Back(Πίσω), το μήνυμα αποθηκεύεται στο φάκελο Εισερχομένων για να το διαβάσετε αργότερα.
2. Στο φάκελο Εισερχομένων, μετακινηθείτε  (πιο πρόσφατα μηνύματα) ή  (παλαιότερα μηνύματα) μέσα στη λίστα μηνυμάτων.
3. Επισημάνετε το μήνυμα που θέλετε να διαβάσετε και πατήστε Ανάγν. ή πατήστε Back(Πίσω) για να επιστρέψετε στο μενού Γραπτών μηνυμάτων.
4. Πατήστε  για να επιστρέψετε στην κατάσταση αναμονής.

Ανάγνωση, προώθηση, διαγραφή, προβολή και αποθήκευση αριθμών γραπτών μηνυμάτων στο φάκελο Εισερχομένων

Όταν εμφανίζεται η ειδοποίηση νέου μηνύματος, εάν πατήσετε Πίσω, το μήνυμα αποθηκεύεται στο φάκελο Εισερχομένων για να το διαβάσετε αργότερα.



1. Για να ανοίξετε το φάκελο Εισερχομένων, πατήστε Μενού και μετακινηθείτε στην επιλογή Γραπτό μήνυμα. Πατήστε Επιλ..
2. Μετακινηθείτε  στην επιλογή Εισερχόμενα και πατήστε Επιλ.. Εάν έχετε νέα μηνύματα (τα οποία υποδεικνύονται με πράσινη κουκίδα), μεταφέρεστε απευθείας στο φάκελο Εισερχομένων. Σε αντίθετη περίπτωση, μετακινηθείτε  στην επιλογή Εισερχόμενα και πατήστε Επιλ..
3. Μετακινηθείτε  ή  στο μήνυμα που θέλετε και πατήστε Ανάγν.. Μετακινηθείτε  ή  μέσα στο μήνυμα.

4. Πατήστε **Επιλ.** και μετακινηθείτε  ή  στην επιλογή:

Απάντηση Πατήστε **Επιλ.**. Γράψτε την απάντησή σας και κατόπιν πατήστε **Επιλ.** και επιλέξτε **Αποστ.**.

Πρώθηση Πατήστε **Επιλ.**. Εμφανίζεται το μήνυμα. Πατήστε **Επιλ.**. Στην οθόνη επισημαίνεται η επιλογή **Αποστ.**. Πατήστε **Επιλ.** και εισάγετε έναν τηλεφωνικό αριθμό ή αναζητήστε τον αριθμό στον τηλεφωνικό κατάλογο και κατόπιν πατήστε **Αποστ.**.

Λεπτομ. Μηνύμ. Μπορείτε να δείτε ποιος έστειλε το μήνυμα και κατόπιν να τον καλέσετε. Πατήστε **Επιλ.**. Εμφανίζεται ο αριθμός του αποστολέα. Πατήστε **Κλήση** εάν θέλετε να καλέσετε τον αριθμό.



Χρήση αριθμού Για να καλέσετε τον αποστολέα, πατήστε **Επιλ.**. Στην οθόνη εμφανίζεται η ένδειξη **Κλήση**. Πατήστε **Επιλ.** για να καλέσετε τον αποστολέα ή για να αποθηκεύσετε τον αριθμό, μετακινηθείτε  στην επιλογή **Αποθήκ.** και πατήστε **Επιλ.**. Εισάγετε ένα όνομα και πατήστε **OK**. Επεξεργαστείτε τον αριθμό, εάν χρειάζεται και, κατόπιν, πατήστε **Αποθήκ.** Μετακινηθείτε  ή  στον ήχο κλήσης και πατήστε **Επιλ.**. Ο αριθμός αποθηκεύεται στον τηλεφωνικό κατάλογο.

Διαγραφή Πατήστε **Επιλ.**. Πατήστε **Ναι** για επιβεβαίωση ή **Όχι** για ακύρωση.

Επεξεργασία ή αποστολή γραπτών μηνυμάτων στο φάκελο Προχείρων

Εάν αποθηκεύσετε ένα μήνυμα για να το ολοκληρώσετε ή να το στείλετε αργότερα, αυτό αποθηκεύεται στη θυρίδα Προχείρων. Μόνο ένα μήνυμα μπορεί να αποθηκευτεί στη θυρίδα Προχείρων κάθε χρήστη.







1. Για να ανοίξετε τη θυρίδα Προχείρων, πατήστε **Μενού** και μετακινηθείτε στην επιλογή **Γραπτό μήνυμα**. Πατήστε **Επιλ.**.
2. Μετακινηθείτε  στην επιλογή **Πρόχειρα** και πατήστε **Επιλ.**.
3. Πατήστε **Επεξεργ** για να επεξεργαστείτε το περιεχόμενο του μηνύματός σας.

4. Πατήστε **Επιλ.** και μετακινηθείτε  ή  στην επιλογή **Αποστ.**, **Αποθήκ.**, **Εισαγ. συμβόλου**, **Κινοούμενη εικόνα** και **Εισ.** προτύπου.

5. Κατά την αποστολή ενός μηνύματος, στην οθόνη εμφανίζεται η ένδειξη **Αποστολή μηνύματος...** και κατόπιν **Μήνυμα εστάλη**.

Πρώθηση ή διαγραφή γραπτών μηνυμάτων στο φάκελο Εξερχομένων

Ο φάκελος Εξερχομένων του D1111 είναι σαν μια λίστα επανάκλησης. Μπορεί να αποθηκεύσει αντίγραφα για μέχρι και 5 σταλμένα μηνύματα. Όταν ο φάκελος Εξερχομένων γεμίσει, κάθε νέο μήνυμα αντικαθιστά το παλαιότερο.

1. Για να ανοίξετε το φάκελο Εξερχομένων, πατήστε **Μενού** και μετακινηθείτε στην επιλογή **Γραπτό μήνυμα**. Πατήστε **Επιλ.**. Μετακινηθείτε  στην επιλογή **Εξερχόμενα** και πατήστε **Επιλ.**.
2. Μετακινηθείτε  ή  στο μήνυμα που θέλετε και πατήστε **Ανάγν.**. Μετακινηθείτε  ή  μέσα στο μήνυμα.
3. Πατήστε **Επιλ.** και μετακινηθείτε  ή  στην επιλογή:

Πρώθηση Πατήστε **Επιλ.**. Εμφανίζεται το μήνυμα. Πατήστε **Επιλ.**. Στην οθόνη επισημαίνεται η επιλογή **Αποστ.**. Πατήστε **Επιλ.** και εισάγετε τον τηλεφωνικό αριθμό που θέλετε ή πατήστε **Αναζήτ** για να αναζητήσετε τον αριθμό στον τηλεφωνικό κατάλογο. Όταν εισαχθεί ο αριθμός, πατήστε **Αποστ.**.



Διαγραφή Πατήστε **Επιλ.** και κατόπιν πατήστε **Ναι** για επιβεβαίωση ή **Όχι** για ακύρωση.

4. Πατήστε  για να επιστρέψετε στην κατάσταση αναμονής.

Επεξεργασία προτύπων

Μπορείτε να διαμορφώσετε τα πρότυπα και να φτιάξετε ένα μήνυμα της προτίμησής σας, το οποίο μπορεί να αποτελείται από 32 χαρακτήρες το μέγιστο. Μπορείτε να αποθηκεύσετε μέχρι και 3 πρότυπα

1. Πατήστε **Μενού** και μετακινηθείτε στην επιλογή **Γραπτό μήνυμα**. Πατήστε **Μενού**, μετακινηθείτε  στην επιλογή **Πρότυπα** και πατήστε **Επιλ.**.

2. Μετακινηθείτε  ή  στο πρότυπο που θέλετε και πατήστε **Επιλ.**

Επεξεργ Πατήστε **Επιλ.** Πατήστε **Σβήσ.** για να διαγράψετε χαρακτήρες. Εισάγετε το πρότυπο κείμενό σας και πατήστε **Αποθήκ.**



Διαγραφή Πατήστε **Επιλ.** Πατήστε **Ναι** για επιβεβαίωση ή **Όχι** για ακύρωση.

3. Πατήστε  για να επιστρέψετε στην κατάσταση αναμονής.

Εάν διαγράψετε ένα πρότυπο χωρίς να αντικαταστήσετε το κείμενό του, αυτό επισημαίνεται ως Κενό.

Διαγραφή γραπτών μηνυμάτων

1. Πατήστε **Μενού** και μετακινηθείτε στην επιλογή **Γραπτό μήνυμα**. Πατήστε **Επιλ.**, μετακινηθείτε  στην επιλογή **Διαγραφή μηνυμ.** και πατήστε **Επιλ.**

2. Μετακινηθείτε  ή  στην επιλογή **Εισερχόμενα**, **Πρόχειρα**, **Εξερχόμενα** ή **Όλα τα μην.** και πατήστε **Επιλ.**

3. Πατήστε **Ναι** για επιβεβαίωση ή **Όχι** για ακύρωση.

4. Πατήστε **Back(Πίσω)** για να επιστρέψετε στην κατάσταση αναμονής.



Εάν επιλέξετε Όλα τα μην., θα διαγραφούν όλα τα μηνύματα που είναι αποθηκευμένα στους φακέλους Εισερχομένων, Εξερχομένων και Προχειρών σας.

Αριθμοί κέντρων υπηρεσιών



Για να στείλετε και να λάβετε γραπτά μηνύματα, χρειάζεστε τον τηλεφωνικό αριθμό του Κέντρου υπηρεσιών γραπτών μηνυμάτων του παροχέα δικτύου σας. Εάν διαγράψετε κατά λάθος τους αριθμούς των Κέντρων Υπηρεσιών Εξερχόμενων ή Εισερχόμενων μηνυμάτων, θα πρέπει να τους εισάγετε ξανά προκειμένου να μπορείτε να χρησιμοποιήσετε την υπηρεσία γραπτών μηνυμάτων. Μπορείτε να εισάγετε μέχρι και 4 αριθμούς Κέντρων Υπηρεσιών – δύο για εισερχόμενα μηνύματα και δύο για εξερχόμενα.



Εάν έχετε περισσότερα από ένα Κέντρα Υπηρεσιών αποθηκευμένα στο D1111, θα πρέπει να επιλέξετε ποιο θέλετε να χρησιμοποιείται για την αποστολή μηνυμάτων (δείτε την επόμενη ενότητα).

Προσθήκη ή αλλαγή αριθμών Κέντρων Υπηρεσιών

1. Πατήστε **Μενού** και μετακινηθείτε στην επιλογή **Γραπτό μήνυμα**. Πατήστε **Επιλ.**, μετακινηθείτε  ή  στην επιλογή **Ρυθμ. μηνυμάτων** και πατήστε **Επιλ.**

2. Επισημαίνεται η επιλογή **Κέντρα υπηρεσ.** Πατήστε **Επιλ.**



3. Μετακινηθείτε  ή  στην επιλογή **Κέντρα λήψης** ή **Κέντρα αποστ.** και πατήστε **Επιλ.**

4. Μετακινηθείτε  ή  στην επιλογή **Κέντρο λήψης 1** ή **Κέντρο λήψης 2**, ή **Κέντρο αποστ. 1** ή **Κέντρο αποστ. 2** και πατήστε **Επιλ.**

5. Εισάγετε τον αριθμό του κέντρου και πατήστε **Αποθήκ.**



6. Πατήστε **Back(Πίσω)** για να επιστρέψετε στο προηγούμενο επίπεδο μενού. Για να επιστρέψετε στην κατάσταση αναμονής, κλείστε το καπάκι ή πατήστε .

Ρύθμιση κέντρου αποστολής

1. Πατήστε **Μενού** και μετακινηθείτε στην επιλογή **Γραπτό μήνυμα**. Πατήστε **Επιλ.** Μετακινηθείτε  ή  στην επιλογή **Ρυθμ. μηνυμάτων** και πατήστε **Επιλ.**

2. Επισημαίνεται η επιλογή **Κέντρα υπηρεσ.** Πατήστε **Επιλ.**

3. Πατήστε **Επιλ.** ξανά για να επιλέξετε **Ρύθμιση κέντρου**.

4. Μετακινηθείτε  ή  στην επιλογή **Κέντρο λήψης 1** ή **Κέντρο λήψης 2** ή **Κέντρο αποστ. 1** ή **Κέντρο αποστ. 2** και πατήστε **Επιλ.**



5. Πατήστε **Πίσω** για να επιστρέψετε στο προηγούμενο επίπεδο μενού.

Ήχος ειδοποίησης μηνύματος

Όταν λαμβάνετε ένα γραπτό μήνυμα, ακούγεται ο ήχος ειδοποίησης μηνύματος. Μπορείτε να ενεργοποιήσετε ή να απενεργοποιήσετε αυτό τον ήχο.

1. Πατήστε **Μενού** και μετακινηθείτε στην επιλογή **Γραπτό μήνυμα**. Πατήστε **Επιλ.** Μετακινηθείτε  στην επιλογή **Ρυθμ. μηνυμάτων** και πατήστε **Επιλ.**

2. Μετακινηθείτε  στην επιλογή **Ειδοπ. Μηνύμ.** και πατήστε **Επιλ.**

3. Μετακινηθείτε  ή  στην επιλογή **Ενεργό** ή **Ανενεργό** και πατήστε **Επιλ.**

4. Πατήστε **Back(Πίσω)** για να επιστρέψετε στο προηγούμενο επίπεδο μενού.

Ρύθμιση μεγέθους μηνύματος

Ένα τυπικό γραπτό μήνυμα έχει μέγεθος 140 χαρακτήρες. Μπορείτε να ρυθμίσετε τα μηνύματά σας να αποτελούνται από 536 χαρακτήρες το πολύ και να στέλνονται ως συνενωμένα μηνύματα, το καθένα μεγέθους 140 χαρακτήρων.

1. Πατήστε **Μενού** και μετακινηθείτε στην επιλογή **Γραπτό μήνυμα**. Πατήστε **Επιλ.**. Μετακινηθείτε ∇ στην επιλογή **Ρυθμ. μηνυμάτων** και πατήστε **Επιλ.**
2. Μετακινηθείτε ∇ στην επιλογή **Μέγ. μηνύματος** και πατήστε **Επιλ.**
3. Μετακινηθείτε \blacktriangle ή ∇ για να επισημαίνετε την επιλογή 140 ή 536 χαρακτήρες και κατόπιν πατήστε **Επιλ.**
4. Πατήστε **Back**(Πίσω) για να επιστρέψετε στο προηγούμενο επίπεδο μενού.

Περιοχές χρηστών

Το D1111 είναι προρυθμισμένο έτσι ώστε να κάνει όλα τα γραπτά μηνύματα διαθέσιμα σε κάθε χρήστη, στέλνοντας και λαμβάνοντας όλα τα μηνύματα με χρήση μιας "Κοινής Θυρίδας".

Για να κάνετε απόρρητα τα μηνύματά σας, μπορείτε να δημιουργήσετε μέχρι και 4 προσωπικές περιοχές χρηστών (υποδιευθύνσεις), προστατευμένες με κωδικό PIN. Κάθε προσωπική περιοχή χρήστη έχει τους δικούς της φακέλους Εισερχομένων και Εξερχομένων, οι οποίοι είναι προσβάσιμοι μόνο εφόσον εισαχθεί ο σωστός PIN.

Μπορείτε επίσης να έχετε μια υποδιεύθυνση κοινής θυρίδας για τα εισερχόμενα μηνύματα που δεν χρειάζεται να είναι απόρρητα.

Προσθήκη μιας θυρίδας αλληλογραφίας χρήστη

Όταν δημιουργείτε προσωπικές θυρίδες χρηστών, θα πρέπει να γνωστοποιείτε στους άλλους τον δικό σας αριθμό περιοχής χρήστη. Αυτοί θα πρέπει να προσθέτουν τον σχετικό αριθμό περιοχής χρήστη στο τέλος του τηλεφωνικού σας αριθμού όταν σας στέλνουν γραπτά μηνύματα. Εάν δε συμπεριλάβουν τον αριθμό περιοχής χρήστη, τότε τα μηνύματα θα αποθηκεύονται στην κοινή θυρίδα και θα είναι προσβάσιμα σε όλους τους χρήστες του D1111.



Ο αριθμός θυρίδας αλληλογραφίας ενός χρήστη μπορεί να είναι οποιοσδήποτε αριθμός μεταξύ 0-9 αλλά δεν πρέπει να είναι ο ίδιος με αυτόν της θυρίδας αλληλογραφίας ενός άλλου χρήστη ή με αυτόν της κοινής ή δημόσιας θυρίδας.





1. Πατήστε **Μενού** και μετακινηθείτε στην επιλογή **Γραπτό μήνυμα**. Πατήστε **Επιλ.**. Μετακινηθείτε ∇ στην επιλογή **Ρυθμ. μηνυμάτων** και πατήστε **Επιλ.**
2. Μετακινηθείτε ∇ στην επιλογή **Χρήστες** και πατήστε **Επιλ.**
3. Επισημαίνεται η επιλογή **Χρήστης 1**. Μετακινηθείτε \blacktriangle ή ∇ για να επιλέξετε έναν άλλο Χρήστη.
4. Πατήστε **Επιλ.**. Επισημαίνεται η επιλογή **Επεξεργ.** Πατήστε **Επιλ.**
5. Εισάγετε το όνομα χρήστη (μέχρι και 8 χαρακτήρες) και πατήστε **Αποθήκ.**
6. Χρησιμοποιήστε τον εμφανιζόμενο μονοψήφιο αριθμό θυρίδας αλληλογραφίας ή εισάγετε έναν δικό σας μονοψήφιο αριθμό θυρίδας αλληλογραφίας και κατόπιν πατήστε **Αποθήκ.**
7. Εισάγετε έναν 4ψήφιο PIN θυρίδας αλληλογραφίας και πατήστε **Αποθήκ.**
8. Εισάγετε ξανά τον κωδικό πρόσβασης και πατήστε **Αποθήκ.**
9. Πατήστε **Back**(Πίσω) για να επιστρέψετε στο προηγούμενο επίπεδο μενού.

Άνοιγμα και ανάγνωση ενός γραπτού μηνύματος σε μια προσωπική θυρίδα αλληλογραφίας









Όταν έχετε δημιουργήσει προσωπικές θυρίδες αλληλογραφίας χρηστών, τότε κάθε φορά που ανοίγετε το μενού **Γραπτό μήνυμα**, εμφανίζονται οι χρησιμοποιούμενες θυρίδες αλληλογραφίας. Μπορείτε να ανοίξετε την Κοινόχρηστη Θυρίδα Αλληλογραφίας χωρίς κωδικό πρόσβασης αλλά για κάθε περιοχή χρήστη θα πρέπει να εισάγετε τον 4ψήφιο κωδικό PIN.

1. Στην οθόνη εμφανίζεται η ένδειξη **Έχετε X νέα μηνύματα**.
2. Πατήστε **Ανάγν.**. Εμφανίζονται οι θυρίδες αλληλογραφίας χρηστών. Οι θυρίδες αλληλογραφίας που περιέχουν νέα μηνύματα επισημαίνονται με πράσινες κουκίδες.
3. Μετακινηθείτε ∇ στη θυρίδα αλληλογραφίας που θέλετε και πατήστε **Επιλ.**
4. Εισάγετε τον 4ψήφιο PIN της θυρίδας αλληλογραφίας και πατήστε **OK**.









5. Μετακινηθείτε  ή  στο μήνυμα που θέλετε και πατήστε **Ανάγν.**
H

1. Εάν προηγουμένως πατήσατε **Back**(Πίσω), στην οθόνη εμφανίζεται η ένδειξη .
2. Πατήστε **Μενού**. Εμφανίζεται το εικονίδιο γραπτού μηνύματος. Πατήστε **Επιλ.**. Οι θυρίδες αλληλογραφίας που περιέχουν νέα μηνύματα επισημαίνονται με πράσινες κουκίδες.
3. Μετακινηθείτε  στη θυρίδα αλληλογραφίας που θέλετε και πατήστε **Επιλ.**.
4. Εισάγετε τον 4ψήφιο PIN της θυρίδας αλληλογραφίας και πατήστε **OK**.
5. Μετακινηθείτε  στην επιλογή **Εισερχόμενα** και πατήστε **Επιλ.**.
6. Μετακινηθείτε  ή  στο μήνυμα που θέλετε και πατήστε **Ανάγν.**





Επεξεργασία μιας θυρίδας αλληλογραφίας χρήστη

1. Πατήστε **Μενού** και μετακινηθείτε στην επιλογή **Γραπτό μήνυμα**. Πατήστε **Επιλ.**. Μετακινηθείτε  στη θυρίδα αλληλογραφίας που θέλετε να επεξεργαστείτε και πατήστε **Επιλ.**.
2. Εισάγετε τον 4ψήφιο κωδικό PIN της θυρίδας αλληλογραφίας και πατήστε **OK**.
3. Μετακινηθείτε  ή  στην επιλογή **Ρυθμ. μηνυμάτων** και πατήστε **Επιλ.**.
4. Μετακινηθείτε  ή  στην επιλογή **Χρήστες** και πατήστε **Επιλ.**.
5. Μετακινηθείτε  ή  στη θυρίδα αλληλογραφίας που θέλετε να επεξεργαστείτε και πατήστε **Επιλ.**.
6. Επισημαίνεται η επιλογή **Επεξεργ.**. Πατήστε **Επιλ.**.
7. Εισάγετε τον τρέχοντα PIN της θυρίδας αλληλογραφίας και πατήστε **OK**.
8. Εισάγετε το νέο όνομα και πατήστε **Αποθήκ.**
9. Εισάγετε το νέο μονοψήφιο αριθμό θυρίδας αλληλογραφίας και πατήστε **Αποθήκ.**
10. Εισάγετε το νέο 4ψήφιο κωδικό PIN θυρίδας αλληλογραφίας και πατήστε **Αποθήκ.**
11. Εισάγετε ξανά το νέο 4ψήφιο κωδικό και πατήστε **Αποθήκ.**
12. Πατήστε **Back**(Πίσω) για να επιστρέψετε στο προηγούμενο επίπεδο μενού ή  για να επιστρέψετε στην κατάσταση αναμονής.

Διαγραφή μιας θυρίδας αλληλογραφίας χρήστη

1. Πατήστε **Μενού** και μετακινηθείτε στην επιλογή **Γραπτό μήνυμα**. Πατήστε **Επιλ.**. Μετακινηθείτε  στη θυρίδα αλληλογραφίας που θέλετε να επεξεργαστείτε και πατήστε **Επιλ.**.
2. Εισάγετε τον 4ψήφιο κωδικό PIN της θυρίδας αλληλογραφίας και πατήστε **OK**.
3. Μετακινηθείτε  ή  στην επιλογή **Ρυθμ. μηνυμάτων** και πατήστε **Επιλ.**.
4. Μετακινηθείτε  ή  στην επιλογή **Χρήστες** και πατήστε **Επιλ.**.
5. Μετακινηθείτε  ή  στη θυρίδα αλληλογραφίας που θέλετε να διαγράψετε και πατήστε **Επιλ.**.
6. Μετακινηθείτε  στην επιλογή **Διαγραφή** και πατήστε **Επιλ.**.
7. Πατήστε **Ναι** για επιβεβαίωση ή **Όχι** για ακύρωση.
8. Εισάγετε τον τρέχοντα PIN της θυρίδας αλληλογραφίας και πατήστε **OK**.
9. Πατήστε **Back**(Πίσω) για να επιστρέψετε στο προηγούμενο επίπεδο μενού ή  για να επιστρέψετε στην κατάσταση αναμονής.

Δημιουργία μιας υποδιεύθυνσης κοινής θυρίδας αλληλογραφίας

1. Πατήστε **Μενού** και μετακινηθείτε στην επιλογή **Γραπτό μήνυμα**. Πατήστε **Επιλ.**.
2. Μετακινηθείτε  ή  στην επιλογή **Ρυθμ. μηνυμάτων** και πατήστε **Επιλ.**.
3. Μετακινηθείτε  στην επιλογή **Αριθ. ΤΘ** και πατήστε **Επιλ.**.
4. Εισάγετε το μονοψήφιο αριθμό θυρίδας αλληλογραφίας που θέλετε και πατήστε **Αποθήκ.** Εάν εισάγετε έναν αριθμό που χρησιμοποιείται ήδη, ακούγεται ένας ήχος ("μπιπ") σφάλματος. Εισάγετε έναν άλλο αριθμό.
5. Πατήστε **Back**(Πίσω) για να επιστρέψετε στο προηγούμενο επίπεδο μενού ή  για να επιστρέψετε στην κατάσταση αναμονής.

14. Χρήση επιπλέον ακουστικών

Μπορείτε να χρησιμοποιήσετε μέχρι και πέντε επιπλέον ακουστικά D1111 με τη βάση σας D1111, προκειμένου να επεκτείνετε το τηλεφωνικό σας σύστημα χωρίς να χρειαστεί εγκατάσταση υποδοχών επέκτασης για κάθε νέο τηλέφωνο.

Επίσης, το ακουστικό D1111 μπορεί να εγγραφεί μέχρι και σε 3 ακόμα άλλες βάσεις. Κατόπιν, μπορείτε να επιλέξετε τη βάση που προτιμάτε να χρησιμοποιείτε.

Εάν έχετε αγοράσει ένα πακέτο πολλαπλών ακουστικών D1111, τότε όλα τα επιπλέον ακουστικά διατίθενται προεγγεγραμμένα στη βάση.





Εάν έχετε αγοράσει ένα επιπλέον ακουστικό ξεχωριστά, τότε για να μπορέσετε να το χρησιμοποιήσετε, θα πρέπει να το εγγράψετε στη βάση D1111 εσείς οι ίδιοι.

Εγγραφή επιπλέον ακουστικού

Στη βάση:

1. Πατήστε παρατεταμένα  για 2 δευτερόλεπτα μέχρι η λυχνία Τροφοδοσίας της βάσης να αρχίσει να αναβοσβήνει. Η βάση θα παραμείνει σε λειτουργία εγγραφής για 90 δευτερόλεπτα.

Στο ακουστικό:

1. Εάν το ακουστικό είναι καινούριο και στην οθόνη εμφανίζεται η ένδειξη Αποθήκευση. Πατήστε Μενού. Μετακινηθείτε  στην επιλογή Εγγραφή και πατήστε Επιλ.
H
Εάν το ακουστικό είναι ήδη εγγεγραμμένο σε άλλη βάση, εμφανίζεται η οθόνη αναμονής. Πατήστε Μενού, μετακινηθείτε  ή  στην επιλογή Εγγραφή και πατήστε Επιλ..
2. Επισημαίνεται η επιλογή Εγγρ. Συσκευής. Πατήστε Επιλ..
3. Εμφανίζονται οι βάσεις. Εάν χρειάζεται, μετακινηθείτε  ή  σε μια νέα βάση στην οποία θέλετε να εγγράψετε το ακουστικό D1111 και πατήστε Επιλ..
4. Εισάγετε τον PIN συστήματος και πατήστε OK. (Προεπιλεγμένη ρύθμιση = 0000)





5. Στην οθόνη εμφανίζεται η ένδειξη Αναζήτηση βάσης X... (όπου X είναι ο επιλεγμένος αριθμός βάσης) και κατόπιν Η συσκευή ενεργάει.
Στο ακουστικό εκχωρείται αυτόματα ο επόμενος διαθέσιμος αριθμός ακουστικού.

Εάν η εγγραφή δεν είναι επιτυχής με την πρώτη προσπάθεια, παρακαλούμε επαναλάβετε τη διαδικασία μήπως τυχόν σημειώθηκε υπέρβαση του διαθέσιμου χρόνου εγγραφής στη βάση.

Εάν υπάρχουν ήδη 5 ακουστικά εγγεγραμμένα στη βάση, η εγγραφή αποτυγχάνει. Θα πρέπει πρώτα να απεγγράψετε κάποιο άλλο ακουστικό προκειμένου να μπορέσετε να εγγράψετε το καινούριο.







Επιλογή βάσης

Εάν το ακουστικό D1111 είναι εγγεγραμμένο σε περισσότερες από μια βάσεις, μπορείτε να επιλέξετε ποια βάση θα χρησιμοποιείται.

1. Πατήστε Μενού, μετακινηθείτε  ή  στην επιλογή Εγγραφή και πατήστε Επιλ..
2. Μετακινηθείτε  στην επιλογή Επιλογή βάσης και πατήστε Επιλ..
3. Εμφανίζονται όλοι οι αριθμοί βάσεων. Η ένδειξη (Χρήση) συνοδεύει τις βάσεις στις οποίες έχει ήδη εγγραφεί το ακουστικό. Μετακινηθείτε  ή  στη βάση που θέλετε και πατήστε Επιλ..
4. Στην οθόνη εμφανίζεται η ένδειξη Αναζήτηση βάσης... και κατόπιν εμφανίζεται η οθόνη αναμονής για τη συγκεκριμένη βάση.

Απεγγραφή ενός ακουστικού

Χρησιμοποιήστε ένα ακουστικό για να απεγγράψετε κάποιο άλλο. Δεν μπορείτε να απεγγράψετε το ακουστικό που χρησιμοποιείτε ήδη.

1. Πατήστε Μενού, μετακινηθείτε  ή  στην επιλογή Εγγραφή και πατήστε Επιλ..
2. Μετακινηθείτε  στην επιλογή Απεγγραφή και πατήστε Επιλ..
3. Εισάγετε τον PIN συστήματος και πατήστε OK. (Προεπιλεγμένη ρύθμιση = 0000)
4. Μετακινηθείτε  ή  στο ακουστικό που θέλετε να απεγγράψετε και πατήστε Επιλ..
5. Πατήστε Ναι για επιβεβαίωση ή Όχι για ακύρωση.
6. Πατήστε Back(Πίσω) για να επιστρέψετε στο προηγούμενο επίπεδο μενού ή  για να επιστρέψετε στην κατάσταση αναμονής.

15. Βοήθεια

Το τηλέφωνο δε λειτουργεί

- Έχετε τοποθετήσει σωστά τις μπαταρίες;
- Ελέγξτε ότι ο μετασχηματιστής έχει συνδεθεί σωστά.

Δεν υπάρχει σήμα

- Το τηλεφωνικό καλώδιο της βάσης έχει συνδεθεί στην πρίζα τηλεφώνου;
- Ελέγξτε ότι ο μετασχηματιστής έχει συνδεθεί σωστά στη βάση και στο φορτιστή(-ές) του ακουστικού.
- Χρησιμοποιείτε πάντα το τηλεφωνικό καλώδιο που συνοδεύει τη συσκευή.

Δεν μπορώ να πραγματοποιήσω ή να λάβω κλήσεις

- Ελέγξτε ότι ο μετασχηματιστής έχει συνδεθεί σωστά.
- Οι μπαταρίες μπορεί να χρειάζονται φόρτιση.
- Έγινε πρόσφατα διακοπή τροφοδοσίας; Εάν ναι, τοποθετήστε το ακουστικό στη βάση για 10 δευτερόλεπτα και δοκιμάστε ξανά. Εάν εξακολουθεί να μη λειτουργεί, αφαιρέστε τις μπαταρίες και αποσυνδέστε την ηλεκτρική τροφοδοσία για 10 λεπτά και, στη συνέχεια, τοποθετήστε ξανά τις μπαταρίες και επανασυνδέστε την τροφοδοσία, και δοκιμάστε ξανά.

Έχετε σήμα, αλλά το τηλέφωνο δεν μπορεί να πραγματοποιήσει κλήσεις

- Ίσως χρειάζεται να αλλάξετε τον τρόπο κλήσης από τονικό σε παλμικό, δείτε σελίδα 21.
- Εάν είστε συνδεδεμένος σε τηλεφωνικό κέντρο, ελέγξτε μήπως χρειάζεται να πληκτρολογήσετε κάποιο κωδικό πρόσβασης.

Το ακουστικό δεν κουδουνίζει

- Η ένταση κουδουνίσματος μπορεί να έχει απενεργοποιηθεί, δείτε σελίδα 19.
- Ελέγξτε ότι ο μετασχηματιστής έχει συνδεθεί σωστά.
- Ελέγξτε ότι το τηλεφωνικό καλώδιο είναι συνδεδεμένο.
- Βεβαιωθείτε ότι έχετε εγγράψει το ακουστικό στη βάση, δείτε σελίδα 42.

Καμία ένδειξη

- Οι μπαταρίες μπορεί να είναι αποφορτισμένες, να έχουν φτάσει στο τέλος της διάρκειας ζωής τους ή να μην είναι σωστά τοποθετημένες. Φορτίστε ή αντικαταστήστε τις μπαταρίες

Αναβοσβήνει το εικονίδιο

- Έχετε εγγράψει σωστά το ακουστικό στη βάση; Δείτε σελίδα 42.
- Ελέγξτε ότι ο μετασχηματιστής έχει συνδεθεί σωστά.
- Ελέγξτε ότι το ακουστικό βρίσκεται εντός της εμβέλειας της βάσης.
- Χαμηλή στάθμη φόρτισης μπαταριών, τοποθετήστε το ακουστικό στη βάση/φορτιστή για να φορτιστεί.

Το εικονίδιο δεν μετακινείται

- Δοκιμάστε να καθαρίσετε τις επαφές φόρτισης.
- Ελέγξτε ότι ο μετασχηματιστής έχει συνδεθεί σωστά.

Ακούτε τόνο κατειλημένου όταν πατάτε

- Βεβαιωθείτε ότι το ακουστικό βρίσκεται εντός της εμβέλειας της βάσης.
- Ένα άλλο ακουστικό που είναι εγγεγραμμένο στη βάση σας D1111 ίσως είναι στη γραμμή.

Ο τηλεφωνητής δεν ηχογραφεί μηνύματα

- Η μνήμη μπορεί να έχει γεμίσει. Αναπαράγεται και διαγράψτε παλιά μηνύματα, δείτε σελίδα 33.

Τα μηνύματα τηλεφωνητή έχουν λανθασμένη ημερομηνία και ώρα

- Έχετε ρυθμίσει την ημερομηνία και την ώρα; Δείτε σελίδα 24.

Δεν εμφανίζεται ο αριθμός/το όνομα του καλούντα

- Έχετε εγγραφεί συνδρομητής σε κάποια υπηρεσία Αναγνώρισης Κλήσης από τον παροχέα του δικτύου σας; Δείτε σελίδα 26.
- Ο κλών μπορεί να έχει απόκρυψη αριθμού.
- Δεν βρέθηκε αντίστοιχη καταχώριση ονόματος/αριθμού στον τηλεφωνικό σας κατάλογο. Βεβαιωθείτε ότι έχετε αποθηκεύσει το σωστό κωδικό κλήσης STD.

Δεν είναι δυνατή η εγγραφή ενός ακουστικού σε μια βάση

- Μπορείτε να εγγράψετε συνολικά 5 ακουστικά στη βάση σας D1111 και μπορείτε να εγγράψετε το ακουστικό σας D1111 μέχρι και σε 4 βάσεις. Βεβαιωθείτε ότι δεν έχετε υπερβεί αυτά τα όρια.

- Ελέγξτε ότι έχετε εισάγει το σωστό κωδικό PIN (προεπιλεγμένος PIN: 0000).
- Βεβαιωθείτε ότι βρίσκεστε σε απόσταση τουλάχιστον 1 μέτρου από οποιαδήποτε ηλεκτρική συσκευή για την αποφυγή παρεμβολών κατά την εγγραφή.

Ο σταθμός βάσης δεν κουδουνίζει αλλά οι λυχνίες του είναι αναμμένες

- Έχετε συνδέσει σωστά το τηλεφωνικό καλώδιο;
- Μήπως η ένταση κουδουνίσματος της βάσης είναι ρυθμισμένη σε αθόρυβη λειτουργία;
- Μπορεί η τηλεφωνική σας γραμμή ή πρίζα να παρουσιάζει πρόβλημα. Δοκιμάστε να χρησιμοποιήσετε άλλη πρίζα ή γραμμή.

Βόμβος στο τηλέφωνό μου ή σε άλλη ηλεκτρική συσκευή που βρίσκεται κοντά

- Ορισμένες φορές το D1111 μπορεί να προκαλέσει παρεμβολές σε άλλες ηλεκτρικές συσκευές εάν είναι τοποθετημένο πολύ κοντά τους. Σας συνιστούμε να τοποθετείτε το D1111 σε απόσταση τουλάχιστον ενός μέτρου από τέτοιες συσκευές για να αποφύγετε τον κίνδυνο πρόκλησης παρεμβολών.

Πιθανά προβλήματα με τα γραπτά μηνύματα

Δεν είναι δυνατή η αποστολή γραπτών μηνυμάτων και στην οθόνη εμφανίζεται η ένδειξη Η αποστολή απέτυχε

- Το τροφοδοτικό του σταθμού βάσης ή το καλώδιο τηλεφωνικής γραμμής μπορεί να μην έχει συνδεθεί σωστά. Ελέγξτε ότι το τροφοδοτικό του σταθμού βάσης είναι συνδεδεμένο στην πρίζα ρεύματος και ενεργοποιημένο και ότι το τηλέφωνο είναι συνδεδεμένο στην τηλεφωνική πρίζα.
- Ίσως υπάρχει πρόβλημα στη γραμμή. Ελέγξτε ότι η τηλεφωνική σας γραμμή λειτουργεί σωστά.
- Ίσως διαγράψατε κατά λάθος τον αριθμό του κέντρου υπηρεσιών μηνυμάτων. Δείτε σελίδα 39 για οδηγίες σχετικά με το πώς να εισάγετε τον αριθμό.

Δεν είναι δυνατή η αποστολή γραπτών μηνυμάτων

- Οι αριθμοί των κέντρων υπηρεσιών αποστολής και λήψης μηνυμάτων είναι ήδη προγραμματισμένοι στη συσκευή. Εάν πρέπει να τους αλλάξετε, ανατρέξτε στην ενότητα "Προσθήκη ή αλλαγή αριθμών Κέντρων Υπηρεσιών" στη σελίδα 39 ή επικοινωνήστε με τον παροχέα υπηρεσιών σας.

Δεν είναι δυνατή η λήψη γραπτών μηνυμάτων

- Σε κάποιους παροχείς δικτύου, δεν μπορείτε να λάβετε γραπτά μηνύματα εάν δεν στείλετε προηγούμενως ένα μήνυμα. Το πρώτο μήνυμά σας εγγράφει συνδρομητή στην υπηρεσία γραπτών μηνυμάτων.
- Περισσότερες από μια συσκευές που υποστηρίζουν γραπτά μηνύματα είναι συνδεδεμένες στην τηλεφωνική γραμμή. Αφαιρέστε τις άλλες συσκευές.
- Ελέγξτε ότι ο αριθμός του κέντρου υπηρεσιών σας είναι σωστός.
- Βεβαιωθείτε ότι έχετε εγγραφεί συνδρομητής σε μια υπηρεσία Αναγνώρισης Κλήσης και ότι αυτή είναι ενεργή. Αυτό μπορείτε να το εξακριβώσετε ελέγχοντας εάν το τηλέφωνό σας εμφανίζει τον αριθμό καλούντα όταν λαμβάνετε μια εισερχόμενη κλήση.
- Εάν χρησιμοποιείτε προσωπικές περιοχές χρηστών, παρακαλούμε βεβαιωθείτε ότι έχετε δώσει στους άλλους τον αριθμό της περιοχής χρήστη σας και ότι τον προσθέτουν στο τέλος του τηλεφωνικού σας αριθμού όταν σας στέλνουν γραπτά μηνύματα.

Ακούτε έναν ήχο ("μπιπ") σφάλματος

- Έχετε πατήσει λανθασμένο κουμπί αρκετές φορές στη σειρά. Προσέξτε τις οδηγίες που εμφανίζονται στην οθόνη ή ανατρέξτε στις οδηγίες του παρόντα οδηγού χρήστη.

16. Γενικές πληροφορίες

ΣΗΜΑΝΤΙΚΟ

Αυτή η συσκευή δεν είναι σχεδιασμένη για πραγματοποίηση κλήσεων έκτακτης ανάγκης σε περίπτωση που σημειωθεί διακοπή της ηλεκτρικής τροφοδοσίας. Θα πρέπει να κάνετε εναλλακτικές προβλέψεις για να έχετε πρόσβαση σε υπηρεσίες έκτακτης ανάγκης.

Αυτό το προϊόν προορίζεται για σύνδεση με αναλογικά δημόσια τηλεφωνικά δίκτυα μεταγωγής και ιδιωτικά τηλεφωνικά κέντρα εντός της Ελλάδας.

Ασφάλεια και Ηλεκτρομαγνητικές Παρεμβολές/ Πληροφορίες συμβατότητας

- Χρησιμοποιείτε μόνο μετασχηματιστές κατάλληλους για αυτή τη σειρά προϊόντων. Η χρήση μη εγκεκριμένης τροφοδοσίας ακυρώνει την εγγύησή σας και ενδέχεται να προκαλέσει ζημιά στο τηλέφωνο.
- Χρησιμοποιήστε μόνο τις εγκεκριμένες επαναφορτιζόμενες μπαταρίες που παρέχονται.
- Μην ανοίγετε το ακουστικό (παρά μόνο για να αντικαταστήσετε τις μπαταρίες του ακουστικού) ή τη βάση. Κάτι τέτοιο μπορεί να σας εκθέσει σε υψηλές τάσεις ή σε άλλους κινδύνους.
- Τα ραδιοσήματα που μεταδίδονται μεταξύ του ακουστικού και της βάσης μπορεί να προκαλέσουν παρεμβολές σε ακουστικά βοηθήματα.
- Το προϊόν ενδέχεται να προκαλέσει παρεμβολές σε άλλες ηλεκτρικές συσκευές, π.χ. τηλεοράσεις και ραδιόφωνα, ρολόγια/ξυτινητήρια και υπολογιστές στην περίπτωση που τοποθετηθεί σε κοντινή απόσταση. Συνιστάται να τοποθετήσετε το προϊόν σας σε απόσταση τουλάχιστον ενός μέτρου από τέτοιες συσκευές για να ελαχιστοποιήσετε τον κίνδυνο πρόκλησης παρεμβολών.
- Όλες οι μπαταρίες μπορούν να προκαλέσουν ζημιά σε ιδιοκτησία και/ή σωματική βλάβη σε περίπτωση που οι ακροδέκτες τους έρθουν σε επαφή με αγώγιμο υλικό, όπως κοσμήματα, κλειδιά ή αλυσίδες. Το αγώγιμο υλικό μπορεί να δημιουργήσει ηλεκτρικό κύκλωμα (βραχυκύκλωμα) και να θερμανθεί αρκετά. Χειριστείτε με προσοχή κάθε φορτισμένη μπαταρία, ειδικότερα σε περίπτωση που την τοποθετείτε στην τσέπη, σε κάποια τσάντα ή άλλο μέσο που περιέχει και μεταλλικά αντικείμενα.

- Μην απορρίπτετε ποτέ τις μπαταρίες σε φωτιά. Υπάρχει σοβαρός κίνδυνος έκρηξης ή/και απελευθέρωσης επικινδύνων τοξικών ουσιών.
- Σας συνιστούμε να συμβουλευθείτε κάποιον εξουσιοδοτημένο ειδικό προτού χρησιμοποιήσετε αυτό το προϊόν σε μικρή απόσταση από ιατρικό εξοπλισμό μονάδων έκτακτων αναγκών ή εντατικής νοσηλείας.
- Ιατρικές συσκευές
 - Βηματοδότες:** Η Ένωση Προηγμένης Ιατρικής Τεχνολογίας (Advanced Medical Technology Association - AdvaMed) συνιστά να διατηρείται απόσταση τουλάχιστον 15 cms (6 inches) μεταξύ ασύρματων φορητών συσκευών και ενός βηματοδότη. Οι υποδείξεις αυτές είναι σύμφωνες με αυτές του Οργανισμού Τροφίμων και Φαρμάκων των Ηνωμένων Πολιτειών (U.S. Food and Drug Administration).
 - Τα άτομα που φέρουν βηματοδότη θα πρέπει:**
 - Να κρατούν ΠΑΝΤΑ την ασύρματη φορητή συσκευή σε απόσταση μεγαλύτερη από 15 cms από το βηματοδότη τους, όταν η φορητή ασύρματη συσκευή είναι ενεργοποιημένη.
 - Να μη μεταφέρουν την ασύρματη φορητή συσκευή στην τσέπη που βρίσκεται στο ύψος του στήθους.
 - Να χρησιμοποιούν τη συσκευή στο αυτί που βρίσκεται στην αντίθετη πλευρά από αυτή που φέρουν το βηματοδότη, για να ελαχιστοποιούνται οι παρεμβολές.
 - Να απενεργοποιούν άμεσα την ασύρματη φορητή συσκευή, σε οποιαδήποτε περίπτωση υποψιάζονται ότι παρουσιάζονται παρεμβολές.
 - Ακουστικά βοηθήματα**
 - Ορισμένα ψηφιακά ασύρματα ραδιόφωνα ενδέχεται να δημιουργούν παρεμβολές σε ακουστικά βοηθήματα. Στην περίπτωση αντίστοιχων παρεμβολών, ίσως είναι επιθυμητό να συμβουλευτείτε τον κατασκευαστή του ακουστικού βοηθήματος για να σας προτείνει εναλλακτικές λύσεις.
 - Άλλες ιατρικές συσκευές**
 - Εάν χρησιμοποιείτε οποιαδήποτε άλλη προσωπική ιατρική συσκευή, συμβουλευτείτε τον κατασκευαστή της συσκευής σας για να σας καθορίσει εάν είναι επαρκώς προστατευμένη από την ενέργεια ραδιοσυχνότητας. Ο γιατρός μπορεί, ενδεχομένως, να σας βοηθήσει να συγκεντρώσετε τις απαραίτητες πληροφορίες.

Καθαρισμός

- Καθαρίζετε το ακουστικό και τη βάση (ή το φορτιστή) με ένα νοτισμένο (όχι βρεγμένο) πανί, ή ένα αντιστατικό μαντηλάκι.
- Μη χρησιμοποιήσετε ποτέ οικιακά γυαλιστικά καθώς μπορεί να προκαλέσουν ζημιά στο προϊόν. Μη χρησιμοποιείτε ποτέ στεγνό πανί καθώς μπορεί να αναπυχθεί στατικός ηλεκτρισμός.

Περιβάλλον

- Μην εκθέτετε τη συσκευή στον ήλιο.
- Το ακουστικό μπορεί να ζεσταθεί όταν οι μπαταρίες φορτίζονται ή μετά από παρατεταμένη χρήση. Αυτό είναι φυσιολογικό. Ωστόσο, σας συνιστούμε να μην τοποθετήσετε το προϊόν επάνω σε έπιπλα-αντίκες ή σε έπιπλα με επίστρωση από βερνίκι για να αποφύγετε τυχόν ζημιές.
- Μην τοποθετείτε το προϊόν επάνω σε χαλιά ή άλλες επιφάνειες που παράγουν ίνες ή σε θέσεις όπου εμποδίζεται η ελεύθερη ροή του αέρα στις επιφάνειές του.
- Μη βυθίζετε οποιοδήποτε τμήμα του προϊόντος σε νερό και μην το χρησιμοποιείτε σε υγρούς χώρους, όπως τα λουτρά.
- Μην εκθέτετε το προϊόν σε φωτιά, σε χώρους με εκρηκτικά ή άλλες επικίνδυνες συνθήκες.
- Υπάρχει μια μικρή πιθανότητα το τηλέφωνό σας να υποστεί ζημιά από καταιγίδα. Συνιστούμε να αποσυνδέετε το καλώδιο τροφοδοσίας και το καλώδιο της τηλεφωνικής γραμμής κατά τη διάρκεια μιας καταιγίδας.

Οδηγίες απόρριψης του προϊόντος

- **Οδηγία της Ευρωπαϊκής Ένωσης (ΕΕ) για τα Απόβλητα Ηλεκτρικού και Ηλεκτρονικού Εξοπλισμού (WEEE)**
Η οδηγία WEEE της Ευρωπαϊκής Ένωσης απαιτεί, προϊόντα που πωλούνται στις χώρες της ΕΕ, να φέρουν επάνω τους (ή σε ορισμένες περιπτώσεις, επάνω στη συσκευασία) την ετικέτα με το σύμβολο του διαγραμμένου κάδου απορριμμάτων. Όπως ορίζεται από την οδηγία WEEE, η ετικέτα με το σύμβολο του διαγραμμένου κάδου απορριμμάτων υποδηλώνει ότι οι πελάτες και τελικοί χρήστες στις χώρες της ΕΕ δεν πρέπει να απορρίπτουν ηλεκτρονικό ή ηλεκτρικό εξοπλισμό και αξεσουάρ μαζί με τα οικιακά απορρίμματα. Οι πελάτες ή τελικοί χρήστες αυτών των προϊόντων σε χώρες της ΕΕ θα πρέπει

να επικοινωνήσουν με τον τοπικό αντιπρόσωπο του προμηθευτή του εξοπλισμού τους ή το κέντρο σέρβις, για πληροφορίες σχετικά με το σύστημα συλλογής αποβλήτων της χώρας τους.

- Η Οδηγία Waste of Electrical and Electronic Equipment (WEEE - Απόβλητα Ηλεκτρικού και Ηλεκτρονικού Εξοπλισμού, 2002/96/EC) έχει τεθεί σε εφαρμογή για την ανακύκλωση προϊόντων χρησιμοποιώντας τις καλύτερες διαθέσιμες τεχνικές ανάκτησης και ανακύκλωσης, ώστε να ελαχιστοποιηθεί η επίδραση στο περιβάλλον, να επιτευχθεί η επεξεργασία τυχόν επικίνδυνων ουσιών και να αποφευχθεί η επέκταση της χρήσης της γης για την απόθεση των απορριμμάτων.

Οδηγίες απόρριψης του προϊόντος για οικιακούς χρήστες

Όταν δεν χρειάζεστε πλέον το προϊόν, παρακαλούμε αφαιρέστε τις μπαταρίες και απορρίψτε τις μπαταρίες και το προϊόν σύμφωνα με τις διαδικασίες ανακύκλωσης που ισχύουν στην περιοχή σας. Για περισσότερες πληροφορίες, παρακαλούμε επικοινωνήστε με τις τοπικές αρχές ή το κατάστημα που αγοράσατε το προϊόν.

Οδηγίες απόρριψης του προϊόντος για εταιρικούς χρήστες

Οι εταιρικοί χρήστες θα πρέπει να επικοινωνήσουν με τους προμηθευτές τους και να ελέγξουν τους όρους και τις συνθήκες του συμβολαίου αγοράς και να εξασφαλίσουν ότι αυτό το προϊόν δεν θα αναμιχθεί με άλλα εμπορικά απορρίμματα.

Πληροφορίες Εγγύησης

Ο εξουσιοδοτημένος αντιπρόσωπος ή το κατάστημα της Motorola όπου αγοράσατε το προϊόν της Motorola θα τηρήσει την εγγύηση ή/και θα παράσχει υπηρεσίες σέρβις.

Παρακαλούμε επιστρέψτε το προϊόν σας στον αντιπρόσωπο ή το κατάστημα για να ζητήσετε την υπηρεσία σέρβις εντός εγγύησης. Μην επιστρέψετε το τηλέφωνο στην Motorola. Για να καλυφθείτε με σέρβις εντός εγγύησης, θα πρέπει να προσκομίσετε την απόδειξη αγοράς ή κάποιο άλλο ισοδύναμο αποδεικτικό στοιχείο όπου να φαίνεται η ημερομηνία αγοράς. Θα πρέπει επίσης να φαίνεται καθαρά ο σειριακός αριθμός του τηλεφώνου. Η εγγύηση δεν ισχύει εάν ο αριθμός τύπου και ο σειριακός αριθμός στο προϊόν έχουν αλλοιωθεί, διαγραφεί, απομακρυνθεί ή η ανάγνωσή τους έχει γίνει αδύνατη.

Τι δεν καλύπτεται από την Εγγύηση

- Ελαττώματα ή ζημιές που προέκυψαν ως αποτέλεσμα μη κανονικής και φυσιολογικής χρήσης του Προϊόντος ή εξαιτίας μη τήρησης των οδηγιών που περιέχονται σε αυτές τις οδηγίες χρήσης.
- Ελαττώματα ή ζημιές από κακή χρήση, ατύχημα ή αμέλεια.
- Ελαττώματα ή ζημιές εξαιτίας ακατάλληλων δοκιμών, λειτουργίας, συντήρησης, ρύθμισης ή οποιαδήποτε άλλη διαφοροποίηση ή μετατροπή οποιουδήποτε είδους.
- Θραύση ή ζημιά στις κεραίες εκτός και αν οφείλονται άμεσα σε ελαττωματικά υλικά ή κατασκευή.
- Προϊόντα που έχουν αποσυναρμολογηθεί ή επισκευαστεί με τέτοιο τρόπο, ώστε να επηρεαστεί η απόδοσή τους ή να εμποδίζονται οι επαρκείς έλεγχοι και δοκιμή προκειμένου να πιστοποιηθεί η ισχύς της εγγύησης.
- Ελαττώματα ή ζημιές που οφείλονται στην εμβέλεια εκπομπής.
- Ελαττώματα ή βλάβη εξαιτίας υγρασίας, υγρών ή πέσιμο.
- Όλες οι πλαστικές επιφάνειες και όλα τα υπόλοιπα, εξωτερικά εκτιθέμενα μέρη που έχουν γρατσουνιστεί ή υποστεί ζημιά εξαιτίας της φυσιολογικής χρήσης.
- Προϊόντα που έχουν ενοικιαστεί σε προσωρινή βάση.
- Περιοδική συντήρηση και επισκευή ή αντικατάσταση τμημάτων εξαιτίας της φυσιολογικής χρήσης και φθοράς.

Τεχνικές πληροφορίες

Πόσα τηλέφωνα μπορώ να έχω;

Όλα τα στοιχεία των τηλεφωνικών συσκευών διαθέτουν έναν Ισοδύναμο αριθμό κουδουνίσματος (REN), ο οποίος χρησιμοποιείται για τον υπολογισμό του αριθμού των στοιχείων που μπορούν να συνδεθούν σε οποιαδήποτε τηλεφωνική γραμμή. Το D1111 διαθέτει REN ίσο με 1. Η τιμή του REN που επιτρέπεται συνολικά είναι 4. Εάν ξεπεράσετε αυτό το όριο, τα τηλέφωνα ενδέχεται να μην κουδουνίζουν. Με διαφορετικούς τύπους τηλεφώνου το κουδούνισμα δεν είναι εγγυημένο, ακόμη κι αν η τιμή του REN είναι μικρότερη του 4.

Οποιοδήποτε πρόσθετο ακουστικό ή φορητός που εγγράφετε έχει REN ίσο με 0.

Ραδιοεξοπλισμός & Τηλεπικοινωνιακός Τερματικός Εξοπλισμός (R&TTE)

Το προϊόν αυτό προορίζεται για χρήση στην Ελλάδα, για σύνδεση με το δημόσιο δίκτυο τηλεφωνίας και συμβατά τηλεφωνικά κέντρα.

Ο εξοπλισμός αυτός συμμορφώνεται με τις απαραίτητες προϋποθέσεις της Οδηγίας 1999/5/EK σχετικά με τον Ραδιοεξοπλισμό και τον Τηλεπικοινωνιακό Τερματικό Εξοπλισμό, καθώς και με το πρότυπο της Διεθνούς Επιτροπής για την Προστασία από τις Μη Ιονίζουσες Ακτινοβολίες (ICNIRP) σχετικά με την έκθεση σε ηλεκτρομαγνητική ενέργεια.

Δήλωση Συμμόρφωσης

Η Motorola δηλώνει ότι το προϊόν αυτό συμμορφώνεται με τις απαραίτητες προϋποθέσεις και άλλες σχετικές υποδείξεις που προέρχονται από την Οδηγία 1999/5/EK.

Η Δήλωση Συμμόρφωσης για αυτή τη σειρά προϊόντων διατίθεται στην ιστοσελίδα:

<http://www.motorola.com/eu/radios/technicaldocumentation>

Σύνδεση σε τηλεφωνικό κέντρο

Το προϊόν αυτό προορίζεται για χρήση στην Ελλάδα, για σύνδεση με το κοινό τηλεφωνικό δίκτυο.

Εισαγωγή παύσης

Σε ορισμένα τηλεφωνικά κέντρα, μετά την κλήση του κωδικού πρόσβασης μπορεί να χρειαστεί να περιμένετε για λίγο μέχρι το κέντρο να συνδεθεί με μια εξωτερική γραμμή. Επομένως θα χρειαστεί να εισάγετε μια παύση στην ακολουθία κλήσης.

Πατήστε παρατεταμένα  για να εισάγετε μια παύση (P) πριν εισάγετε τον τηλεφωνικό αριθμό.

Ενδέχεται επίσης να χρειαστεί να εισάγετε μια παύση κατά την αποθήκευση διεθνών αριθμών ή αριθμών με χρέωση.

Ανάκληση

Εάν συνδέσετε με ένα τηλεφωνικό κέντρο/PABX, μπορεί να χρειαστεί να χρησιμοποιήσετε τη λειτουργία ανάκλησης. Για περισσότερες λεπτομέρειες επικοινωνήστε με τον προμηθευτή του τηλεφωνικού κέντρου.

17. Επίτοιχη τοποθέτηση

ΣΗΜΑΝΤΙΚΟ

Πριν προχωρήσετε σε επίτοιχη τοποθέτηση του D1111, βεβαιωθείτε ότι δεν υπάρχει κίνδυνος να τρυπήσετε κρυφά καλώδια ή σωλήνες που τυχόν υπάρχουν στο εσωτερικό του τοίχου.

Πριν τη διάτρηση, βεβαιωθείτε ότι το καλώδιο τροφοδοσίας και το καλώδιο τηλεφωνικής γραμμής φτάνουν στις αντίστοιχες πρίζες.

1. Χρησιμοποιήστε τα παρακάτω σχηματικά υποδείγματα για να σημαδέψετε τα σημεία διάτρησης.
- Για επίτοιχη τοποθέτηση της βάσης, ανοίξτε δύο οπές στον τοίχο σε οριζόντια απόσταση μεταξύ τους 4.5 cm, χρησιμοποιώντας τρυπάνι με μύτη 8 mm.

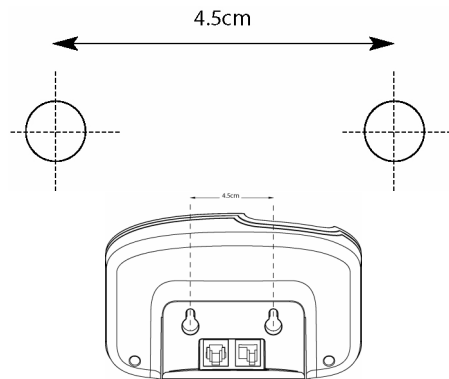

- Για επίτοιχη τοποθέτηση του φορτιστή, ανοίξτε δύο οπές στον τοίχο σε οριζόντια απόσταση μεταξύ τους 3.2 cm, χρησιμοποιώντας τρυπάνι με μύτη 8 mm.

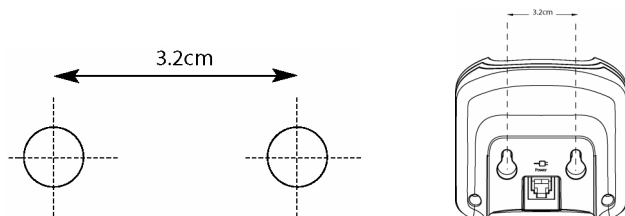

2. Περάστε τα ούπα εάν είναι απαραίτητο και κατόπιν περάστε τις βίδες, αφήνοντάς τις να προεξέχουν κατά 5 mm περίπου από τον τοίχο στον οποίο θα αναρτηθεί το τηλέφωνο.

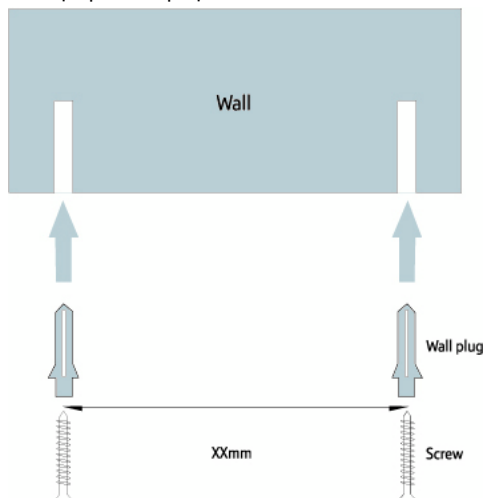

3. Τραβήξτε τη βάση/το φορτιστή από το στήριγμα (stand) και ανοίξτε τις σπές στο πίσω μέρος της βάσης περνώντας τις κεφαλές των βιδών και τραβήξτε απαλά τη βάση/το φορτιστή προς τα κάτω για να βεβαιωθείτε ότι έχει στερεωθεί στη θέση του/της.



MOTOROLA, the Stylized M Logo and all other trademarks indicated as such herein are trademarks of Motorola, Inc. © Reg. U.S. Pat. & Tm. Off.

© Motorola, Inc. 2008



Version 1 (20112008-GR)

