



MOTOROLA

Моторола серия D1110

Цифров безжичен телефон с
телефонен секретар

Внимание

*Използвайте само акумулаторни батерии.
Заредете слушалката за 24 часа преди
употреба.*

Добре дошли

при новата Ви Моторола D1111 цифров безжичен телефон!

- Базова станция, която може да се монтира свободно на стената - всички слушалки са безжични и могат да се разположат навсякъде в рамките на обхвата.
 - 1.6" цветен дисплей.
 - Телефонен указател с 100 имена и номера.
 - Копиране на данни от телефонния указател между другите слушалки.
 - Скрийнсейвър часовник на дисплея.
 - Телефонен секретар с време за запис от 12 минути.
 - Изпращане и получаване на текстови съобщения.¹
 - Дисплеят Ви показва, кой се обажда и Вие виждате информация за последните 30 обаждания в списъка на повикванията.²
 - Възможност за регистриране на до 5 слушалки към една базова станция и регистриране на 1 слушалка на до 4 различни базови станции.
 - Възможност за провеждане на вътрешни разговори, конферентни разговори между вътрешни и външни обаждания.
- ¹ Вие трябва да се абонирате при мрежовия си оператор за услугата "Идентификация на повикването" за функциониране на текстови съобщения и номерът Ви не трябва да е скрит. Възможно е, за да функционира на тримесечна такса. Възможно е линиите на други мрежови оператори да не съответстват на тази услуга за текстови съобщения.
- ² За да използвате тази услуга, трябва да сте абониран за услугата "Идентификация на повикването". Възможно е заплащането на тримесечна такса.

Този апарат не може да осъществява спешни повиквания, когато електрозахранването спре. Необходимо е да се направят алтернативни приспособления, за да може да осъществявате спешни повиквания.

Ръководството за информация Ви доставя необходимата информация, от която се нуждаете, за да ползвате изцяло Вашия телефон.

Преди да телефонирате с него за първи път, е необходимо да го настроите. Следвайте лесните инструкции в "Как да стартираме" на следващите няколко страници.

ВАЖНО

Използвайте само доставения телефонен кабел.

Този апарат не може да осъществява спешни телефонни повиквания, когато електрозахранването спре. Необходимо е да се направят алтернативни приспособления, за да може да осъществявате спешни повиквания.

Всичко ли имате?

- D1111 слушалка
- D1111 базова станция
- Указания за бързо стартиране
- 2 AAA акумулаторни NiMH батерии
- Захранващ адаптер за базовата станция
- Телефонен кабел
- Болтове за стenen монтаж и дюбели

Ако сте закупили големия комплект D1111 Вие ще получите допълнително и следните неща:

- D1111 слушалка & зарядна станция
- 2 AAA акумулаторни NiMH батерии
- Захранващ адаптер за зарядната станция

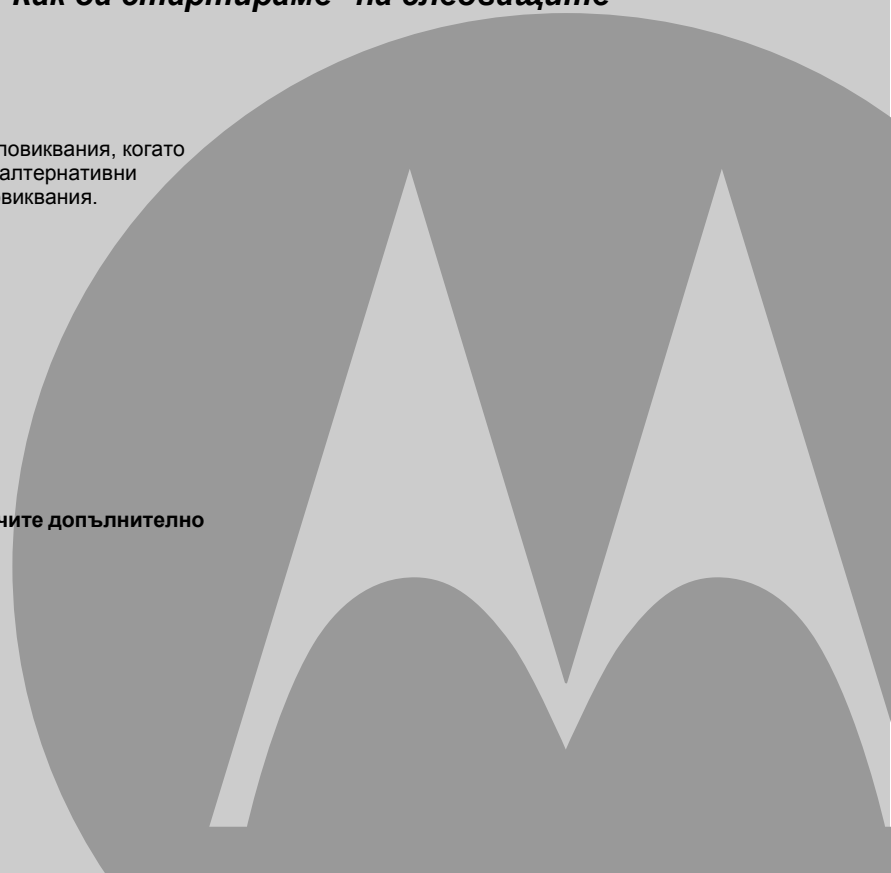

1. Инсталиране	6	Копиране на запис към друга слушалка.....	17
Разположение.....	6	Копиране на целия тел. указател в друга слушалка.....	18
Настройки.....	6	Статус памет.....	18
Свързване на голямата базова станция.....	6	4. Настройки на слушалката	18
Свързване на слушалката със зарядното устройство (Само мулти-пакет).....	6	Мелодия на слушалката.....	18
Настройване на Вашия D1111.....	7	Сила на звука.....	18
Ръчно настройване на датата и часа.....	8	Сила на звука на слушалката.....	19
2. Запознайте се с Вашия телефон	8	Име на слушалката.....	19
Преглед на Вашата слушалка.....	8	Език на дисплея.....	19
Дисплей на слушалката.....	9	Фон.....	19
Икони на дисплея.....	9	Меню цвят.....	19
Преглед на базовата станция.....	10	Скринсейвър.....	19
Навигиране в менютата.....	11	Забавяне на светлината.....	20
Карта на менюто.....	12	Контраст на дисплея.....	20
Карта на буквите.....	13	Авт. разговор.....	20
3. Как да използваме телефона	14	Тон на бутоните.....	20
Включване/изключване на слушалката.....	14	Код за достъп PABX.....	20
Обаждане.....	14	5. Настройки на базовата станция	21
Предварително избиране.....	14	Мелодия на базата.....	21
Край на повикването.....	14	Сила на звънене на базата.....	21
Получаване на повикване.....	14	Режим на избиране.....	21
Регулиране на силата на звука на слушалката.....	14	Приоритет на звънене.....	21
Без звук.....	14	Режим R-бутон.....	21
Обаждане към друга слушалка.....	14	Първо повъняване.....	21
Прехвърляне на разговор.....	14	Системен ПИН.....	22
Конферентен разговор.....	15	Връщане на настройките по подразбиране.....	22
Извъшване на повикване "Свободни ръце".....	15	Настройки по подразбиране.....	22
Отговор на повикване в режим свободни ръце.....	15	Икономичен режим.....	23
Изтриване на номер от списъка с повторни избираня.....	15	6. Часовник и аларма	23
Запамятаване на номер от списъка с повторни избираня в тел. указател.....	15	Дата и час.....	23
Изтриване на повторно набрат номер/изтриване на всички номера.....	15	Настройване на будилника.....	23
Заклучване на клавиатурата.....	15	Аларма вкл./изкл.....	24
Повикване/намиране на слушалката.....	16	Изключване мелодията на алармата.....	24
Запамятаване на име и номер.....	16	Формат час.....	24
Отваряне на тел. указател по време на разговор.....	17	7. Напомняне	24
Преглед на данни.....	17	Прибавяне на ново събитие.....	24
Набиране на запис.....	17	Изключване звънене за напомняне.....	25
Редактиране на име или номер.....	17	Показване на детайли за напомняне.....	25
Редактиране на мелодия.....	17	Редакция на напомняне.....	25
Изтриване на запис.....	17	Изпращане на напомняне като текстово съобщение.....	25
Изтриване на целия тел. указател.....	17	Изтриване на напомняне.....	25
		Изтриване на всички напомняния.....	25

8. Списък на повикванията	26	Четене, препращане, изтриване, преглед и запаметяване на номера на съобщения в "Приемане".....	36
Дисплей.....	26	Редактиране или изпращане на съобщения в кутията "Проекти".....	37
Списък на повикванията.....	26	Напред или изтриване на текст в Изход.....	37
Аларма за нови повиквания.....	26	Редактиране на шаблони.....	37
Преглед на новите пропуснати повиквания.....	26	Изтриване на текст.....	37
Преглед и избиране от списък с повикванията.....	26	Добавяне или промяна на номера на сервизни центрове.....	38
Копиране на номера от списъка с повикванията в тел. указател.....	26	Настройване на център за изпращане.....	38
Изпращане на текстово съобщение към номер от списъка с повикванията.....	27	Тон на уведомление за съобщение.....	38
Изтриване на запис.....	27	Настройка на размер на съобщение.....	38
Изтриване на всички записи.....	27	Добавяне на потребителска пощенска кутия.....	39
9. Изчакване на обаждане	28	Отваряне и прочит на текстови съобщения в пощенска кутия.....	39
10. Гласова поща	28	Редактиране на потребителска пощенска кутия.....	39
11. Стаен монитор	28	Изтриване на потребителска пощенска кутия.....	40
За включване на стаен монитор.....	28	Настройване на подадреси за обща пощенска кутия.....	40
За промяна нивото на монитора.....	28	14. Използване на допълнителни слушалки	40
За настройка на набран номер.....	28	Регистриране на допълнителна слушалка.....	40
12. Телефонен секретар	29	Избор на база.....	41
Контролни бутони на базовата станция.....	29	Отрегистраване на слушалка.....	41
Включване / изключване на телефонния секретар.....	30	15. Помощ	41
Забавяне отговор.....	30	16. Основна информация	43
Изключване/ включване на звука на аларма съобщения.....	30	Информация за безопасност и електромагнитни смущения/съвместимост.....	43
Аларма на екрана.....	30	Почистяване.....	44
Запис на собствено изходящо съобщение.....	30	Околна среда.....	44
Език на гласовите указания или на изходящото съобщение.....	31	Инструкции за рециклирането на продукта.....	44
Проверяване или изтриване на изходящо съобщение.....	31	Гаранционна информация.....	45
Избор на режим изходящо съобщение.....	32	R&TTE.....	46
Записване на мемо.....	32	Декларация за съответствие.....	46
Преглед на повикванията.....	32	Включване към тел. централа.....	46
Прослушване на съобщение.....	32	Изискване на пауза.....	46
Изтриване на всички стари съобщения.....	33	Второ обаждане.....	46
Включване или изключване на отдалечения достъп.....	33	17. Стенен монтаж	47
Смяна на ПИН за отдалечен достъп.....	33		
Дистанционно включване на телефонния секретар.....	33		
Оперирание с телефонния секретар от друг телефон.....	34		
13. Текстови съобщения	35		
Абониране за услугата "SMS".....	35		
Изпращане на текстово съобщение.....	35		
Стандартно въвеждане на текст.....	36		
Получаване и четене на текстови съобщения.....	36		
Прочит на ново съобщение.....	36		

1. Инсталиране

ПРЕДУПРЕЖДЕНИЕ

Не поставяйте Вашата D1111 в банята или на други влажни места.

Разположение

Вие трябва да поставите Вашата D1111 на 2 метра разстояние от контакта и телефонния контакт, така че да има достатъчно място за кабела.



Уверете се, че той е на най-малко 1 метър разстояние от други електрически уреди, за да се предотвратят смущения. Вашият D1111 функционира като изпраща радиосигнали между базовата станция и слушалката. Силата на сигнала зависи от мястото, където сте поставили базовата станция. Настройте я възможно най-високо, за да получите възможно най-добър сигнал.

За стенен монтаж на базовата станция D1111, виж "Стенен монтаж" на страница 47.

ОБХВАТ НА СЛУШАЛКАТА

D1111 има обхват от около 300 метра на открито, когато няма препятствия между базовата станция и слушалката. Всяко препятствие между базовата станция и слушалката намалява значително обхвата. Когато базовата станция се намира в закрити помещения и слушалката е или отвън, или вътре, обхватът е по принцип около 50 метра. Дебели каменни стени могат също да окажат силно влияние върху обхвата.

СИЛА НА СИГНАЛА

Иконата  на Вашата слушалка показва, когато имате обхват. Когато сте извън обхвата на базовата станция, екранът показва индикацията Търсене...  и мига. Когато по време на разговор слушалката се намира извън обхват, ще прозвучи предупредителен звук за напускане на обхвата.

Ако в момента телефонирате, линията ще се разпадне, ако слушалката излезе от обхвата на станцията. Когато се върнете обратно в обхват. Слушалката ще се свържи отново автоматично с базовата станция.

Настройки

ВАЖНО

Базовата станция трябва да е включена през цялото време в контакта. Не включвайте кабела в контакта, докато слушалката не е изцяло заредена. Използвайте само захранващия и телефонния кабел, които са приложени към продукта.

КОЙ АДАПТЕР ЗА КАКВО Е?

Адаптерът с безцветния конектор е за базовата станция, а адаптерът с червения конектор е за зарядната станция.

Свързване на голямата базова станция

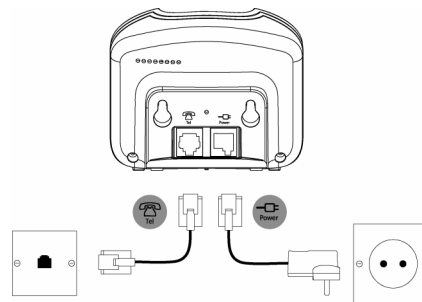



Пъхнете кабела с прозрачния конектор в маркираната букса  в долната част на базовата станция и пъхнете другия край в контакта на стената и включете захранването.

Свързване на слушалката със зарядното устройство (Само мулти-пакет)

Ако сте закупили големия пакет, тази операция трябва да се повтори при всички слушалки и зарядни устройства.

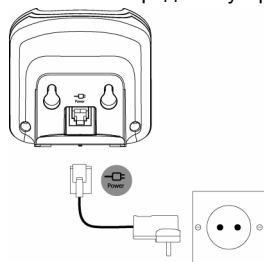
1. Пъхнете телефонния кабел с червения конектор в маркираната буква **—CF** в долната част на зарядното устройство.



2. Поставете 2 x AAA NiMH батерии, доставени със слушалката. Плъзнете капака на мястото му.
3. Поставете слушалката в зарядното устройство и заредете най-малко 24 часа. Когато слушалката е напълно заредена иконата  ще покаже, че тя е напълно заредена.
4. Когато след 24 часа, слушалката е напълно здаредена, превключете телефонния кабел от базата в телефонният контакт на стената.

ВАЖНО

Предупреждение! Използвайте само акумулаторни батерии. Ако използвате неакумулаторни батерии, на екрана ще се покаже Погр. батерия и зареждането ще спре. Моля, смете ги с презареждащи се.

ПРЕДУПРЕЖДЕНИЕ ЗА СЛАБИ БАТЕРИИ

Ако  иконата показва червен сегмент на дисплея, е необходимо да презаредите слушалката преди да може да я използвате отново.

По време на зареждането иконата  се движи на дисплея.

ДАНИИ ЗА БАТЕРИИТЕ

При идеални условия напълно заредените батерии издържат около 10 часа телефонирание или 100 часа в режим на готовност на едно зареждане.

Обърнете внимание на това, че новите батерии не достигат пълния си капацитет, преди да бъдат нормално използвани няколко дена.

За да запазите батериите в най-добро състояние, оставете слушалката в базата за съответно няколко часа.

Пълното изпразване на батериите най-малко един път седмично ще им помогне да имат възможно най-дълъг живот.

Зарядният капацитет на акумулаторните батерии ще намалее с времето поради износване и когато интервалите между телефонирание/режим на готовност на слушалката са малки. Евентуално ще бъде необходимо те да бъдат сменени.

След като заредите слушалката за първи път, следващото зареждане трябва да продължи около 6-8 часа на ден. Батериите и слушалката могат да се нагорещят по време на зареждането. Това е нормално.

Настройване на Вашия D1111

Екранът "Добре дошли"

1. Екранът "Добре дошли" ще се появи бързо и след това се показва списък със страните.

2. Скролирайте с  или  към вашата страна (оператор) и натиснете Избир.

Слушалката и базата ще рестартират, за да заредят правилните настройки. Появява се дисплей в режим на готовност и Вашият телефон е готов за употреба.

Вие може да телефонирате и да получавате обаждания и без да сте избрали страна и мрежов оператор, но екранът "Добре дошли" ще се появява, докато не направите настройките за Вашата страна.



Дата и час

Абонирайки се за услугата "Идентификация на повикването", датата и часът се настройват автоматично за всички слушалки винаги, когато получите първото обаждане.

Датата и часът се записва с всяко съобщение, което получавате на телефонния секретар.

Ако не сте абониран за услугата "Идентификация на повикването", Вие може да настроите ръчно датата и часа.

Ръчно настройване на датата и часа

1. Натиснете Меню и скролирайте с  или  към Време & Аларма и натиснете Избир..
2. ДАТА & ЧАС се изписват. Натиснете Избир..
3. Въведете датата като използвате формат ДД/ММ/ГГ напр. 01.09.08 за 1 септември 2008 г.. Въведете часа във формат 12 или 24 часа. Натиснете Запиши. За смяна на формата виж 24.
4. Натиснете  или Back(Назад) докато се върнете в режим на готовност.

Вашият D1111 е готов за употреба.

2. Запознайте се с Вашия телефон

Преглед на Вашата слушалка

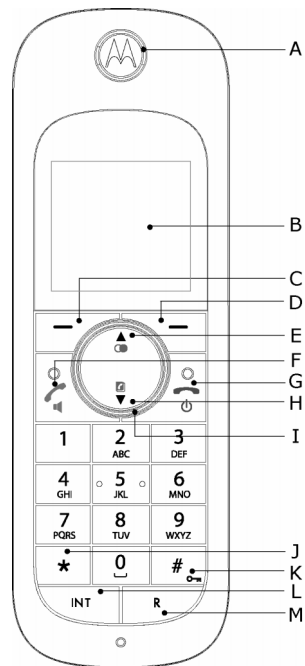

A Слушалка

B Дисплей

Виж 9 за запознаване с иконите на дисплея.

С Опция бутон (вляво)

Натиснете, за да отворите менюто
Натиснете, за да изберете опцията на дисплея.

С Опция бутон (вдясно)

Натиснете в режим на готовност, за да отворите менюто на тел. указател, виж 16.

Натиснете, за да изберете опцията на дисплея.

Е Пренабиране/ горен бутон

Натиснете в режим на готовност и скролирайте през списъка за пренабиране, виж 15.

в режим на говорене, натиснете, за да регулирате звука.

в режим меню, натиснете, за да скролирате между опциите.

При запис на данни в телефонния указател, натиснете и задръжте натиснат, за да въведете интервал, виж 46.

F Бутон за говорене / свободни ръце

В режим на готовност натиснете, за да извършите вътрешно повикване, виж 14.

В режим на говорене натиснете, за да включите и изключите режим свободни ръце, виж 15.

G Приключване на повикването/ Изключване/включване

Натиснете, за да приключите разговора, виж14.

Натиснете в режим меню, за да се върнете в режим на готовност.

Натиснете в режим на готовност и задръжте натиснат, за да изключите слушалката. Когато тя е изключена, натиснете, за да я включите.

H Телефонен указател/долен бутон

Натиснете в режим на готовност и скролирайте между списъка с имена, виж 17.

в режим на говорене, натиснете, за да регулирате звука.

в режим меню, натиснете, за да скролирате между опциите.

I Лампичка на звънец навигатор

Светва, когато телефонът е в употреба. Светва, за да отбележи ново събитие, напр. пропуснато обаждане.

J *

Натиснете и задръжте натиснат, за да превключите между пулсово и тонално набиране, виж 21.

K #/ Заклучване

Натиснете и задръжте, за да заключите клавиатурата, виж15.

Изберете Дебл., за да отключите и следвайте инструкциите на екрана.

L Int (Вътрешно повикване)

Използва се за вътрешни повиквания, виж 41.

M R (Прекъсване)

Може да се използва с тел. централа/PABX.

Дисплей на слушалката



Индикатор за обхвата

Мига, когато се намирате извън обхвата или не сте регистрирал слушалката

Статус на батериите
Движи се при зареждане

Име/номер на слушалката

Икони на дисплея



В режим на готовност показва, че слушалката се намира в обхвата на базовата станция.

Мига, когато се намирате извън обхвата.



Показва, когато е включен режим ECO









Звукът на слушалката е изключен.







Показва, когато се намирате в режим свободни ръце.



Телефонният секретар е включен.

-  Настроена е аларма.
-  Клавиатурата е заключена.
-  Имате съобщения на телефонния секретар.
-  Имате текстови съобщения.*
-  Имате гласови съобщения.*
-  Имате неприети повиквания.*

Приблизителното ниво на батериите се показва отдолу:

-  Показва, че батерията е заредена.
-  Батерията е частично заредена.
-  Батерията е слаба.
-  Батерията е почти празна (червено).

* За да функционира тази опция, трябва да сте абониран за услугата "Идентификация на повикването". Възможно е заплащането на тримесечна такса.

ЗАБЕЛЕЖКА

Когато паметта на ТС, на текстовите и гласовите съобщения е пълна, под съответната икона ще се появи бяла линия.

Преглед на базовата станция

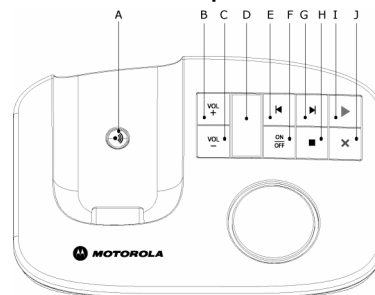

A Бутон повикване слушалка

Натиснете в режим на готовност, за да повикате слушалката, виж 16. Натиснете и задръжте натиснат, за да стартирате режим на регистриране, когато регистрирате слушалките, виж 40.

B Увеличи звука

C Намали звука

D Светодиоден индикатор

Показва, когато телефонният секретар е включен или изключен и колко нови съобщения имате.

Когато телефонният секретар е ВКЛ. Показва броя на съобщенията

Когато паметта е пълна и телефонният секретар е включен

Сменя между "F" и броя на съобщенията

По време на отдалечен достъп на телефонния секретар

Показва "A"

Когато има записани входящи/изходящи съобщения и мемо

Показва "I"

По време на регулиране на звука

Показва "0" - "9" или "H" за по-силен звук

Когато телефонният секретар е
ИЗКЛ. и не е активен

Показва "-."

При пускането

Премигва между "С" и броя на
съобщенията, ако не е
настроен часът

E Прегледай назад/отговори

F Телефонният секретар вкл./изкл.

G Премини напред

H Стоп

I Изслушай/пауза

J Изтрий



За повече информация относно тези контролни бутони, виж 29.

Навигиране в менютата

Вашият D1111 има лесна система за навигация в менютата.

Всяко меню има списък от опции, които може да видите на
графиката на следващата страница.

Когато слушалката е включена и се намира в режим на готовност:

1. Натиснете **Меню**, за да отворите главното меню.
2. След това използвайте  или бутоните , за да скролирате
между наличните опции.
3. Натиснете бутона **Избир.**, за да изберете опция от менюто или
бутона **Back(Назад)**, за да се върнете обратно към предния екран.
За да се върнете към предното ниво, натиснете **Back(Назад)**.
За да излезете от менюто и да се върнете към режим на
готовност, натиснете .

*Ако не се натисне нито един бутон в рамките на 30 сек.,
слушалката се връща автоматично в режим на готовност.*

Карта на менюто

Текстови съобщения	Телефонен секретар	Списък на повикванията	Устройство за напомняне	Часовник и аларма	Настройки	Регистрация	Добълнително	Имена	Натисни име по време на повикването:
Запис SMS Приемане Проекти Изход Шаблони Съобщ. изтр. Настройки SMS <i>Сервизни центр.</i> <i>Н-р поща</i> <i>Размер съобщ.</i> <i>У-е за съобщ.</i> <i>Потребител</i>	Прослушване Чуй всички Отг. Вкл./Изкл. Запис на мемо Отговор Съобщ. се изтр.! Н-ки отговора <i>Език</i> <i>Режим отговор</i> <i>Забав. отговор</i> <i>У-е за съобщ.</i> <i>Дист. достъп</i>	Проп. обажд. Приет обажд. Избрани н-ра Изтр. повикв. Пром. събитие Изпр. като текст Изтрий събитие Изтр. вс. съобщ.	Ако има някакво събитие, ще се появи следната опция. Прибави събит.* Детайли Пром. събитие Изпр. като текст Изтрий събитие Изтр. вс. съобщ.	Дата & Час Аларма Формат време	Настройване на слушалката М-я на звънене Сила на звънене Сила звук разг. Моб. име Език Изобр. дисплей Цвят на менюто Скрийнсейвър Забавяне светл. Контр. дисплей Авт. разг. Звук бутони Доп. код Настройване на базовата станция М-я на звънене Сила на звънене Режим избиране Приор. звънене Режим R-бутон Първо позв. Системен PIN Първ. състояние ECO режим	Рег. моб. част Избор на база Отрегистриране	Монитор за стая	От меню в режим на готовност: С-ка Запис данни Коп. на ТУ Код за набирање Статус памет Теп. у-л изтр. Натиснете  в режим на готовност: Списък тел. указател се появява Избери ОПЦИИ: <i>Детайли</i> <i>Изпращане на Пром. данни</i> <i>Копирай данни</i> <i>М-я на звънене</i> <i>Изтрий данни</i>	Списък тел. указател се появява. Избери ОПЦИИ: <i>Запис данни</i> <i>Детайли</i> <i>Пром. данни</i> <i>Изтрий данни</i>

*Ало в списъка има вече събитие, се появява "Събитие".
 В противен случай се появява "Запис данни".

Карта на буквите

Бутон	Място	Определени букви и символи
1	L/U*	. , - ? ! i ÿ ' @ : ; / 1
2 abc	L	a b c 2 ä æ å à ç
	U	A B C 2 Ä Æ Å Ç
3 DEF	L	d e f 3 è é
	U	D E F 3 Ě ě
4 GHI	L	g h i 4 ì
	U	G H I 4
5 JKL	L	j k l 5
	U	J K L 5
6 MNO	L	m n o 6 ö ø ò ñ
	U	M N O 6 Ö Ø Ñ
7 PQRS	L	p q r s 7 ß
	U	P Q R S 7
8 TUV	L	t u v 8 ù ü
	U	T U V 8 Ü
9 WXYZ	L	w x y z 9
	U	W X Y Z 9
0	L/U	спейс 0
*	L/U	отваря таблица на символите
#	L/U	натиснете кратко, за да превключите между Abc, abc, ABC и 123

*L = голяма
U = малка

Ако езикът на дисплея е Руский, Украинська, Български и Хрватски , вижте посочената по-долу таблица с букви:

Бутон	Място	Определени букви и символи
1	L/U*	. , - ? ! ' @ : ; / 1
2 abc	L	а б в г 2
	U	А Б В Г 2
3 DEF	L	д е ж з 3 ё
	U	Д Е Ж З 3 Ё
4 GHI	L	и й к л 4
	U	И Й К Л 4
5 MNO	L	м н о п 5
	U	М Н О П 5
6 PQRS	L	р с т у 6
	U	Р С Т У 6
7 WXYZ	L	ф х ц ч 7
	U	Ф Х Ц Ч 7
8 TUV	L	ш щ ъ ы 8
	U	Ш Щ Ъ Ы 8
9 WXYZ	L	ь э ю я 9
	U	Ь Э Ю Я 9
0	L/U	спейс 0
*	L/U	отваря таблица на символите
#	L/U	натиснете кратко, за да превключите между големи и малки букви



*L = голяма
U = малка

3. Как да използваме телефона

ТАЙМЕР НА РАЗГОВОР

Вашата слушалка ще посочи автоматично продължителността на всички външни разговори. Дисплея на слушалката показва едновременно по време на разговор и за няколко секунди след това, времето, през което телефонът е "откачен".

Включване/изключване на слушалката

1. Натиснете в режим на готовност и задръжте натиснат,  за да изключите слушалката. Когато тя е изключена, натиснете , за да я включите.

Обаждане

1. Натиснете .
2. Когато чуете тона за избиране, наберете номера.

Предварително избиране

1. Изберете първо номера. Ако направите грешка, натиснете Изтрив., за да изтриете последната цифра.
2. Натиснете , за да наберете номера.

Ако избраният номер отговаря на запис в тел. указател, ще се появи името.

Край на повикването



1. Натиснете .

Получаване на повикване

Когато получавате външно обаждане, телефонът звъни. Дисплеят показва Външ. повикв. и се появява номера на обаждания се, ако номерът съвпада с данните, запаметени в тел. указател.

1. Натиснете , за да отговорите на повикването.

Регулиране на силата на звука на слушалката

1. По време на разговор, натиснете  или , за да увеличите или намалите звука. Дисплеят показва нивото.

Без звук

По време на разговор Вие може да разговаряте с лице до Вас, без това да се чуе от обаждания се.

1. По време на разговора натиснете Бз. звук. Дисплеят показва Без звук вкл. и лицето, с което телефонирате няма да Ви чува повече.
2. Натиснете Изкл., за да се върнете обратно към лицето, с което телефонирате.

Вътрешни повиквания

Обаждане към друга слушалка

Ако имате регистрирани повече от една слушалка към базовата станция, Вие може да осъществявате вътрешни разговори между двете слушалки.



1. Натиснете  и след това номера (1-5) на слушалката, която желаете да наберете.
2. Натиснете ОК, за да изберете.

Когато се получи вътрешно повикване, дисплеят показва Вътрешно повикване слушалка X (при което X е обаждания се слушалка) и номера на слушалката.

Прехвърляне на разговор

Вие може да прехвърлите външно повикване към друга регистрирана към базата слушалка.

По време на разговор:



1. Натиснете  и след това номера на слушалката (1-5), която искате.
2. Изберете ОК, за да изберете или натиснете Край, за да приключите поискването на разговор и да се върнете към обаждания се лице.
3. Когато се обади другата слушалка Вие може да съобщите за обаждания се.
4. Натиснете , за да завършите прехвърлянето или  за да превключите обратно или между двама обаждания се.

Ако другата слушалка не отговаря, натиснете Край, за да се върнете към първото лице, с когото телефонирате.

Конферентен разговор

Вие може да извършвате конферентни разговори между две вътрешни повиквания и едно външно повикване.





По време на разговор към външно повикване:

1. Натиснете  и след това номера на слушалката (1-5), която искате.
2. Натиснете **OK**, за да изберете.
3. Когато се обади другата слушалка Вие може да съобщите за обаждания се.
4. Натиснете **Връзка**, за да започнете конферентния разговор. На дисплея се появява **Конференция**.
5. Натиснете , за да приключите разговора.

Свободни ръце

Свободни ръце Ви дава възможност да говорите с обаждания се без да държите слушалката. Освен това то дава възможност на други лица, намиращи се в помещението, да слушат разговора през високоговорителите.

Извъшване на повикване "Свободни ръце"

1. Изберете номера и натиснете .
2. Натиснете отново . Появява се иконата  и Вие може да слушате повикването през високоговорителите.
3. Натиснете , за да превключитв обаждането между слушалката и високоговорителите.
4. Натиснете , за да приключите повикването.

По време на разговор, натиснете  или , за да увеличите или намалите звука.

Отговор на повикване в режим свободни ръце





Когато телефонът позваъни, натиснете два пъти , за да отговорите в режим "Свободни ръце".

Пренабиране

Последните 20 обаждания са запаметени в списък пренабиране. Вие може да изберете някой от номерата за пренабиране, да ги изтриете или копирате в теле. указател.

Номерата могат да съдържат до 32 цифри.

Изтриване на номер от списъка с повторни избирания

1. Натиснете  и се появява последният номер, който сте избрали.
2. Натиснете  или , за да стигнете до желаните от Вас номера.
3. Натиснете , за да наберете номера.

Запамятване на номер от списъка с повторни избирания в тел. указател.

Вижте "Копиране на номера от списъка с повикванията в тел. указател." на страница 26 за инструкции и изберете опцията **Избрани н-ра**.

Изтриване на повторно набрат номер/изтриване на всички номера



Вижте "Изтриване на повторно набрат номер/изтриване на всички номера" на страница 15 за инструкции и изберете опцията **Избрани н-ра**.

Заклучване на клавиатурата

Вие може да заключите клавиатурата така, че да не може да се набира случайно, когато носите слушалката със себе си.

ВАЖНО



Когато е заключена клавиатурата Вие може да отговаряте на входящи повиквания и да оперирате нормално със слушалката. Когато приключи разговорът, клавиатурата се заключва отново.

1. Натиснете и задръжте, . Появява се . Отключване на клавиатурата:
2. Натиснете **Отг..** Дисплеят показва **За деблок. натисн. бутон #**.
3. Натиснете .

Повикване/намиране на слушалката

Вие може да алармирате слушалката, когато я търсите или да локализирате липсващата слушалка.

Повикванията на слушалката не могат да се отговорят от нея.

1. Натиснете  на базовата станция. Всички регистрирани към базовата станция слушалки започват да звънят и на дисплея се появява Пейджинг.
2. Натиснете  на базовата станция, за да спрете звъненето или на някоя от слушалките, натиснете Стоп или някой бутон на слушалката, за да спрете звъненето.

Телефонен указател

Вие може да запаметите до 100 имена и номера в тел. указател. Имената могат да имат до 12 букви, а номерата до 24 цифри. Вие може да изберете също различни мелодии за всеки един запис в тел. указател.

ТЪРСЕНЕ ПО АЗБУЧЕН РЕД

Натиснете .

Или

Натиснете Имена.

С-ка се осветява. Натиснете Избир..

Показва се списъкът със записи.

Въведете първата буква от името, което желаете. Първото име с тази буква се появя на екрана.

Скролирайте с , за да прегледате останалите записи, започващи с тази буква.

Запамятване на име и номер

Ако сте абониран за услугата „Идентификация на повикването“ и желаете името на лицето, с което телефонирате, да се появи вместо номера, запаметете телефонния номер заедно с кода за набирање във Вашата телефонна книжка.

Вие може да въведете различни данни за едно и също име, но за да избегнете ненужно дубликиране, Вие може да запаметите и само един номер.



1. Натиснете **Име** от режим на готовност. Появява се менюто на телефонния указател.
2. **С-ка** се осветява. Скролирайте  към Запис данни и натиснете Избир..
3. Въведете името и натиснете **OK**.

Когато запамятвявате име първата буква е голяма, а останалите – са малки.

За да смените ръчно, натиснете .

За да запаметите интервал в полето за въвеждане на името, натиснете и задръжте натиснат .

За да запаметите повторно обаждане в полето за въвеждане на името, натиснете .

4. Въведете номер и натиснете Запамятване.
5. Скролирайте  или , за да изберете мелодията, която желаете и натиснете Избир.. Дисплеят показва <ИМЕНА> Запаметено и се връща към менюто на тел. указател.
6. Натиснете Back(Назад), за да се върнете към предното меню или  за да се върнете в режим на готовност.

ВЪВЕЖДАНЕ НА ИМЕНА

Използвайте буквите на клавиатурата, за да въведете имена, напр. за да запаметите TOM:

Натиснете веднъж , за да въведете T.

Натиснете три пъти , за да въведете O.

Натиснете веднъж , за да въведете M.

СЪВЕТИ ЗА ПИСАНЕ

Натиснете Изтрив., за да изтриете последната въведена цифра или буква.

Натиснете  или , за да се движите назад или напред през буквите/цифрите.

Натиснете , за да превключите между главни на малки букви.

Натиснете , за да въведете спейс.

Използвайте  за други пунктуационни символи.

Трябва да въведете име, за да продължите с номера.

Отваряне на тел. указател по време на разговор

1. По време на разговор, натиснете Имена.
2. Натиснете Опции, за да изберете Запис данни, Детайли, Пром. данни или Изтрий данни.

Преглед на данни

1. Натиснете . Първият запис се появява.
2. Скролирайте с или , за да изберете записа, който желаете или да търсите по азбучен ред.
3. Натиснете Опции. Дисплеят изписва Детайли.
4. Натиснете Избир., за да покажете името, номера и мелодията.
5. Натиснете Избир., за да се обадите на номера или Back(Назад), за да се върнете към предното ниво.

Набиране на запис

1. Натиснете от режим на готовност. Първият запис се появява.
2. Скролирайте с или , за да изберете записа, който желаете или да търсите по азбучен ред.
3. Натиснете за да наберете номера, който се появява.

Редактиране на име или номер

1. Натиснете .
2. Скролирайте с или , за да изберете записа, който желаете.
3. Натиснете Опции и скролирайте с към Пром. данни и натиснете Избир..
4. Натиснете Изтрив., за да изтриете букви, използвайте клавиатурата, за да въведете нова и натиснете след това ОК.
5. Натиснете Изтрив., за да изтриете цифра, използвайте клавиатурата, за да въведете нова и натиснете след това Запомняване.
6. Скролирайте или , за да изберете групова мелодия и натиснете Избир., за да запаметите.
7. Натиснете Back(Назад), за да се върнете към предното меню.

Редактиране на мелодия

1. Натиснете .
2. Скролирайте с или , за да изберете записа, който желаете.
3. Натиснете Опции и скролирайте с към М-я на звънене и натиснете Избир..
4. Скролирайте с или , за да изберете групова мелодия или изберете Станд. тон, и изберете Избир..
5. Натиснете Back(Назад), за да се върнете към предното меню.

Изтриване на запис

1. Натиснете .
2. Скролирайте или , за да изберете записа, който желаете.
3. Натиснете Опции и скролирайте с към Изтрий данни и натисни Избир..
4. Натиснете Да, за да потвърдите или Не, за да прекъснете.
5. Натиснете Back(Назад), за да се върнете към режим на готовност.



Изтриване на целия тел. указател

1. Натиснете Имена.
2. Скролирайте с или към Тел. у-л изтр. и натиснете Избир..
3. Натиснете Да, за да потвърдите или Не, за да прекъснете.
4. Натиснете Back(Назад), за да се върнете към режим на готовност.

Копиране на запис към друга слушалка

Ако имате повече от една регистрирана слушалка към базовата станция на Вашия D1111, Вие може да копирате записи между отделните слушалки.



1. Натиснете .
2. Скролирайте с или , за да изберете записа, който желаете.
3. Натиснете Опции и скролирайте с към Копирай данни и натисни Избир..
4. Към моб. част се появява. Натиснете Избир..

5. Появяват се наличните слушалки. Скролирайте с  или , за да изберете слушалката, която желаете и натиснете Избир. тел. указател? се запитва на получаващата слушалка. Натиснете Да, за да потвърдите или Не, за да прекъснете. Когато копирането приключи изпращащата слушалка показва <ИМЕНА> копирани.
6. Натиснете Back(Назад), за да се върнете към предното меню.

Копиране на целия тел. указател в друга слушалка

Само за няколко минути Вие може да копирате всичките си контакти в тел. указател към друга слушалка.

На слушалката Вие копирате от:

1. Натиснете Имена.
2. Скролирайте с  към Коп. на ТУ и натиснете Избир..
3. Към моб. част се появява. Натиснете Избир..
4. Появяват се наличните слушалки. Скролирайте с  или , за да изберете слушалката, която желаете и натиснете Избир.. Когато копирането приключи дисплеят показва броя на копираните записи.
5. Натиснете Избир, за да се върнете към предното меню.

На получаващата слушалка:

1. Дисплеят показва тел. указател?. Натиснете Да, за да започнете копирането или Не, за да прекъснете.

Статус памет

Вие може да контролирате колко от паметта на тел. указател е налице.

1. Натиснете Имена.
2. Скролирайте с  към Статус памет и натиснете Избир.
3. Дисплеят показва броят записите в Памет използв. и Празна памет .
4. Натиснете Back(Назад), за да се върнете към предното меню.







4. Настройки на слушалката

Мелодия на слушалката

Вие може да поставите различни мелодии за външните обаждания и вътрешните обаждания.

Изберете от 10 мелодии на слушалката.





За всяка мелодия, която се подчертава, Вие ще чуете примерен звук.

1. Натиснете Меню, скролирайте  към Настройки и натиснете Избир..
2. Н-ка моб. част се осветява. Натиснете Избир..
3. М-я на звънене се осветява. Натиснете Избир..
4. Натиснете  или , за да осветите Външ. повикв. или Вътр. повикв.. Натиснете Избир., за да потвърдите.
5. Скролирайте  или , за да осветите мелодията, която желаете.
6. Натиснете Избир., за да потвърдите.
7. Натиснете Back(Назад), за да се върнете към предното меню или  за да се върнете в режим на готовност.

Сила на звука





Слушалката има 5 нива за сила на звука и Изкл.

Ако нивото на звука е настроено на Изкл. на дисплея се появява иконата .

1. Натиснете Меню, скролирайте  към Настройки и натиснете Избир..
2. Н-ка моб. част се осветява. Натиснете Избир..
3. Скролирайте  към Сила на звънене и натиснете Избир..
4. Скролирайте с  или , за да изберете номера, който желаете. Натиснете Запаметяване, за да потвърдите.
5. Натиснете Back(Назад), за да се върнете към предното меню или  за да се върнете в режим на готовност.

Сила на звука на слушалката



Това увеличава стандартната сила на звука на слушалката. Има 8 нива.

1. Натиснете Меню, скролирайте  към Настройки и натиснете Избир..
2. Н-ка моб. част се осветява. Натиснете Избир..
3. Скролирайте  към Сила звук разг. и натиснете Избир..
4. Скролирайте с  или , за да изберете номера, който желаете. Натиснете Запаметяване, за да потвърдите.
5. Натиснете Back(Назад), за да се върнете към предното ниво или  за да се върнете в режим на готовност.

Име на слушалката

Ако използвате повече от една слушалка с базовата станция на Вашия D1111, Вие може да дадете на всяко лично име, за да различавате по-лесно между отделните слушалки.





Името на слушалката може да има дължина до 10 букви.

1. Натиснете Меню, скролирайте  към Настройки и натиснете Избир..
2. Н-ка моб. част се осветява. Натиснете Избир..
3. Скролирайте с  към Моб. име и натиснете Избир..
4. Използвайте клавиатурата, за да въведете име.и натиснете Запаметяване.
5. Натиснете Back(Назад), за да се върнете към предното меню или  за да се върнете в режим на готовност.







Език на дисплея

Наличните езици са:





English, Franzais, Deutsch, Русский, Українська, Български и Хрватски.

1. Натиснете Меню, скролирайте с  към Настройки и натиснете Избир..
2. Н-ка моб. част се осветява. Натиснете Избир..
3. Скролирайте с  или  към Език и натиснете Избир..
4. Скролирайте с  или към желаня от Вас език и натиснете Избир..
5. Натиснете Back(Назад), за да се върнете към предното меню или  за да се върнете в режим на готовност.

Фон

1. Натиснете Меню, скролирайте  към Настройки и натиснете Избир..
2. Н-ка моб. част се осветява. Натиснете Избир..
3. Скролирайте с  към Изобр. дисплей и натиснете Избир..
4. Скролирайте с  или , за да изберете фона, който желаете и натиснете Избир..
5. Скролирайте с  или , за да разгледате наличните фонове от прегледа.
6. Натиснете Избир, за да потвърдите избрания фон.
7. Натиснете Back(Назад), за да се върнете към предното меню или  за да се върнете в режим на готовност.





Меню цвят

1. Натиснете Меню, скролирайте  към Настройки и натиснете Избир..
2. Н-ка моб. част се осветява. Натиснете Избир..
3. Скролирайте с  към Цветя на менюто и натиснете Избир..
4. Скролирайте с  или , за да изберете цвета, който желаете. син, оранжев или розов и натиснете Избир..
5. Натиснете Back(Назад), за да се върнете към предното меню или  за да се върнете в режим на готовност.

Скринсейвър





Когато скрийнсейвърът е настроен на часовник, се появява аналогов часовник.

Скринсеверът се появява, когато фоновото осветление на екрана се изключи в режим на готовност. За промяна на времето за изключване, виж "Забавяне на осветлението".





1. Натиснете Меню, скролирайте  към Настройки и натиснете Избир..
2. Н-ка моб. част се осветява. Натиснете Избир..
3. Скролирайте с  към Скринсейвър и натиснете Избир..
4. Скролирайте с  или , за да настроите скрийнсейвърът на Час или Изкл..
5. Натиснете Избир., за да изберете Час.
6. Натиснете Back(Назад), за да се върнете към предното меню или  за да се върнете в режим на готовност.

Забавяне на светлината

Настройте, колко време ще остане да свети фоновото осветление на екрана, преди слушалката да се върне в режим на готовност.





1. Натиснете Меню, скролирайте  към Настройки и натиснете Избир..
2. Н-ка моб. част се осветява. Натиснете Избир..
3. Скролирайте с  към Контр. дисплей. и натиснете Избир..
4. Скролирайте с  или  за да настроите желанието от Вас период и натиснете Избир..
5. Натиснете Back(Назад), за да се върнете към предното меню или  за да се върнете в режим на готовност.

Контраст на дисплея

1. Натиснете Меню, скролирайте  към Настройки и натиснете Избир..
2. Н-ка моб. част се осветява. Натиснете Избир..
3. Скролирайте с  към Контр. дисплей и натиснете Избир..
4. Скролирайте с  или  към Нисък, Среден или Висок и натиснете след това Избир..
5. Натиснете Back(Назад), за да се върнете към предното меню или  за да се върнете в режим на готовност.





Авт. разговор

Ако сте настроили Авт. разговор на ВКЛ., когато получите теле. обаждане, Вие може да отговорите веднага, след като вдигнете слушалката от зарядната станция. Не е необходимо да натиснете .

1. Натиснете Меню, скролирайте  към Настройки и натиснете Избир..
2. Н-ка моб. част се осветява. Натиснете Избир..
3. Скролирайте с  към Авт. разг. и натиснете Избир..
4. Скролирайте с  или  за да подчертаете Вкл. или Изкл. и натиснете Избир..
5. Натиснете Back(Назад), за да се върнете към предното меню или  за да се върнете в режим на готовност.

Тон на бутоните

При натискане на бутон на слушалката D1111 е чуете пиукане. Можете да включите или изключите този звук.





1. Натиснете Меню, скролирайте  към Настройки и натиснете Избир..
2. Н-ка моб. част се осветява. Натиснете Избир..
3. Скролирайте с  към Звук бутони и натиснете Избир..
4. Скролирайте с  или  към Вкл. или Изкл. и натиснете Избир..
5. Натиснете Back(Назад), за да се върнете към предното меню или  за да се върнете в режим на готовност.

Код за достъп PABX

Ако Вашият D1111 е включен в телефонна централа, е необходимо да въведете едноцифров код за достъп в последователността на избиране, за да можете изобщо да се свържете с външна линия.

Кодът за достъп ще се покаже в началото на номера на екрана.

Кодът за достъп не е необходим, ако набирате ръчно номера (а не например директно от тел. указател). Това Ви дава възможност да се обаждате на допълнителни телефонни апарати.





1. Натиснете Меню, скролирайте  към Настройки и натиснете Избир..
2. Н-ка моб. част се осветява. Натиснете Избир..
3. Скролирайте с  към Доп. код и натиснете Избир..
4. Скролирайте с  или  към Вкл., Изкл. или Н-не на код натиснете Избир..
Ако изберете Н-не на код, въведете код за достъп до централата, напр. 9 и натиснете Запамя.
5. Натиснете Back(Назад), за да се върнете към предното меню или  за да се върнете в режим на готовност.

5. Настройки на базовата станция

Мелодия на базата







Изберете от 5 мелодии на базовата станция.

За всяка мелодия, която се подчертава, Вие ще чуете примерен звук.

1. Натиснете **Меню**, скролирайте  към **Настройки** и натиснете **Избир..**
2. Скролирайте с  към **Н-ка моб. част** и натиснете **Избир..**
3. **М-я** на звънене се осветява. Натиснете **Избир..**
4. Скролирайте  или , за да осветите мелодията, която желаете.
5. Натиснете **Избир..**, за да потвърдите.
6. Натиснете **Back(Назад)**, за да се върнете към предното меню или  за да се върнете в режим на готовност.







Сила на звънене на базата

Базовата станция има 5 нива за сила на звука и Изкл.

1. Натиснете **Меню**, скролирайте  към **Настройки** и натиснете **Избир..**
2. Скролирайте с  към **Н-ка моб. част** и натиснете **Избир..**
3. Скролирайте  към **Сила на звънене** и натиснете **Избир..**
4. Скролирайте с  или , за да силата на звука, която желаете. Натиснете **Избир..**, за да потвърдите.
5. Натиснете **Back(Назад)**, за да се върнете към предното меню или  за да се върнете в режим на готовност.

Режим на избиране





Вашият D1111 е настроен предварително на тонален режим на набиране. По принцип не е необходимо да правите някаква промяна на тези настройки. Двата режима на избиране са тонален и пулсов режим.



1. Натиснете **Меню**, скролирайте  към **Настройки** и натиснете **Избир..**
2. Скролирайте с  към **Н-ка моб. част** и натиснете **Избир..**
3. Скролирайте с  към **Режим избиране** и натиснете **Избир..**
4. Натиснете  или , за да подчертаете **Импулсно** или **Тоново** и натиснете **Избир..**, за да потвърдите.
5. Натиснете **Back(Назад)**, за да се върнете към предното меню или  за да се върнете в режим на готовност.



Приоритет на звънене

Ако имате повече от една регистрирани към базата слушалка, Вие може да настроите една от слушалките да звъни преди другите. Това дава възможност на едно от лицата да отговаря винаги първи на входящите повиквания, нещо като речеционист.

Изберете **Вс. моб. части**, ако желаете всички слушалки да звънят едновременно или **Прек. избир. МЧ**, за да определите слушалка, която да звъни два пъти преди останалите слушалки.







1. Натиснете **Меню**, скролирайте  към **Настройки** и натиснете **Избир..**
2. Скролирайте с  към **Н-ка моб. част** и натиснете **Избир..**
3. Скролирайте  към **Приор. звънене** и натиснете **Избир..**
4. Натиснете  или , за да осветите **Вс. моб. части** или **Прек. избир. МЧ** и след това натиснете **Избир..**

Ако изберете **Прек. избир. МЧ**, ще се появят всички налични слушалки. Скролирайте с  или , за да осветите слушалката, която желаете и натиснете след това **Избир..**

Скролирайте с  или  към броя на позвъняванията, които желаете 2, 4 или 6 и натиснете **Избир..**

5. Натиснете **Back(Назад)**, за да се върнете към предното меню или  за да се върнете в режим на готовност.







Режим R-бутон

1. Натиснете **Меню**, скролирайте  към **Настройки** и натиснете **Избир..**
2. Скролирайте с  към **Н-ка моб. част** и натиснете **Избир..**
3. Скролирайте с  към **Режим R-бутон** и натиснете **Избир..**
4. Натиснете  или , за да подчертаете **R-бутон 1** или **R-бутон 2** и натиснете **Избир..**, за да потвърдите.
5. Натиснете **Back(Назад)**, за да се върнете към предното меню или  за да се върнете в режим на готовност.

Първо позвъняване

Ако сте абониран за услугата "Идентификация на повикването", Вашият D1111 няма да позвъни, докато не се получи и покаже информация за обаждащото се лице.





Ако желаете Вашата слушалка да позвъни без да изчакате информацията за обаждачото се лице, настройте "Първо позв." на вкл. Отбележете, че първото позвъняване, което чуете е мелодията по подразбиране. Тя ще се смени към избраната от Вас мелодия веднага, когато се появи информацията за обаждачото се лице.

1. Натиснете Меню, скролирайте  към Настройки и натиснете Избир..
2. Скролирайте с  към Н-не на база и натиснете Избир.
3. Скролирайте  към Първо позв. и натиснете Избир..
4. Натиснете  или  към ВКЛ. или ИЗКЛ. и натиснете Избир., за да потвърдите.
5. Натиснете Back(Назад), за да се върнете към предното меню или  за да се върнете в режим на готовност.

Системен ПИН

Системният ПИН се използва за смяна на основни настройки и регистриране/отрегистриране. Настройката по подразбиране е 0000. Вие може да го замените с предпочитан от Вас номер с дължина до 8 цифри.

Когато въведете ПИН, цифрите се показват като ****.



1. Натиснете Меню, скролирайте  към Настройки и натиснете Избир..
2. Скролирайте с  към Н-не на база и натиснете Избир..
3. Скролирайте с  към Системен ПИН и натиснете Избир..
4. Въведете основния ПИН (по подразбиране 0000) и натиснете ОК.
5. Въведете новия ПИН и натиснете ОК.
6. Въведете отново новия ПИН и натиснете ОК.
7. Натиснете Back(Назад), за да се върнете към предното меню или  за да се върнете в режим на готовност.

Връщане на настройките по подразбиране

Вие може да върнете Вашия D1111 към (оригиналните) настройки по подразбиране.

Това няма да окаже влияние върху тел. указател, списъка с повикванията или данните на потребителите, включително и лични/записани изходящи съобщения и съобщенията на телефонния секретар.

Всички регистрирани слушалки на базовата станция ще прозвънят. Настройките на всички текстове, тел. секретар, слушалка и база ще се върнат в първоначалното си състояние.

1. Натиснете Меню, скролирайте  към Настройки и натиснете Избир..
2. Скролирайте с  към Н-не на база и натиснете Избир..
3. Скролирайте с  към Първ. състояние и натиснете Избир..
4. Натиснете Да, за да потвърдите или Не, за да прекъснете.
5. Въведете системния ПИН (по подразбиране 0000) и натиснете ОК. На дисплея ще се появи Връщ. прикл. и телефонът ще рестартира.

Настройки по подразбиране





Име на слушалката	Слушалка
Мелодия на слушалката	Мелодия 3
Сила на звука	3
Сила на звука на слушалката	4
Тон на бутоните	Вкл.
Авт. разговор	Вкл.
Скринсейвър	Часовник
Звънене на базата	Мелодия 1
Сила на звънене на базата	3
Режим на избиране*	Тон
Първо позвъняване	Изкл.
Системен ПИН	0000
ИК. РЕЖИМ	Изкл.
Стаен монитор	Изкл.
Телефонен секретар	Вкл.
Изходящо съобщение	Приеми и запиши
Забавяне на позвъняването	6 позвънявания

* За руски език режимът на обаждане по подразбиране е Импулсно.

Икономичен режим

За да намалите нивото на отделяните от ел. захранването емисии, Вие можете да изберете ниска скорост на ел. захранване или икономичен режим. Когато икономичният режим е настроен на ВКЛ., базовата мощност на предаване ще бъде намалена.

За да настроите Икономичения режим на ВКЛ. или ИЗКЛ.:

1. Натиснете Меню, скролирайте  към Настройки и натиснете Избир..
2. Скролирайте с  към И-ре на база и натиснете Избир..
3. Скролирайте  към ЕСО режим и натиснете m.
4. Натиснете  или , за да подчертаете ВКЛ. или ИЗКЛ. и натиснете Избир., за да потвърдите.

На дисплея ще се появи Настройване на ВКЛ. или Настройване на ИЗКЛ., в зависимост избора заедно с потвърдителния тон.

Сигнална
икона в ИК.
режим



Когато настройката е ВКЛ.,  иконата се появява на мястото на стандартната сигнална икона.



ЗАБЕЛЕЖКА

Когато икономичният режим е настроен на ВКЛ., обхватът на слушалката ще бъде намален.

6. Часовник и аларма

Дата и час







Ако сте абониран за услугата "Идентификация на повикването", базовата станция настройва дата и часа за всички слушалки винаги, когато се получава обаждане. Вие може да настроите ръчно времето на отделна слушалка.

1. Натиснете Меню, скролирайте  към Време & Аларма и натиснете Избир..
2. ДАТА & ЧАС се изписват, натисни Избир..
3. Въведете датата като използвате формат ДД/ММ.
4. Въведете номер и натиснете Запам..
5. Натиснете Back(Назад), за да се върнете към предното меню или  за да се върнете в режим на готовност.

Настройване на будилника

Когато е настроена алармата, дисплеят показва иконата .

Всяка от слушалките може да има различни настройки за алармата.





1. Натиснете Меню, скролирайте  към Време & Аларма и натиснете Избир..
2. Скролирайте с  към Аларма и натиснете Избир..
3. Натиснете  или , за да изберете Вкл. и натиснете Избир..
4. Натиснете  или , за да изберете Веднъж, Пон. - петък или Всекидневно и натиснете Избир..
5. Въведете часа, който желаете и натиснете Запам..
6. Натиснете Back(Назад), за да се върнете към предното меню или  за да се върнете в режим на готовност.

Ако алармата е настроена на Веднъж,  изчезва от екрана.

Ако тя е настроена на Дневно или Понеделник-Петък,  остава на екрана.

Аларма вкл./изкл.

Щом е настроена вече веднъж алармата, Вие може да превключвате настройките вкл. или изкл.

1. Натиснете Меню, скролирайте с  към Време & Аларма и натиснете Избир..
2. Скролирайте с  към Аларма и натиснете Избир..
3. Натиснете  или , за да изберете Вкл. или Изкл. и натиснете Избир..
4. Натиснете Back(Назад), за да се върнете към предното меню.





Изключване мелодията на алармата

Когато алармата престане да звъни, натиснете Стоп.

Ако в момента телефонирате със слушалка, когато звънне алармата,  мига и Вие чувате звук в нея.

Формат час

Настройване на формата на часа на 12 или 24 часа.



1. Натиснете Меню, скролирайте с  към Време & Аларма и натиснете Избир..
2. Скролирайте с  към Формат време и натиснете Избир..
3. Натиснете  или , за да изберете 12 часа или 24 часа и натиснете Избир..
4. Натиснете Back(Назад), за да се върнете към предното меню.

7. Напомняне



Прибавяне на ново събитие



Използвайте Вашия D1111, за да Ви напомня за отделните детайли на до 5 събития като рожден ден, юбилей или уговорки. Записът може да има дължина до 24 букви.

До 24 букви могат да се въведат като област.

1. Натиснете Меню, скролирайте с  към Напомняне и натиснете Избир..
2. Ако няма запаметено предходно събитие Прибави събит. се осветява. Натиснете Избир..
Или
Ако има вече запаметени събития, те се намират в списъка. Натиснете Опция. Прибави събит. се осветява. Натиснете Избир..
3. Въведете областта и натиснете Запам..
4. Въведете датата (ДД/ММ) и натиснете Запам..
5. Въведете часа (ЧЧ/ММ) и натиснете Запам.. Ако актуалният формат за час е 12 час, изберете на или рт.
6. Натиснете  или , за да изберете Без звук или Аларма и натиснете Избир..

Ако натиснете Аларма:

Скролирайте с  или , за да изберете Веднъж или Годишно и натиснете Избир..

Ако е избрано Веднъж, скролирайте с  или , за да изберете, кога желаете да получите напомнянето При събитие или 30 мин. по-рано. Натиснете Избир.. На дисплеят ще се изпише Запаметено.

Ако е избрано годишно, тогава алармата ще прозвучи по време на събитието.

7. Натиснете Back(Назад), за да се върнете към предното меню или  за да се върнете в режим на готовност.





Ако изберете тихо напомняне, се появява областта на събитието, но не се чува аларма.

Когато е пълна паметта на събитието, на дисплеят се изписва Памет пълна. Трябва да изтриете събитие, преди да може да добавите ново.





Изключване звънене за напомняне

1. Събитието се появява. Натиснете Индик. за да спрете алармата и да видите детайлите на събитието. Или натиснете Back(Назад), за да спрете алармата и да се върнете в режим на готовност. Ако не се натисне нито един бутон, алармата спира след една минута.



Показване на детайли за напомняне



1. Натиснете Меню, скролирайте  към Напомняне и натиснете Избир..
2. Появяват се запаметените събития. Ако е необходимо, скролирайте с  до желаното от Вас събитие и натиснете Опция.
3. Скролирайте с  към Детайли и натиснете Избир.. Появява се обяснението, датата и времето на напомнянето.
4. Натиснете Back(Назад), за да се върнете към предното меню или  за да се върнете в режим на готовност.

Редакция на напомняне

1. Натиснете Меню, скролирайте  към Напомняне и натиснете Избир..
2. Появяват се запаметените събития. Ако е необходимо, скролирайте с  до желаното от Вас събитие и натиснете Избир..
3. Скролирайте с  към Пром. събитие и натиснете Избир..
4. Въведете областта и натиснете Запам..
5. Редактирайте датата и часа и натиснете Запам..
6. Натиснете  или , за да изберете Без звук или Аларма и натиснете Избир..

Ако натиснете Аларма:



Скролирайте с  или , за да изберете Веднъж или Годишно и натиснете Избир..

Ако е избрано Веднъж, скролирайте с  или , за да изберете, кога желаете да получите напомнянето При събитие или 30 мин. по-рано. Натиснете Избир.. На дисплеят ще се изпише Запаметено.





Ако е избрано годишно, тогава алармата ще прозвучи по време на събитието.

7. Натиснете Back(Назад), за да се върнете към предното меню или  за да се върнете в режим на готовност.



Изпращане на напомняне като текстово съобщение

1. Натиснете Меню, скролирайте  към Напомняне и натиснете Избир..
2. Появяват се запаметените събития. Скролирайте с  до желаното от Вас събитие и натиснете Опция.
3. Скролирайте с  към Изпр. като текст и натиснете Избир..
4. Събитието се появява. Натиснете Опция, за да изберете Изпр. и стартирайте бутонния номероизбирач.

Изтриване на напомняне

1. Натиснете Меню, скролирайте  към Напомняне и натиснете Избир..
2. Появяват се запаметените събития. Скролирайте с  до желаното от Вас събитие и натиснете Опция.
3. Скролирайте с  към Изтрий събитие и натиснете Избир..
4. Натиснете Да, за да потвърдите или Не, за да прекъснете.
5. Натиснете Back(Назад), за да се върнете към предното меню или  за да се върнете в режим на готовност.

Изтриване на всички напомняния

1. Натиснете Меню, скролирайте  към Бележник и натиснете Избир..
2. Появяват се запаметените събития. Натиснете Опция.
3. Скролирайте с  към Изтр. вс. сообщ. и натиснете Избир..
4. Натиснете Да, за да потвърдите или Не, за да прекъснете.
5. Натиснете Back(Назад), за да се върнете към предното меню или  за да се върнете в режим на готовност.

8. Списък на повикванията

ВАЖНО

За да използвате "Идентификация на повикването", трябва да сте абониран първо за тази услуга при Вашия мрежов оператор. Възможно е заплащането на тримесечна такса.

За да сте сигурни, че ще се появи името на обаждащия се, уверете се че сте запазили в телефонния указател пълния телефонен номер, включително и кода за избиране.

Ако номерът на обаждащия се е запазена в тел. указател, се показва причисленото към него име.

Ако номерът е недостъпен, на екрана се появява **Невидим**.

Ако става въпрос за международен номер, ще се появи **Международни**.

Ако става въпрос за обаждане на оператора, ще се появи **Оператор**.

Ако става въпрос за обаждане от уличен телефон, ще се появи **Платен тел**.

Ако става въпрос за обратно обаждане, ще се появи **Обр. повикв.**

Дисплей

Ако сте абониран за услугата "Идентификация на повикването", Вие имате възможност да Видите номера на обаждащото се лице на дисплея на Вашата слушалка (ако не е скрит), преди да отговорите на обаждането.

Ако името и номерът на обаждащия се са запазени в тел. указател и се намери името/номера, Вие ще видите неговото име на дисплея.

Списък на повикванията



Всяка от слушалките може да съхранява детайли на до 30 отговорени и неотговорени повиквания и до 20 избрани повиквания.

Детайли за обаждането са запазени в списъка на повикванията, ако сте отговорили на повикването или не. Когато списъка се напълни и постъпи ново обаждане, най-старият запис се изтрива автоматично.







Аларма за нови повиквания

Когато имате пропуснати повиквания на дисплея се появява Вие имате х нови пропуснати повиквания. Ако натиснете **Васк(Назад)**, екранът ще се върне в режим на готовност и се появява иконата .







Преглед на новите пропуснати повиквания

1. Когато видите сигнала за нови повиквания, натиснете **Индикац.** Сега може да скролирате с  или  между списъка на пропуснатите обаждания.
2. Натиснете **Опция**. Детайли се осветява. Натиснете **Избир.**, за да видите, номера, датата и часа на обаждането.
3. Натиснете **Васк(Назад)**, за да се върнете към предното меню или  за да се върнете в режим на готовност.

Преглед и избиране от списък с повикванията



1. Натиснете **Меню**, скролирайте  към **Списък обаждания** и натиснете **Избери**. **Проп. обажд.** се осветява. Скролирайте с  или , за да изберете **Проп. обажд.**, **Приет обажд.** или **Избрани н-ра**.
2. Натиснете **Избир.** Сега може да скролирате с  или  между отделните списъци.
3. Натиснете **Опция**. **Покажи детайли** се осветява.
4. Натиснете **Избир.**, за да видите, номера, датата и часа на обаждането.
5. Натиснете **Избир.** за да наберете номера, който се появява.
6. Натиснете **Васк(Назад)**, за да се върнете към предното меню или  за да се върнете в режим на готовност.

Копиране на номера от списъка с повикванията в тел. указател.

1. Натиснете **Меню**, скролирайте  към **С-к с повикв.** и натиснете **Избери**. **Проп. обажд.** се осветява. Ако е необходимо, скролирайте с  или  към **Получени** или **Избрани н-ра** и натиснете след това **Избир.**.
2. Скролирайте  или , за да изберете записа, който желаете и натиснете **Опция**.
3. Скролирайте с  за да **Запазете** на н-р. Натиснете **Избир.**.







4. Въведете името и натиснете ОК. Въведете номер и натиснете Запам..

Ако е необходимо да редактирате номера, използвайте Изчисти, за да изтриете цифра и след това въведете новата като използвате клавиатурата.

5. Скролирайте  или , за да изберете мелодията, която желаете и натиснете Избир..
6. Натиснете Back(Назад), за да се върнете към предното меню или  за да се върнете в режим на готовност.



Виж "ВЪВЕЖДАНЕ НА ИМЕНА" и "СЪВЕТИ ЗА ПИСАНЕ" на страница 16.





Изпращане на текстово съобщение към номер от списъка с повикванията

1. Натиснете Меню, скролирайте  към С-к с повикв и натиснете Избери. Проп. обажд. се осветява. Ако е необходимо, скролирайте с  или  към Получени или Избрани н-ра и натиснете след това Избир..
2. Скролирайте  или , за да изберете записа, който желаете и натиснете Опции.
3. Скролирайте с  към Изпращане на. Натиснете Избир..
4. Напишете съобщението и натиснете Опция.
5. Изпр се осветява. Натиснете Избир.. (Вие може да запаметите, въведете символ, иконка или шаблон)
6. Номерът се въвежда отново към Изпрати на екрана, натиснете Изпр., за да изпратите съобщението.
7. Натиснете Back(Назад), за да се върнете към предното меню или  за да се върнете в режим на готовност.

Виж 35 за повече информация относно текстовите съобщения.







Изтриване на запис

1. Натиснете Меню, скролирайте  към С-к с повикв. и натиснете Избери. Проп. обажд. се осветява. Ако е необходимо, скролирайте с  или  към Получени или Избрани н-ра и натиснете след това Избир..

2. Скролирайте  или , за да изберете записа, който желаете и натиснете Опция.
3. Скролирайте с  към Изтр. на повикв.. Натиснете Избир..
4. Натиснете Back(Назад), за да се върнете към предното меню или  за да се върнете в режим на готовност.





Изтриване на всички записи

Вие може да изтриете всички записи от индивидуалния списък с повиквания или всички записи от всички списъци.

1. Натиснете Меню, скролирайте  към С-к с повикв.и натиснете Избир. Проп. обажд. се осветява. Ако е необходимо, скролирайте с  или  към Изтр. повикв. и натиснете след това Избир..
2. Скролирайте с  или , за да изберете Проп. обажд., Прет. обажд., Избрани н-ра или Всички повикв.. Натиснете Избир..
3. Натиснете Да, за да потвърдите или Не, за да прекъснете.
4. Натиснете Back(Назад), за да се върнете към предното меню или  за да се върнете в режим на готовност.

9. Изчакване на обаждане

За да използвате тази услуга, трябва да сте абониран за услугата "Идентификация на повикването". Възможно е заплащането на тримесечна такса.

1. По време на обаждането Вие чувате мек звук в слушалката и на дисплея се появява номера на обаждащия се или името, ако той е вписан в тел. указател. Ако няма такива, на дисплея се появява Обр. запитване.
2. Натиснете , за да задържите актуалното обаждане и да отговорите на новото.
3. Натиснете отново , за да превключите между двете обаждания (в някои страни е необходимо да се избере R + 2).
4. Натиснете , за да приклучите с актуалното обаждане или , за да приклучите и двете обаждания.

10. Гласова поща

Ако сте абониран за услугата "Гласова поща", Вашата слушалка може да Ви информира, когато постъпи ново гласово съобщение.



Ако имате ново гласово съобщение, на екрана ще се появи **Вие имате ново гласово съобщение**.

- Натиснете Изсл., за да изберете номера на гласовата поща предварително запаметен на Вашата слушалка. Ако Вашият номер на гласовата поща е различен от запаметения в слушалката номер, Вие може да изберете на ръка предпочитания номер на гласовата поща.
- Или натиснете Вак(Назад), за да изслушате гласовата поща по-късно. Появява се напомняща икона .

11. Стаен монитор

Можете да използвате вашата D1111 слушалка за звуково управление в другата стая. Ако звуците достигнат определено ниво, слушалката автоматично ще избере предварително зададен номер или на друга слушалка. Когато Стайният Монитор е настроен на Вкл., на екрана на слушалката ще се изпише Монитор за стая Вкл. и само микрофонът ще бъде активен, за да контролира звуковите нива в стаята. И говорителят, и приемникът ще са настроени на Изкл. и слушалката няма да звъни при постъпващо обаждане.



За включване на стаен монитор

1. Натиснете Меню,  скролирайте към Допълнителен и след това натиснете Избир.. Подчертано е Монитор за стая. Натиснете Избир.. Активен ще бъде подчертано.
2. Натиснете Избир.,  скролирайте към Вкл. и натиснете Избир.. Настройване на ВКЛ. се показва за 2 сек. Слушалката се връща на празен екран и показва Монитор за стая Вкл.. За да изключите Монитор за стая, натиснете Изкл..



За промяна нивото на монитора

Нивото на монитора може да бъде зададено на Висок или Нисък, като настройката по подразбиране е нивото да бъде нисък.

За да повишите чувствителността на стайния монитор:

1. Натиснете Меню, скролирайте  към Ниво, натиснете Избир. и придвижете скрола  или , за да изберете настройка за нисък или висок ниво.



За настройка на набран номер

1. Натиснете Меню, скролирайте  към Повикване на и след това натиснете Избир..
2. Използвайте клавиша  или , за да изберете Външен или Вътрешен.

Външен

1. Натиснете Избир. и ще се появи съобщение Въведете номер.
2. Въведете номера и натиснете Запам.. Ще се появи съобщение Запометено. Когато Монитор за стая е включен и звуковото ниво достига определено ниво, номерът автоматично ще бъде набран.

Вътрешен

1. Натиснете Избир. и регистрираната слушалка ще се покаже, например, Моб. част 2.
2. Придвижете скрола  или , за да изберете слушалката, на която Монитор за стая ще се обади, ако звуковите нива достигнат определено ниво. Натиснете Избир. и Настройване на моб. части 2 се показва.

Забележка

Ако е регистрирана само една слушалка, на екрана се показва съобщение Не е на разполож. и се връща на предишния екран. Трябва да регистрирате допълнителни слушалки преди слушалките да се покажат на екрана и да бъдат направени Вътрешни обаждания.

Забележка

Ако Стайният монитор се използва за обаждане на слушалка или номер и слушалката, на която звъни, се използва за разговор в момента, ще се чуят 3 алармени тона. Ако Стайният монитор продължително време се опитва да се обади, аларменият тон ще звъни на всеки 5 секунди.

Предупреждение!

Този продукт не е предназначен за употреба като бебефон и не може да замести родителското наблюдение.

12. Телефонен секретар

Вашият D1111 може да записва дигитално до 12 минути съобщения или до 59 съобщения. Всяко съобщение може да бъде с максимална дължина от 3 минути. Освен записът на входящи съобщения, Вие може да записвате и мемо за други потребители.

Вие може да оперирате с телефонния секретар от:

- базовата станция.
- слушалката.
- отдалечено, от всеки друг Touchtone™ телефон, виж 33.

Необходимо е да настроите датата и часа (ако все още не сте го направили), така че да знаете кога сте получили съответното съобщение, виж 23.

Контролни бутони на базовата станция



Натиснете, за да включите/изключите телефонния секретар

Натиснете и задръжте натиснат за да въведете режим на изходящи съобщения (ИС)



Натиснете, за да изслушате всички записани съобщения
Натиснете за да направите пауза или продължите изслушването



Натиснете, за да спрете прослушването на съобщенията



Прехвърля към следващо съобщение по време на прослушване
Изберете Само отговор ИС по време на режим ИС.



Повторно прослушване на настоящото съобщение
Натиснете два пъти, за да върнете на предходното съобщение
Изберете Отговор & Запис ИС по време на режим ИС.



Изтрива настоящи съобщения по време на прослушване. Натиснете, за да изтриете ИС по време на прослушване на ИС. Презаписаното ИС е избрано и прослушано.







Увеличава силата на звука в микрофона по време на прослушване на съобщението



Намалява силата на звука в микрофона

За повече информация относно изходящите съобщения (ИС), виж 30.

Включване / изключване на телефонния секретар

1. Натиснете Меню, скролирайте с  към Тел. секретар и натиснете Избир..
2. Скролирайте с  към Отг. вкл./изкл. и натиснете Избир..
3. Скролирайте с  или , за да подчертаете Вкл. или Изкл. и натиснете Избир.. Когато е включен, дисплеят на слушалката показва  в режим свободно.







Това може да се направи и чрез базовата станция като се натисне  на базата.

Забавяне отговор

Забавяне отговор настройва колко пъти Вашият D1111 ще повъни преди телефонният секретар да приеме обаждането и да стартира прослушването на изходящото съобщение.

Вие може да промените тази настройка между 2-9 повънявания или Спест. на време.







Настройката по подразбиране е 6 повънявания.

1. Натиснете Меню, скролирайте с  към Тел. секретар и натиснете Избир..
2. Скролирайте с  към Н-ки отговора и натиснете Избир..
3. Скролирайте с  или , към Забав. отговор и натиснете Избир..
4. Скролирайте с  или , към желаната от Вас настройка и натиснете Избир..
5. Натиснете Back(Назад), за да се върнете към предното меню.

За повече информация относно спест. на време, виж "Дистанционно включване на телефонния секретар" на страница 33.



Изключване/ включване на звука на аларма съобщения

Когато имате нови съобщения с включена акустична аларма Вие ще чуете акустичен звук в слушалата, а на базата на ТС ще прозвучава звук на всеки 10 секунди. Настройката по подразбиране е изкл.

1. Натиснете Меню, скролирайте с  към Тел. секретар и натиснете Избир..
2. Скролирайте с  към Н-ки отговора и натиснете Избир..
3. Скролирайте с  или , към У-е за съобщ. и натиснете Избир..
4. Скролирайте с  или , за да подчертаете Вкл. или Изкл. и натиснете Избери.
5. Натиснете Back(Назад), за да се върнете към предното меню или  за да се върнете в режим на готовност.

Аларма на екрана

Когато имате нови съобщения на дисплея се появява **Вие имате x нови съобщения**. Ако натиснете Back(Назад) екранът ще се върне в режим на готовност и се появява иконата .

1. Натиснете Прослушване и скролирайте с  или , към съобщението, което желаете да чуете. Натиснете Прослушване, за да чуете подчертаното съобщение.

Изходящи съобщения

Изходящото съобщение е съобщението, което обажданият се чува първо, когато се включи телефонният секретар. Има две предварително записани изходящи съобщения, от които може да изберете или Вие може да запишете Ваше собствено.

Запис на собствено изходящо съобщение

Вашият D1111 се доставя с две предварително записани изходящи съобщения, отговор и запис или само отговор, но ако желаете вие може да запишете и свое собствено съобщение.

ОТГОВОР И ЗАПИС

Предварително настроеното съобщение "Отговор и запис", което позволява на обаждащото се лице да остави съобщение, е "Здравейте, Вашето обаждане не може да бъде прието в момента. Моля, оставете Вашето съобщение след сигнала".

Вашето съобщение "Отговор и запис" може да е дълго до 3 минути ще презапише предварително записаното съобщение.

САМО ОТГОВОР





Предварително записаното съобщение "Само отговор", което обаждащото се лице чува без да може да остави съобщение, е "Здравейте, Вашето обаждане не може да се приеме в момента. За съжаление не може да оставите съобщение, затова Ви умоляваме да се обадите по-късно".

Когато записвате собствено съобщение "Само отговор", не забравяйте да напомните на обаждащия се, че не може да ви остави съобщение.

Вашето съобщение "Само отговор" може да има дължина от макс. 3 минути (макс. дължина на записа) и ще презапише предварително записаното съобщение.

Добре е да скъсите дължината на Вашите съобщения, за да остане време за запис на мемо или на входящи съобщения, когато използвате "Отговор и запис".



За да запишете изходящи съобщения:

1. Натиснете Меню, скролирайте с  към Тел. секретар и натиснете Избир..
2. Скролирайте с  към Отговор и натиснете Избир..
3. Записване се изписва, натисни Избир..
4. Скролирайте с  или  към Отговор+запис или Само отговор и натиснете Избир..
5. На дисплея се появява Говорете след сигнала.
6. След прозвучаването на сигнала, запишете Вашето съобщение като изговаряте ясно думите в слушалката и натиснете след това Запам. или , за да приключите записа.

7. Вашето изходящо съобщение е прослушано. Ако желаете да го изтриете, натиснете Изтриване по време на прослушването. Ако натиснете Запам. или изчакате съобщението да се прослуша, то ще бъде запаметено.

Език на гласовите указания или на изходящото съобщение







Само изходящите съобщения са налице, когато е избран един от посочените по-долу езици: Украинска, Български и Хрватски. С други думи не разполагате с гласови указания, ако са избрани Украинска, Български или Хрватски

1. Натиснете Меню, на екрана се показва Тел. секретар и натиснете Избир..
2. Скролирайте с  към Н-ки отговора и натиснете Избир..
3. Показва се Език, натиснете Избир..
4. Скролирайте с  или  към желания от Вас език и натиснете Избир., за да потвърдите.

Проверяване или изтриване на изходящо съобщение







Изтриването на лично изходящо съобщение възстановява автоматично предварително записаното изходящо съобщение.

Не може да изтривате предварително записано съобщение.

1. Натиснете Меню, скролирайте с  към Тел. секретар и натиснете Избир..
2. Скролирайте с  към Отговор и натиснете Избир..
3. Скролирайте с  към Прослушване и натиснете Избир..
4. Скролирайте с  или , за да изберете Отговор+запис или САМО ОТГОВОР и натиснете Избир..
5. Натиснете  към Собств. отговор и натиснете Избир..
6. Звучи гласово съобщение. Натиснете ОК, за да спрете прослушването или натиснете Изтриване. за да изтриете личното ИС.
7. Натиснете Back(Назад), за да се върнете към предното меню.



Избор на режим изходящо съобщение

Изберете, кое от изходящите съобщения ще се чуе от обаждащото се лице.

1. Натиснете Меню, скролирайте с  към Тел. секретар и натиснете Избир..
2. Скролирайте с  към Н-ки отговора и натиснете Избир..
3. Режим отговор се изписва, натисни Избир..
4. Скролирайте с  или  към Отговор+запис или Само отговор и натиснете Избир..
5. Ако има запаметено лично ИС, натиснете  или  към Станд. отговор или Собств. отговор и натиснете Избир.. Вашият избор е потвърден. Ако няма запаметено лично ИС, се избира ИС по подразбиране.
6. Натиснете Back(Назад), за да се върнете към предното меню.

Записване на мемо

Напомнящите съобщения могат да се запишат само чрез слушалката.

1. Натиснете Меню, скролирайте с  към Тел. секретар и натиснете Избир..
2. Скролирайте с  към Запис на мемо и натиснете Избир..
3. На дисплея се появява говорете след сигнала.
4. След прозвучаването на сигнала, запишете Вашето мемо като изговаряте ясно думите в слушалката и натиснете след това Запам. или , за да приключите записа.
5. Вашето мемо е прослушано. Ако желаете да го изтриете, натиснете Изтриване по време на прослушването. Ако натиснете Запам. или изчакате съобщението да се прослуша, то ще бъде запаметено.
6. Натиснете Back(Назад), за да се върнете към предното меню.

Преглед на повикванията

Когато е включен телефонният секретар и той поеме обаждаме, Вие може да използвате високоговорителите, за да чуете оставеното от обаждащото се лице съобщение. Вие може да идентифицирате обаждащия се и да решите съответно, дали да поемете разговора с него.





1. Когато Вашият D1111 звъни, изчакайте докато се включи телефонният секретар. Когато обаждащият се започне да оставя съобщение на дисплея се появява Запис. Натиснете Филт., за да чуете обаждащия се.
2. За да прекъснете и поемете лично обаждането с обаждащия се, натиснете  Или, когато обаждащият се е затворил, и на дисплея се показва Вие имате ново съобщение, натиснете Прослушване, за да чуете новото съобщение.
3. Натиснете Back(Назад), за да се върнете към предното меню.

По време на филтруването Вие може да регулирате силата на звука като натиснете  или .

Прослушване на съобщение

Всяко съобщение е записано с ден и ас на обаждането. Номерът на обаждащото се лице се появява (ако е запаметен в тел. указател).

Когато е записано мемо, на дисплея на слушалката се появява Мемо.

1. Натиснете Меню, скролирайте с  към Тел. секретар. Натиснете Избир..
2. Прослушване се изписва. Натиснете Избир., за да изберете кое съобщение желаете да прослушате или скролирайте с  към Чуй всички и натиснете Избир., за да прослушате всички съобщения.
3. Натиснете , за да превключите обаждането между слушалката и високоговорителите.
По време на прослушването натиснете Опция след това скролирайте с  или  към: Пауза, Повтори съобщ., Следващо, Предно, Изтрив..
4. Натиснете Избир., за да изберете опцията, която се изписва. В края на прослушването, натиснете Back(Назад), за да се върнете към предното меню.

ИКОНИ НА КЛАВИАТУРАТА



По време на прослушването:

- 1 За да направите пауза
- 2 За да продължите
- 3 За да повторите съобщението
- 4 За да прослушате предното съобщение
- 5 За да изтриете актуалното съобщение
- 6 За да прослушате следващото съобщение

Изтриване на всички стари съобщения

Съобщенията от телефонния секретар, които не могат да се изтрият, се запамятват автоматично.

Новите / непрослушани съобщения не могат да бъдат изтрити.

1. Натиснете Меню, скролирайте с  към Тел. секретар и натиснете Избир..
2. Скролирайте с  към Съобщ. се изтр.! и натиснете Избир..
3. На дисплея се появява Вс. стари съобщ. да се изтрият? Натиснете Да, за да потвърдите или Не, за да прекъснете.
4. Натиснете Back(Назад), за да се върнете към предното меню.

ЗАПЪЛНЕНА ПАМЕТ







Ако паметта се запълва в рамките на 10 секунди, докато обажданият се оставя съобщение, ще прозвучи "Моля, завършете съобщението си до 10 секунди". Ако обажданият се още говори в момента, в който се запълни паметта, ще се чуе "Благодаря Ви за обаждането" и тел. секретар ще затвори.

ИС са настроени на Само отговор. Вие трябва да изтриете съобщения, преди да може да записвате нови с D1111.







Отдалечен достъп

Вие може да оперирате с телефонния си секретар от всеки Touchtone™ телефон като се обадите на Вашия D1111 и въведете 4 цифрени код за достъп. В зависимост от избора от Вас език на телефонния секретар, например Украинска Вие няма да разполагате с гласови указания.

Включване или изключване на отдалечения достъп

1. Натиснете Меню, скролирайте с  към Тел. секретар и натиснете Избир..
2. Скролирайте с  към Н-ки отговора и натиснете Избир..
3. Скролирайте с  или  към Дист. достъп и натиснете Избир..
4. Скролирайте с  или , за да подчертаете Вкл. или Изкл. и натиснете Избир..
5. Натиснете Back(Назад), за да се върнете към предното меню или  за да се върнете в режим на готовност.

Смяна на ПИН за отдалечен достъп

1. Натиснете Меню, скролирайте с  към Тел. секретар и натиснете Избир..
2. Скролирайте с  към Н-ки отговора и натиснете Избир..
3. Скролирайте с  или  към Дист. достъп и натиснете Избир..
4. Скролирайте с  или  за да се изпише Дистанц. PIN и натиснете Избир.s.
5. Въведете стария 4-цифрени основен ПИН код и натиснете Запам.. (Настроеният код по подразбиране е 0000).
6. Въведете новия 4-цифрени основен ПИН код и натиснете Запам..
7. Въведете новия код още веднъж и натиснете Запам..
8. Натиснете Back(Назад), за да се върнете към предното меню или  за да се върнете в режим на готовност.

Препоръчително е да си отбележите новия ПИН и да съхранявате на сигурно място.

Този ПИН е различен от използвания системен ПИН, когато връщате телефона в началната настройка или когато регистрирате/отрегистрирате слушалка.

Дистанционно включване на телефонния секретар

Ако забравите да включите телефонния си секретар, Вие може да го направите дистанционно от друг телефон.

1. Изберете собствения си номер и го оставете да звънне. След 14 позвънявания Вие ще чуete изходящото съобщение.

2. Натиснете *, въведете след това Вашия код.
(Настроеният код по подразбиране е 0000).
3. Натиснете и Вашият телефонен секретар ще се включи и е готов да приема входящите обаждания.

Спестяване на време

Когато звъните, за да получите дистанционен достъп до Вашите съобщения, ако Вашият тел. секретар е настроен на режим "Спестяване на време" и Вие имате нови съобщения, той ще се включи след 2 позвънявания, ако нямате нови - той ще отговори след 6 позвънявания. Това означава, че може да прекъснете след 3 позвънявания след като знаете вече, че нямате нови съобщения като по този начин пестите време и разходи за тел. разговор.

Не може да използвате тази опция, ако имате включени определени мрежови функции, които позволяват прослушване преди 20 позвъняване.

Оперирание с телефонния секретар от друг телефон

1. Изберете Вашия номер. Когато чуете Вашето изходящо съобщение, натиснете .
2. Въведете Вашия 4-цифрен ПИН. (Настроеният код по подразбиране е 0000).
3. Използвайте клавиатурата, за да оперирате с телефонния секретар.

DTMF код	Операции	
	с гласови указания	с изходящи съобщения
*	За да стартирате дистанционния достъп	За да стартирате дистанционния достъп
1	За да чуете главното меню	Без функция
2	За да прослушате всички съобщения	За да прослушате всички съобщения
3	За да прослушате новите съобщения	За да прослушате новите съобщения
4	За да се върнете обратно по време на съобщението	За да се върнете обратно по време на съобщението
5	За да изтриете по време на съобщението	За да изтриете по време на съобщението
6	За да се прескочите напред по време на съобщението	За да се прескочите напред по време на съобщението
7	За да настроите режим на отговор	Без функция
8	За да запишете ново ИС	Без функция
9	За да изключите телефонния секретар	За да изключите телефонния секретар
0	За да включите телефонния секретар	За да включите телефонния секретар

Ако имате нови съобщения, те ще се пуснат веднага след като въведете Вашия ПИН код.

Ако сте въвели неправилен ПИН, ще чуете сигнал за неправилно въвеждане на защитния код или два бипкащи тона (тон за грешка). Въведете Вашия защитен код. Може да опитате да въведете кода отново. Ако отново е неправилен, Вие ще чуете гласово указание или два сигнала (сигнал на грешка) и Вашият D1111 ще затвори.

13. Текстови съобщения

Добре дошли при услугата "SMS" на Вашия D1111. Вашият D1111 може да изпраща и получава текстови съобщения от включени мобилни мрежи и съвместими стационарни телефони в Обединеното кралство.

ВАЖНО

Вие трябва да се абонирате при мрежовия си оператор за услугата "Идентификация на повикването" за функциониране на текстови съобщения и номерът Ви не трябва да е скрит.

Може да е необходимо да се заплати тримесечна такса; моля, свържете се с Вашия мрежови оператор за повече информация.

Абониране за услугата "SMS"

В някои страни, когато изпратите за първи път текстово съобщение от Вашия D1111, Вие ще бъдете регистрирани автоматично за услугата.

Ако имате проблеми при настройването, моля, обърнете се към Вашия мрежови оператор.

Изпращане на текстово съобщение



Ако получите обаждане, докато пишете съобщение, текстът ще бъде показан отново, когато изберете Запис SMS.



1. Натиснете Меню, изписва се SMS, натиснете Избир..
2. Запис SMS се осветява. Натиснете Избир..
3. Използвайте клавиатурата, за да въведете Вашето съобщение.
4. Натиснете Опция.

Изпр. се осветява Натиснете Избир., за да изпратите съобщението. Въведете телефонния номер или натиснете С-ка, за да отворите телефонния указател, след което потърсете желанния номер и натиснете Избир.. Сега натиснете Изпр..



Или скролирайте  или  до:

Запам. Натиснете Избир., за да запаметите съобщението в папка "Проекти".

Прибави символ Натиснете Избир.. Показва се таблицата със символите. Натиснете  или , за да осветите желанния символ, след което натиснете Вмъкв.

Прибави смайл Натиснете Избир.. Показва се таблицата със емотиконите. Натиснете  или , за да осветите желаната емотикона, след което натиснете Вмъкв.





Приб. шаблон Натиснете Избир. Показва се списъкът със шаблони. Натиснете  или , за да осветите желанния шаблон, след което натиснете Вмъкв.

5. Когато изпратите съобщение, на дисплея се изписва Съобщението се изпраща..., а след това Изпр. новина .

ПРЕПОРЪКИ ПРИ ПИСАНЕ

Натиснете Изтрив., за да премахнете грешни знаци.

Използвайте  или , за да придвижвате курсора по текста, ако желаете да вмъкнете/изтриете текст.

ГЛАВНИ И МАЛКИ БУКВИ

Натиснете , за да превключите между главни и малки букви.





Максималният брой знаци в едно текстово съобщение е 140.

Дисплеят показва отброяване на знаците от 140 към 0 (Освен ако размерът на съобщението не е настроен на 536 знака).

Ако текстът е несполучлив, ще се изпише съобщението Изпращ. съобщ. несполуч..

За да изпращате и получавате съобщения, номерът Ви не трябва да е скрит.

Стандартно въвеждане на текст

Чрез стандартното въвеждане на текст можете да въведете дума като натиснете всеки бутон за буква толкова пъти, колкото е нужно, за да се изпише на екрана желаният знак. Например, за да напишете думата "Здравей", натиснете  два пъти,  два пъти,  три пъти,  три пъти и  три пъти.

Получаване и четене на текстови съобщения

Вашият D1111 може да съхрани до 50 кратки съобщения във всички кутии "Изход", "Проекти" и "Приемане" на моб. част.

Когато получите ново текстово съобщение, се появява иконата  заедно с **Имате x нови съобщения**.

ИМАТЕ ЛИ ДВЕ ТЕЛЕФОННИ БАЗОВИ СТАНЦИИ ЗА ТЕКСТОВИ СЪОБЩЕНИЯ, СВЪРЗАНИ КЪМ ЕДНА ТЕЛЕФОННА ЛИНИЯ?

Ако имате две телефонни базови станции за текстови съобщения, включени към една линия, възможно е да възникнат проблеми, когато получавате текстово съобщение. Обикновено само една SMS базова единица (DECT или безжична) може да бъде включена към една линия.

И ако все пак желаете да използвате две базови единици и да получавате текст, необходимо е да изтриете приемния номер на сервизния център от една от базовите станции. За да направите това на Вашия D1111, вижте 38.

Това ще Ви позволи да изпращате текст чрез която и да е от базовите станции, но текстовете ще се получават само на продукта с активен номер на сервизния център.



Ако базовата станция с активен номер на сервизния център е DECT продукт, тогава всички регистрирани слушалки ще могат да получават текстови съобщения.

УВЕДОМЯВАЩ ТОН ЗА ЗАПЪЛНЕНА ПАМЕТ

Ако пощенските кутии за съобщения са пълни, когато се опитате да напишете ново съобщение дисплеят изписва Памет пълна, Изтр. на съобщ.! Необходимо е да изтриете съобщения преди да можете да пишете и изпращате нови.









Прочит на ново съобщение

Получените съобщения се съхраняват в "Приемане".

1. "Приемане" се отваря и се показва списъкът със съобщения. Ако натиснете Back(Назад), съобщението е съхранено в "Приемане" за прочит по-късно.
2. В "Приемане" скролирайте  (към по-нови съобщения) или  (към списъка с по-стари съобщения) през списъка със съобщения.
3. Осветете съобщението, което желаете да прочетете и натиснете Четене или натиснете Back(Назад), за да се върнете към меню SMS.
4. Натиснете , за да се върнете към режим на готовност.

Четене, препращане, изтриване, преглед и запаметяване на номера на съобщения в "Приемане".

Когато видите уведомление за ново съобщение, ако натиснете Back(Назад), съобщението се съхранява в "Приемане", така че да можете да го прочетете по-късно.

1. За да отворите "Приемане", натиснете Меню, появява се SMS. Натиснете Избир..
2. Скролирайте  към Приемане и натиснете Избир.. Ако имате нови съобщения (обозначени със зелена точка), ще отидете директно в "Приемане", а ако нямате, скролирайте  към Приемане и натиснете Избир..
3. Скролирайте  или  към желаното съобщение и натиснете Четене. Скролирайте  или , през съобщението.
4. Натиснете Опция и скролирайте  или  към:

Отговор

Натиснете Избир.. Напишете Вашия отговор, натиснете Опция и изберете Избр.

Препращане

Натиснете Избир.. Съобщението се появява. Натиснете Опция. Дисплеят осветява Изпр. Натиснете Избир.. и въведете номер или потърсете номер, след което натиснете Изпр.

SMS-детайли	Можете да видите кой изпраща съобщението и след това да му се обадите. Натиснете Избир., изписва се номерът на изпращача. Натиснете Избир., ако желаете да се обадите на този номер.
Използв. н-р	За да се обадите на изпращача, натиснете Избир.. Дисплеят показва Обадане. Натиснете Избир., за да се обадите на изпращача ИЛИ за да съхраните номера, скролирайте ▾ към Запаметяване и натиснете Избир. Въведете име и натиснете ОК, ако е необходимо, редактирайте номера, след което натиснете Запаметяване. Скролирайте ▲ или ▾ към мелодията на звънене и натиснете Избир.. Номерът е съхранен в телефонния указател.
Изтриване	Натиснете Избир.. Натиснете Да, за да потвърдите или Не, за да прекъснете.

Редактиране или изпращане на съобщения в кутията "Проекти"

Ако съхраните съобщение за по-късно довършване или изпращане, то ще се съхрани в кутията "Проекти". Само едно съобщение може да бъде съхранено в кутия "Проекти" на всеки потребител.

1. За да отворите "Проекти", натиснете Меню, появява се SMS. Натиснете Избир..
2. Скролирайте ▾ към Проекти и натиснете Избир..
3. Натиснете Пром., за да редактирате съдържанието на Вашето съобщение.
4. Натиснете Опции и скролирайте с ▲ или ▾ към Изпр., Запаметяване, Прибави символ, Прибави смайл и Приб. шаблон.
5. Когато изпращате съобщение, на дисплея се изписва Съобщението се изпраща, а след това Изпр. новина.

Напред или изтриване на текст в Изход

Изходът на Вашия D1111 е като списък за повторно избиране. Той съдържа копия на до 5 изпратени съобщения. Когато изходът е пълен, новото съобщение замества старото.

1. За да отворите "Изход", натиснете Меню, появява се SMS. Натиснете Избир.. Скролирайте ▲ към Изход и натиснете Избир..
2. Скролирайте ▲ или ▾ към желаното съобщение и натиснете Четене. Скролирайте ▲ или ▾, през съобщението.
3. Натиснете Опция и скролирайте ▲ или ▾ към:

Препащане Натиснете Избир. Съобщението се появява. Натиснете Опция. Дисплеят осветява Изпр. Изберете Избери и въведете номера или натиснете С-ка, за да търсите в тел. указател. Когато номерът е въведен, натиснете Избир..

Изтрий Натиснете Избир.. и натиснете след това ДА за да потвърдите или НЕ, за да прекъснете.

4. Натиснете , за да се върнете към режим на готовност.

Редактиране на шаблони

Вие може да определите шаблон към предпочитаното от Вас съобщение, до максимално 32 букви. Вие може да запаметите до 3 шаблона

1. Натиснете Меню, на дисплея се появява SMS. Натиснете Избир. скролирайте с ▾ към Шаблони и натиснете Избир..
2. Скролирайте ▲ или ▾, за да изберете шаблона, който желаете и натиснете Опция.



Пром. Натисни Избир... Натиснете Изтрив., за да изтриете букви. Въведете текста на Вашия шаблон и натиснете Запам..

Изтрив. Натиснете Избир.. Натиснете Да, за да потвърдите или Не, за да прекъснете.

3. Натиснете , за да се върнете към режим на готовност. *Ако изтриете шаблон без да смените текст, маркира се като Празен.*

Изтриване на текст

1. Натиснете Меню, на дисплея се появява SMS. Натиснете Избир., скролирайте ▾ към Съобщ. изтр. и натиснете Избир..







3. Скролирайте  или  към Приемане, Проекти, Изход или Всички съобщ. и натиснете Избир..
3. Натиснете Да, за да потвърдите или Не, за да прекъснете.
4. Натиснете Back(Назад), за да се върнете към режим на готовност. Избирайки Всички съобщ., *Вие ще изтриете всички съобщения, запазени във кутииите "Приемане", "Изход" и "Проекти".*

Номера на сервизен център



За да изпращате и получавате текстови съобщения, Вие трябва да имате телефонния номер на центъра за съобщения на Вашата мрежа. Ако по случайност изтриете номерата на центъра за входящи или входящи съобщения, Вие трябва да ги въведете отново, за да функционира отново услугата за текстови съобщения. Вие можете да въведете до 4 номера на сервизни центрове - два за входящи и два за изходящи.



Ако имате повече от един "Сервизен център" запазен на Вашия D1111, Вие трябва да изберете кой от тях желаете да се използва при изпращане (разгледайте следващия раздел).

Добавяне или промяна на номера на сервизни центрове

1. Натиснете Меню, на дисплея се появява SMS. Натиснете Избир., скролирайте  или  към Настройки SMS и натиснете Избир..
2. Сервизни центр. се осветява, натиснете Избир..
3. Скролирайте  или  към Център на прием. или Център изпр. и натиснете Избир..
4. Скролирайте  или  към Център 1 или Център 2, или Център 1 или Център 2 и натиснете Избир..
5. Въведете номера на центъра и натиснете Запам..
6. Натиснете Back(Назад) за да се върнете към предното меню. За да се върнете в режим на готовност, затворете капачето и натиснете .





Настройване на център за изпращане

1. Натиснете Меню, на дисплея се появява SMS. Натиснете Избир.. Скролирайте  или  към Настройки SMS и натиснете Избир..
2. Сервизни центр. се осветява, натиснете Избир..

3. Натиснете Избир. отново, за да изберете Вр. на изпращ..
4. Скролирайте  или  към Центр. прием. 1 или Центр. прием. 2, или Център 1 или Център 2 и натиснете Избир..
5. Натиснете Back(Назад), за да се върнете към предното меню.





Тон на уведомление за съобщение

Когато получите текстово съобщение, Вие ще чуете тон за уведомление за получено съобщение. Този тон може да се включи или изключи.

1. Натиснете Меню, на дисплея се появява SMS. Натиснете Избир.. Скролирайте  към Настройки SMS и натиснете Избир..
2. Скролирайте  към У-е за съобщ. и натиснете Избир..
3. Скролирайте  или  към ВКЛ. или ИЗКЛ. и натиснете Избир..
4. Натиснете Back(Назад), за да се върнете към предното меню.

Настройка на размер на съобщение

Стандартното текстово съобщение съдържа 140 символа. Вие можете да настроите размера на съобщението до макс. 536 символа като то ще бъде изпратено под формата на 4 свързани съобщения, всяко от по 140 символа.

1. Натиснете Меню, на дисплея се появява SMS. Натиснете Избир.. Скролирайте  към Настройки SMS и натиснете Избир..
2. Скролирайте  към Размер съобщ. и натиснете Избир..
3. Скролирайте  или , за да подчертаете 140 или 536 символа и натиснете Избир..
4. Натиснете Back(Назад), за да се върнете към предното меню.

Потребителски зони

Вашият D1111 е предварително настроен да позволява достъп до съобщенията на всеки потребител, като всички изпратени и получени съобщения се намират в 'Обща кутия'.





За да персонализирате достъпа до Вашите съобщения, Вие можете да зададете 4-цифрен PIN за защита на персоналните потребителски зони (подадреси). Всяка персонална потребителска зона има своя собствена кутия "Приемане" и "Изход", които са достъпни само след въвеждане на съответния правилен PIN.

Вие можете също да поддържате подарек на обща кутия за входящи съобщения, които няма нужда да бъдат защитени от чужд достъп.

Добавяне на потребителска пощенска кутия.

Ако създадете персонализирани потребителски кутии, Вие трябва да уведомите търсещите Ви относно номера на Вашата персонална зона. Те трябва да въведат номера на съответната персонална зона след Вашия телефонен номер, когато Ви изпращат текстово съобщение. Ако те не въведат номера на потребителската зона, съобщението ще бъде съхранено в общата кутия и ще бъде достъпно до всички потребители на Вашия D1111.



Номерът на пощенската кутия може да бъде само цифри от 0-9, но трябва да е различен от номерата на останалите пощенски, обща или публична кутии.

1. Натиснете **Меню**, на дисплея се появява **SMS**. Натиснете **Избир..**
Скролирайте  към **Настройки SMS** и натиснете **Избир..**
2. Скролирайте  към **Потребител** и натиснете **Избир..**
3. Потребител 1 се осветява. Скролирайте  или , за да изберете друг потребител.
4. Натиснете **Опция**. **Пром.** се осветява. Натиснете **Избир..**
5. Въведете името на потребителя (до 8 символа) и натиснете **Запамятаване**.
6. Използвайте изписания единичен цифрен номер на пощенска кутия или въведете Вашия единичен цифрен номер на пощенска кутия и натиснете **Запамятаване**.
7. Въведете 4-цифрения PIN за достъп до пощенска кутия и натиснете **Запамятаване**.
8. Въведете паролата отново и натиснете **Запамятаване**.
9. Натиснете **Back(Назад)**, за да се върнете към предното меню.





Отваряне и прочит на текстови съобщения в пощенска кутия

След като пощенските кутии са създадени, когато отворите менюто **SMS** ще се изпишат пощенските кутии, които се използват. Вие можете да отворите Общата потребителска пощенската кутия без







да въведете парола, но за достъп до всяка потребителска зона ще се изисква да въведете 4-цифрен PIN.

1. на дисплея се изписва **Вие имате X нови съобщ.**
2. Натиснете **Четене**. Изписват се пощенските кутии. Пощенските кутии, в които има нови съобщения се обозначават със зелени точки.
3. Скролирайте  към желаната пощенска кутия и натиснете **Избир..**
4. Въведете 4-цифрения PIN за достъп до пощенската кутия и натиснете **OK**.
5. Скролирайте  или  към желаното съобщение и натиснете **Четене**.

Или









1. Ако педи това сте натиснали **Back(Назад)**, дисплеят показва .
2. Натиснете **Меню**, на дисплея се появява икона за текстово съобщение. Натиснете **Избир..** Пощенските кутии, в които има нови съобщения се обозначават със зелени точки.
3. Скролирайте  към желаната пощенска кутия и натиснете **Избир..**
4. Въведете 4-цифрения PIN за достъп до пощенската кутия и натиснете **OK**.
5. Скролирайте  към **Приемане** и натиснете **Избир..**
6. Скролирайте  или  към желаното съобщение и натиснете **Четене**.

Редактиране на потребителска пощенска кутия





1. Натиснете **Меню**, на дисплея се появява **SMS**. Натиснете **Избир..**
Скролирайте  към пощенската кутия, която желаете да редактирате и натиснете **Избир..**
2. Въведете 4-цифрения PIN за достъп до пощенската кутия и натиснете **OK**.
3. Скролирайте  или  към **Настройки SMS** и натиснете **Избир..**
4. Скролирайте  или  към **Потребител** и натиснете **Избир..**
5. Скролирайте  или  към потребителската кутия, която желаете да редактирате и натиснете **Опция**.
6. **Пром.** се осветява, натиснете **Избир..**
7. Въведете PIN за достъп до пощенската кутия и натиснете **OK**.
8. Въведете новото име и натиснете **Запамятаване**.

9. Въведете 1-цифрения номер на пощенската кутия и натиснете **Запамятаване**.
10. Въведете новия 4-цифрен PIN за достъп до пощенската кутия и натиснете **Запамятаване**.
11. Въведете повторно новия 4-цифрен PIN и натиснете **Запамятаване**.
12. Натиснете **Back** (Назад), за да се върнете към предното меню или  за да се върнете в режим на готовност.

Изтриване на потребителска пощенска кутия

1. Натиснете **Меню**, на дисплея се появява **SMS**. Натиснете **Избир..** Скролирайте  към пощенската кутия, която желаете да редактирате и натиснете **Избир..**
2. Въведете 4-цифрения PIN за достъп до пощенската кутия и натиснете **OK**.
3. Скролирайте  или  към **Настройки SMS** и натиснете **Избир..**
4. Скролирайте  или  към **Потребител** и натиснете **Избир..**
5. Скролирайте  или  към потребителската кутия, който желаете да изтриете и натиснете **Опция**.
6. Скролирайте  към **Изтриване** и натиснете **Избир..**
7. Натиснете **Да**, за да потвърдите или **Не**, за да прекъснете.
8. Въведете PIN за достъп до пощенската кутия и натиснете **OK**.
9. Натиснете **Back** (Назад), за да се върнете към предното меню или  за да се върнете в режим на готовност.

Настройване на подадреси за обща пощенска кутия

1. Натиснете **Меню**, на дисплея се появява **SMS**. Натиснете **Избир..**
2. Скролирайте  или  към **Настройки SMS** и натиснете **Избир..**
3. Скролирайте  към **N-r** поща и натиснете **Избир..**
4. Въведете 1-цифрения номер на желаната пощенска кутия и натиснете **Запамят**. Ако въведете номер, който вече се използва, Вие ще чуете сигнал за грешка. Въведете различен номер.
5. Натиснете **Back** (Назад), за да се върнете към предното меню или  за да се върнете в режим на готовност.

14. Използване на допълнителни слушалки

Вие можете да използвате до 5 допълнителни D1111 слушалки към Вашата D1111 база, за да разширите Вашата телефонна телефонна система без да се налага да монтирате контакти за всеки нов телефон.

Вашата D1111 може също така да се регистрира към до 3 други базови станции. След това, Вие можете да изберете базата, която предпочитате да използвате.





Ако сте закупили големия пакет D1111, всички допълнителни слушалки се доставят предварително регистрирани към базовата станция.

Ако сте закупили допълнителна слушалка отделно, преди да я използвате, Вие трябва да я регистрирате към Вашия D1111.

Регистриране на допълнителна слушалка

На базата:

1. Натиснете и задръжте  за 2 секунди, докато лампичката на захранването на базата започне да премигва. Базовата станция ще остане в режим за регистрация в продължение на 90 секунди. На слушалката:

1. Ако слушалката е нова и дисплея показва **Моля, регистр..** Натиснете **Меню**. Скролирайте  към **Регистриране**. Натиснете **Избир..**
Или
Ако слушалката е била регистрирана към друга база и дисплеят показва режим на готовност. Натиснете **Меню**, скролирайте с  или  към **Регистриране**. и натиснете **Избир..**
2. **Рег. моб. част** се осветява. Натиснете **Избир..**
3. Показват се базите. Ако е необходимо, скролирайте с  или  към новата база, която желаете да регистрирате на Вашата слушалка D1111 и натиснете **Избир..**
4. Въведете системния ПИН и натиснете **OK**. (Настроеният код по подразбиране е 0000).

5. Дисплеят показва Търсене на база X (при което X е избраният номер на базата) след това Моб. част регистрирана .

Слушалката автоматично получава следващия наличен номер.

Ако в началото регистрирането е неуспешно, повторете този процес отново в случай, че времето за регистриране изтича.

Ако към базата има вече 5 регистрирани слушалки, регистрирането ще бъде неуспешно. Ще наложи да от-регистрирате други слушалки, преди да можете да регистрирате нова.

Избор на база

Ако Вашата слушалка D1111 е регистрирана на повече от една база, Вие може да изберете, коя база да използвате.

1. Натиснете Меню, скролирайте с ▲ или ▼ към Регистриране и натиснете Избир..
2. Скролирайте ▲ към Избор на база и натиснете Избир..
3. Показват се номерата на всички базови станции. (У-ба) се допълва към базата, където слушалката е регистрирана първоначално. Скролирайте с ▲ или ▼, към желаната от Вас база и натиснете Избир..
4. На дисплея се появява Търсене на база... и след това екранът на тази база.

Отрегистриране на слушалка

Използвайте слушалка, за да отрегистрирате друга. Не може да отрегистрирате слушалката, която използвате в момента.

1. Натиснете Меню, скролирайте с ▲ или ▼ към Регистриране и натиснете Избир..
2. Скролирайте ▲ към Отрегистриране и натиснете Избир..
3. Въведете системния ПИН и натиснете ОК. (Настроеният код по подразбиране е 0000).
4. Скролирайте с ▲ или ▼ към слушалката, която желаете и натиснете след това Избир..
5. Натиснете Да, за да потвърдите или Не, за да прекъснете.
6. Натиснете Back(Назад), за да се върнете към предното меню или  за да се върнете в режим на готовност.

15. Помощ

Телефонът не работи!

- Правилно ли инсталирахте батериите?
- Проверете, дали телефонният кабел е свързан правилно.

Няма сигнал за избиране

- Пъхнат ли е телефонният кабел на базовата станция в телефонния контакт?
- Проверете, дали телефонният кабел се свързан правилно към базовата станция и към зарядното (ите) устройство (а) на слушалката.
- Използвайте само кабела, доставен с телефона.

Не можете да набирате или да получавате обаждания.

- Проверете, дали телефонният кабел е свързан правилно.
- Проверете дали батериите имат нужда от презареждане.
- Имало ли е прекъсване на електричеството? Ако да, поставете слушалката на базата за 10 секунди и опитайте отново. Ако все още не работи, отстранете батериите и разкачете захранването за 10 минути, след което поставете батериите, свържете и опитайте отново.

Вие имате тон при избиране, но телефонът не може да набере.

- Нужно е да смените режима на избиране от пулсово към тонално набиране, вж. 21.
- Ако сте включен към телефонна централа, проверете дали е необходимо да изберете преди номера код за освобождаване на линията.

Слушалката не звъни

- Възможно е да е изключена силата на звука на слушалката, вж. 18.
- Проверете, дали телефонният кабел е свързан правилно.
- Проверете, дали кабелът е включен.
- Уверете се, че слушалката е регистрирана на базовата станция вж. 40.

Няма дисплей

- Батериите може да са изтощени или неправилно поставени. Заредете или сменете батериите.

иконата мига

- Правилно ли е регистрирана слушалката към базовата станция, вж. 40.
- Проверете, дали телефонният кабел е свързан правилно.
- Проверете, дали слушалката се намира в обхвата на базовата станция.
- Ако батериите са почти изтощени, поставете слушалката на базовата станция/зарядното, за да се заредят.

икона не скролира

- Почистите зарядните контакти.
- Проверете, дали телефонният кабел е свързан правилно.

Чувате сигнал "заето" при натискане на .

- Уверете се, че слушалката е в обхвата на базовата станция.
- Линията може да е заета от друга слушалка, регистрирана към базовата станция на Вашия D1111.

Телефонният секретар не записва съобщения

- Възможно е паметта да е пълна. Прослушайте и изтрийте старите съобщения, вж. 32.

Съобщенията на телефонния секретар са с грешни дата и час

- Настроихте ли датата и часа? Виж 23.

Не се появява името/номера на повикващия

- Аниран ли сте за услугата „Идентификация на повикването“? Виж 26.
- Възможно е повикващият да е скрил номера си.
- Във Вашия списък не е намерено име/номер. Контролирайте, дали сте запаметили пълния код за набиране.

Не можете да регистрирате слушалка към базовата станция

- Вие можете да регистрирате до 5 слушалки към базовата станция на Вашия D1111, а Вашата D1111 слушалка може да бъде регистрирана към до 4 базови станции. Уверете се, че не сте преминали тези ограничения.
- Уверете се, че сте въвели правилния PIN номер (PIN номерът по подразбиране е 0000).

- Уверете се, че сте на поне един метър разстояние от други електрически устройства, за да се избегнат смущения по време на регистрацията.

Базовата станция не звъни, но лампичките светят

- Свързахте ли правилно телефонната линия?
- Включено ли е звъненето на базата?
- Възможно е линията или контакта да са повредени. Опитайте като използвате друга линия или контакт.

Смушаващ звук в телефона или други електрически устройства наблизо.

- Понякога могат да се получат смущения между Вашия D1111 и други електрически уреди, ако те се намират в близост. Препоръчва се да поставите Вашия D1111 на разстояние от най-малко един метър от такива уреди, за да намалите всякаква опасност от смущения.

Възможни проблеми с текстови съобщения

Текстовите съобщения не могат да се изпратят и екранът показва Грешка при изпращане на съобщението

- Възможно е захранващият кабел или телефонната линия на базовата станция да не са свързани правилно. Проверете дали захранващият кабел на базовата станция е включен в ел. контакт, дали тя е включена и дали телефонният кабел е включен в телефонния контакт на стената.
- Възможно е да има повреда по линията. Проверете дали Вашата телефонна линия работи правилно.
- Възможно е да сте изтрили номера на сървъра по по грешка. Виж 38 за инструкции относно въвеждане на номера.

Не можете да изпратите текстово съобщение

- Номерата на сервизните центрове за изпращане и получаване са предварително програмирани. В случай че се налага да ги смените, моля, разгледайте “Добавяне или промяна на номера на сервизни центрове” на страница 38 или се свържете с Вашия местен доставчик.

Не можете да получите текстово съобщение

- При някои мрежови оператори е необходимо Вие първи да изпратите съобщение, за да можете да получите текстово съобщение. Първото изпратено съобщение Ви регистрира към услугата за текстови съобщения.
- В линията има включен повече от един продукт за текстови съобщения. Отстранете другите продукти.
- Уверете се, че номерът на сервизния център е правилен.
- Уверете се също, че сте абониран за услугата "Идентификация на повикването", както и че тя е активирана. Можете да се уверите в това като проверите дали Вашият телефон изписва номера на обаждания се при входящо обаждане.
- Ако използвате личен потребителски номер за съобщения, уверете се, че сте го предоставили на хората, които Ви изпращат съобщения, както и че те го въвеждат след телефонния номер, когато Ви изпращат текстово съобщение.

Сигналът за грешка продължава да пиука.

- Натиснали сте продължително неправилен бутон. Разгледайте указанията на дисплея или инструкциите, предоставени тук.

16. Основна информация

ВАЖНО

Този апарат не може да осъществява спешни телефонни повиквания, когато електрозахранването спре. Необходимо е да се направят алтернативни приспособления, за да може да осъществявате спешни повиквания.

Този продукт е предназначен за включване към обществени аналогови телефонни мрежи и лични телефонни централи в България.

Информация за безопасност и електромагнитни смущения/съвместимост.

- Използвайте само подходящият за тази модел захранващ кабел. Използването на неразрешен захранващ кабел ще заличи Вашата гаранция и може да повреди телефона.
- Използвайте само доставените акумулаторни батерии.
- Не отваряйте слушалката (освен за смяна на батериите) или базовата станция. Това може да Ви изложи на високо напрежение или други опасности.
- Излъченият между слушалката и базовата станция радиосигнал може да предизвика смущение при слушане.
- Вашият продукт може да предизвика смущение с други електрически уреди, като напр. телевизор и радио, часовници/будилници и компютри, ако те са разположени в близост. Препоръчва се да поставите Вашия продукт най-малко един метър от такива уреди, за да намалите всяка опасност от смущения.
- Всички батерии могат да предизвикат повреди на собствеността и/или телесни наранявания, ако проводящи материали като бижута, ключове или перлени верижки се докоснат до откритите клеми. Проводимият материал може да направи токова верига (късо съединение) и да се нагорещи много. Нужно е да се борави внимателно с всички заредени батерии, особено когато ги поставяте в джоб, портмоне или друго закрито място с метални предмети в него.

- Не изхвърляйте никога батериите в огън. Съществува сериозна опасност от експлозия и/или отделянето на силно токсични химикали.
- Препоръчва се да се потърси съвет от квалифицирано лице, преди да използвате продукта в близост до медицински уреди за спешна помощ/интензивно лечение.
- Медицински апарати
 - **Кардиостимулатори:** Асоциацията за медицинска технология (AdvaMed) препоръчва спазването на минимално разстояние от 15 cm (6 инча) между безжичният уред, който се държи и кардиостимулатора. Тези препоръки отговарят на препоръките на Американската федерална служба за контрол на хранителните продукти и медикаменти.
 - **Лицата, носещи кардиостимулатори трябва:**
 - да държат ВИНАГИ безжичното устройство на повече от 15 cm от техния кардиостимулатор, когато безжичният уред е поставен на ВКЛ.
 - никога да не носят безжичното устройство в преден джоб пред гърдите.
 - да използват винаги другото ухо, за да намалят потенциални смущения.
 - да изключат веднага уреда, ако има причина да се предполага, че е възможно наличието на смущения.
 - **Слухови апарати**
Някои от цифровите безжични радиоапарати могат да имат смущения с някои слухови апарати. В случай на такива смущения, консултирайте се с производителя на слуховия апарат, за да помислите относно алтернативни решения.
 - **Други медицински уреди**
Ако използвате други медицински уреди, консултирайте се с производителя на тези уреди, за да установите, дали има друга адекватна защита от радиочестотна енергия. Вашият лекар би могъл да Ви помогне в намирането на тази информация.

Почистване

- Почиствайте слушалката или базата (не зарядното устройство) с влажна (не мокра) кърпа или антистатична кърпа.
- Не използвайте никога домакински полипури, тъй като това ще увреди продукта. Не използвайте никога суха кърпа, тъй като това ще предизвика статичен шок.

Околна среда

- Не излагайте на директна слънчева светлина.
- Слушалката може да се затопли, когато се зареждат батериите или след прекалено дълга употреба. Това е нормално. Все пак ние Ви препоръчваме да не поставяте продукта върху антично/фурнирано дърво, за да избегнете повреди по него.
- Не оставяйте продукта върху килими или други повърхности, които имат влакна или го поставете на места, защитени от свободен въздушен поток.
- Не потапяйте нито една част от този продукт във вода и не го използвайте в пара или при влажни условия, като например в банята.
- Не излагайте продукта на огън, експлозивни или други опасни условия.
- Съществува малка вероятност телефонът да се повреди при токов удар, предизвикан от буря. Препоръчваме Ви да изключите захранването на Вашия телефон по време на буря.

Инструкции за рециклирането на продукта

- **Директива на Европейския съюз (ЕС) за отстраняване на електрически и електронни уреди (WEEE)**
Европейската директива за отстраняване на електрически и електронни уреди WEEE изисква продуктите, които се продават в страните-членки на ЕС, да са обозначени със символ на зачеркната с кръст кофа за боклук върху продукта (в някои случаи и върху опаковката). В Директивата се определя, че символът със зачеркната с кръст кофа за боклук означава, че клиентите и крайните потребители в страните-членки на ЕС не трябва да изхвърлят електрически и електронни уреди или аксесоари при

домашните отпадъци. Клиентите и крайните потребители в страните-членки на ЕС трябва да се обърнат към доставчиците или към сервизен център за информация относно системата за събиране на отпадъци в тяхната страна.

- Директивата за отстраняване на електрически и електронни уреди (2002/96/ЕС) определя рециклирането на продукти, използвайки най-добрите налични техники за оползотворяване и рециклиране, за да се намали влиянието върху околната среда, да се обработват всички опасни субстанции и да се намали увеличаването на местата за изхвърляне.

Инструкции за отстраняване на продукта за местни потребители

Ако не използвате повече продукта, отстранете всички батерии и ги рециклирайте заедно с продукта като ги предадете в пунктовете за рециклиране на отпадъци. За повече информация се обърнете към местните служби или към търговеца, от който сте закупили продукта.

Инструкции за отстраняване на продукта за делови потребители

Деловите потребители трябва да се свържат със своите доставчици и да контролират точките и условията в договора за покупко-продажба и да се уверят, че този продукт не е смесен с други търговски отпадъци.

Гаранционна информация

Оторизираните дилъри или търговци на Моторола, от където сте закупили Вашата Моторола признават гаранционните претенции и/или предлагат гаранционни услуги.

Върнете безжичния телефон на Вашия дилър или търговец, за да предявите гаранционната си претенция. Не връщайте продукта директно на Моторола. За да имате право да получите гаранционен сервиз, трябва да представите касовата бележка или съответния документ за покупка, на който е изписана датата на закупуване. Телефонът трябва също ясно да показва серийния номер. Няма да бъде предоставена гаранция, ако е променен, изтрит или отстранен или е станал нечетлив типа или серийния номер на продукта.

Какво не се покрива от гаранцията

- Дефекти или щети, резултиращи от употребата на продукта за други от нормалните или обичайни цели или когато не са били последвани инструкциите, посочени в този наръчник.
- Дефекти или повреди, причинени от злоупотреба или неспазване
- Дефекти или повреди, причинени от неправилно тестване, експлоатация, поддръжка, настройване или каквато и да е промяна или модификация от всякакъв вид.
- Счупвания или повреди на части, причинени директно от дефекти на материала или обработката.
- Разглобяване или ремонт на продукта по начин, който оказва отрицателно влияние върху ефективността или предотвратява извършването на адекватна проверка.
- Дефекти или щети поради обхвата.
- Дефекти или повреда поради влага, течности или изтичане.
- Всички пластмасови повърхности и всички външни части, които са надраскани или повредени поради нормалната употреба.
- Временно наети продукти.
- Периодични поддръжки и ремонти или смяна на части по време на нормалната употреба, износване и скъсване.

Техническа информация

Колко телефона мога да притежавам?

Всички елементи от телефонното оборудване има Цифрата на Рингер еквивалент (REN), която дава информация за максималния брой от терминали, които могат да бъдат включени към всяка телефонна мрежа. Вашият D1111 има REN 1. Разрешените REN са общо 4. Ако е превишен максималният брой 4 на REN, телефонът няма да звъни. Няма гаранция за звънене и при използване на различни видове телефони и когато REN е по/малко от 4

Всички допълнителни слушалки и зарядни устройства, които регистрирате имат REN 0.

R&TTE

Този продукт може да се използва в България за включване към общата телефонна мрежа и съвместими тел. централи.

Това устройство отговаря на съществените изисквания на Директивата за радионавигационното оборудване и далекосъобщителното крайно оборудване 1999/5/ЕС и съответствието със ICNIRP стандарта за излагане на електромагнитна енергия.

Декларация за съответствие

С настоящето, ние Motorola декларираме, че този продукт отговаря на основните изисквания и на другите приложими разпоредби на Директива 1999/5/ЕС.

Декларацията за съответствие на тази продуктова серия е публикувана на сайт:

<http://www.motorola.com/eu/radios/technicaldocumentation>

Включване към тел. централа

Този продукт е предназначен за включване в обществените телефонни мрежи в България.

Изискване на пауза

При някои от телефонните централи е необходимо да направите кратка пауза след като сте набрали кода за достъп, тъй като централата трябва да осъществи връзка с външната линия, така че е необходима кратка пауза в последователността на набирање на номера.

Натиснете и задръжте натиснат , за да направите пауза (P), преди да наберете телефонния номер.

Също така е необходима пауза при запаметяване на международни номера или номера на карти.

Второ обаждање

Необходимо е да използвате функцията за повторно обаждање, ако сте включени в телефонна централа PABX (Private Automatic Branch Exchange), за допълнителна информация се обърнете към Вашия оператор на PABX

17. Стенен монтаж

ВАЖНО

Преди монтирате Вашия D1111 на стената, проверете, за да не пробиете скрит кабел или тръба.

Преди да започнете пробиването се уверете, че кабелът стига до телефона и контакта.

1. Използвайте следния пример, за да обозначите местоположението на дупките.
- За да монтирате базовата станция на стената, пробийте на разстояние от 4.5 см. хоризонтално две дупки като използвате 8 мм. свредло.

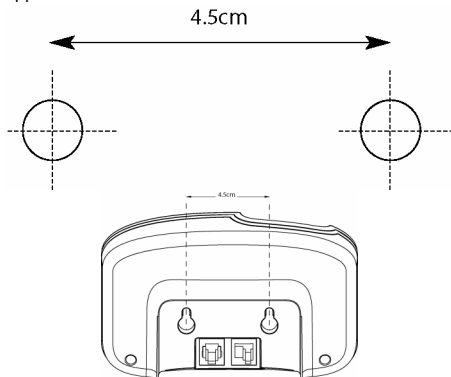

- За да монтирате зарядната станция на стената, пробийте на разстояние от 3.2 см. хоризонтално две дупки като използвате 8 мм. свредло

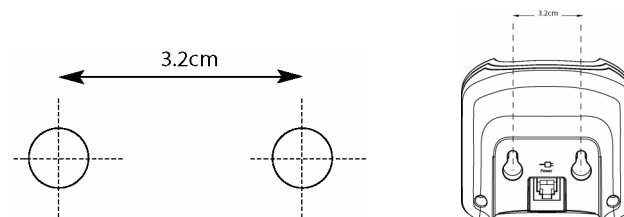

2. Поставете дюбели, ако това е необходимо, след това поставете болтовете като ги оставите на разстояние от 5 мм от стената, за да може да окачите телефона.

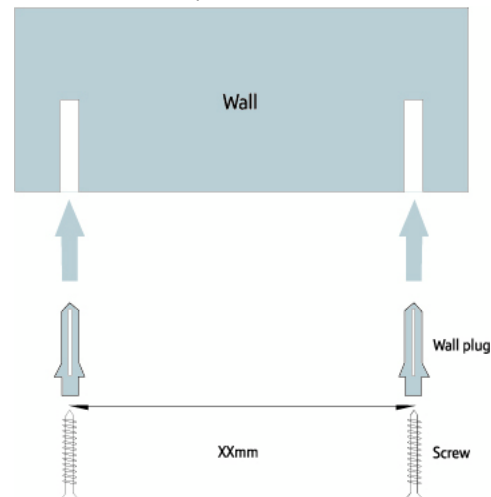

3. Извадете базовата / зарядната станция от стойката и пхнете дупките на обратната страна в главата на болтовете и поставете внимателно базовата/зарядната станция като се убедите, че тя е поставена сигурно на мястото си.



MOTOROLA

, the Stylized M Logo and all other trademarks indicated as such herein are trademarks of Motorola, Inc. © Reg. U.S. Pat. & Tm. Off.

© Motorola, Inc. 2008



Version 1 (20112008-BG)

