



TLKR T7 Owner's Manual

Manuel de l'utilisateur TLKR T7

TLKR T7 Benutzerhandbuch

Manual del usuario de TLKR T7

TLKR T7 – Manuale per l'utente

Manual do Proprietário TLKR T7

TLKR T7 Gebruikershandleiding

Instrukcja obsługi radiotelefonu TLKR T7

TLKR T7 Kullanıcı Kılavuzu

TLKR T7 Руководство владельца

CONTENTS

Product Safety and RF Exposure for Portable Two-Way Radios	2	Set Direct Call	12
Features.	2	Group Menu	13
Control and Functions	3	Set Group Mode	14
Display	3	Set Group Code	14
Package Contents	5	Set Ring Tone	14
Install the Battery	5	Set ID	14
Battery Level and Low Battery Alert.	5	Set ID Name	14
Charging the Radio	5	Key Lock	15
Direct Charge	5	Automatic Power Save Feature	15
Using the Charging Cradle	5	Battery Low Alert	15
Charging the battery	6	LCD Backlight	15
Using the Radio	6	Monitor Mode Feature	15
Turning the Radio On and Adjusting the Volume	6	Specificatons	16
Adjusting the Sound (Key Beeps)	6	Frequency Chart (MHz)	16
Roger Beep	6	Approved Accessories List	16
Talking on Your Radio	6	CTCSS Chart (Hz)	17
Navigating through the Menu	7	DCS Code	17
Select Menu	7	Warranty Information	18
Choosing a Channel	7	What Is Not Covered By The Warranty	18
Choosing a Sub-code	7	Copyright Information	18
Common Menu	8		
Channel Scan Feature	8		
Dual Watch Mode	9		
Voice Operated Transmission	9		
Room Monitor Feature	9		
Transmitting a Call Tone	10		
Silent Mode	10		
Up timer	11		
Group Mode	11		
Channel Setting in Group Mode	11		
Set Auto Channel Change	11		
Set Manual Channel in Group Mode	11		
Set All/Direct Call	12		
Set All Call	12		

Product Safety and RF Exposure for Portable Two-Way Radios



ATTENTION!

Before using this product, read the operating instructions for safe usage contained in the Product Safety and RF Exposure booklet enclosed with your radio.

Features

- 8 PMR Channels
- 121 Sub-Codes (38 CTCSS Codes & 83 DCS codes)
- Up to 10 km Range*
- Internal VOX Circuitry
- 10 Selectable Call Tone Alerts
- Backlit LCD Display
- Headset Jack for Optional Headset
- Roger Beep
- Up timer
- Room Monitor
- Battery Charger
- Battery level Meter
- Channel Monitor
- Channel Scan
- Dual Watch
- Keypad Lock
- Auto Squelch Control

- Auto Repeat (Scrolling)
- Battery Save
- Battery Low Alert
- Battery Low Sleep
- Tone (On/Off)
- Direct Call (Caller ID Call)
- Group Call
- Silent Mode
- All Call
- Auto Channel Change

* Range may vary depending on environmental and/or topographical conditions.

Control and Functions

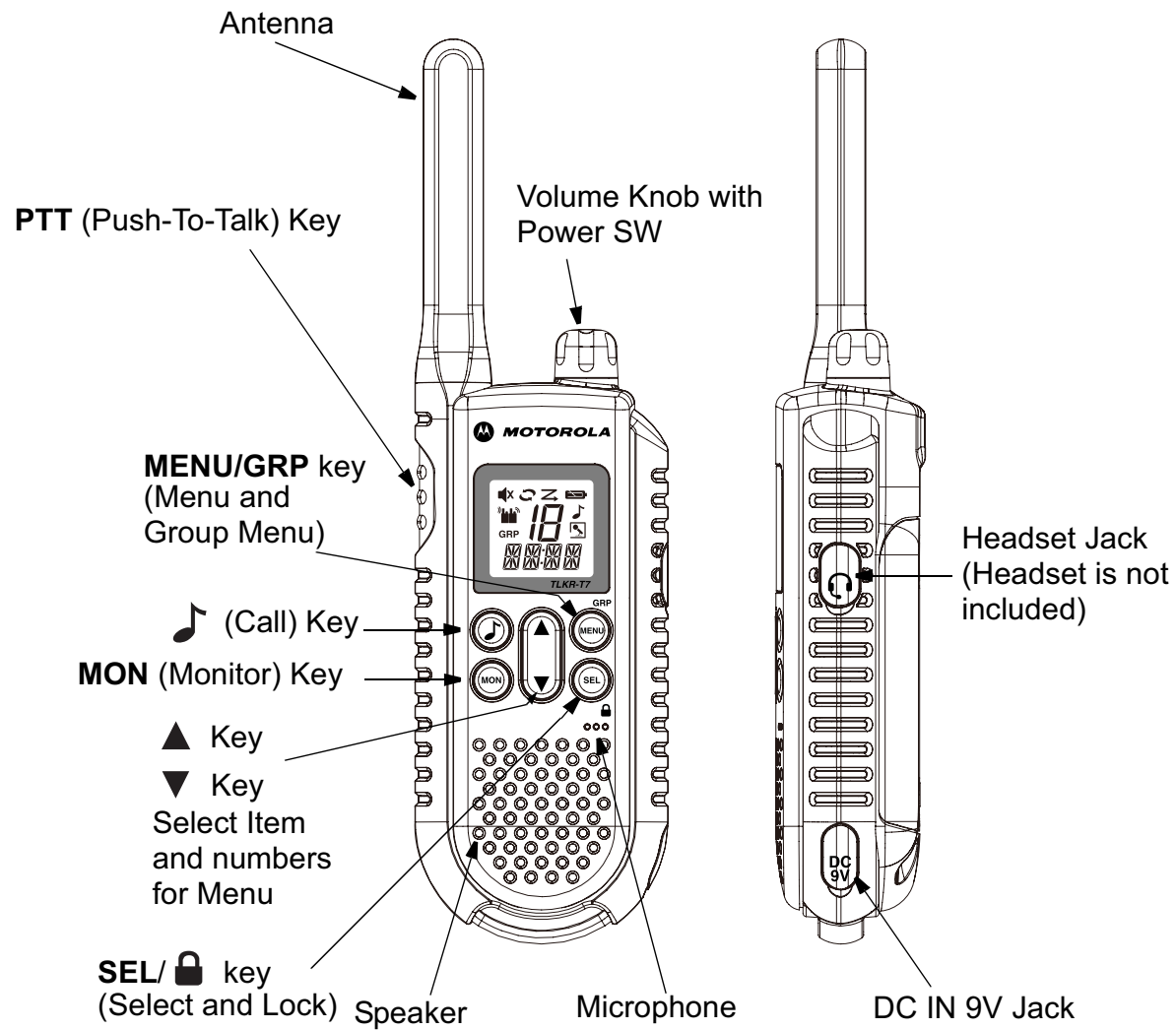

Display

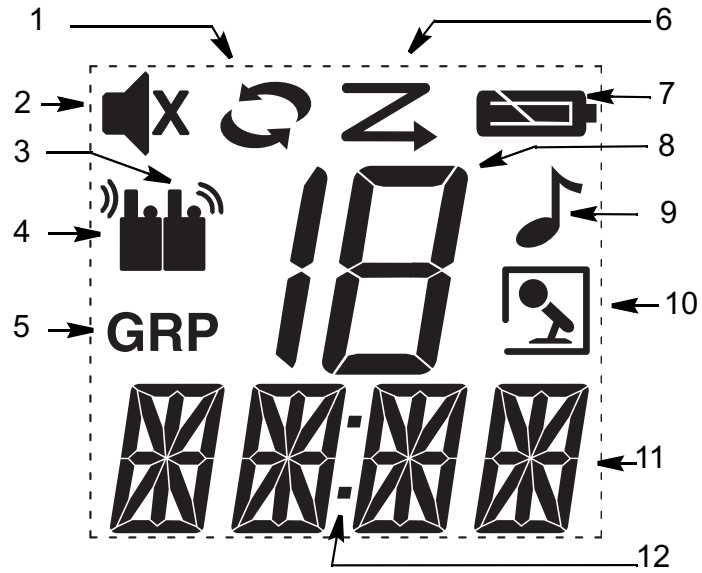

1. Dual Watch Indicator
2. Silent Indicator
3. Transmit Indicator
4. Receive Indicator
5. Group Indicator
6. Scan Indicator
7. Battery Level Meter
8. Channel Indicator
9. Call Indicator
10. VOX/Room Monitor Indicator
11. Sub-code (Group ID/Code) Indicator
12. Colon (for Up timer)

Congratulations on your purchase of the TLKR T7 radio. This product is a lightweight, palm-sized radio. Use it at sporting events to stay in contact with family and friends, hiking, skiing, outdoors, or in a neighborhood watch for vital communication. This compact, state-of-the-art device is equipped with many features.

Package Contents

Your package contains two TLKR T7 radios, two belt clips, one charging cradle, AC adapter, two battery support brackets, two rechargeable NiMH battery packs, and this reference guide. You may operate the unit 4 AAA alkaline batteries (not included).

Install the Battery

Your TLKR T7 radio uses the NiMH battery pack or 4 AAA alkaline batteries (not included). If alkaline batteries are used, we recommend using high quality alkaline batteries.

To install the NiMH battery pack:

- 1) Make sure your radio is OFF.
- 2) Remove the battery compartment door by pressing the tab at the bottom of the compartment door, allowing the door to be removed.
- 3) Install the NiMH batteries into the battery compartment. Be certain to follow the + and – symbols in the compartment. Installing the batteries incorrectly will prevent the unit from operating.
- 4) Replace the battery compartment door.

Battery Level and Low Battery Alert

This unit has a battery level meter on the display to indicate the status of the batteries. When the battery in the unit is low, the battery level meter icon  will flash. Replace the alkaline batteries immediately.

Charging the Radio

If you use the rechargeable NiMH battery pack, two TLKR T7 radios can be charged directly or by using the supplied charging cradle.

Make sure the radio is turned OFF before placing the radio in the charging cradle. Otherwise the battery level meter icon will not indicate properly.

Direct Charge

1. Connect the DC adapter's plug to the radio's DC IN 9V jack and plug the other end to a vehicle's accessory power outlet.
2. Charge the battery pack for 16 hours.

Using the Charging Cradle

1. Connect the AC adapter to DC IN 9V and to a standard electrical outlet.
2. Set the charging cradle on the desk or tabletop, and place the radio in the charging cradle with the keypad facing forward.
3. Make sure that the LED illuminates. Charge the battery pack for 16 hours and remove the radio from the charging cradle after charge.

Note: The charge indicator LEDs will remain on as long as the radios are left in the charger.

Charging the battery

You can charge the NiMH battery pack itself using the included battery support bracket.

1. Place the battery support bracket into the charging cradle.
2. Install the NiMH battery pack applying its charging contacts to those of charging cradle. Installing the battery pack incorrectly will prevent the battery pack from charging.
3. Make sure that the LED illuminates. Charge the battery pack for 16 hours.

Note: The charge indicator LEDs will remain on as long as the battery is left in the charger.

Using the Radio

In order to get the most out of your new radio, read this reference guide completely before attempting to operate the unit.

Turning the Radio On and Adjusting the Volume

1. Turn the rotary knob to clockwise to turn the radio ON, and increase the volume by turning the rotary knob. To decrease the volume, turn the rotary knob to counter clockwise.
2. Turn the rotary knob to the end of counterclockwise to turn the radio OFF.

Adjusting the Sound (Key Beeps)

Your radio emits a beep each time one of the keys (except for the **PTT** and  key) is pressed.

To switch this sound OFF or ON, press and hold the  key while turning the radio ON.

Roger Beep



Roger Beep is a BEEP that is sent to notify the end of transmission (PTT and VOX transmission). Roger Beep can be heard through the speaker when Key Beep is on. It is transmitted even if Key Beep is turned off. However, Roger Beep will not be heard from the speaker.

To turn Roger Beep OFF or ON:

Press and hold the  key while turning the radio ON.

Talking on Your Radio

To talk to others using the radio:

1. Press and hold the **PTT** key and speak in a clear, normal voice about 5-8 cms away from the microphone. While you are transmitting, the  icon will appear on the display. To avoid cutting off the first part of your transmission, pause slightly after pressing the **PTT** button before you start talking.
2. When you have finished speaking, release the **PTT** key. You can now receive incoming calls. While receiving, the  icon will appear on the display.

Note: When you continue to transmit for 60 seconds, the radio emits TX Time Out tone and the  icon flashes. The radio will stop transmitting.

Navigating through the Menu

To access the advanced features of the TLKR T7, your radio has two kinds of Menu functions: Select Menu and Common Menu.

1. When the **SEL/** key is pressed, the radio enters the Channel select Menu. When the **MENU/GRP** key is pressed, the radio enters the Common Menu.
2. Methods of exiting the Menu function are:
 - a. Press **PTT**.
 - b. Wait 10 seconds until the unit automatically returns to "Normal" mode.

Select Menu

By pressing the **SEL/** key, your radio navigates through Select Menu as follows:

Press **SEL/** key to proceed to the next step of Menu mode.

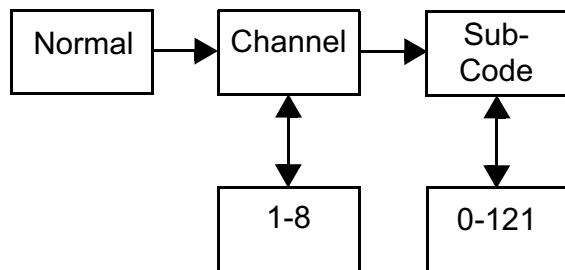

Press the **MENU/GRP** key (in both settings), **SEL/** key (in Sub-code setting) to exit the Menu.

Choosing a Channel

Your radio has 8 channels and 121 Sub-codes you can use to talk to others. In order to speak to someone, each of you must set to the same channel and Sub-code.

To choose a channel:

1. Enter the Select Menu. Channel Indicator will blink.
2. Press the **▲** or **▼** key to increase or decrease the channel number displayed. If you press and hold the **▲** or **▼** key, the channel number increase or decrease continuously.
3. Go to Sub-code setting to choose a Sub-code.

Choosing a Sub-code

Allocating a Sub-code to your radio will help to reduce interference but remember that the radios that have different Sub-codes set will not be able to communicate with each other. Each of the channels 1-8 may have any one of the codes from 0 to 121.

1. Enter the Select Menu. Advance through the Select Menu until the Sub-code indicator blinks.
2. Press the **▲** or **▼** key to increase or decrease the Sub-code number displayed. If you press and hold the **▲** or **▼** key, the Sub-code number increase or decrease continuously.
3. Exit the Select Menu by pressing the **SEL/** key.

Common Menu

By pressing **MENU/GRP** key, your radio navigates as follows:

Press the ▼ key to proceed (or go back a step by pressing the ▲ key) to select the setting item of Menu mode.

By pressing the **SEL/** key, the radio enters the Common Menu to control each feature.

By pressing **MENU/GRP** key, your radio can return to each original MENU mode. To operate the [Dual Watch] and [Room Monitor] functions, press the **SEL/** key.

For other Menu options, press the **SEL/** key to exit the current Menu.

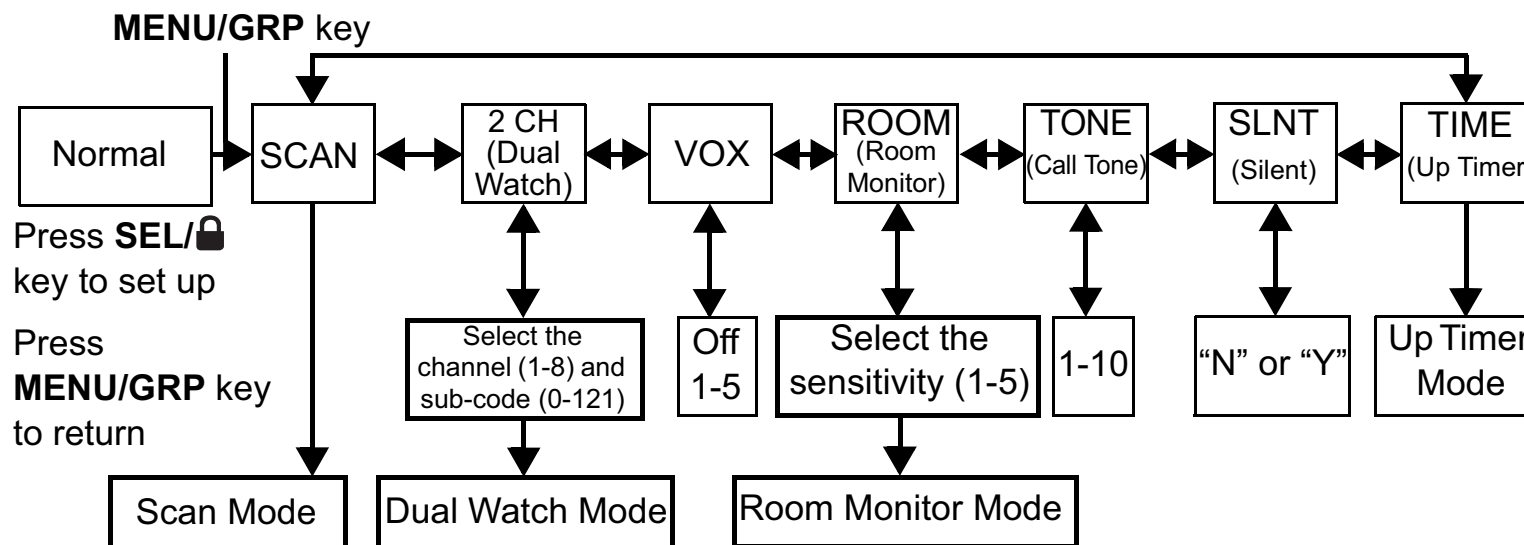

Channel Scan Feature

Your TLKR T7 radio has a channel scan feature that allows you to easily scan all 8 channels. When an active channel is detected, the radio will pause on that channel until the channel is clear. Then after 2 second (5 seconds for VOX On without Headset) pause, the radio will continue scanning. Pressing the **PTT** key while the scan is paused on a channel will allow you to transmit on that channel and exit scan mode.

To turn the channel scan ON:

1. Enter the Common Menu and select "SCAN".
2. Press **SEL/**. The channel number on the display changes rapidly as the radio cycles through the channels.

To turn the channel scan OFF:

Press the **MENU/GRP** or **PTT** key.

Dual Watch Mode

Your radio can scan the current channel and another channel alternately. You need to set a channel number and its Sub-code for another channel.

To set the another channel and start Dual Watch:

1. Enter the Common Menu and select “2CH”, then press **SEL/** key to proceed to Dual Watch Mode setting. The Dual Watch icon appears.
2. Press the ▲ or ▼ to select the channel number, then press the **SEL/** key.
3. Press the ▲ or ▼ to select the Sub-code number, then press the **SEL/** key.
4. The radio starts Dual Watch.

Note: If you set the same channel number and Sub-code as the current channel, Dual Watch does not work.

To turn the Dual Watch mode OFF:

Press the **MENU/GRP** key.

Voice Operated Transmission

Your TLKR T7 radio is equipped with a user selectable Voice Operated Transmitter (VOX) that can be used for automatic voice transmissions. The VOX feature is designed for hands-free purpose. Transmission is initiated by speaking into the microphone of radio or headset (headset is not included) instead of pushing the **PTT** key.

To select the VOX level:

1. Enter the Common Menu and select “VOX”. Then press **SEL/** key. The current level (OFF, 1-5) blinks. Level “N” (OFF) disables VOX, while levels 1-5 set the sensitivity of the VOX circuit.
2. Press the ▲ or ▼ key to select the desired VOX

sensitivity level. Use Level 1 in quiet environments, and use level 5 in very noisy environments. You can find the appropriate sensitivity level by speaking into the microphone. If the VOX icon flashes, your voice is accepted.

3. Exit the Common Menu.

Note: When you continue to transmit using VOX function for 60 seconds, the radio emits TX Time Out tone and the  icon flashes for 5 seconds.

Room Monitor Feature

You can use one of your TLKR T7 radios as a room monitor and use the other radio to listen to and keep a check on the voice in another room. When you set the room monitor feature, the monitoring radio will detect voice/noises (according to the sensitivity level you set) and transmit back to the listening radio without pushing the **PTT** key. The monitoring radio is not able to receive any transmissions in this mode.

To turn the Room Monitor ON:

1. Enter the Common Menu and select “ROOM”. Then press **SEL/** key.
2. Press the ▲ or ▼ key to select the desired room monitor sensitivity level. Use level 1 in quiet environments, and use level 5 in very noisy environments.
3. Press the **SEL/** key to operate the Room Monitor.

To turn the Room Monitor OFF:

Press the **MENU/GRP** key.

Note:

- Pressing the PTT key in Room Monitor mode is invalid and the radio emits PTT Error Tone.
- When the voice/noise in another room continues more than 60 seconds, the monitoring radio stops monitoring for 5 second, and resumes.

Transmitting a Call Tone



Your TLKR T7 radio is equipped with 10 selectable call

tones that will be transmitted when the  key is pressed in Normal Mode.

To select a call tone:

1. Enter Common Menu and select "TONE". Then press **SEL/** key.

The current call tone number (1-10) blinks.

2. Press the  or  key to choose the number of the desired call tone. Each tone will be heard through the speaker.

3. Exit the Common Menu.

To transmit the selected call tone, press the  key in Normal Mode. The selected tone will automatically be transmitted for a fixed length of time. Call tone will be cancelled when the **PTT** key is pressed.

Silent Mode



When you turn on the silent mode, all incoming calls are muted: the radio blinks the backlight to alert you to an incoming call.

If you do not respond to the call, the backlight turns off, and the CALL icon will blink until there is no signal.

The TLKR T7 will also vibrate to remind you that you missed a call.

Silent mode is disabled for 15 seconds when you transmit, receive, or press any other button.

To set the silent mode:

1. Enter the Common Menu and select "SLNT". Then press **SEL/** key.
2. Press the  to set Silent Mode to On. The Channel Indicator shows "Y" and SILENT icon appears.
3. Press the  to set Silent Mode to Off. The Channel Indicator shows "N" and SILENT icon disappears.

Up timer

You can use this radio as a up timer. It can time up to 59 minutes 59 seconds.

After this period of time, it will continue starting with “00:00”.

To use up timer:

1. Enter the Common Menu and select “TIME”.
2. Press the **SEL/** key to choose this menu.
3. Press the **SEL/** key. Up timer starts.
4. Press the **SEL/** key, it goes to pause status.
Pressing the **SEL/** key controls the On/Off for timer start.
5. Pressing the **MENU/GRP** key while counting or pausing, reverts the radio to idle time (time reset 00:00) mode.
6. Press the **PTT** key or press **MENU/GRP** key at idle status to stop up timer.

Note: You can receive incoming signals during this mode.

If an All Call is received, the ID Name will be indicated for 10 seconds. If a Direct Call is received, the ID Name will be indicated for the status. Then the radio will return to the timer mode and the Call Icon will blink.

Group Mode

Press and hold the the **MENU/GRP** key to go to Group Menu.

Channel Setting in Group Mode

Press the **SEL/** key in Group Mode to enter to Channel Setting.

Press the **▲** or **▼** key to select “Auto Channel Change Setting” or “Manual Channel Setting”.

The display shows the following:

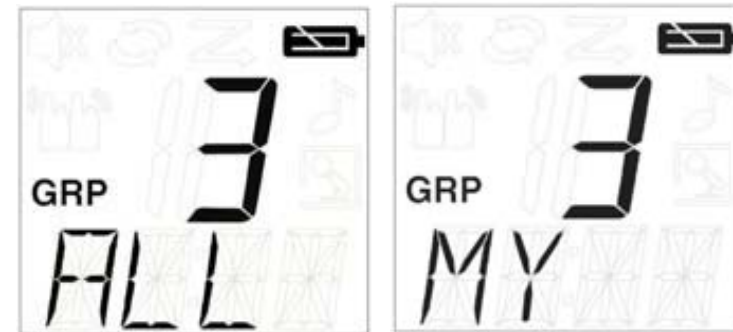

Auto Channel Change

Manual Channel Setting

Press the **SEL/** key to enter to each setting.

Note: Press the **MENU/GRP** key to go back to Idle status

Set Auto Channel Change

A channel number blinks and the Sub Code segments show “ALL”.

Press the **▲** or **▼** key to select the channel.

Press **♪** key or **SEL/** key to transmit Auto Channel Change command.

Note: Press the **MENU/GRP** key to go back to Channel Setting in Group mode.

Set Manual Channel in Group Mode

A channel number blinks and the Sub Code segments show “MY”.

Press the **▲** or **▼** key to select the channel.

Now, Manual Channel is available.

Press the **SEL/** key to exit from Manual Channel setting.

Note: Press the **MENU/GRP** key to go back to Channel Setting in Group mode.

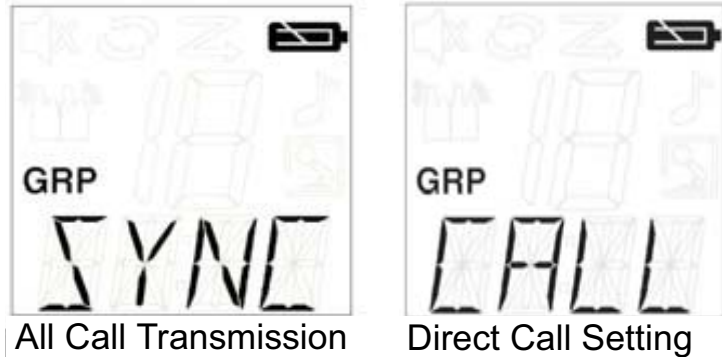

Set All/Direct Call

Press  key in Group Mode to enter All/Direct Call Setting. At first the user selects a type of Call from All Call transmission or Direct Call Setting.



To select this setting, press the ▲ or ▼ key to select a type of Call.

Set All Call

When "All Call Transmission" is selected, press  key or **SEL/** key to exit from this setting, and transmit All Call immediately.

Then it sounds All Call Tone.

The display shows TX icon and Call icon blinks while transmitting.

Note: Press the **MENU/GRP** key to go back to Idle status.

Set Direct Call

The display shows ID Number on Channel segments and ID Name blinks on Sub Code segments.

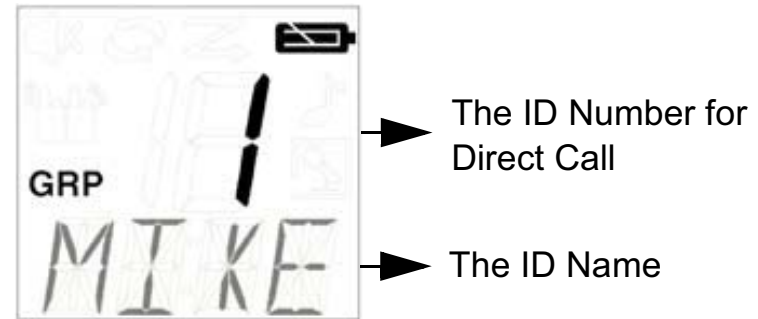

Press the ▲ key or ▼ key to select an ID Number.

Press  key or **SEL/** key to transmit Direct Call command.

Then the user transmits Direct Call command to only the selected ID.

The display shows TX icon and Call icon while transmitting. The unit sounds the selected Call Tone while transmitting Direct Call command.

Note: Press the **MENU/GRP** key to go back to All/Direct Call setting.

Group Menu

Press and hold the **MENU/GRP** key to get into GROUP MENU.

Press the ▼ (or ▲) key to proceed to each menu (GRP/CODE/RING/ID).

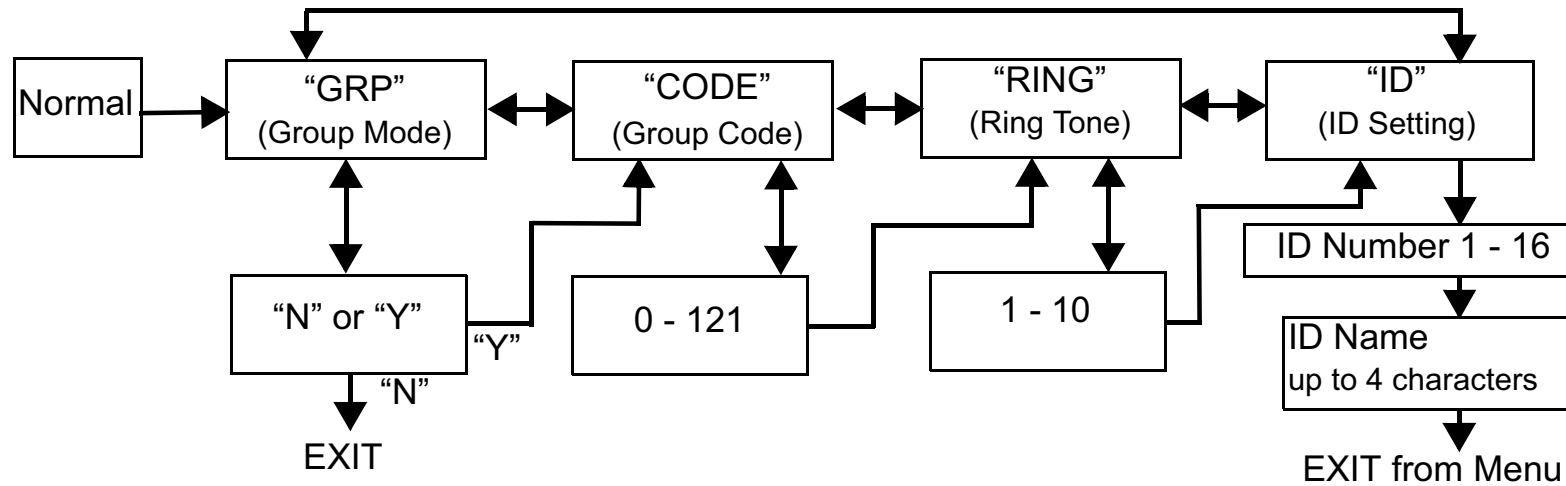

Press the **SEL/** key to choose each group menu.

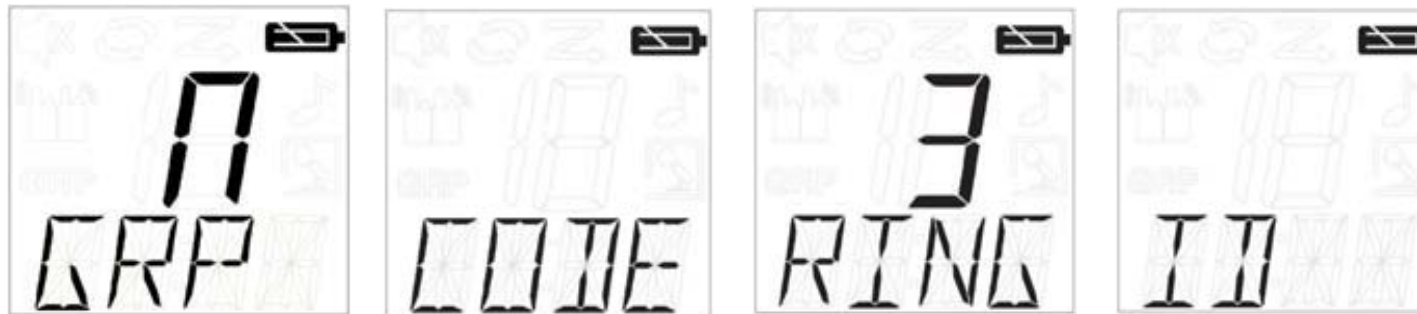

See LCD:

Press the ▲ (or ▼) key to change each desired condition or number.

Press the **SEL/** key to select it.

Press **MENU/GRP** key to exit to Menu idle mode.

Note: In group mode, you cannot receive transmissions from other radios unless they are also set to the same channel and same group code.

Set Group Mode

Press the **SEL/** key to control Group Mode. Choose “Y” or “N” by pressing the ▲ or ▼ key.

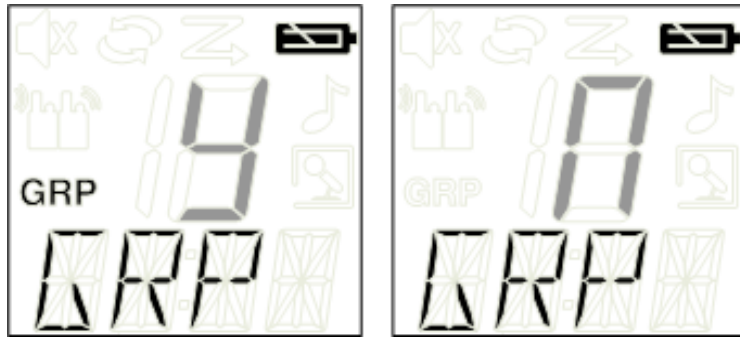

See LCD:

Choose "N" and press the **SEL/** key to exit from Group Menu.

Choose "Y" and press the **SEL/** key to go to Group Menu and Group Code setting.

Set Group Code

Group code is selectable from 0 - 121.

Sub-code segments indicate Group code.

To select a group code, press the ▲ key or ▼ key to choose the Group code.

Press the **SEL/** key to complete the Group Code setting. The radio enters “Ring Tone Setting Menu”.

Press **MENU/GRP** key to go back to Group Menu.

Set Ring Tone

The user can select Ring Tone for a Direct Call.

There are 10 Ring Tones, these Ring Tones are the same as Call Tones.

To select a Ring Tone, press the ▲ key or ▼ key. The selected Ring Tone sounds from speaker.

Set ID

Each radio in your group needs to be set to an ID number from 1 to 16.

The ID number requires to distinguish a unit of the same Group.

The user can set an ID name of up to 4 characters.

The user selects ID number that is displayed on Channel segments by pressing the ▲ key or ▼ key.

When the registered ID of All Call is selected by ▲ or ▼ key, the LCD indicates “USED” at Sub-code segments, and if non registered ID is selected, it indicates nothing at Sub-code segments.

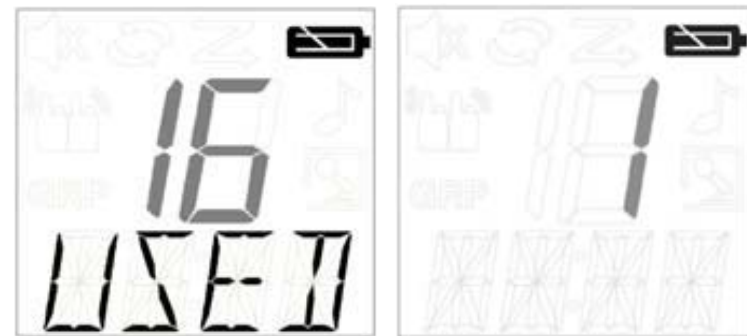

See LCD:

Press the **SEL/** key to advance to the setting ID Name.

Set ID Name

ID name appears on other units' displays when you make an All Call or Direct Call. This is also the name that appears on other radio displays when someone wants to make a Direct Call to you. When no ID Name is set, the unit number appears.

Press the ▲ key or ▼ key to select a character on the blinking sub code segments.

Then, press the **SEL/🔒** key to move to the next character. The ID Name characters can be selected up to 4 characters.

Finally, press the **SEL/🔒** key to register the ID number and ID Name.

The radio exits from ID setting.

Note: Whenever the user presses **MENU/GRP** key, the unit cancels selected ID Number and entered ID Name, then it exits from Group Menu.

Key Lock

To lock the keypad:

Press and hold the **SEL/🔒** key for 2 seconds. Sub Code segments shows “LOCK” for 2 seconds, then it returns to previous screen.

To unlock the keypad:

Press and hold the **SEL/🔒** key for 2 seconds. Sub Code segments shows “UNLK” for 2 seconds, then it returns to previous screen.

Note: If any key (except PTT) is pressed while “Key Lock” is ON, “LOCK” appears for 2 seconds with error tone.

Automatic Power Save Feature

Your radio has a unique circuit designed to dramatically extend the life of the batteries. If there is no transmission nor an incoming call within 3 seconds, your radio switches to the Power Save mode. The radio is still able to receive transmissions in this mode.

Battery Low Alert

Battery Low alerts when the battery level becomes empty. The alert starts 30 seconds after the Battery Low icon starts blinking.

The Sub Code indicates “BATT” and the Battery Low icon  blinks.

The Alert Tone sounds every 5 seconds for 30 seconds when the Battery is Low.

LCD Backlight

The LCD backlight will automatically turn ON when any key (except for PTT) is pressed. The LCD display will illuminate for 10 seconds after the last key press.

Monitor Mode Feature

Your TLKR T7 allows you to listen for weak signals on the current channel at the press of **MON** key.

To turn the Monitor Mode ON:

- Press the **MON** key for brief listening. The RX icon blinks.
- Press and hold the **MON** key for 1.5 seconds for continuous listening. The RX icon continues to blink.

To turn the Monitor Mode OFF:

- Press the **MON**, **MENU/GRP**, or **SEL/🔒** key to return the “Normal” mode. The RX icon stops blinking.

Specifications

Channels	8 PMR
Sub-Codes	121 (38 CTCSS and 83 DCS Codes)
Operating Frequency	446.00625 - 446.09375 MHz
Power Source	AAA Ni-MH battery Pack
	4 AAA Alkaline Batteries (not included)
Range	Up to 10 km
Battery Life	20 Hours typ. - Alkaline Batteries (5/5/90 duty cycle)
	18 Hours typ. - NiMH Battery pack (5/5/90 duty cycle)

Frequency Chart (MHz)

Ch.	Freq.
1	446.00625
2	446.01875
3	446.03125
4	446.04375
5	446.05625
6	446.06875
7	446.08125
8	446.09375

Approved Accessories List

Please contact your dealer or retailer to purchase these accessories.

Motorola Part No.	Description
00275	TLKR-T5/T7 Car Charger Cable
00276	TLKR-T5/T7 Unit Charger (EU)
00277	TLKR-T5/T7 Unit Charger (UK)
00278	TLKR-T5/T7 Battery
00279	TLKR-T5/T7 Belt Clip
00174	Consumer Earbud
00179	Consumer Headset

CTCSS Chart (Hz)

Code No.	Tone Frequency (HZ)	Code No.	Tone Frequency (HZ)	Code No.	Tone Frequency (HZ)
0	Off	13	103.5	26	162.2
1	67.0	14	107.2	27	167.9
2	71.9	15	110.9	28	173.8
3	74.4	16	114.8	29	179.9
4	77.0	17	118.8	30	186.2
5	79.7	18	123.0	31	192.8
6	82.5	19	127.3	32	203.5
7	85.4	20	131.8	33	210.7
8	88.5	21	136.5	34	218.1
9	91.5	22	141.3	35	225.7
10	94.8	23	146.2	36	233.6
11	97.4	24	151.4	37	241.8
12	100.0	25	156.7	38	250.3

DCS Code

Code No.	Code	Code No.	Code	Code No.	Code	Code No.	Code	Code No.	Code	Code No.	Code
39	023	53	114	67	174	81	315	95	445	109	631
40	025	54	115	68	205	82	331	96	464	110	632
41	026	55	116	69	223	83	343	97	465	111	654
42	031	56	125	70	226	84	346	98	466	112	662
43	032	57	131	71	243	85	351	99	503	113	664
44	043	58	132	72	244	86	364	100	506	114	703
45	047	59	134	73	245	87	365	101	516	115	712
46	051	60	143	74	251	88	371	102	532	116	723
47	054	61	152	75	261	89	411	103	546	117	731
48	065	62	155	76	263	90	412	104	565	118	732
49	071	63	156	77	265	91	413	105	606	119	734
50	072	64	162	78	271	92	423	106	612	120	743
51	073	65	165	79	306	93	431	107	624	121	754
52	074	66	172	80	311	94	432	108	627		

Warranty Information

The authorized Motorola dealer or retailer where you purchased your Motorola two-way radio and/or original accessories will honour a warranty claim and/or provide warranty service. Please return your radio to your dealer or retailer to claim your warranty service. Do not return your radio to Motorola.

In order to be eligible to receive warranty service, you must present your receipt of purchase or a comparable substitute proof of purchase bearing the date of purchase. The two-way radio should also clearly display the serial number. The warranty will not apply if the type or serial numbers on the product have been altered, deleted, removed, or made illegible.

What Is Not Covered By The Warranty

Defects or damage resulting from use of the Product in other than its normal and customary manner or by not following the instructions in this user manual.

Defects or damage from misuse, accident or neglect.

Defects of damage from improper testing, operation, maintenance, adjustment, or any alteration or modification of any kind.

Breakage or damage to aerials unless caused directly by defects in material or workmanship. Products disassembled or repaired in such a manner as to adversely affect performance or prevent adequate inspection and testing to verify any warranty claim.

Defects or damage due to range.

Defects or damage due to moisture, liquid or spills.

All plastic surfaces and all other externally exposed parts that are scratched or damaged due to normal use.

Products rented on a temporary basis. Periodic

maintenance and repair or replacement of parts due to normal usage, wear and tear.

Copyright Information

The Motorola products described in this manual may include copyrighted Motorola programs, stored semiconductor memories or other media. Laws in the United States and other countries preserve for Motorola, certain exclusive rights for copyrighted computer programs, including the exclusive right to copy or reproduce in any form, the copyrighted Motorola programs.

Accordingly, any copyrighted Motorola computer programs contained in the Motorola products described in this manual may not be copied or reproduced in any manner without express written permission of Motorola. Furthermore, the purchase of Motorola products shall not be deemed to grant either directly or by implication, estoppel, or otherwise, any license under the copyrights, patents or patent applications of Motorola, except for the normal non-exclusive royalty free license to use that arises by operation of law in the sale of a product.

MOTOROLA, the Stylized M Logo and all other trademarks indicated as such herein are trademarks of Motorola, Inc. ®
Reg. U.S. Pat. & Tm. Off.

© Motorola, Inc. 2008

SOMMAIRE

Sécurité et exposition aux fréquences radio pour portatifs émetteurs-récepteurs	2	Définir Appel général	12
Caractéristiques	2	Définir Appel Direct	12
Commandes et fonctions	3	Menu Groupe	13
Ecran	4	Définir Mode Groupe	14
Contenu de l'emballage	5	Définir Code Groupe	14
Installation de la batterie	5	Régler sonnerie	14
Niveau de charge et avertissement de batterie faible	5	Définir ID	14
Pour charger la radio	5	Définir Nom ID	14
Pour effectuer une charge directe	5	Verrouillage du clavier	15
Pour effectuer la charge avec le bac chargeur	5	Économiseur automatique d'énergie	15
Charge de la batterie	6	Avertissement de batterie faible	15
Utilisation de la radio	6	Éclairage de l'écran	15
Pour allumer la radio et régler le volume sonore	6	Mode Écoute	15
Pour régler la tonalité des touches	6	Spécifications	16
Bip de confirmation	6	Table des fréquences (MHz)	16
Pour émettre avec votre radio	6	Liste des accessoires autorisés	16
Navigation dans le menu	7	Table des codes CTCSS (Hz)	17
Menu Sélection	7	Table des codes DCS	17
Choisir un canal	7	Informations sur La Garantie	18
Choisir un sous-code	7	Ce Qui N'est Pas Couvert Par La Garantie	18
Menu Commun	8	Informations sur Les Droits d'Auteur	18
Balayage des canaux	8		
Mode Double écoute	8		
Émission avec commande vocale	9		
Écoute Bébé	9		
Pour envoyer une tonalité d'appel	10		
Mode silencieux	10		
Chronomètre	11		
Mode Groupe	11		
Paramètre du canal en mode Groupe	11		
Définir Changement canal auto	11		
Définir canal manuel en mode Groupe	11		
Définir Appel direct/général	12		

Sécurité et exposition aux fréquences radio pour portatifs émetteurs-récepteurs



Avertissement

Avant d'utiliser ce produit, lisez les instructions de sécurité présentées dans la brochure « Normes de sécurité et d'exposition à l'énergie de radiofréquence », fournie avec votre radio.

Caractéristiques

- 8 canaux PMR
- 121 sous-codes (38 codes CTCSS et 83 codes DCS)
- Jusqu'à 10 km de portée *
- Circuit interne VOX
- 10 tonalités d'avertissement d'appel sélectionnables
- Affichage LCD rétroéclairé
- Jack pour casque audio optionnel
- Bip de confirmation
- Chronomètre
- Écoute Bébé
- Chargeur de batterie
- Indicateur du niveau de charge
- Écoute des canaux
- Balayage des canaux
- Double écoute
- Verrouillage du clavier

- Contrôle Squelch Auto
- Répétition auto (défilement)
- Économiseur d'énergie
- Avertissement de batterie faible
- Tonalité (activer/désactiver)
- Appel direct (ID appelant)
- Appel de groupe
- Mode silencieux
- Appel général
- Changement canal auto

* La portée peut varier selon les conditions topographiques et/ou environnementales.

Commandes et fonctions

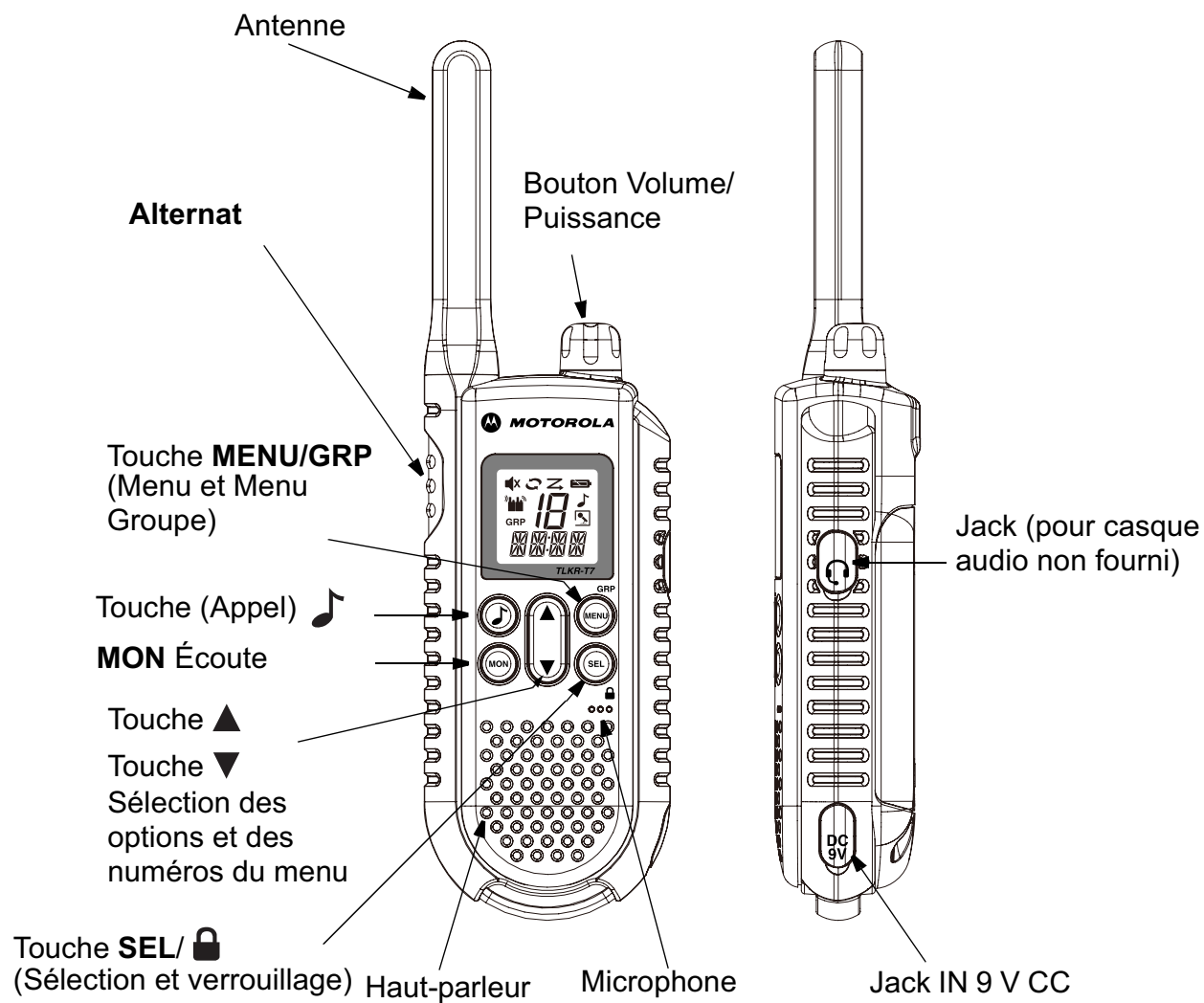

Ecran

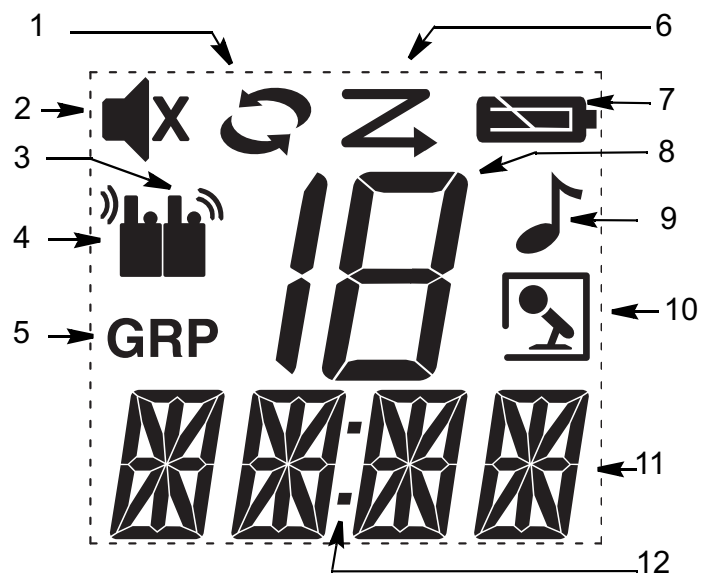

1. Indicateur Double écoute
2. Indicateur silencieux
3. Indicateur d'émission
4. Indicateur de réception
5. Indicateur de groupe
6. Indicateur de balayage
7. Indicateur du niveau de charger
8. Indicateur du numéro de canal
9. Indicateur d'appel
10. Indicateur d'écoute VOX/Bébé
11. Indicateur du sous-code (ID/code Groupe)
12. Séparateur (pour le chronomètre)

Nous vous félicitons d'avoir choisi une radio TLKR T7. C'est un modèle léger qui tient facilement dans la main. Vous pouvez l'utiliser pour rester en contact avec la famille, les amis, en randonnée, au ski, ou autres activités de plein-air, ou pour participer à la surveillance du voisinage et assurer des communications vitales. Ce modèle état de l'art est compact, mais offre un grand nombre de fonctions.

Contenu de l'emballage

L'emballage contient deux radios TLKR T7, deux pinces de ceinture, un bac chargeur, un adaptateur CA, deux supports de batterie, deux packs batteries rechargeables NiMH et ce guide d'utilisation. Vous pouvez utiliser votre radio avec quatre piles alcalines AAA (non fournies).

Installation de la batterie

Votre radio TLKR T7 peut être alimentée par un pack batterie NiMH ou par quatre piles alcalines AAA (non fournies). Si vous choisissez cette dernière option, nous vous conseillons d'utiliser des piles alcalines de haute qualité.

Pour installer le pack batterie NiMH :

1. Vérifiez que la radio est éteinte.
2. Retirez la porte du compartiment en appuyant sur l'onglet situé à sa partie inférieure.
3. Installez le pack batterie NiMH dans le compartiment. Vérifiez que les polarités (symboles + et -) sont respectées, comme indiqué dans le compartiment. Si la batterie n'est pas installée correctement, la radio ne peut pas fonctionner.
- 4) Remettez en place la porte du compartiment.

Niveau de charge et avertissement de batterie faible

Votre radio est équipée d'un indicateur de charge affiché à l'écran qui vous permet de connaître l'état de la batterie. Lorsque le niveau de la batterie est faible, l'indicateur  clignote. Rechargez le pack batterie ou mettez immédiatement des piles alcalines neuves.

Pour charger la radio

Si vous utilisez le pack batterie rechargeable NiMH, vous pouvez recharger directement deux radios TLKR T7 avec le bac chargeur fourni.

Vérifiez que la radio est éteinte avant de la mettre dans le bac chargeur. L'indicateur de charge ne peut pas fonctionner correctement lorsque la radio n'est pas éteinte avant d'effectuer une recharge.

Pour effectuer une charge directe :

1. Branchez la prise de l'adaptateur CC au jack IN 9 V CC de la radio. Branchez l'autre connecteur à une prise d'alimentation pour accessoires sur le véhicule.
2. Chargez le pack batterie pendant 16 heures.

Pour effectuer la charge avec le bac chargeur :

1. Branchez l'adaptateur CA au jack IN 9 V CC de la radio et à une prise d'alimentation secteur standard.
2. Posez le bac chargeur sur une surface horizontale. Positionnez la radio dans le bac chargeur pour que son clavier soit orienté vers l'avant.
3. Vérifiez que le témoin s'allume. Chargez le pack batterie pendant 16 heures et retirez la radio du bac chargeur dès que l'opération de charge est terminée.

Remarque : Le témoin d'indicateur de charge reste allumé tant que la radio reste dans le chargeur.

Charge de la batterie

Vous pouvez charger le pack batterie NiMH seul à l'aide du support de batterie fourni.

1. Placez le support de batterie dans le bac chargeur.
2. Installez le pack batterie NiMH dans le bac chargeur en vérifiant que leurs bornes sont en contact. Si le pack batterie n'est pas installé correctement, il ne pourra pas être rechargé.
3. Vérifiez que le témoin s'allume. Chargez le pack batterie pendant 16 heures.

Remarque : Le témoin d'indicateur de charge reste allumé tant que le pack batterie reste dans le chargeur.

Utilisation de la radio

Pour utiliser votre nouvelle radio de manière optimale, lisez attentivement ce guide dans sa totalité avant d'essayer d'utiliser la radio.

Pour allumer la radio et régler le volume sonore

1. Tournez le bouton rotatif dans le sens horaire pour allumer la radio et augmenter le volume. Pour diminuer le niveau du volume, tournez ce bouton dans le sens anti-horaire.
2. Pour éteindre la radio, tournez ce bouton à fond dans le sens anti-horaire.

Pour régler la tonalité des touches

Une tonalité retentit chaque fois que vous appuyez sur l'une des touches (sauf l'**Alternat** et la touche ).

Pour activer et désactiver la tonalité des touches, appuyez et maintenez la touche  pendant que vous allumez la radio.

Bip de confirmation



Ce bip signale la fin d'une émission (**Alternat** et VOX). Si la tonalité des touches est activée, le bip de confirmation est audible dans le haut-parleur. Il est émis même si la tonalité des touches est désactivée, mais dans ce cas il n'est pas audible dans le haut-parleur.

Pour activer ou désactiver le bip de confirmation :

Appuyez et maintenez la touche  pendant que vous allumez la radio.

Pour émettre avec votre radio

Lorsque vous voulez parler à d'autres usagers :

1. Appuyez et maintenez l'**Alternat** et parlez d'une voix normale dans le microphone placé entre 5 et 8 cm de la bouche. Chaque émission est signalée par l'apparition de l'icône  à l'écran. Pour éviter que le début l'émission soit tronqué, marquez une courte pause après avoir appuyé sur l'**Alternat** et avant de parler.
2. Lorsque vous avez terminé de parler, relâchez l'**Alternat**. Lorsque l'**Alternat** est relâché, vous pouvez écouter/ recevoir des appels. La réception est signalée par l'affichage de l'icône .

Remarque : Lorsque vous parlez sans interruption pendant 60 secondes, une tonalité de limite de temps d'émission retentit et l'icône  clignote. La radio cesse d'émettre.

Navigation dans le menu

Pour accéder aux fonctions avancées du TLKR T7, votre radio propose deux types de menus : menu Sélection et menu Commun.

1. Lorsque vous appuyez sur la touche **SEL/** , la radio ouvre le menu Canal sélect. Lorsque vous appuyez sur la touche **MENU/GRP**, la radio ouvre le menu Commun.
2. Pour fermer le menu, vous pouvez aussi :
 - a. Appuyez sur l'**Alternat**.
 - b. Attendre 10 secondes pour que la radio revienne automatiquement en mode "Normal".

Menu Sélection

Lorsque vous appuyez sur la touche **SEL/** , vous pouvez naviguer dans le menu Sélection, comme suit :

Appuyez sur la touche **SEL/** pour passer au niveau suivant du menu Mode.

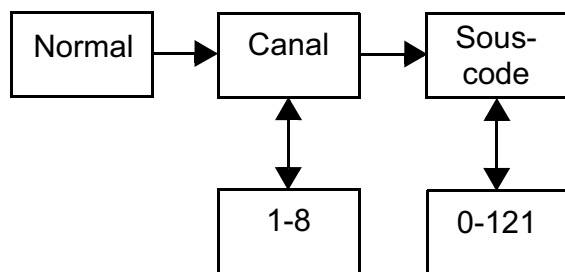

Appuyez sur la touche **MENU/GRP** (quel que soit le paramètre), ou la touche **SEL/** (avec le paramètre sous-code) pour quitter le MENU.

Choisir un canal

Votre radio vous permet d'utiliser 8 canaux et 121 sous-codes pour communiquer. Pour établir une communication entre deux radios, chaque radio doit être réglée sur le même canal et le même sous-code.

Pour choisir un canal :

1. Ouvrez le menu Sélection. L'indicateur du canal clignote.
2. Appuyez sur **▲** ou sur **▼** pour augmenter ou diminuer le numéro du canal affiché. Si vous maintenez la pression sur la touche **▲** ou **▼** le numéro du canal défile en continu.
3. Passez au menu Sous-code pour choisir un sous-code.

Choisir un sous-code

La sélection d'un sous-code permet de réduire les interférences. Les radios doivent être réglées sur le même sous-code pour pouvoir communiquer entre elles. Chacun canal numéroté de 1 à 8 peut utiliser l'un des sous-codes numérotés de 0 à 121.

1. Ouvrez le menu Sélection. Appuyez sur la touche du Menu SEL jusqu'à ce que l'indicateur de sous-code clignote.
2. Appuyez sur la touche **▲** ou sur **▼** pour augmenter ou diminuer le sous-code affiché. Si vous maintenez la pression sur la touche **▲** ou **▼** , le sous-code augmente ou diminue en continu.
3. Pour quitter le menu Sélection, appuyez sur la touche **SEL/**.

Menu Commun

Lorsque vous appuyez sur la touche **MENU/GRP**, la navigation dans le menu est la suivante :

Appuyez sur la touche ▼ pour continuer (ou revenez en arrière avec la touche ▲) et pour sélectionner une option du mode Menu.

Lorsque vous appuyez sur la touche **SEL/** , la radio affiche le menu Commun qui permet de contrôler chaque

fonction.

Lorsque vous appuyez sur la touche **MENU/GRP**, la radio peut revenir à chaque mode MENU original. Pour utiliser les fonctions [Double écoute] et [Écoute Bébé], appuyez sur la touche **SEL/** .

Pour les autres options du menu, appuyez sur la touche **SEL/** pour quitter le Menu actuel.

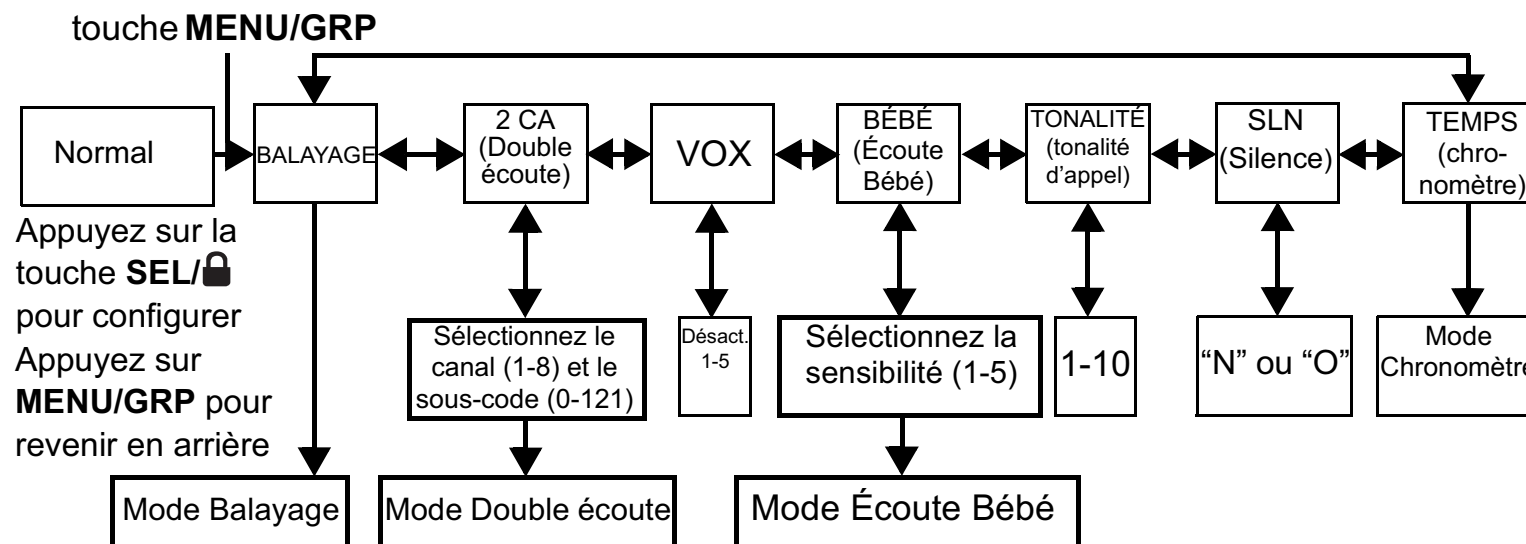

Balayage des canaux

La fonction Balayage des canaux de votre TLKR T7 vous permet de balayer facilement les 8 canaux disponibles. Lorsque la radio détecte un canal actif, elle s’y arrête jusqu’à ce qu’il soit libre. Ensuite, après une pause de deux secondes (5 secondes si VOX est activé sans accessoire audio), la radio reprend le balayage. Appuyez sur l’**Alternat** pendant que la radio est arrêtée sur un canal pour émettre sur ce canal et quitter le mode Balayage.

Pour activer le balayage :

1. Ouvrez le menu Commun et sélectionnez “Balayage”.
2. Appuyez sur **SEL/** . Le numéro du canal affiché change rapidement pendant que la radio balaie les canaux.

Pour désactiver le balayage :

Appuyez sur la touche **MENU/GRP** ou l’**Alternat**.

Mode Double écoute

Votre radio peut balayer alternativement deux canaux.

Vous devez, pour cela, sélectionner le numéro de canal et le sous-code du deuxième canal.

1. Ouvrez le menu Commun et sélectionnez "2CA", puis appuyez sur la touche **SEL/** pour accéder au paramétrage du mode Double écoute. L'icône Double écoute est affichée.
2. Appuyez sur ▲ ou ▼ pour sélectionner le numéro du canal, puis sur la touche **SEL/**.
3. Appuyez sur la touche ▲ ou ▼ pour sélectionner le sous-code, puis sur la touche **SEL/**.
4. Le mode Double écoute est activé.

Remarque : Si vous sélectionnez le même numéro de canal et le même sous-code que le canal actif, la fonction Double écoute ne peut pas fonctionner.

Pour désactiver le mode Double écoute :

Appuyez sur la touche **MENU/GRP**.

Émission avec commande vocale

Votre radio TLKR T7 est équipée d'un système de commande vocale sélectionnable (fonction VOX) qui permet de déclencher automatiquement l'émission. Cette fonction VOX permet d'utiliser la radio en mode Mains libres. L'émission est automatiquement déclenchée lorsque vous parlez dans le microphone de la radio ou du casque (le casque micro-écouteur n'est pas fourni) au lieu d'appuyer sur l'**Alternat**.

Pour régler la sensibilité sonore de la fonction VOX :

1. Ouvrez le menu Commun et sélectionnez "VOX". Appuyez sur la touche **SEL/**. Le niveau actuel clignote (Désactivé, 1-5). Le niveau "N" (désactivé) désactive la fonction VOX. Les niveaux 1 à 5 règlent la sensibilité du circuit VOX.

2. Appuyez sur ▲ ou ▼ pour sélectionner le niveau de sensibilité VOX requis. Choisissez le niveau 1 lorsque vous êtes dans un environnement calme, et le niveau 5 dans un environnement très bruyant. Parlez dans le microphone pour identifier la sensibilité la mieux adaptée à la situation. Lorsque l'icône VOX clignote, votre voix est correctement perçue par le système.

3. Fermez le menu Commun.

Remarque : Lorsque vous parlez sans interruption pendant 60 secondes avec la fonction VOX, une tonalité de limite de temps d'émission retentit et l'icône  clignote pendant 5 secondes.

Écoute Bébé

Vous pouvez placer l'une de vos deux radios TLKR T7 dans une pièce et écouter ce qui s'y passe avec l'autre radio depuis une autre pièce. Lorsque cette fonction est activée, la radio source détecte les voix/bruits audibles à proximité (selon le niveau de sensibilité choisi) et les transmet à la radio cible sans qu'il soit nécessaire d'appuyer sur l'**Alternat**. Dans ce mode, la radio source ne peut pas recevoir.

Pour activer la fonction Écoute Bébé :

1. Ouvrez le menu Commun et sélectionnez "BÉBÉ". Appuyez sur la touche **SEL/**.
2. Appuyez sur ▲ ou ▼ pour sélectionner le niveau de sensibilité requis. Choisissez le niveau 1 lorsque l'environnement est calme, et le niveau 5 dans un environnement très bruyant.
3. Appuyez sur la touche **SEL/** pour activer l'écoute Bébé.

Pour désactiver la fonction Écoute Bébé :

Appuyez sur la touche **MENU/GRP**.



Remarque :

- Si vous appuyez sur l'**Alternat** lorsque la radio est en mode Écoute bébé, une tonalité d'erreur retentit. L'**Alternat** est désactivé dans ce mode.
- Lorsque les voix/bruits captés dans la pièce continuent pendant plus de 60 secondes, l'écoute s'arrête pendant 5 secondes et reprend ensuite.

Pour envoyer une tonalité d'appel

Votre radio TLKR T7 offre 10 tonalités d'appel sélectionnables que vous pouvez envoyer lorsque la touche est enfoncée en mode Normal.

Pour sélectionner une tonalité d'appel :

1. Ouvrez le menu Commun et sélectionnez "TONALITÉ". Appuyez sur la touche **SEL/**. Le numéro de la tonalité d'appel actuelle clignote (1-10).
2. Appuyez sur la touche  ou  pour choisir le numéro de la tonalité d'appel voulue. Vous entendez chaque tonalité dans le haut-parleur.
3. Fermez le menu Commun.



Pour émettre la tonalité d'appel sélectionnée, appuyez sur la touche  en mode Normal. La tonalité sélectionnée est automatiquement émise pendant une durée prédéterminée et fixe. L'émission de la tonalité d'appel est annulée lorsque vous appuyez sur l'**Alternat**.

Mode silencieux

Lorsque le mode Silencieux est activé, tous les appels entrants sont signalés silencieusement. L'éclairage de la radio clignote pour vous avertir de la réception des appels. Si vous ne répondez pas à un appel, l'éclairage s'éteint et l'icône APPEL clignote jusqu'à ce que le signal disparaisse. Le TLKR-T7 vibre aussi pour vous rappeler qu'un appel a été manqué.

Le mode Silencieux est désactivé pendant 15 secondes lorsque émettez, recevez ou appuyez sur une autre touche.

Pour activer le mode silencieux :

1. Ouvrez le menu Commun et sélectionnez "SLN". Appuyez sur la touche **SEL/**.
2. Appuyez sur la touche  pour activer le mode silencieux. L'indicateur de canal affiche "O" et l'icône SILENCE est affichée.
3. Appuyez sur la touche  pour désactiver le mode silencieux. L'indicateur de canal affiche "N" et l'icône SILENCE n'est plus affichée.

Chronomètre

Vous pouvez utiliser votre radio comme un chronomètre. Sa durée maximale est de 59 minutes 59 secondes. Après cela, il reprend à "00:00".

Pour utiliser le chronomètre :

1. Ouvrez le menu Commun et sélectionnez "TEMPS".
2. Appuyez sur la touche **SEL/** pour choisir ce menu.
3. Appuyez sur la touche **SEL/** key. Le chronomètre est activé.
4. Appuyez sur la touche **SEL/** pour activer la Pause. La touche **SEL/** permet de déclencher et d'arrêter le chronomètre.
5. Appuyez sur la touche **MENU/GRP** pendant le décompte de temps ou la pause pour mettre le chronomètre en mode Veille (remise à zéro 00:00).
6. Pour arrêter le chronomètre, appuyez sur l'**Alternat** ou sur la touche **MENU/GRP** en état Veille.

Remarque : Des appels peuvent être reçus lorsque ce mode est activé.

Lorsque vous recevez un appel général, le Nom ID est affiché pendant 10 secondes. Lorsque vous recevez un appel Direct, le Nom ID de l'état est affiché. Ensuite, la radio revient au mode TEMPS et l'icône Appel clignote.

Mode Groupe

Maintenez enfoncée la touche **MENU/GRP** pour ouvrir le menu Groupe.

Paramétrage du canal en mode Groupe

Appuyez sur la touche **SEL/** en mode Groupe pour accéder au paramétrage des canaux.

Appuyez sur la touche ▲ ou ▼ pour sélectionner "Paramètre Changement canal auto" ou "Paramètre manuel du canal".

L'écran affiche :

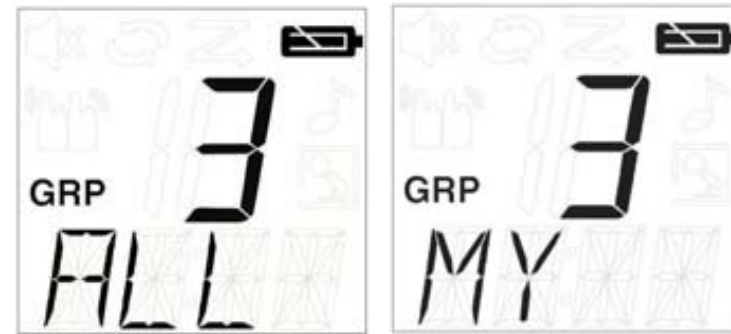

Changement canal
auto

Paramètre manuel
du canal

Appuyez sur la touche **SEL/** pour accéder à chaque paramètre.

Remarque : Appuyez sur la touche **MENU/GRP** pour revenir au mode Veille.

Définir Changement canal auto

Un numéro de canal clignote et les segments d'affichage du sous-code indiquent "TOUT"

Appuyez sur la touche ▲ ou ▼ pour sélectionner le canal. Appuyez sur la touche **SEL/** ou **SEL/** pour émettre la commande Changement canal auto.

Remarque : Appuyez sur la touche **MENU/GRP** pour revenir au Paramètre du canal en mode Groupe.

Définir canal manuel en mode Groupe

Un numéro de canal clignote et les segments d'affichage du sous-code indiquent "MON"

Appuyez sur la touche ▲ ou ▼ pour sélectionner le canal.

Le canal à sélection manuelle est maintenant disponible.

Appuyez sur la touche **SEL/** pour quitter le paramètre manuel du canal.

Remarque : Appuyez sur la touche **MENU/GRP** pour revenir au Paramètre du canal en mode Groupe.

Définir Appel direct / général

Appuyez sur la touche **♪** en mode Groupe pour accéder au paramètre Appel direct/général. Pour commencer, vous devez sélectionner un type d'appel, dans Émission d'appel général ou Paramètre d'appel direct.



Émission d'appel général



Paramètre d'appel direct

Pour cela, appuyez sur la touche **▲** ou **▼** pour sélectionner un type d'appel.

Définir Appel général

Après avoir sélectionné "Émission d'appel général", appuyez sur la touche **♪** ou **SEL/** pour quitter ce paramètre et émettre immédiatement un appel général.

La radio fait entendre la tonalité Appel général.

L'écran affiche l'icône TX et l'icône Appel clignote pendant l'émission.

Remarque : Appuyez sur la touche **MENU/GRP** pour revenir au mode Veille.

Définir Appel Direct

L'écran affiche le numéro ID sur les segments du canal et le Nom ID clignote sur les segments du sous-code.



Le numéro ID pour l'appel direct

Le Nom ID

Appuyez sur la touche **▲** ou **▼** pour sélectionner un numéro ID.

Appuyez sur la touche **♪** ou la touche **SEL/** pour émettre la commande Appel direct.

La commande Appel direct est uniquement émise vers l'ID sélectionnée.

L'écran affiche l'icône TX et l'icône Appel pendant l'émission.

La radio fait entendre la tonalité d'appel sélectionnée pendant l'émission de la commande Appel direct.

Remarque : Appuyez sur la touche **MENU/GRP** pour revenir au paramètre Appel général/Appel direct.

Menu Groupe

Maintenez enfoncée la touche **MENU/GRP** pour ouvrir le MENU GROUPE.

Appuyez sur la touche ▼ (ou ▲) pour continuer dans chaque menu (GRP/CODE/SONN/ID).

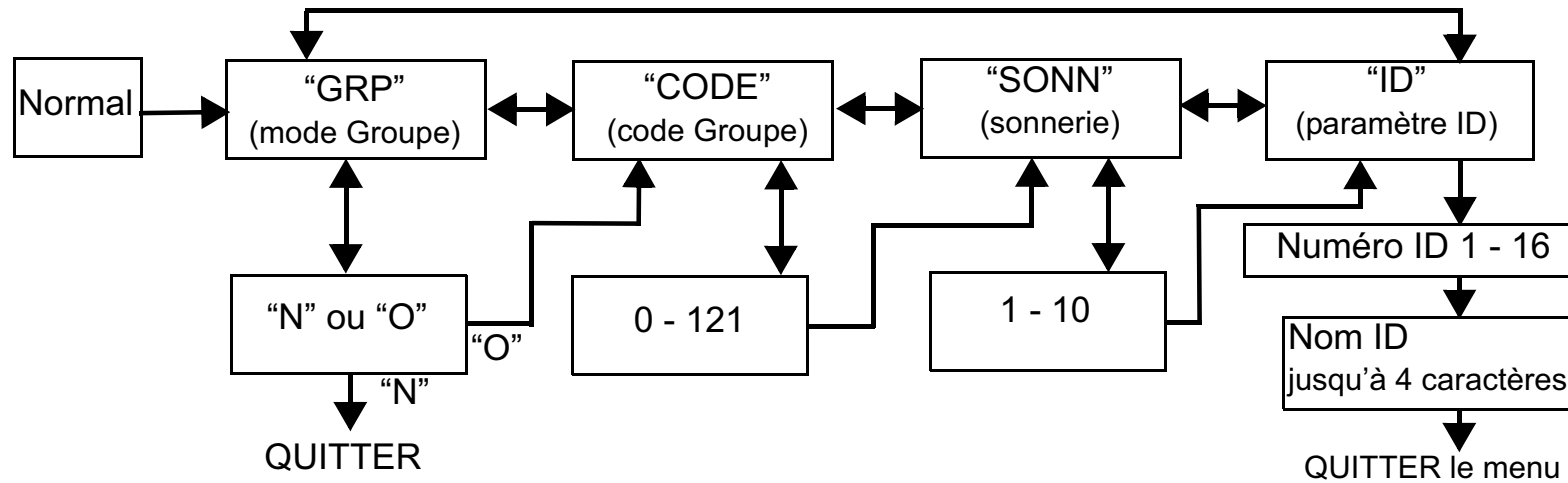

Appuyez sur la touche **SEL/** pour choisir chaque menu du groupe.

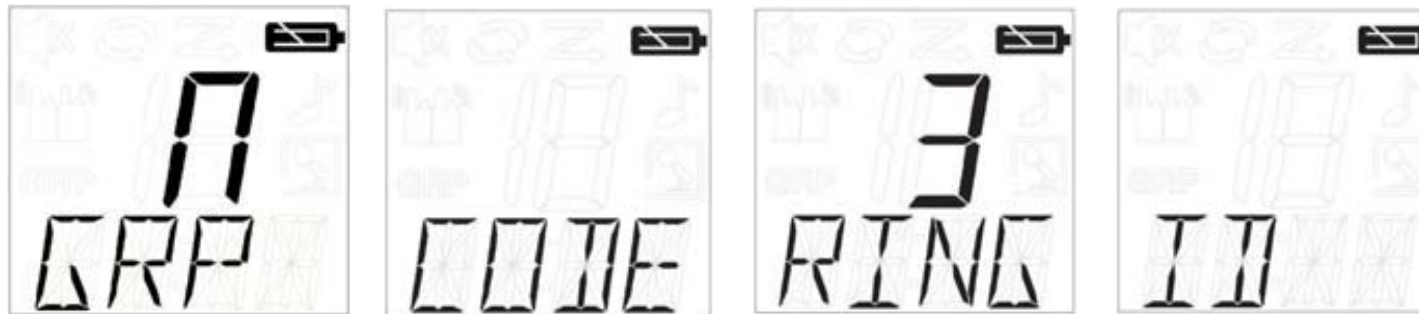

Regardez l'écran :

Appuyez sur ▲ (ou ▼) pour afficher la condition ou le numéro requis.

Appuyez sur **SEL/** pour confirmer.

Appuyez sur **MENU/GRP** pour passer au mode Veille du menu.

Remarque : En mode Groupe, vous ne pouvez pas recevoir d'appels d'autres radios, sauf si celles-ci utilisent le même canal et le même code de groupe.

Définir Mode Groupe

Appuyez sur la touche **SEL/** pour ouvrir le mode Groupe. Choisissez "O" ou "N" en appuyant sur la touche ▲ ou la touche ▼

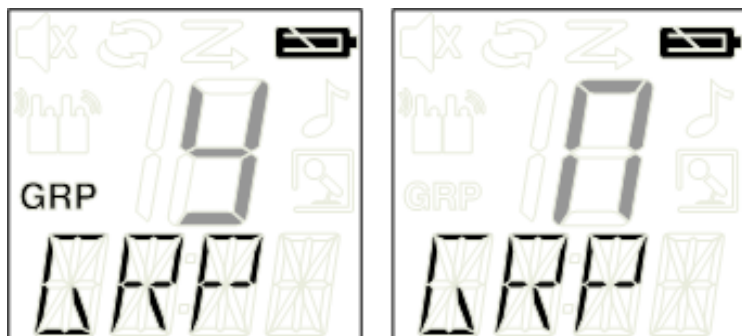

Regardez l'écran :

Choisissez "N" et appuyez sur la touche **SEL/** pour quitter le menu Groupe.

Choisissez "Y" et appuyez sur la touche **SEL/** pour passer au menu Groupe et au paramètre Code Groupe.

Définir Code Groupe

Vous pouvez choisir un code groupe entre 0 et 121. Le code groupe est affiché sur les segments du sous-code. Pour sélectionner un code groupe, appuyez sur touche ▲ ou ▼ pour le confirmer.

Appuyez sur la touche **SEL/** pour terminer le paramétrage du Code Groupe. La radio ouvre le menu Sonnerie.

Appuyez sur la touche **MENU/GRP** pour revenir au mode Groupe.

Régler sonnerie

Vous pouvez sélectionner une sonnerie pour les appels directs.

Vous disposez de 10 sonneries, qui sont les mêmes que

les tonalités d'appel.

Pour choisir une sonnerie, appuyez sur la touche ▲ ou la touche ▼.

Le haut-parleur fait entendre la sonnerie.

Définir ID

Sur chaque radio de votre groupe, le numéro ID doit être réglé entre 1 et 16.

Le numéro ID permet d'identifier chaque unité dans un même groupe.

L'utilisateur peut choisir un Nom ID pouvant contenir jusqu'à 4 caractères.

Vous pouvez sélectionner le Numéro ID indiqué sur les segments du canal en appuyant sur la touche ▲ ou la touche ▼.

Lorsque l'ID enregistrée d'un appel général est sélectionnée avec la touche ▲ ou ▼, l'écran affiche "UTIL" sur les segments du sous-code. Si une ID non enregistrée est sélectionnée, les segments du sous-code restent vides.

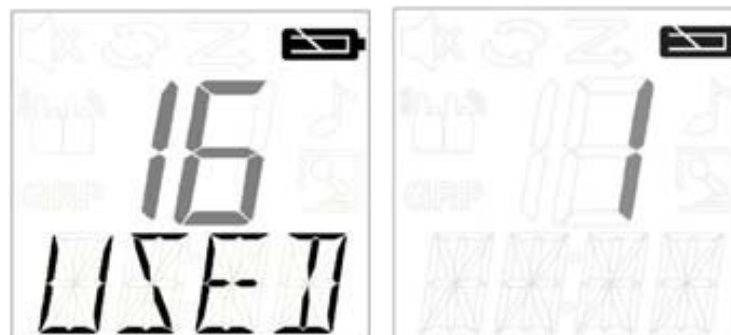

Regardez l'écran :

Appuyez sur la touche **SEL/** pour aller jusqu'au Nom ID.

Définir Nom ID

Le Nom ID est affiché sur l'écran des unités réceptrices

lorsque vous envoyez un appel direct ou général. Ce nom apparaît également sur l'écran des autres radios lorsqu'un utilisateur souhaite vous contacter par un appel direct. Si le Nom ID n'est pas défini, le numéro de l'unité est affiché. Appuyez sur la touche ▲ ou ▼ pour sélectionner un caractère sur les segments clignotants du sous-code. Appuyez ensuite sur la touche **SEL/🔒** pour passer au caractère suivant. Vous pouvez choisir un Nom ID pouvant contenir jusqu'à 4 caractères.

Pour terminer, appuyez sur la touche **SEL/🔒** pour enregistrer le Numéro ID et le Nom ID.

Ceci ferme automatiquement le menu ID.

Remarque : Chaque fois que vous appuyez sur **MENU/GRP**, la radio annule le Numéro ID sélectionné et le Nom ID entré, puis ferme le menu Groupe.

Verrouillage du clavier

Pour verrouiller le clavier :

Maintenez enfoncée la touche **SEL/🔒** pendant 2 secondes. Les segments du sous-code affichent "VERR" pendant 2 secondes, puis la radio affiche l'écran précédent.

Pour déverrouiller le clavier :

Maintenez enfoncée la touche **SEL/🔒** pendant 2 secondes. Les segments du sous-code affichent "DEVE" pendant 2 secondes, puis la radio affiche l'écran précédent.

Remarque : Si vous appuyez sur n'importe quelle touche (sauf l'**Alternat**) lorsque le clavier est verrouillé, l'écran affiche "VERR" pendant 2 secondes et une tonalité d'erreur retentit.

Économiseur automatique d'énergie

Votre radio est équipée d'un circuit spécial qui permet de prolonger considérablement l'autonomie de la batterie. En

l'absence d'émission ou d'appel reçu pendant 3 secondes, votre radio passe en mode Économiseur d'énergie. Dans ce mode, la radio peut recevoir tous les appels qui lui sont destinés.

Avertissement de batterie faible

Cet avertissement signale que la batterie sera bientôt vide et doit être rechargée. Il débute 30 secondes après le début du clignotement de l'icône Batterie faible.

Les segments du sous-code affichent "BATT" et l'icône Batterie faible  clignote.

La tonalité d'avertissement Batterie faible retentit toutes les 5 secondes pendant 30 secondes.

Éclairage de l'écran

L'éclairage de l'affichage LCD s'allume automatiquement lorsque vous appuyez sur l'une des touches (à l'exception de l'**Alternat**). L'affichage reste illuminé pendant 10 secondes après la dernière pression sur une touche.

Mode Écoute

Votre TLKR T7 permet d'entendre les signaux faibles sur le canal sélectionné en appuyant sur la touche **Écoute**.

Pour activer le mode Écoute :

- Appuyez sur la touche **MON** pour écouter brièvement le canal. L'icône RX clignote.
- Appuyez et maintenez la touche **Écoute** pendant 1,5 secondes pour écouter le canal en continu. L'icône RX continue de clignoter.

Pour désactiver le mode Écoute :

- Appuyez sur **MON**, **MENU/GRP**, ou **SEL/🔒** pour revenir en mode "Normal". L'icône RX cesse de clignoter.

Spécifications

Canaux	8 PMR
Sous-codes	121 (38 CTCSS et 83 DCS)
Fréquence opérationnelle	446.00625 - 446.09375 MHz
Unité d'alimentation	Pack batterie Ni-MH AAA 4 piles alcalines AAA (non fournies)
Portée	Jusqu'à 10 km
Autonomie de la batterie	20 heures (conditions ordinaires) – Piles alcalines (cycle d'utilisation 5/5/90) 18 heures (conditions ordinaires) – Pack batterie NiMH (cycle d'utilisation 5/5/90)

Table des fréquences (MHz)

Canal	Fréquence
1	446.00625
2	446.01875
3	446.03125
4	446.04375
5	446.05625
6	446.06875
7	446.08125
8	446.09375

Liste des accessoires autorisés

Veillez contacter votre distributeur pour acquérir ces nouveaux accessoires.

Référence Motorola	Description
00275	TLKR-T5/T7 Câble de chargeur pour automobile
00276	TLKR-T5/T7 Chargeur d'appareil (UE)
00277	TLKR-T5/T7 Chargeur d'appareil (R.-U.)
00278	TLKR-T5/T7 Batterie
00279	TLKR-T5/T7 Attache ceinture
00174	Capsule écouteur – Usager
00179	Micro-écouteur – Usager

Table des codes CTCSS (Hz)

No. du code	Fréquence de la tonalité (HZ)	No. du code	Fréquence de la tonalité (HZ)	No. du code	Fréquence de la tonalité (HZ)
0	Off	13	103.5	26	162.2
1	67.0	14	107.2	27	167.9
2	71.9	15	110.9	28	173.8
3	74.4	16	114.8	29	179.9
4	77.0	17	118.8	30	186.2
5	79.7	18	123.0	31	192.8
6	82.5	19	127.3	32	203.5
7	85.4	20	131.8	33	210.7
8	88.5	21	136.5	34	218.1
9	91.5	22	141.3	35	225.7
10	94.8	23	146.2	36	233.6
11	97.4	24	151.4	37	241.8
12	100.0	25	156.7	38	250.3

Table des codes DCS

No. du code	Code	No. du code	Code	No. du code	Code	No. du code	Code	No. du code	Code	No. du code	Code
39	023	53	114	67	174	81	315	95	445	109	631
40	025	54	115	68	205	82	331	96	464	110	632
41	026	55	116	69	223	83	343	97	465	111	654
42	031	56	125	70	226	84	346	98	466	112	662
43	032	57	131	71	243	85	351	99	503	113	664
44	043	58	132	72	244	86	364	100	506	114	703
45	047	59	134	73	245	87	365	101	516	115	712
46	051	60	143	74	251	88	371	102	532	116	723
47	054	61	152	75	261	89	411	103	546	117	731
48	065	62	155	76	263	90	412	104	565	118	732
49	071	63	156	77	265	91	413	105	606	119	734
50	072	64	162	78	271	92	423	106	612	120	743
51	073	65	165	79	306	93	431	107	624	121	754
52	074	66	172	80	311	94	432	108	627		

Informations sur La Garantie

Le fournisseur ou le détaillant Motorola autorisé chez lequel vous avez acheté votre radio Motorola et/ou les accessoires d'origine honorera une réclamation de garantie et/ou fournira un service de garantie.

Veillez renvoyer votre radio à votre fournisseur ou détaillant pour réclamer le service de garantie. Ne renvoyez pas la radio à Motorola.

Pour avoir le droit de recevoir un service de garantie, vous devez présenter votre récépissé d'achat ou une autre preuve comparable portant la date de l'achat. La radio devra également afficher clairement le numéro de série. La garantie ne sera pas applicable si le type ou les numéros de série du produit ont été manipulés, supprimés, enlevés ou rendus illisibles.

Ce Qui N'est Pas Couvert Par La Garantie

Les défauts ou les dommages résultant de l'utilisation du produit d'une façon autre que de la façon normale ou correctement personnalisée, ou bien en ne suivant pas les instructions données dans le manuel d'utilisation.

Les défauts ou les dommages provenant d'un usage inadapté, impropre, d'un accident ou d'une négligence.

Les défauts ou les dommages causés par des tests, une utilisation, un entretien, un réglage, une manipulation ou une modification incorrects de quelque sorte que ce soit.

Une rupture ou un endommagement des antennes, à moins qu'il/elle soit causé(e) directement par des défauts du matériel ou une malfaçon.

Les produits démontés ou réparés d'une manière telle que cela affecte défavorablement les performances ou empêche une inspection et des tests adéquats pour vérifier toute réclamation de garantie.

Des défauts ou des dommages causés par la portée.

Des défauts ou des endommagements causés par l'humidité, les liquides ou les épanchements.

Toutes les surfaces en plastique et toutes les autres parties

exposées aux éléments extérieurs qui sont rayées ou endommagées en raison d'un usage normal.

Les produits loués sur une base temporaire.

Une maintenance et une réparation périodiques ou le remplacement des pièces en raison d'une usure et d'un usage normaux.

Informations sur Les Droits d'Auteur

Les produits Motorola décrits dans ce manuel peuvent inclure des programmes Motorola, des mémoires à semiconducteurs programmées et d'autres médias protégés par des droits d'auteur. Les lois des États-Unis et des autres pays réservent à Motorola certains droits exclusifs pour les programmes informatiques protégés par des droits d'auteur, y compris le droit exclusif de copier ou de reproduire sous quelque forme que ce soit, les programmes de Motorola protégés par des droits d'auteur.

En conséquence, tous les programmes informatiques pour lesquels Motorola est le détenteur des droits d'auteur décrits dans ce manuel ne peuvent pas être copiés ou reproduits de quelque manière que ce soit, sans la permission expresse écrite de Motorola. L'achat des produits de Motorola ne sera en outre pas considéré comme donnant directement ou par implication, non-recevabilité ou autre, de licence aux termes des droits d'auteurs, de brevets ou de demandes de brevets de Motorola, à l'exception de la licence normale non-exclusive sans redevances d'utilisation qui découle de la mise en application de la loi lors de la vente d'un produit.

Motorola, le logo M stylisé et les autres marques citées en tant que telles dans le présent document sont des marques de Motorola, Inc. Tous droits réservés.

© Motorola, Inc. 2008

INHALT

Hinweise zur Produktsicherheit und Funkfrequenzstrahlung bei Handfunkgeräten	2	Rundumruf/Direktruf einstellen	12
Funktionen und Leistungsmerkmale	2	Rundumruf einstellen	12
Bedienelemente und Funktionen	3	Direktruf einstellen	12
Display	4	Gruppenmenü	13
Lieferumfang	5	Gruppenmenü einstellen	14
Akku/Batterien installieren	5	Gruppencode einstellen	14
Akkustandanzeige und Hinweis auf leeren Akku/leere Batterien	5	Klingelton einstellen	14
Funkgerät aufladen	5	ID einstellen	14
Direktes Aufladen	5	ID-Namen einstellen	14
Aufladen in der Ladeschale	5	Tastatursperre	15
Akku laden	6	Automat. Sparfunktion	15
Funkgerät benutzen	6	Akku-leer-Warnung	15
Funkgerät einschalten und Lautstärke regeln	6	LCD-Hintergrundbeleuchtung	15
Toneinstellungen (Tastentöne)	6	Monitor-Modusfunktion	15
Roger-Zirpton	6	Technische Daten	16
Sprachrufe tätigen	6	Frequenztabelle (MHz)	16
Menü-Navigation	7	Liste des zugelassenen Zubehörs	16
Wahlmenü	7	CTCSS-Tabelle (Hz)	17
Kanal wählen	7	DCS Code	17
Sub-Code wählen	7	Garantieinformationen	18
Hauptmenü	8	Garantieausschluss	18
Kanal-Scanfunktion	8	Copyrightinformationen	18
Zwei-Kanal-Scan	9		
Sprachgesteuertes Senden	9		
Raumüberwachungsfunktion	9		
Rufton senden	10		
Still-Modus	10		
Betriebstimer	11		
Gruppenmodus	11		
Kanaleinstellung im Gruppenmodus	11		
Automatische Kanalumschaltung einstellen	11		
Manuelle Kanalwahl in Gruppenmodus einstellen	11		

Hinweise zur Produktsicherheit und Funkfrequenzstrahlung bei Handfunkgeräten



Warnhinweis

Bitte lesen Sie vor Inbetriebnahme dieses Produkts die mit Ihrem Funkgerät gelieferte Beilage über Produktsicherheit und Funkfrequenzstrahlung zum sicheren Betrieb des Funkgeräts.

Funktionen und Leistungsmerkmale

- 8 PMR-Kanäle
- 121 Sub-Codes (38 CTCSS-Codes & 83 DCS-Codes)
- bis zu 10 km Reichweite*
- Internal VOX Circuitry
- Auswahl von 10 verschiedenen Rufhinweistönen
- LCD-Display mit Hintergrundbeleuchtung
- Headset-Buchse für optionales Headset
- Roger-Zirpton
- Betriebstimer
- Raumüberwachung
- Akkuladegerät
- Akkustandanzeige
- Kanalüberwachung
- Kanal-Scan
- Zwei-Kanal-Scan
- Tastatursperre
- Automatische Rauschsperrregelung

- Automat. wiederholen (Scrollen)
- Automatische Sparfunktion
- Akku-leer-Warnung
- Ton (Ein/Aus)
- Direktruf (Rufer-ID-Ruf)
- Gruppenruf
- Still-Modus
- Rundumruf
- Automatische Kanalumschaltung

* Die Reichweite kann je nach Betriebsumfeld und/oder topografischen Bedingungen variieren.

Bedienelemente und Funktionen

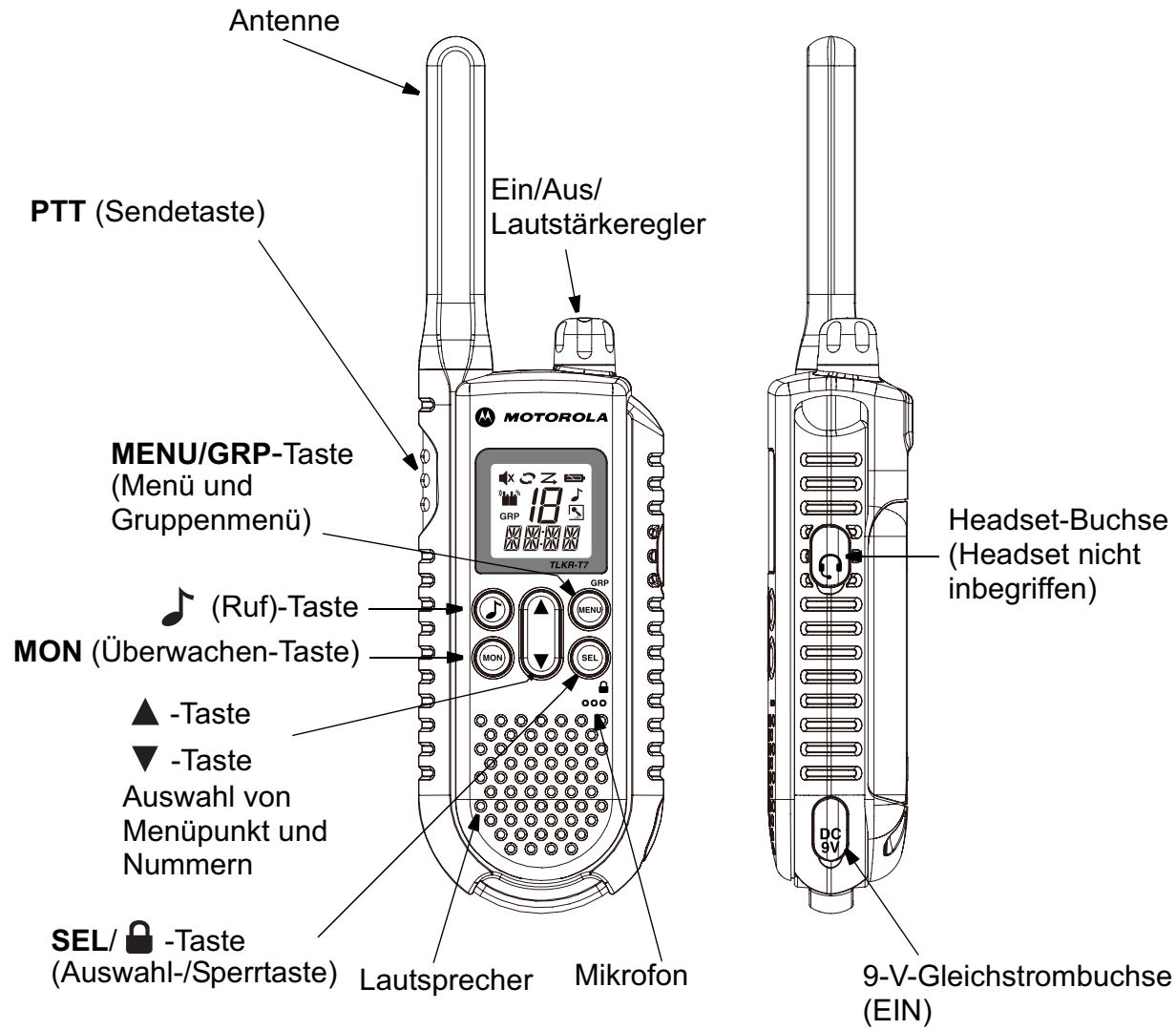

Display

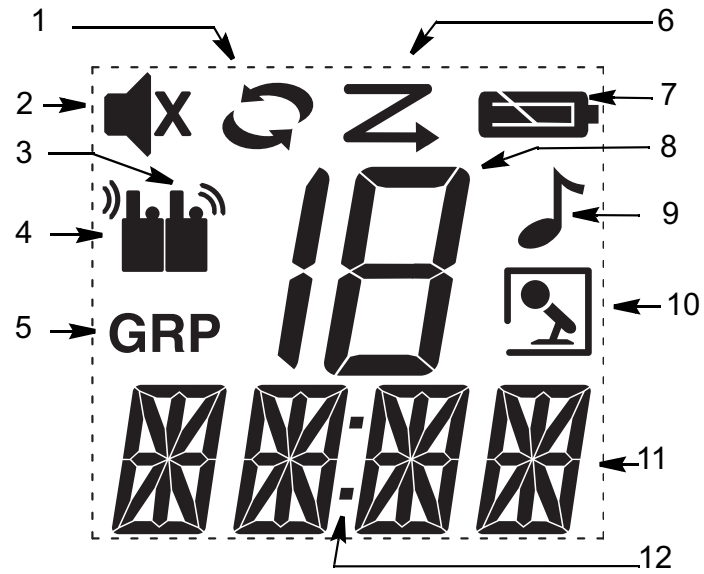

1. Zwei-Kanal-Scan-Anzeige
2. Stille Anzeige
3. Senden-Anzeige
4. Empfang-Anzeige
5. Gruppenanzeige
6. Scan-Betriebsanzeige
7. Akkustandanzeige
8. Kanalanzeige
9. Rufanzeige
10. VOX/Raumüberwachungsanzeige
11. Sub-Code-Anzeige (Gruppen-ID/Code)
12. Doppelpunkt (für Betriebstimer)

Wir gratulieren Ihnen zum Erwerb des TLKR T7 Funkgeräts. Sie haben ein leichtes, handliches Funkgerät erstanden, das sich ausgezeichnet zum Einsatz bei sportlichen Betätigungen wie Wandern, Schifahren und anderen Freizeitbeschäftigungen eignet, bei denen Sie in Kontakt mit Familie und Freunden bleiben möchten. Im Urlaub, in der Freizeit oder im Verein - dieses Funkgerät sorgt stets für effiziente Kommunikation. Das kompakte und hochmoderne Gerät ist mit einer Vielzahl von Funktionen ausgestattet.

Lieferumfang

Der Lieferumfang umfasst 2 TLKR T7 Funkgeräte, zwei Gürtelclips, eine Ladeschale, Wechselstromadapter, zwei Akkustützhalterungen, zwei wieder aufladbare NiMH-Akkus und die vorliegende Anleitung. Das Gerät kann auch mit 4 AAA-Alkalibatterien betrieben werden (nicht inbegriffen).

Akku/Batterien installieren

Das TLKR T7 Funkgerät wird mit dem NiMH-Akku oder mit 4 AAA-Alkalibatterien betrieben (nicht inbegriffen). Bei Verwendung von Alkalibatterien wird der Gebrauch qualitativ hochwertiger Batterien empfohlen.

NiMH-Akku anbringen:

- 1) Stellen Sie sicher, dass das Funkgerät abgeschaltet ist (OFF).
- 2) Entfernen Sie den Deckel des Akkufachs, indem Sie auf die Lasche unten am Fach drücken, so dass der Deckel abgenommen werden kann.
- 3) Legen Sie die NiMH-Batterien in das Akkufach ein. Beachten Sie dabei die + und – Symbole innen im Fach. Werden die Batterien nicht korrekt ausgerichtet eingelegt, funktioniert das Funkgerät nicht.
- 4) Bringen Sie den Deckel des Akkufachs wieder an.

Akkustandanzeige und Hinweis auf leeren Akku/leere Batterien

Das Gerät ist mit einem Akkustandmesser ausgestattet, der den Status des Akkus/der Batterien am Display anzeigt. Bei niedrigem Stand blinkt das Symbol für die Akkustandanzeige . In diesem Fall sind die Batterien sofort auszutauschen.

Funkgerät aufladen

Wenn Sie den wieder aufladbaren NiMH-Akku verwenden, können zwei TLKR T7 Funkgeräte direkt oder in der mitgelieferten Ladeschale aufgeladen werden.

Vergewissern Sie sich, dass das Funkgerät abgeschaltet (OFF) ist, bevor Sie es in die Ladeschale geben. Bei eingeschaltetem Funkgerät kann es zu Falschanzeigen des Akkustandmessers kommen.

Direktes Aufladen:

1. Schließen Sie den WS-Adapterstecker an die 9V-WS-Buchse des Funkgeräts an und verbinden Sie das andere Ende mit der Stromquelle im Fahrzeug.
2. Eine vollständige Aufladung dauert etwa 16 Stunden.

Aufladen in der Ladeschale:

1. Schließen Sie den WS-Adapter an die 9V-WS-Buchse und an eine standardgemäße Netzsteckdose an.
2. Stellen Sie die Ladeschale auf eine ebene Oberfläche (Tisch/Schreibtisch) und legen Sie das Funkgerät mit der Tastatur nach vorne weisend in die Ladeschale ein.
3. Vergewissern Sie sich, dass die LED aufleuchtet. Laden Sie den Akku 16 Stunden lang und nehmen Sie das Funkgerät danach aus der Ladeschale.

Hinweis: Die LED-Ladeanzeigen leuchten, solange das/ die Funkgeräte im Ladegerät belassen werden.

Akku laden

Der NiMH-Akku kann auch autonom geladen werden. Verwenden Sie dazu die mitgelieferte Akkustützhalterung.

1. Setzen Sie die Akkustützhalterung in die Ladeschale.
2. Legen Sie den NiMH-Akku ein, wobei Sie bitte die Ausrichtung der Ladekontakte beachten. Wird der Akku nicht richtig eingelegt, wird er nicht aufgeladen.
3. Vergewissern Sie sich, dass die LED aufleuchtet. Eine vollständige Aufladung dauert etwa 16 Stunden.

Hinweis: Die LED-Ladeanzeigen leuchten, solange das/die Funkgeräte im Ladegerät belassen werden.

Funkgerät benutzen

Bitte lesen Sie diese Anleitung vor der Erstverwendung Ihres neuen Funkgeräts vollständig durch, um seine Funktionen und Vorteile voll auszuschöpfen.

Funkgerät einschalten und Lautstärke regeln

1. Drehen Sie zum Einschalten des Funkgeräts und zum Höherstellen der Lautstärke den Knopf im Uhrzeigersinn. Zum Leiserstellen der Lautstärke drehen Sie den Knopf gegen den Uhrzeigersinn.
2. Zum Ausschalten des Funkgeräts drehen Sie den Knopf bis zum Anschlag gegen den Uhrzeigersinn.

Toneinstellungen (Tastentöne)

Ihr Funkgerät gibt bei jeder Tastenbetätigung (außer bei Drücken von **PTT** und ) einen Piepton ab.

Zum Aktivieren bzw. Deaktivieren dieser Funktion halten Sie beim Einschalten die Taste  gedrückt.

Roger-Zirpton



Der Roger-Zirpton ist ein Ton, der gesendet wird, um das Ende einer Übertragung anzuzeigen (PTT- und VOX-Übertragung). Der Roger-Zirpton kann über den Lautsprecher gehört werden, wenn die Tastentöne aktiviert sind. Dieser Ton wird auch bei deaktivierten Tastentönen gesendet. In diesem Fall ist der Ton jedoch nicht über den Lautsprecher vernehmbar.

Ein/Ausschalten des Roger-Zirptons:

Drücken und halten Sie  gedrückt, während Sie das Funkgerät einschalten.

Sprachrufe tätigen

Einsatz des Funkgeräts für Gespräche:

1. Halten Sie die Sendetaste (**PTT**) gedrückt und sprechen Sie klar und deutlich 5 bis 8 cm vom Mikrofon entfernt. Während Sie senden, scheint das Symbol  am Display auf. Damit der Anfang Ihrer Nachricht nicht abgeschnitten wird, drücken Sie die Sendetaste und pausieren kurz, bevor Sie zu sprechen beginnen.
2. Nachdem Sie fertig gesprochen haben, geben Sie die Sendetaste frei. Nun können Sie ankommende Rufe empfangen. Während Sie empfangen, scheint das Symbol  am Display auf.

Hinweis: Wenn Sie länger als 60 Sekunden senden, gibt das Funkgerät einen Hinweiston zur Sendezeitbegrenzung ab und das Symbol  blinkt. Das Funkgerät beendet den Sendevorgang.

Menü-Navigation

Für den Zugriff auf die fortgeschrittenen Funktionen des TLKR T7 ist Ihr Funkgerät mit zwei Arten von Menüfunktionen ausgestattet: Wahlmenü und Hauptmenü.

1. Wenn die Taste **SEL/🔒** gedrückt wird, wird das Kanalwahlmenü aufgerufen. Zum Aufrufen des Hauptmenüs drücken Sie die Taste **MENU/GRP**.
2. Zum Verlassen der Menüfunktion gehen Sie auf eine der folgenden Arten vor:
 - a. Drücken Sie auf **PTT**.
 - b. Warten Sie 10 Sekunden und das Gerät schaltet automatisch wieder in den normalen Betriebsmodus zurück.

Wahlmenü

Bei Betätigung der Taste **SEL/🔒** navigiert Ihr Funkgerät wie folgt durch das Wahlmenü:

Drücken Sie die Taste **SEL/🔒**, um jeweils zum nächsten Schritt des Menü-Modus überzugehen.

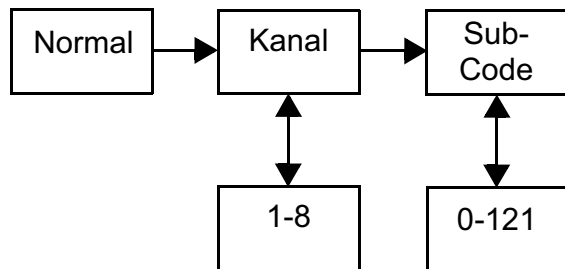

Zum Verlassen des Menüs drücken Sie die Taste **MENU/GRP** (in beiden Einstellungen) bzw. die Taste **SEL/🔒** (in Sub-Code-Einstellung).

Kanal wählen

Ihr Funkgerät verfügt über 8 Kanäle und 121 Sub-Codes, die Sie zum Sprechen mit anderen Teilnehmern einsetzen können. Ein Gespräch ist nur dann möglich, wenn beide Teilnehmer auf denselben Kanal und Sub-Code eingestellt sind.

Kanal auswählen:

1. Rufen Sie das Wahlmenü auf. Die Kanalanzeige blinkt.
2. Drücken Sie auf **▲** oder **▼**, um die angezeigte Kanalnummer höher oder niedriger zu stellen. Wenn Sie **▲** oder **▼** gedrückt halten, wird die angezeigte Kanalnummer fortlaufend höher oder niedriger gestellt.
3. Gehen Sie zur Sub-Code-Einstellung und wählen Sie einen Sub-Code aus.

Sub-Code wählen

Durch die Zuweisung eines Sub-Codes werden Störungen verringert. Beachten Sie jedoch bitte, dass Funkgeräte mit unterschiedlichen Sub-Codes nicht miteinander kommunizieren können. Jedem der Kanäle 1 bis 8 kann ein beliebiger Code von 0 bis 121 zugewiesen werden.

1. Rufen Sie das Wahlmenü auf. Gehen Sie durch das Wahlmenü, bis die Sub-Code-Anzeige blinkt.
2. Drücken Sie auf **▲** oder **▼**, um die angezeigte Sub-Code-Nummer höher oder niedriger zu stellen. Wenn Sie die Taste **▲** oder **▼** gedrückt halten, wird die angezeigte Sub-Code-Nummer fortlaufend höher oder niedriger gestellt.
3. Verlassen Sie das Wahlmenü durch Drücken der Taste **SEL/🔒**.

Hauptmenü

Bei Betätigung der Taste **MENU/GRP** navigiert Ihr Funkgerät wie folgt durch das Wahlmenü:

Drücken Sie zum Auswählen der Einstellfunktion des Menü-Modus auf ▼, um zum nächsten Menüpunkt zu rücken (oder auf ▲, um auf den vorherigen Menüpunkt zurückzukehren).

Zum Anzeigen/Einstellen jedes Merkmals drücken Sie die Taste

SEL/🔒, um das Hauptmenü aufzurufen.

Indem Sie die Taste **MENU/GRP** drücken, kann Ihr Funkgerät wieder in den jeweiligen ursprünglichen MENÜ-Modus geschaltet werden. Zum Betätigen der Funktionen [Zwei-Kanal-Scan] und [Raumüberwachung] drücken Sie die Taste **SEL/🔒**.

Für weitere Menü-Optionen drücken Sie die Taste **SEL/🔒/**, um das aktuelle Menü zu verlassen.

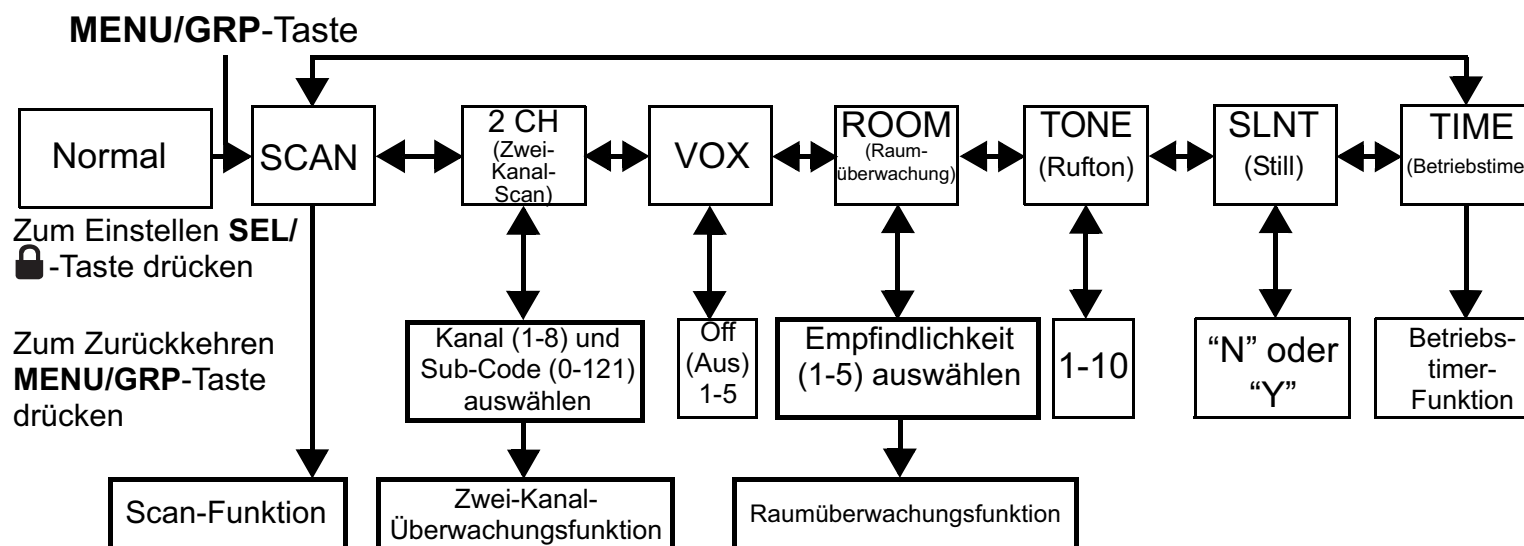

Kanal-Scanfunktion

Ihr TLKR T7 Funkgerät ist mit einer Kanal-Scanfunktion ausgestattet, mit deren Hilfe alle 8 Kanäle mühelos abgetastet werden können. Wird ein aktiver Kanal erfasst, pausiert das Funkgerät auf diesem Kanal, bis er wieder frei ist. Nach einer Pause von 2 Sekunden (5 Sekunden bei aktivierter VOX-Funktion ohne Headset) nimmt das Funkgerät den Scan-Vorgang wieder auf. Wenn Sie die **Sendetaste (PTT)** drücken, während der Scan-Vorgang auf einem Kanal pausiert, können Sie auf diesem Kanal senden und den Scan-Modus beenden.

Zur Aktivierung des Kanal-Scans gehen Sie wie folgt vor:

1. Rufen Sie das Hauptmenü auf und wählen Sie "SCAN" aus.
2. Drücken Sie **SEL/🔒**. Die am Display angezeigte Kanalnummer wechselt fortlaufend, während das Funkgerät die Kanäle durchläuft.

Zur Deaktivierung des Kanal-Scans gehen Sie wie folgt vor:

Drücken Sie die Taste **MENU/GRP** oder **PTT**.

Zwei-Kanal-Scan

Das Funkgerät kann abwechselnd den aktuellen Kanal und einen anderen Kanal abtasten. Dazu müssen Sie die Kanalnummer und den Sub-Code für den gewünschten Kanal eingeben.

Zum Einstellen eines zweiten Kanals und Starten des Zwei-Kanal-Scans gehen Sie wie folgt vor:

1. Rufen Sie das Hauptmenü auf und wählen Sie "2CH" aus. Drücken Sie dann die Taste **SEL/🔒**, um die Zwei-Kanal-Scan-Funktion einzustellen. Das Zwei-Kanal-Scan-Symbol erscheint.
2. Drücken Sie auf **▲** oder **▼**, um die Nummer des Kanals zu wählen und dann auf **SEL/🔒**.
3. Drücken Sie auf **▲** oder **▼**, um die Sub-Code-Nummer zu wählen, und dann auf **SEL/🔒**.
4. Das Funkgerät startet den Zwei-Kanal-Scan.

Hinweis: Wenn Sie für den zweiten Kanal dieselbe Kanalnummer und denselben Sub-Code wie für den aktuellen Kanal einstellen, funktioniert der Zwei-Kanal-Scan nicht.

Zum Ausschalten des Zwei-Kanal-Scans:
Drücken Sie **MENU/GRP**.

Sprachgesteuertes Senden

Ihr TLKR T7 Funkgerät ist mit vom Benutzer wählbarem, sprachgesteuertem Senden (VOX) ausgestattet, das zur automatischen Sprachübertragung eingesetzt werden kann. Durch Einsatz der VOX-Funktion kann das Funkgerät im Freisprechbetrieb verwendet werden. Dabei wird Senden aktiviert, indem Sie in das Mikrofon des Funkgeräts oder Headsets (Headset nicht inbegriffen) sprechen, anstatt die **Sendetaste (PTT)** zu drücken.

Wahl des VOX-Pegels:

1. Rufen Sie das Hauptmenü auf und wählen Sie "VOX" aus. Drücken Sie dann auf **SEL/🔒**. Der aktuell eingestellte Pegel (OFF (AUS), 1-5) blinkt. Bei Pegel "N"(AUS) ist VOX deaktiviert, während Pegel 1 – 5 die Empfindlichkeit der VOX-Schaltung bestimmen.
2. Drücken Sie **▲** oder **▼** um den gewünschten Empfindlichkeitspegel für VOX zu wählen. Pegel 1 eignet sich für stille Betriebsumfelder, während Pegel 5 in sehr lärmintensiven Umfeldern verwendet wird. Sprechen Sie in das Mikrofon, um den geeigneten Empfindlichkeitspegel festzustellen. Wenn das VOX-Symbol blinkt, wird Ihre Stimme akzeptiert.
3. Verlassen Sie das Hauptmenü.

Hinweis: Wenn Sie länger als 60 Sekunden mit aktivierter VOX-Funktion senden, gibt das Funkgerät einen Hinweiston zur Sendezeitbegrenzung ab und das Symbol **📶** blinkt.

Raumüberwachungsfunktion

Sie können eines Ihrer TLKR T7 Funkgeräte zur Raumüberwachung einsetzen und am anderen Funkgerät abhören, was in einem anderen Raum gesprochen wird. Ist diese Funktion eingestellt, erfasst das Funkgerät (je nach eingestelltem Empfindlichkeitspegel) umliegende Stimmen/ Geräusche und sendet zurück zum zuhörenden Funkgerät, ohne dass die Sendetaste (**PTT**) gedrückt werden muss. Das überwachende Funkgerät kann in diesem Betriebsmodus keine Übertragungen empfangen.

Aktivierung der Raumüberwachungsfunktion:

1. Rufen Sie das Hauptmenü auf und wählen Sie "ROOM" aus. Drücken Sie dann auf **SEL/🔒**.
2. Drücken Sie **▲** oder **▼**, um den gewünschten Empfindlichkeitspegel für die Raumüberwachung zu wählen.

Pegel 1 eignet sich für stille Betriebsumfelder, während Pegel 5 in sehr lärmintensiven Umfeldern verwendet wird.

3. Drücken Sie dann **SEL/🔒**, um die Raumüberwachungsfunktion zu aktivieren.

Deaktivierung der Raumüberwachungsfunktion:

Drücken Sie **MENU/GRP**.

Hinweis:

- Wenn Sie im Raumüberwachungsmodus die Sendetaste drücken, gibt das Funkgerät einen Sendetaste-Fehlerton ab.
- Erfasst das überwachende Funkgerät länger als 60 Sekunden Sprache/Geräusche, unterbricht es die Überwachung 5 Sekunden lang und nimmt sie dann wieder auf.

Rufton senden

Ihr TLKR T7 Funkgerät ist mit 10 auswählbaren Ruftönen ausgestattet. Der gewählte Rufton erklingt, wenn im Normal-Modus  gedrückt wird.

Zum Auswählen eines Ruftons verfahren Sie wie folgt:

1. Rufen Sie das Hauptmenü auf und wählen Sie "TONE". Drücken Sie dann auf **SEL/🔒**. Die Nummer des aktuellen Ruftons (1-10) wird angezeigt und blinkt.
2. Drücken Sie auf **▲** oder **▼**, um die angezeigte Ruftonnummer auszuwählen. Jeder Ton wird zur Hörprobe durch den Lautsprecher abgegeben.
3. Verlassen Sie das Hauptmenü.

Zum Senden des gewählten Ruftons drücken Sie im Normal-Modus auf . Der gewählte Ton wird automatisch eine bestimmte Zeit lang gesendet. Der Rufton wird abgebrochen, sobald die **Sendetaste** gedrückt wird.

Still-Modus

Wenn Sie Ihr Funkgerät auf Still schalten, werden alle ankommenden Rufe stummgeschaltet. Die Hintergrundbeleuchtung des Funkgeräts blinkt, um Sie auf einen ankommenden Ruf hinzuweisen.

Wenn Sie den Ruf nicht beantworten, wird die Hintergrundbeleuchtung ausgeschaltet und das RUF-Symbol blinkt, bis kein Signal mehr vorliegt.

Das TLKR T7 vibriert außerdem, um Sie auf den verpassten Ruf hinzuweisen.

Die Stummschaltung wird beim Senden, beim Empfangen und beim Drücken einer anderen Taste 15 Sekunden lang deaktiviert.

Zum Einstellen der Stummschaltung:

1. Rufen Sie das Hauptmenü auf und wählen Sie "SLNT" aus. Drücken Sie dann auf **SEL/🔒**.
2. Drücken Sie auf **▲**, um die Stummschaltung einzuschalten. Die Kanalanzeige zeigt „Y“ an und das STUMMSCHALTUNGS-Symbol erscheint.
3. Drücken Sie auf **▼**, um die Stummschaltung auszuschalten. Die Kanalanzeige zeigt dann „N“ an und das STUMMSCHALTUNGS-Symbol wird nicht mehr angezeigt.

Betriebstimer

Sie können das Funkgerät auch als Betriebstimer einsetzen. Dieser kann auf max. 59 Minuten 59 Sekunden eingestellt werden.

Danach beginnt er wieder mit „00:00“.

Zur Aktivierung des Timers:

1. Rufen Sie das Hauptmenü auf und wählen Sie „TIME“.
2. Drücken Sie auf **SEL/**, um dieses Menü zu wählen.
3. Drücken Sie **SEL/**. Der Betriebstimer startet.
4. Drücken Sie auf **SEL/**, der Timer schaltet auf Pause. Ein-/Ausschalten des laufenden Timers erfolgt durch Drücken auf **SEL/**.
5. Wenn Sie auf **MENU/GRP** drücken, während der Timer läuft oder auf Pause geschaltet ist, schaltet das Funkgerät wieder in den Bereitschaftszustand (Zeit rückgesetzt 00:00).
6. Zum Ausschalten des Betriebstimers drücken Sie die **PTT**-Taste oder die Taste **MENU/GRP** im Bereitschaftszustand.

Hinweis: In diesem Modus können ankommende Signale empfangen werden.

Wenn Ihr Funkgerät einen Rundumruf empfängt, wird der ID-Name 10 Sekunden lang angezeigt. Wenn es einen Direktruf empfängt, wird der ID-Name für den Status angezeigt. Das Funkgerät schaltet dann wieder auf die Betriebstimerfunktion um und das Ruf-Symbol blinkt.

Gruppenmodus

Halten Sie die Taste **MENU/GRP** gedrückt, bis das Gruppenmenü aufgerufen wird.

Kanaleinstellung im Gruppenmodus

Drücken Sie die Taste **SEL/** im Gruppenmodus, um die Kanaleinstellfunktion aufzurufen.

Drücken Sie auf **▲** oder **▼**, um die automatische Kanalumschaltung oder die manuelle Kanaleinstellung auszuwählen.

Die Anzeige ist wie folgt:

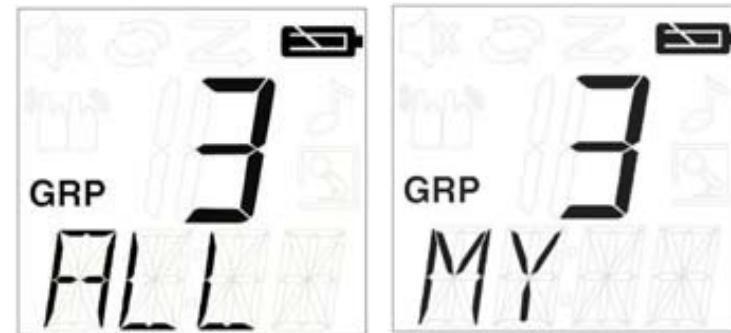

Automatische
Kanalumschaltung

Manuelle
Kanaleinstellung

Drücken Sie auf **SEL/**, um die jeweilige Einstellung aufzurufen.

Hinweis: Drücken Sie auf **MENU/GRP**, um wieder in den Bereitschaftszustand zurückzukehren.

Automatische Kanalumschaltfunktion einstellen

Eine Kanalnummer blinkt und das Sub-Code-Segment zeigt „ALL“.

Drücken Sie auf **▲** oder **▼**, um den Kanal auszuwählen.

Drücken Sie auf **🎵** oder **SEL/**, um den Befehl für die automatische Kanalumschaltfunktion zu senden.

Hinweis: Drücken Sie auf **MENU/GRP**, um wieder zur Kanaleinstellfunktion im Gruppenmodus zurückzukehren.

Manuelle Kanalwahl im Gruppenmodus einstellen

Eine Kanalnummer blinkt und das Sub-Code-Segment zeigt „MY“.

Drücken Sie auf **▲** oder **▼**, um den Kanal auszuwählen.

Die manuelle Kanalwahl ist jetzt verfügbar.

Drücken Sie auf **SEL/**, um die Einstellung der manuellen Kanalwahl zu verlassen.



Hinweis: Drücken Sie auf **MENU/GRP**, um wieder zur Kanaleinstellfunktion im Gruppenmodus zurückzukehren.

Rundumruf/Direktruf einstellen

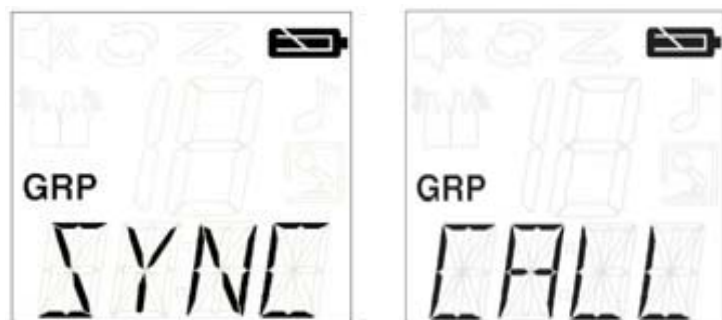

Drücken Sie im Gruppenmodus auf , um die Rundumruf/Direktrufeinstellung aufzurufen. Zuerst wählen Sie einen Ruftyp, d.h. entweder Rundumrufübertragung oder Direktrufeinstellung.



Rundumrufübertragung Direktrufeinstellung

Zum Auswählen dieser Einstellung drücken Sie zur Wahl des Ruftyps auf  oder .

Rundumruf einstellen

Wenn Sie die Rundumrufübertragung gewählt haben, drücken Sie zum Verlassen dieser Einstellung und zum sofortigen Senden des Rundumrufs auf  oder **SEL/**.

Anschließend ertönt der Rundumrufton.

In der Anzeige ist während des Sendens das TX-Symbol für Senden zu sehen und das Ruf-Symbol blinkt.

Hinweis: Drücken Sie auf **MENU/GRP**, um wieder in den Bereitschaftszustand zurückzukehren.

Direktruf einstellen

Im Display wird die ID-Nummer auf Kanalsegmenten angezeigt und der Name blinkt auf den Sub-Code-Segmenten.



Drücken Sie zum Auswählen der ID-Nummer auf  oder .

Drücken Sie zum Senden des Direktrufbefehls auf  oder **SEL/**.

Sie senden dann den Direktrufbefehl nur an die ausgewählte Kennung (ID).

In der Anzeige ist während des Sendens das TX-Symbol für Senden zu sehen und das Ruf-Symbol blinkt.

Während der Direktrufbefehl gesendet wird, ertönt am Funkgerät der ausgewählte Rufton.

Hinweis: Drücken Sie auf **MENU/GRP**, um wieder zur Rundumruf-/Direktrufeinstellung zurückzukehren.

Gruppenmenü

Zum Aufrufen des GRUPPENMENÜS halten Sie die Taste **MENU/GRP** gedrückt, bis es angezeigt wird.

Drücken Sie auf ▼ (oder ▲) , um jeweils zum nächsten Menü (GRP/CODE/RING/ID) zu rücken.

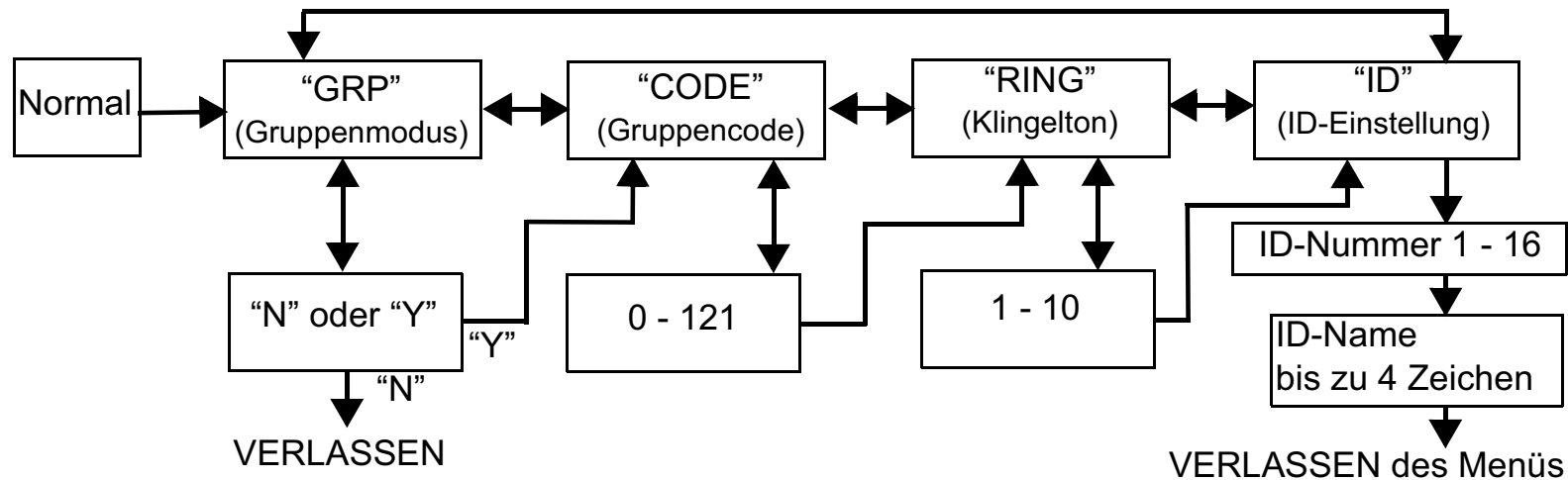

Drücken Sie auf **SEL/🔒** , um das jeweilige Gruppenmenü auszuwählen.

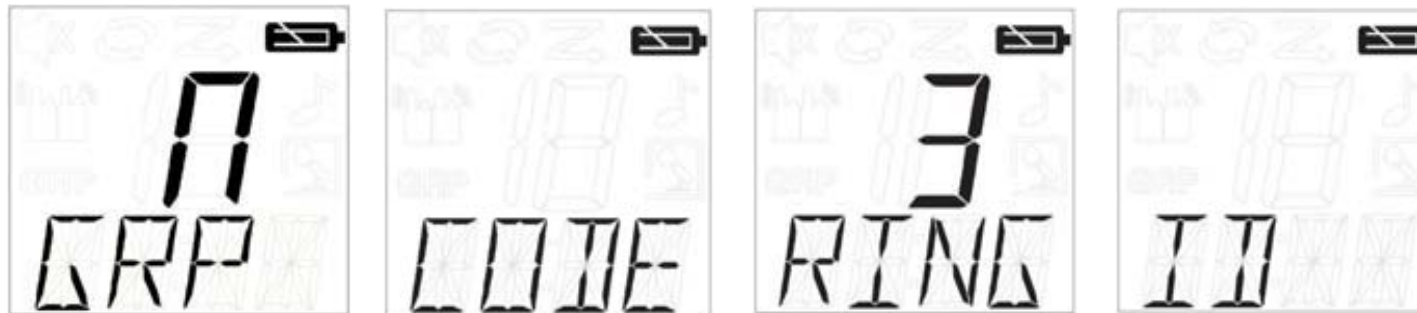

Siehe LCD-Anzeige:

Drücken Sie zum Ändern des jeweiligen Zustands bzw. der jeweiligen Nummer auf ▲ (oder ▼) .

Drücken Sie auf **SEL/🔒** , um ihn/sie auszuwählen.

Zum Verlassen des Menüs und zum Zurückkehren zum Menü-Bereitschaftsmodus drücken Sie die Taste **MENU/GRP**.

Hinweis: Im Gruppenmodus können Sie keine Übertragungen von anderen Funkgeräten empfangen, wenn diese nicht auch auf den gleichen Kanal und den gleichen Gruppencode eingestellt sind.

Gruppenmodus einstellen

Drücken Sie auf **SEL/** zum Anzeigen/Bearbeiten des Gruppenmodus. Wählen Sie „Y“ (Ja) oder „N“ (Nein), indem Sie auf **▲** oder **▼** drücken.

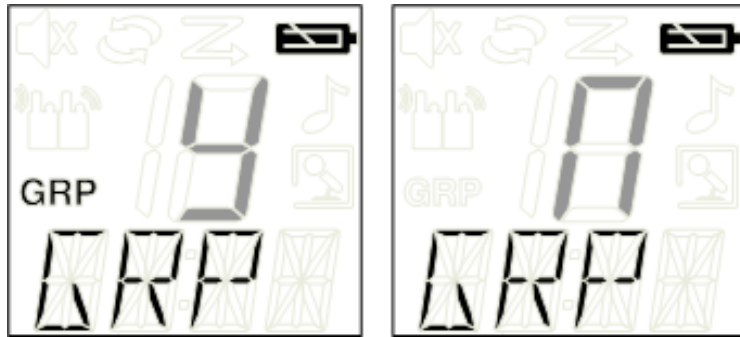

Siehe LCD-Anzeige:

Wählen Sie „N“ und drücken Sie die Taste **SEL/** zum Verlassen des Gruppenmenüs.

Wählen Sie „Y“ (Ja) und drücken Sie die Taste **SEL/**, um zur Gruppenmenü- und Gruppencodeeinstellung zu gehen.

Gruppencode einstellen

Der Gruppencode ist von 0 – 121 wählbar.

Die Sub-Code-Segmente zeigen den Gruppencode an.

Drücken Sie zum Auswählen des Gruppencodes auf **▲** oder **▼**.

Bestätigen Sie die Gruppencodeeinstellung durch Drücken auf **SEL/**.

Das Funkgerät ruft das Klingelton-Einstellmenü auf.

Drücken Sie die Taste **MENU/GRP**, um zum Gruppenmenü zurückzukehren.

Klingelton einstellen

Für einen Direktruf kann ein Klingelton ausgewählt werden.

Zur Wahl stehen 10 Klingeltöne, es sind die gleichen wie die Ruftöne.

Drücken Sie zum Auswählen eines Klingeltons auf **▲** oder **▼**.

Aus dem Lautsprecher ertönt dann der ausgewählte Klingelton.

ID einstellen

Jedem Funkgerät in Ihrer Gruppe muss eine ID-Nummer von 1 bis 16 zugeordnet werden.

Die ID-Nummer wird benötigt, um Einheiten in derselben Gruppe voneinander zu unterscheiden.

Ein ID-Name kann bis zu 4 Zeichen umfassen.

Wählen Sie eine ID-Nummer, die auf den Kanalsegmenten angezeigt wird, indem Sie auf **▲** oder **▼** drücken.

Wenn die für Rundumruf angemeldete ID mit **▲** oder **▼** ausgewählt wird, zeigt die LCD „USED“ an den Sub-Code-Segmenten an. Wenn eine nicht angemeldete ID gewählt wird, wird an den Sub-Code-Segmenten nichts angezeigt.

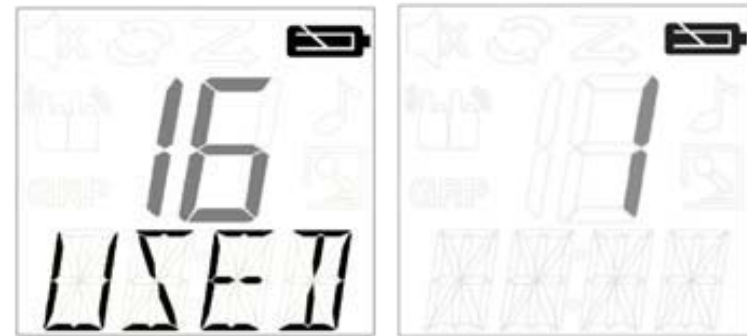

Siehe LCD-Anzeige:

Zum Umschalten auf die Einstellung des ID-Namens drücken Sie die Taste **SEL/**.

ID-Namen einstellen

Der ID-Name erscheint in der Anzeige anderer Funkgeräte, wenn Sie einen Rundumruf oder einen Direktruf tätigen. Dieser Name erscheint auch in der Anzeige anderer Funkgeräte, wenn jemand einen Direktruf an Sie durchführen will. Ist kein ID-Name eingestellt, wird die Geräte-ID angezeigt.

Drücken Sie auf **▲** oder **▼**, um ein Zeichen auf den blinkenden Sub-Code-Segmenten auszuwählen.

Drücken Sie dann die Taste **SEL/**, um zum nächsten Zeichen zu rücken.

Für den ID-Namen können bis zu vier Zeichen ausgewählt werden.

Drücken Sie anschließend auf **SEL/🔒**, um die ID-Nummer und den ID-Namen anzumelden.

Das Funkgerät verlässt die ID-Einstellfunktion.

Hinweis: Wenn Sie die Taste **MENU/GRP** drücken, löscht das Funkgerät die ausgewählte ID-Nummer und den eingegebenen ID-Namen und verlässt dann das Gruppenmenü.

Tastatursperre

Zum Sperren der Tastatur:

Halten Sie die Taste **SEL/🔒** zwei Sekunden lang gedrückt. An den Sub-Code-Segmenten wird zwei Sekunden lang „LOCK“ angezeigt, dann erscheint wieder die vorhergehende Anzeige.

Zum Entsperren der Tastatur:

Halten Sie die Taste **SEL/🔒** zwei Sekunden lang gedrückt. An den Sub-Code-Segmenten wird zwei Sekunden lang „UNLK“ angezeigt, dann erscheint wieder die vorhergehende Anzeige.

Hinweis: Wenn bei aktivierter Tastensperre eine Taste (außer Sendetaste PTT) gedrückt wird, erscheint „LOCK“ zwei Sekunden lang in der Anzeige und das Funkgerät gibt einen Fehlerton ab.

Automat. Sparfunktion

Ihr Funkgerät ist mit einer Sonderschaltung ausgestattet, mit der sich die Lebensdauer des Akkus/der Batterien bedeutend verlängern lässt. Erfolgt innerhalb von 3 Sekunden keine Übertragung oder kommt kein Ruf an, schaltet das Funkgerät auf Sparmodus. Das Funkgerät kann in diesem Betriebsmodus weiterhin Übertragungen empfangen.

Akku-leer-Warnung

Die Akku-leer-Warnung wird bei niedriger Batterieladung aktiviert.

Die Warnung beginnt 30 Sekunden, nachdem das Akku-leer-Symbol zu blinken beginnt.

Die Sub-Code-Segmente zeigen „BATT“ an und das Akku-leer-Symbol  blinkt.

Der Hinweiston ertönt alle 5 Sekunden für jeweils 30 Sekunden, wenn die Batterieladung niedrig ist.

LCD-Hintergrundbeleuchtung

Die LCD-Hintergrundbeleuchtung wird automatisch eingeschaltet, sobald eine beliebige Taste (außer **PTT**) gedrückt wird. Das LCD-Display bleibt 10 Sekunden nach der letzten Tastenbetätigung eingeschaltet.

Monitor-Modusfunktion

Mit Ihrem TLKR T7 können Sie per Tastendruck auf **MON** den aktuellen Kanal auf schwache Signale abhören.

Zur Aktivierung des Monitor-Modus gehen Sie wie folgt vor:

- Wenn Sie nur kurz hinhören möchten, drücken Sie auf **MON**. Das Symbol RX blinkt weiterhin.
- Wenn Sie dauernd hinhören möchten, halten Sie die **MON**-Taste 1,5 Sekunden lang gedrückt. Das RX-Symbol (Empfang) blinkt weiter.

Zur Deaktivierung des Monitor-Modus gehen Sie wie folgt vor:

- Drücken Sie **MON**, **MENU/GRP**, oder **SEL/🔒** um in den normalen Betriebsmodus zu wechseln, und das RX-Symbol (Empfang) blinkt nicht mehr.

Technische Daten

Kanäle	8 PMR
Sub-Codes	121 (38 CTCSS- und 83 DCS-Codes)
Betriebs- frequenz	446.00625 - 446.09375 MHz
Strom- versorgung	AAA Ni-MH Akku 4 AAA Alkalibatterien (nicht inbegriffen)
Reichweite	bis zu 10 km
Akku/Batterie- Lebensdauer	20 Stunden (typisch) - Alkalibatterien (5/5/90 Betriebseinsatzzyklus) 18 Stunden (typisch) – NiMH Akku (5/5/90 Betriebseinsatzzyklus)

Frequenztabelle (MHz)

Kanal	Frequenz
1	446.00625
2	446.01875
3	446.03125
4	446.04375
5	446.05625
6	446.06875
7	446.08125
8	446.09375

Liste des zugelassenen Zubehörs

Bitte wenden Sie sich an Ihren Einzel- oder Fachhändler, um diese Zubehörteile zu beziehen.

Motorola Artikelnr.	Beschreibung
00275	TLKR-T5/T7 Fahrzeugladegerätkabel
00276	TLKR-T5/T7 Ladegerät (EU)
00277	TLKR-T5/T7 Ladegerät (GB)
00278	TLKR-T5/T7 Akku
00279	TLKR-T5/T7 Gürtelclip
00174	Ohrhörer
00179	Headset

CTCSS-Tabelle (Hz)

Code Nr.	Tonfrequenz (Hz)	Code Nr.	Tonfrequenz (Hz)	Code Nr.	Tonfrequenz (Hz)
0	Off	13	103.5	26	162.2
1	67.0	14	107.2	27	167.9
2	71.9	15	110.9	28	173.8
3	74.4	16	114.8	29	179.9
4	77.0	17	118.8	30	186.2
5	79.7	18	123.0	31	192.8
6	82.5	19	127.3	32	203.5
7	85.4	20	131.8	33	210.7
8	88.5	21	136.5	34	218.1
9	91.5	22	141.3	35	225.7
10	94.8	23	146.2	36	233.6
11	97.4	24	151.4	37	241.8
12	100.0	25	156.7	38	250.3

DCS-Code

Code Nr.	Code	Code Nr.	Code	Code Nr.	Code	Code Nr.	Code	Code Nr.	Code	Code Nr.	Code
39	023	53	114	67	174	81	315	95	445	109	631
40	025	54	115	68	205	82	331	96	464	110	632
41	026	55	116	69	223	83	343	97	465	111	654
42	031	56	125	70	226	84	346	98	466	112	662
43	032	57	131	71	243	85	351	99	503	113	664
44	043	58	132	72	244	86	364	100	506	114	703
45	047	59	134	73	245	87	365	101	516	115	712
46	051	60	143	74	251	88	371	102	532	116	723
47	054	61	152	75	261	89	411	103	546	117	731
48	065	62	155	76	263	90	412	104	565	118	732
49	071	63	156	77	265	91	413	105	606	119	734
50	072	64	162	78	271	92	423	106	612	120	743
51	073	65	165	79	306	93	431	107	624	121	754
52	074	66	172	80	311	94	432	108	627		

Garantieinformationen

Der autorisierte Motorola Händler oder Vertriebsfirmar, bei dem Sie Ihr Motorola Sprechfunkgerät und/oder das Originalzubehör gekauft haben nimmt Garantieansprüche entgegen und/oder bietet die entsprechenden Garantieleistungen.

Bringen Sie bitte Ihr Sprechfunkgerät zu Ihrem Händler oder Vertriebsfirma, um Ihre Garantieleistungen in Anspruch zu nehmen. Bringen Sie das Sprechfunkgerät nicht zu Motorola.

Damit Sie die Garantieleistungen in Anspruch nehmen können, müssen Sie den Kaufbeleg oder einen vergleichbaren Kaufnachweis vorlegen, aus dem das Kaufdatum hervorgeht. Auf dem Sprechfunkgerät muss außerdem die Seriennummer deutlich erkennbar sein. Die Garantieansprüche werden hinfällig, wenn die Typen oder Seriennummern auf dem Produkt geändert, entfernt oder ungültig gemacht wurden.

Garantieausschluss

Defekte oder Schäden, die sich aus unsachgemäßer oder unüblicher Handhabung oder Nichtbefolgung der in diesem Handbuch vorgegebenen Anweisungen ergeben.

Defekte oder Schäden, die auf Missbrauch, Unfall oder Versäumnis zurückzuführen sind.

Defekte oder Schäden, die auf nicht ordnungsgemäßes Testen, Betreiben, Warten, Einstellen oder auf irgendwelche Änderungen und Modifikationen zurückzuführen sind.

Bruch oder Beschädigung der Antennen, sofern dies nicht direkt auf Material- oder Verarbeitungsfehler zurückzuführen ist.

Produkte, die so zerlegt oder repariert worden sind, dass sie den Betrieb des Produkts oder eine angemessene Untersuchung und Prüfung zur Feststellung des Garantieanspruches unmöglich machen.

Defekte oder Schäden aufgrund der Reichweite.

Defekte oder Schäden aufgrund von Feuchtigkeitseinwirkungen und Eindringen von Flüssigkeiten.

Alle Kunststoffoberflächen und alle anderen freiliegenden Teile, die durch normale Nutzung zerkratzt oder beschädigt sind. Produkte, die über einen beschränkten Zeitraum gemietet sind. Regelmäßige Wartung und Reparatur oder Auswechseln von Teilen aufgrund normaler Nutzung, Verschleißerscheinungen und Abnutzung.

Copyrightinformationen

Die in diesem Handbuch beschriebenen Produkte von Motorola enthalten eventuell urheberrechtlich geschützte, in Halbleiterspeichern oder anderen Medien gespeicherte Programme. In den Vereinigten Staaten und anderen Ländern verfügt Motorola über gewisse gesetzliche Rechte bezüglich urheberrechtlich geschützter Computerprogramme, einschließlich dem exklusiven Recht, die urheberrechtlich geschützten Motorola-Programme zu kopieren oder zu vervielfältigen.

Dementsprechend ist es untersagt, urheberrechtlich geschützte Motorola-Computerprogramme, die in den in diesem Handbuch beschriebenen Produkten enthalten sind, auf irgendeine Weise zu kopieren oder zu vervielfältigen, soweit nicht ausdrücklich schriftlich zugestanden. Darüber hinaus stellt der Kauf dieses Motorola-Produkts nicht eine im Rahmen von Motorolas Urheberrechts oder Motorolas Patente oder Patentanmeldungen gewährte Lizenz dar, sei diese ausdrücklich oder stillschweigend, durch Verwirkung oder anderweitig, außer der normalen, nichtexklusiven, gesetzlich durch den Verkauf eines Produkts entstehenden gebührenfreien Lizenz für den Gebrauch.

MOTOROLA, das M Logo und alle anderen Markenzeichen sind geschützte Warenzeichen der Firma Motorola, Inc. ® Reg. U.S. Pat. & Tm. Off.

© Motorola, Inc. 2008

CONTENDIDOS

Seguridad del producto y exposición a la radiofrecuencia (RF) de los transceptores bidireccionales portátiles	2	Configuración de llamada directa	12
Características	2	Menú de grupo	13
Control y funciones	3	Configuración de modo de grupo	14
Pantalla	4	Configuración de código de grupo	14
Contenido del paquete	5	Configuración de tono de llamada	14
Instalación de la batería	5	Configuración de ID	14
Nivel de la batería y alerta de batería baja	5	Configuración del nombre de ID	14
Carga del transceptor	5	Bloqueo del teclado	15
Carga directa	5	Función de ahorro automático de energía	15
Carga mediante el soporte	5	Alerta de batería baja	15
Carga de la batería	6	Iluminación de fondo de la pantalla LCD	15
Uso del transceptor	6	Función de modo de supervisión	15
Encendido del transceptor y ajuste del volumen	6	Especificaciones	16
Ajuste del sonido (pitidos de las teclas)	6	Tabla de frecuencias (MHz)	16
Pitido de mensaje recibido	6	Lista de accesorios aprobados	16
Habla por el transceptor	6	Tabla de CTCSS (Hz)	17
Navegación por el menú	7	Código DCS	17
Menú de selección	7	Información Sobre la Garantía	18
Selección del canal	7	Lo que No está Cubierto por la Garantía	18
Selección de un subcódigo	7	Información Sobre el Copyright	18
Menú normal	8		
Función de exploración de canales	8		
Modo de doble escucha	9		
Transmisión por voz	9		
Función de supervisión de salas	9		
Transmisión de un tono de llamada	10		
Modo de silencio	10		
Temporizador	11		
Modo de grupo	11		
Configuración de canal en el modo de grupo	11		
Configuración del cambio automático de canal	11		
Configuración de canal manual en el modo de grupo	12		
Configuración de llamada directa y llamada a todos	12		
Configuración de llamada a todos	12		

Seguridad del producto y exposición a la radiofrecuencia (RF) de los transceptores bidireccionales portátiles



Precaución

Antes de utilizar este producto, lea las instrucciones de funcionamiento para uso seguro que se incluyen en el catálogo de exposición de radiofrecuencia y seguridad del producto del radioteléfono.

Características

- 8 canales de transceptor móvil privado (PMR)
- 121 subcódigos (38 códigos CTCSS y 83 códigos DCS)
- Rango de alcance de hasta 10 kilómetros*
- Sistema de circuitos VOX interno
- 10 alertas de tono de llamada seleccionables
- Pantalla LCD con iluminación de fondo
- Conector de auriculares para auricular opcional
- Pitido de mensaje recibido
- Temporizador
- Supervisión de salas
- Cargador de batería
- Medidor del nivel de la batería
- Supervisión de canales
- Exploración de canales

- Doble escucha
- Bloqueo de teclado
- Control de supresión de ruido automático
- Repetición automática (desplazamiento)
- Almacenamiento de batería
- Alerta de batería baja
- Tono (encendido/apagado)
- Llamada directa (llamada con identificador de llamadas)
- Llamadas a grupos
- Modo de silencio
- Llamada a todos
- Cambio automático de canal

* El rango puede variar en función de las condiciones ambientales o topográficas.

Control y funciones

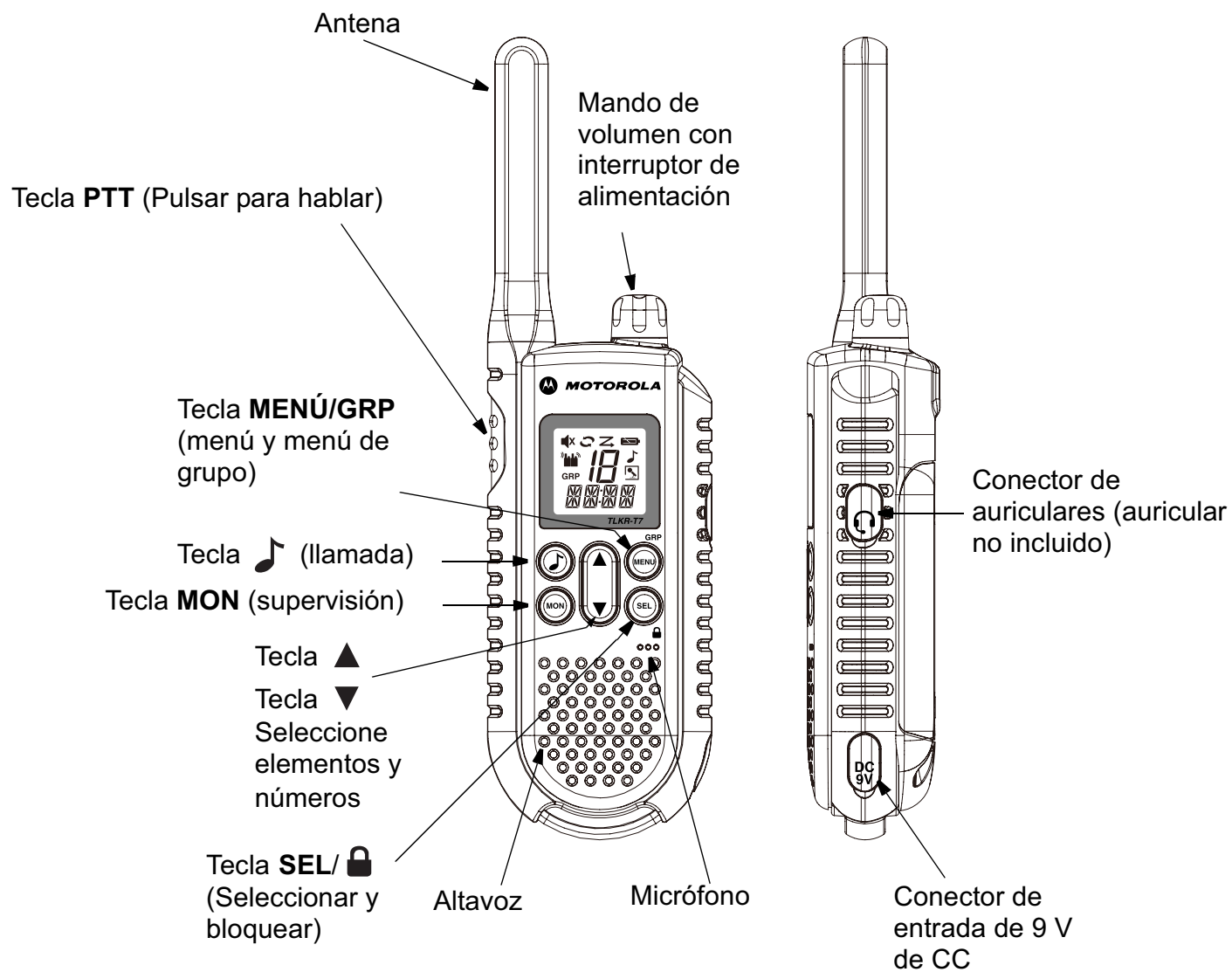

Pantalla

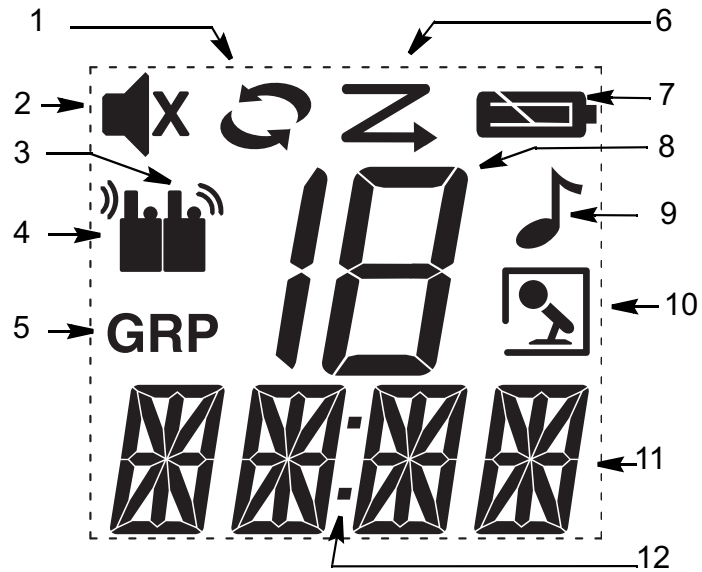

1. Indicador de doble escucha
2. Indicador de silencio
3. Indicador de transmisión
4. Indicador de recepción
5. Indicador de grupo
6. Indicador de exploración
7. Medidor del nivel de la batería.
8. Indicador de canal
9. Indicador de llamada
10. Indicador VOX y de supervisión de salas
11. Indicador de subcódigo (ID y código de grupo)
12. Dos puntos (para el temporizador)

Le felicitamos por la compra de este transceptor TLKR T7. Este producto es un transceptor ligero y de dimensiones reducidas. Puede utilizarlo en eventos deportivos para permanecer en contacto con su familia y amigos, al practicar esquí o senderismo, cuando esté al aire libre o si participa en patrullas vecinales, para poder estar comunicado en todo momento. Este dispositivo compacto de última generación está equipado con numerosas funciones.

Contenido del paquete

El paquete contiene dos transceptores TLKR T7, dos pinzas de cinturón, un soporte para la carga, un adaptador de CA, dos cierres de soporte para la batería, dos paquetes de baterías NiMH recargables y esta guía de referencia. El dispositivo funciona con cuatro pilas alcalinas AAA (no incluidas).

Instalación de la batería

El transceptor TLKR T7 utiliza el paquete de baterías NiMH o cuatro pilas alcalinas AAA (no incluidas). Si utiliza pilas alcalinas, le recomendamos que éstas sean de primera calidad.

Para instalar el paquete de baterías NiMH:

- 1) Compruebe que el transceptor esté desconectado.
- 2) Retire la cubierta del compartimento de baterías pulsando la lengüeta situada en la parte inferior de ésta, de modo que se pueda extraer.
- 3) Instale las baterías NiMH en el compartimento de las baterías. No olvide guiarse por los símbolos + y – del compartimento. Si instala las baterías de forma incorrecta, el dispositivo no funcionará.
- 4) Vuelva a colocar la cubierta del compartimento de baterías.

Nivel de la batería y alerta de batería baja

La unidad cuenta con un medidor del nivel de la batería en la pantalla en el que se indica el estado de la batería. Cuando el nivel de la batería es bajo, el icono del medidor de nivel  parpadea. Cambie las pilas alcalinas inmediatamente.

Carga del transceptor

Si utiliza el paquete de baterías recargables NiMH, los dos transceptores TLKR T7 pueden cargarse directamente o mediante el soporte para la carga suministrado.

Compruebe que el transceptor esté desconectado antes de colocarlo en el soporte para la carga. De lo contrario, el medidor del nivel de la batería no indicará la información correcta.

Carga directa:

1. Introduzca el conector del adaptador de CC en el conector de entrada de 9 V de CC del transceptor y conecte el otro extremo a una toma de corriente accesoria del vehículo.
2. Cargue el paquete de baterías durante 16 horas.

Carga mediante el soporte:

1. Conecte el adaptador de CA a un conector de entrada de 9 V de CC y a una toma eléctrica estándar.
2. Instale el soporte para carga en una mesa o similar y coloque el transceptor en el soporte de carga con el teclado numérico hacia adelante.
3. Compruebe que los indicadores LED se encienden. Cargue el paquete de baterías durante 16 horas y retire el transceptor del soporte una vez terminado el proceso de carga.

Nota: los indicadores LED de carga permanecerán encendidos mientras los transceptores estén en el cargador.

Carga de la batería

Es posible cargar el paquete de baterías NiMH mediante los cierres de soporte para la batería suministrados.

1. Coloque el cierre de soporte para la batería en el soporte para la carga.
2. Instale el paquete de baterías NiMH de modo que sus contactos de carga y los del soporte de carga se toquen. Si se instala mal el paquete de baterías, no se cargará.
3. Compruebe que los indicadores LED se encienden. Cargue el paquete de baterías durante 16 horas.

Nota: los indicadores LED de carga permanecerán encendidos mientras los transceptores estén en el cargador.

Uso del transceptor

Con el fin de aprovechar al máximo este nuevo transceptor, lea esta guía de referencia en su totalidad antes de intentar poner en marcha la unidad.

Encendido del transceptor y ajuste del volumen

1. Para ENCENDER el transceptor, mueva el mando giratorio hacia la derecha y simplemente muévelo para aumentar el volumen. Para disminuir el volumen, gire el mando giratorio hacia la izquierda.
2. Para APAGAR el transceptor, gire el mando giratorio hasta el final en la dirección contraria a las agujas del reloj.

Ajuste del sonido (pitidos de las teclas)

El transceptor emite un pitido cada vez que se pulsa una de las teclas (excepto las teclas **PTT** y ).

Para activar o desactivar este sonido, mantenga pulsada la tecla  al encender el transceptor.



Pitido de mensaje recibido

El pitido de mensaje recibido se envía para notificar el fin de la transmisión (transmisiones PTT y VOX). El pitido de mensaje recibido se oye a través del altavoz cuando los pitidos de las teclas están activados. Se transmite incluso si los pitidos de las teclas están desactivados. No obstante, el pitido de mensaje recibido no se oirá desde el altavoz.

Para activar o desactivar el pitido de mensaje recibido: Mantenga pulsada la tecla  al encender el transceptor.

Habla por el transceptor

Para hablar por el transceptor:

1. Mantenga pulsada la tecla **PTT** y hable en un tono de voz claro y normal manteniendo el micrófono a entre 5 y 8 cm de su boca. Mientras transmite, el icono  aparecerá en la pantalla. Para evitar que se corte la primera parte de la transmisión, realice una breve pausa antes de pulsar la tecla **PTT** para comenzar a hablar.
2. Cuando haya terminado de hablar, suelte la tecla **PTT**. Ahora podrá recibir llamadas entrantes. Mientras recibe, el icono  aparecerá en la pantalla.

Nota: si continúa transmitiendo durante 60 segundos, el transceptor emite el tono limitador de transmisión y el icono  parpadea. El transceptor detiene la transmisión.

Navegación por el menú

Para acceder a las funciones avanzadas del TLKR T7, el transceptor cuenta con dos tipos de funciones de menú: el menú de selección y el menú normal.

1. Cuando se pulsa la tecla **SEL/🔒**, el transceptor activa el menú de selección de canal. Cuando se pulsa la tecla **MENÚ/GRP**, el transceptor activa el menú normal.
2. Los métodos para salir de la función de menú son los siguientes:
 - a. Pulse **PTT**.
 - b. Esperar durante 10 segundos a que la unidad vuelva automáticamente al modo "normal".

Menú de selección

Al pulsar la tecla **SEL/🔒**, su transceptor navega a través del menú de selección como se muestra a continuación:

Pulse la tecla **SEL/🔒** para continuar con el siguiente paso del modo Menú.

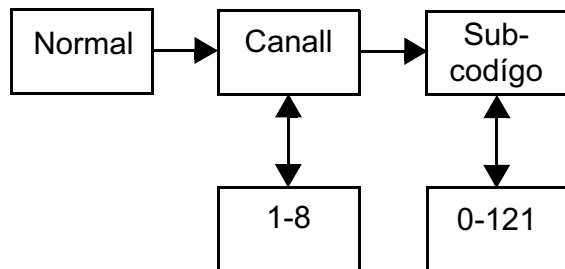

Pulse la tecla **MENÚ/GRP** (en ambos ajustes) y, a continuación, la tecla **SEL/🔒** (en el ajuste de subcódigo) para salir del Menú.

Selección del canal

El transceptor dispone de 8 canales y 121 subcódigos que podrá utilizar para comunicarse con otros usuarios. Para comunicarse con otro usuario, ambos deben establecer el mismo canal y el mismo subcódigo.

Para seleccionar un canal:

1. Acceda al menú de selección. El indicador de canal parpadeará.
2. Pulse la tecla ▲ o ▼ para aumentar o disminuir el número del canal mostrado. Si mantiene pulsada la tecla ▲ o ▼ el número del canal aumentará o disminuirá gradualmente.
3. Desplácese hasta el ajuste de subcódigos para seleccionar un subcódigo.

Selección de un subcódigo

Si asigna un subcódigo al transceptor, reducirá las interferencias. Sin embargo, no olvide que los transceptores con subcódigos diferentes definidos no podrán comunicarse entre sí. Cada uno de los canales de 1 a 8 puede tener uno de los códigos de 0 a 121.

1. Acceda al menú de selección. Desplácese por el menú de selección hasta que el indicador de subcódigos parpadee.
2. Pulse la tecla ▲ o ▼ para aumentar o disminuir el número del subcódigo mostrado. Si mantiene pulsada la tecla ▲ o ▼, el número de subcódigo aumentará o disminuirá gradualmente.
3. Pulse la tecla **SEL/🔒** para salir del menú de selección.

Menú normal

Al pulsar la tecla **MENÚ/GRP**, su transceptor navega como se muestra a continuación:

Pulse la tecla ▼ para empezar (o si lo desea vuelva al paso anterior con la tecla ▲) a seleccionar los elementos de ajuste del modo Menú.

Si se pulsa la tecla **SEL/🔒** , el transceptor activa el menú

normal para controlar cada función.

Si se pulsa la tecla **MENÚ/GRP**, el transceptor puede volver a cada modo MENÚ original. Para utilizar las funciones [Doble escucha] y [Supervisión de salas], pulse la tecla **SEL/🔒**.

Para poder acceder a otras opciones de menú, pulse la tecla **SEL/🔒** para salir del menú en el que se encuentra.

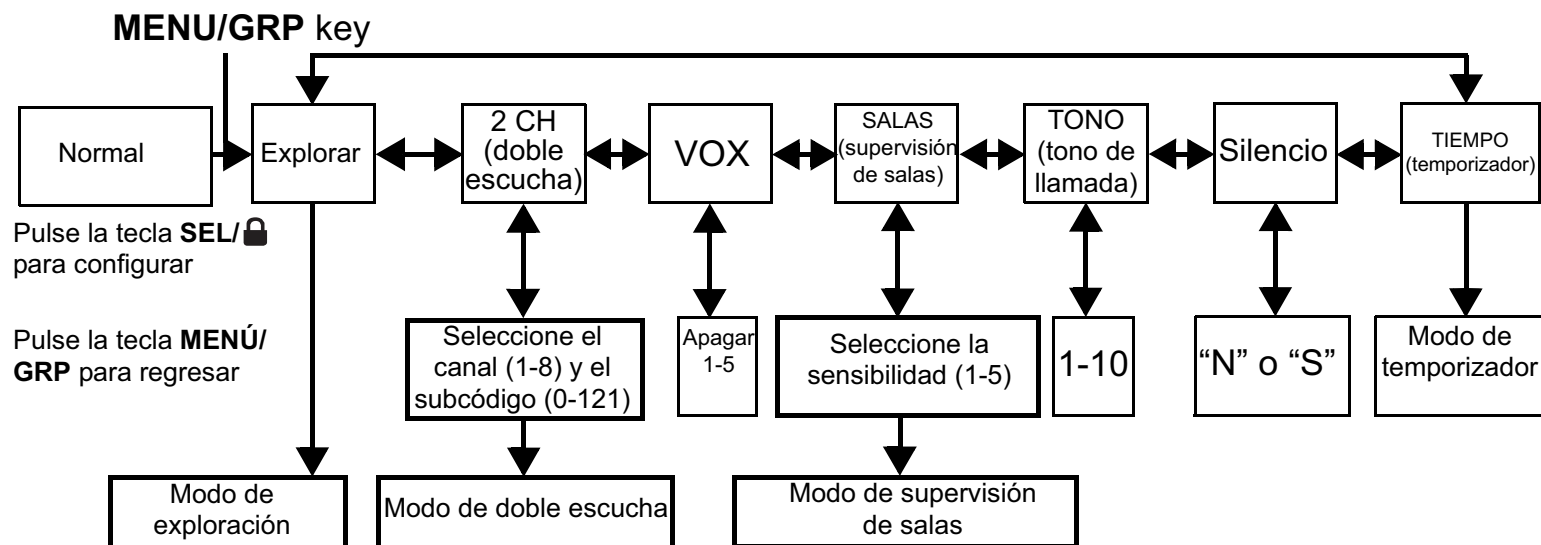

Función de exploración de canales

El transceptor TLKR T7 cuenta con una función de exploración de canales que le permitirá explorar los ocho canales fácilmente. Cuando el transceptor detecta un canal activo, se detendrá en ese canal hasta que se quede libre. Pasados dos segundos de pausa (cinco segundos para la Activación de VOX sin auriculares), el transceptor seguirá la búsqueda. Si pulsa la tecla **PTT** mientras la búsqueda se ha detenido en un canal, podrá transmitir en dicho canal y

salir del modo de exploración.

Para activar la exploración de canales:

1. Acceda al menú normal y haga clic en "Explorar".
2. Pulse **SEL/🔒**. El número de canal de la pantalla cambia rápidamente a medida que el transceptor se desplaza por los canales.

Para desactivar la exploración de canales:

Pulse la tecla **MENÚ/GRP** o **PTT**.

Modo de doble escucha

El transceptor puede explorar el canal actual y otro canal de forma alternativa. Es necesario establecer un número de canal con su subcódigo para otro canal.

Para establecer otro canal e iniciar la doble escucha:

1. Acceda al menú normal y seleccione "2CH"; a continuación, pulse la tecla **SEL/** para continuar con el ajuste de modo de doble escucha. Aparecerá el icono de Doble escucha.
2. Pulse la tecla ▲ o ▼ para seleccionar el número del canal y, a continuación, pulse la tecla **SEL/** key.
3. Pulse la tecla ▲ o ▼ para seleccionar el número del subcódigo y, a continuación, pulse la tecla **SEL/**.
4. El transceptor iniciará el modo de doble escucha.

Nota: si establece el mismo número de canal y subcódigo que en el canal actual, el modo de doble escucha no funcionará.

Para desactivar el modo de doble escucha:

Pulse la tecla **MENU/GRP**.

Transmisión por voz

El transceptor TLKR T5 cuenta con un transmisor por voz (VOX) seleccionable por el usuario que puede utilizarse para transmisiones de voz automáticas. La función VOX está diseñada para utilizarse como manos libres. La transmisión se inicia hablando por el micrófono o el auricular (que no está incluido) del transceptor, en lugar de pulsar la tecla **PTT**.

Para seleccionar el nivel de VOX:

1. Acceda al menú normal y haga clic en "VOX". A continuación, pulse la tecla **SEL/**. El nivel actual

(desactivado, 1–5) parpadea. El nivel "N" (desactivado) desactiva VOX, mientras que los niveles de 1 a 5 definen la sensibilidad del circuito VOX.

2. Pulse la tecla ▲ o ▼ para seleccionar el nivel de sensibilidad VOX deseado. Utilice el nivel 1 en entornos silenciosos, y el 5 en los más ruidosos. Podrá determinar el nivel de sensibilidad adecuado hablando por el micrófono. Si el icono VOX parpadea, su voz se ha aceptado.
3. Salga del menú normal.

Nota: si continúa transmitiendo mediante la función VOX durante 60 segundos, el transceptor emite el tono limitador de transmisión y el icono  parpadea durante 5 segundos.

Función de supervisión de salas

Es posible utilizar uno de los transceptores TLKR T7 como supervisión de salas y utilizar el otro transceptor para escuchar y comprobar la voz de otra sala. Al establecer la función de supervisión de salas, el transceptor de supervisión detecta las voces y los ruidos (en función del nivel de sensibilidad establecido) y los transmite al transceptor que escucha sin necesidad de pulsar la tecla **PTT**. El transceptor de supervisión no puede recibir transmisiones en este modo.

To turn the Room Monitor ON:

1. Acceda al menú normal y haga clic en "SALAS". A continuación, pulse la tecla **SEL/**.
2. Pulse la tecla ▲ o ▼ para seleccionar el nivel de sensibilidad de supervisión de salas deseado. Utilice el nivel 1 en entornos silenciosos, y el 5 en los más

ruidosos.

3. Pulse la tecla **SEL/🔒** para utilizar la opción de Supervisión de salas.

Para desactivar la supervisión de salas:

Pulse la tecla **MENU/GRP**.

Nota:

- No es posible pulsar la tecla PTT cuando el modo de supervisión de salas está activado. Si se hace, el transceptor emite el tono de error de PTT.
- Cuando la voz o el ruido de otra sala se prolongan durante más de 60 segundos, el transceptor de supervisión detiene el control durante 5 segundos y retoma su actividad.

Transmisión de un tono de llamada

El transceptor TLKR T7 cuenta con 10 tonos de llamada seleccionables que se transmitirán al pulsar la tecla 🎵 en el modo normal.

Para seleccionar un tono de llamada:

1. Acceda al menú normal y haga clic en "TONO". A continuación, pulse la tecla **SEL/🔒**. El número de tono de llamada actual (de 1 a 10 también parpadea).
2. Pulse la tecla ▲ o ▼ para seleccionar el número del tono de llamada deseado. Los tonos se oirán a través del altavoz.
3. Salga del menú normal.

Para transmitir el tono de llamada seleccionado, pulse la tecla 🎵 en el modo normal. El tono se transmitirá de forma automática durante un periodo determinado de tiempo. El tono de llamada se cancelará al pulsar la tecla

PTT.

Modo de silencio

Cuando enciende el modo de silencio, todas las llamadas entrantes están silenciadas: la luz trasera del transceptor parpadea para avisarle de una llamada entrante.

Si no contesta a la llamada, la luz trasera se apagará y el icono de llamada parpadeará hasta que no haya señal. El TLKR T7 también vibrará para recordarle que tiene una llamada perdida.

El modo de silencio no se activará durante 15 segundos al transmitir, recibir o pulsar cualquier otro botón.

Para configurar el modo de silencio siga los siguientes pasos:

1. Acceda al menú normal y haga clic en "SILENCIO". A continuación, pulse la tecla **SEL/🔒**.
2. Pulse la tecla ▲ para activar el modo de silencio. El indicador de canal mostrará el mensaje "S" y aparecerá el icono SILENCIO.
3. Pulse la tecla ▼ para desactivar el modo de silencio. El Indicador de canal mostrará el mensaje "N" y desaparecerá el icono SILENCIO.

Temporizador

Es posible utilizar el transceptor como un temporizador. Puede cronometrar hasta 59 minutos y 59 segundos. Después de este periodo de tiempo, continuará con "00:00".

Para utilizar el temporizador:

1. Acceda al menú normal y seleccione "TIEMPO".
2. Pulse la tecla **SEL/** para elegir este menú.
3. Pulse la tecla **SEL/** key. El temporizador comienza a funcionar.
4. Pulse la tecla **SEL/** y el temporizador se detendrá. Al pulsar la tecla **SEL/**, controlará el interruptor de apagado/encendido del temporizador.
5. Al pulsar la tecla **MENÚ/GRP** mientras el temporizador está en funcionamiento o detenido, pondrá el transceptor en modo de tiempo inactivo (reinicio de tiempo 00:00).
6. Pulse la tecla **PTT** o la tecla **MENÚ/GRP** en el estado inactivo para detener el temporizador.

Nota: es posible recibir señales entrantes cuando este modo está activado.

Si recibe una Llamada a todos, el nombre de identificación se mostrará durante 10 segundos. Si recibe una Llamada directa, el nombre de identificación se mostrará para el estado. A continuación, el transceptor regresará al modo de temporizador y el icono de llamada parpadeará.

Modo de grupo

Mantenga pulsada la tecla **MENÚ/GRP** para ir al menú de grupo.

Configuración de canal en el modo de grupo

Pulse la tecla **SEL/** en el modo de grupo para acceder a la configuración de canal.

Pulse la tecla **▲** o **▼** para seleccionar el cambio automático de canal o el cambio manual de canal. La pantalla muestra lo siguiente:

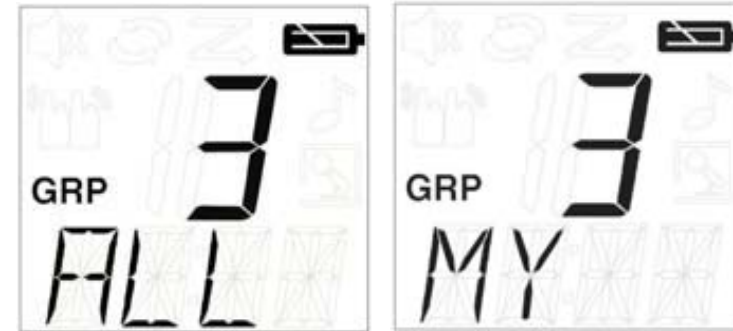

Cambio automático de canal

Ajuste de Canal manual

Pulse la tecla **SEL/** para acceder a cada uno de los ajustes.

Nota: pulse la tecla **MENÚ/GRP** para regresar al estado inactivo.

Configuración del cambio automático de canal

Mientras que los segmentos de subcódigo muestran el mensaje "TODOS", un número de canal parpadea.

Pulse la tecla **▲** o **▼**, para seleccionar el canal.

Pulse la tecla **♪** o la tecla **SEL/** para transmitir la orden de cambio automático de canal.

Nota: pulse la tecla **MENÚ/GRP** para regresar a la configuración de canal en el modo de grupo.

Configuración de canal manual en el modo de grupo

Mientras que los segmentos de subcódigo muestran el mensaje “MY”, un número de canal parpadea.

Pulse la tecla ▲ o ▼ , para seleccionar el canal. Ahora, Canal manual está disponible.

Pulse la tecla **SEL/** para salir del ajuste Canal manual.

Nota: pulse la tecla **MENÚ/GRP** para regresar a la configuración de canal en el modo de grupo.

Configuración de llamada directa y llamada a todos

Pulse la tecla  en el modo de grupo para acceder a los ajustes de llamada directa y de llamada a todos.

Al principio, el usuario selecciona un tipo de llamada en las transmisiones de llamada a todos o en los ajustes de llamada directa.



Para seleccionar este ajuste, pulse la tecla ▲ o ▼ para seleccionar un tipo de llamada.

Configuración de llamada a todos

Cuando la opción “Transmisión de llamada a todos” está seleccionada, pulse la tecla  o **SEL/** para salir de este ajuste y transmitir la llamada a todos inmediatamente.

A continuación, sonará el tono de Llamada a todos. La pantalla mostrará el icono TX y el icono Llamada parpadeará durante la transmisión.

Nota: pulse la tecla **MENÚ/GRP** para regresar al estado inactivo.

Configuración de llamada directa

La pantalla muestra el número de identificación en los segmentos de canal y el nombre de identificación parpadea en los segmentos de subcódigo.

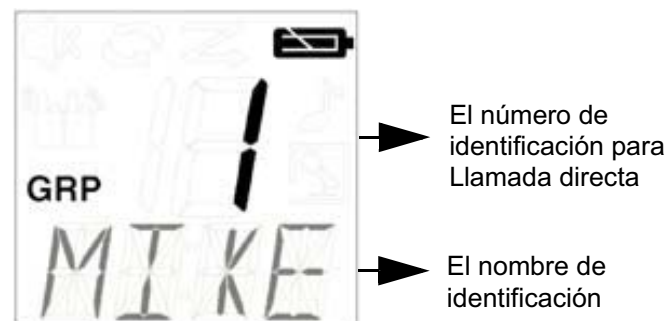

Pulse la tecla ▲ o ▼ , para seleccionar el número de identificación.

Pulse la tecla  o la tecla **SEL/** para transmitir la orden Llamada directa.

A continuación, el usuario transmite la orden Llamada directa sólo para los ID seleccionados.

La pantalla mostrará el icono TX y el icono Llamada durante la transmisión.

La unidad emite un sonido del tono de llamada seleccionado mientras se transmite la orden Llamada directa.

Nota: pulse la tecla **MENÚ/GRP** para regresar al ajuste Llamada directa y Llamada a todos.

Menú de grupo

Mantenga pulsada la tecla **MENÚ/GRP** para acceder al menú de grupo.

Pulse la tecla ▼ (o ▲) para continuar con cada menú (GRP/CÓDIGO/TONO/ID).

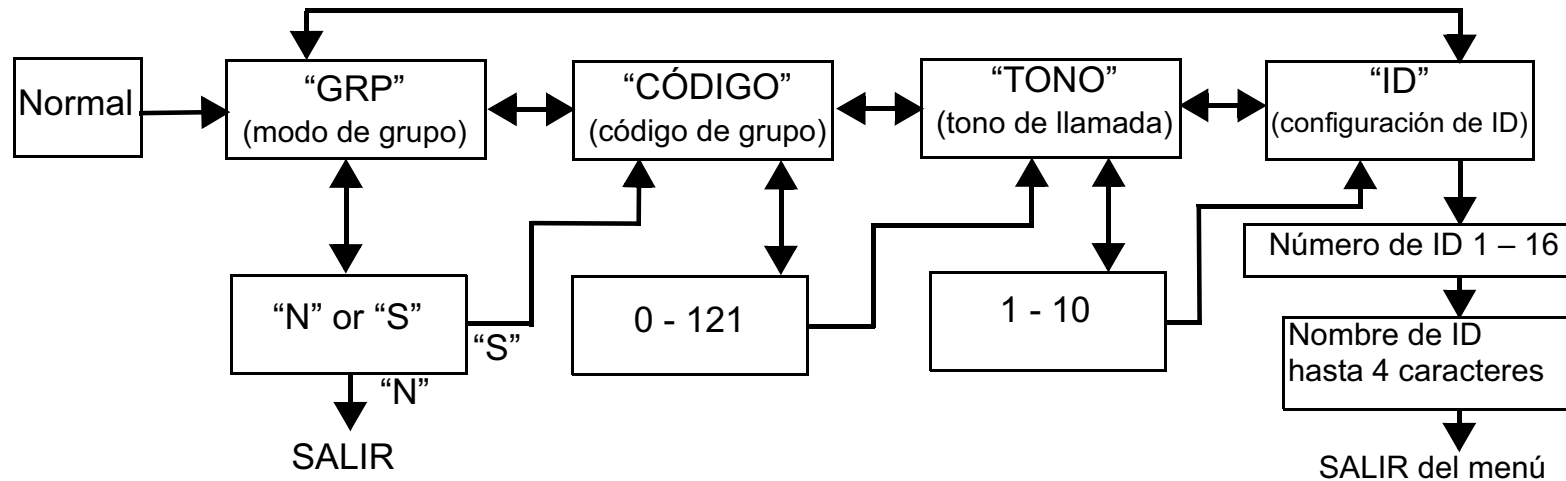

Pulse la tecla **SEL/** para elegir cada menú de grupo.

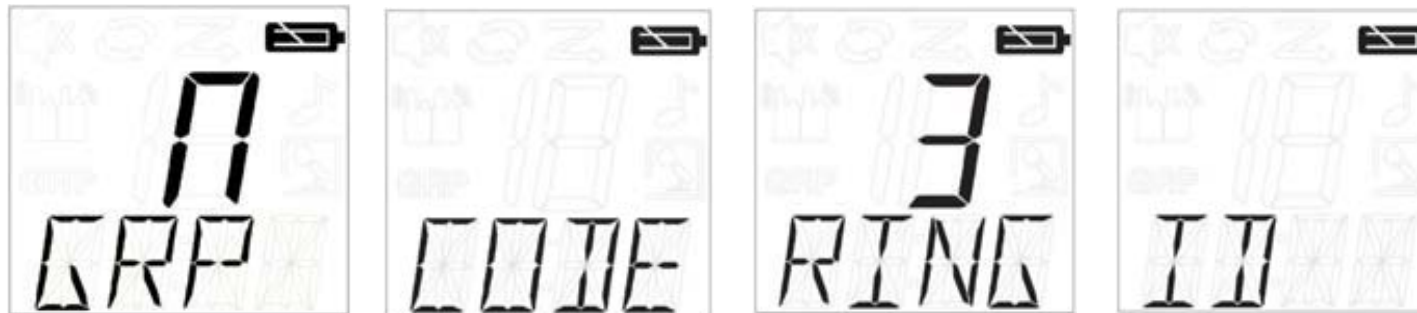

Consulte LCD:

Pulse la tecla ▲ (o la tecla ▼), para cambiar cada condición o número deseado.

Pulse la tecla **SEL/** para seleccionarlo.

Pulse la tecla **MENÚ/GRP** para salir al modo inactivo Menú.

Nota: en el menú de grupo, no puede recibir transmisiones desde otros transceptores a no ser que hayan sido configurados para el mismo canal y código de grupo.

Configuración de modo de grupo

Pulse la tecla **SEL/** para controlar el modo de grupo. Seleccione "S" o "N" pulsando la tecla ▲ o ▼.

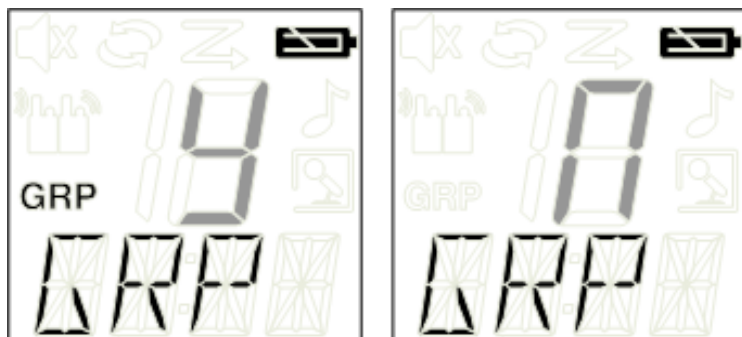

Consulte LCD:

Seleccione "N" y pulse la tecla **SEL/** para salir del menú de grupo.

Seleccione "S" y pulse la tecla **SEL/** para ir a los ajustes de Menú de grupo y Código de grupo.

Configuración de código de grupo

El código de grupo se puede seleccionar desde 0 hasta 121.

Los segmentos de subcódigo indican el código de grupo. Para seleccionar un código de grupo, pulse la tecla ▲ o ▼.

Pulse la tecla **SEL/** para completar el ajuste de Código de grupo.

El transceptor activa el menú "Ajuste de tono de llamada". Pulse la tecla **MENÚ/GRP** para volver al menú de grupo.

Configuración del tono de llamada

El usuario puede seleccionar el tono de llamada para una Llamada directa.

Hay 10 tonos de llamada.

Pulse la tecla ▲ o ▼, para seleccionar un tono de llamada.

El tono de llamada seleccionado sonará por el altavoz.

Configuración de ID

Cada transceptor de su grupo necesita configurar el número de identificación del 1 al 16.

El número de identificación es necesario para distinguir una unidad del mismo grupo.

El usuario puede configurar un nombre de identificación de hasta 4 caracteres.

El usuario selecciona el número de identificación que se muestra en los segmentos del canal si pulsa la tecla ▲ o ▼.

Cuando se selecciona la identificación registrada de una llamada a todos mediante ▲ o la tecla ▼, la pantalla de LCD muestra "USADO" en los segmentos de subcódigo, y si se selecciona una identificación no registrada, no aparecerá nada en los segmentos de subcódigo.

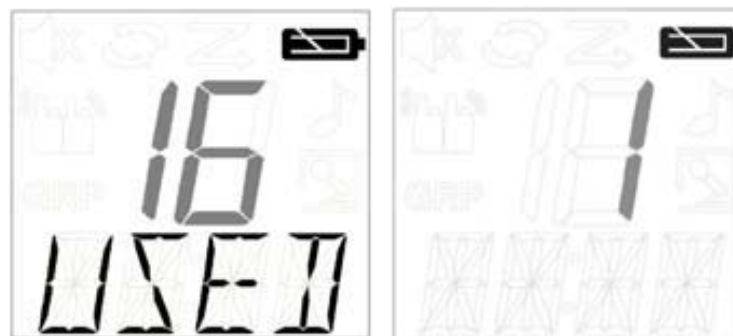

Consulte LCD:

Pulse la tecla **SEL/** para avanzar al ajuste del nombre de identificación.

Configuración del nombre de ID

El nombre de identificación se muestra en otras unidades cuando realiza una Llamada a todos o una Llamada directa. Éste es también el nombre que aparece en la pantalla de otros transceptores cuando alguien le está

intentando llamar. El número de unidad aparece cuando no se configura ningún nombre de identificación.

Pulse la tecla ▲ o ▼ para seleccionar un carácter en los segmentos de subcódigo que parpadean.

A continuación, pulse la tecla **SEL/** para moverse hacia el siguiente carácter.

Puede seleccionar hasta 4 caracteres para el nombre de identificación.

Finalmente, pulse la tecla **SEL/** para registrar el número y el nombre de identificación.

El transceptor sale de la configuración de identificación.

Nota: cada vez que el usuario pulsa la tecla **MENÚ/GRP**, la unidad cancela el número de identificación seleccionado y borra el nombre de identificación introducido y, a continuación, sale del menú de grupo.

Bloqueo del teclado

Para bloquear el teclado:

Mantenga pulsada la tecla **SEL/** durante dos segundos.

Los segmentos de subcódigo muestran el mensaje "BLOQ." y, a continuación, vuelve a la pantalla anterior.

Para desbloquear el teclado:

Mantenga pulsada la tecla **SEL/** durante dos segundos.

Los segmentos de subcódigo muestran el mensaje "DESBLOQ." durante dos segundos y, a continuación, vuelve a la pantalla anterior.

Nota: si pulsa cualquier tecla (excepto PTT) mientras está activado el bloqueo de teclado, el mensaje "BLOQ." aparece durante dos segundos acompañado de un tono de error.

Función de ahorro automático de energía

El transceptor cuenta con un circuito único diseñado para aumentar al máximo la duración de la batería. Si no se

producen transmisiones ni llamadas entrantes durante tres segundos, el transceptor pasa al modo de ahorro de energía. El transceptor puede recibir transmisiones en este modo.

Alerta de batería baja

Las alertas de batería baja aparecen cuando el nivel de batería está vacío.

La alerta empieza 30 segundos después de que empiece a parpadear el icono de batería baja.

El subcódigo muestra el mensaje "BAT" y, a continuación, el icono de Batería baja  parpadea.

El tono de alerta suena cada cinco segundos durante 30 segundos cuando la batería está baja.

Iluminación de fondo de la pantalla LCD

La iluminación de fondo de la pantalla LCD se encenderá automáticamente al pulsar cualquier tecla (excepto PTT).

La pantalla LCD permanecerá iluminada durante 10 segundos después de que se haya pulsado una tecla por última vez.

Función de modo de supervisión

El transceptor TLKR T7 permite oír señales débiles en el canal actual al pulsar la tecla **MON**.

Para activar el modo de supervisión:

- Pulse la tecla **MON** para una escucha breve. El icono RX parpadeará.

- Mantenga pulsada la tecla **MON** durante 1,5 segundos para una escucha prolongada. El icono RX continuará parpadeando.

Para desactivar el modo de supervisión:

- Pulse las teclas **MON**, **MENÚ/GRP**, o **SEL/** para volver al modo "normal". El icono RX dejará de parpadear.

Especificaciones

Canales	8 canales de transceptor móvil privado.
Subcódigos	121 (38 códigos CTCSS y 83 códigos DCS).
Frecuencia operativa	Entre 446,00625 y 446,09375 MHz.
Fuente de alimentación	Paquete de baterías AAA Ni-MH. Cuatro pilas alcalinas AAA (no incluidas).
Rango	Hasta 10 km
Duración de la batería	20 horas aproximadamente - Pilas alcalinas (ciclo de funcionamiento 5/5/90). 18 horas aproximadamente – paquete de baterías NiMH (ciclo de funcionamiento 5/5/90).

Tabla de frecuencias (MHz)

Canal	Frecuencia
1	446,00625
2	446,01875
3	446,03125
4	446,04375
5	446,05625
6	446,06875
7	446,08125
8	446,09375

Lista de Accesorios Aprobados

Para adquirir los siguientes accesorios, póngase en contacto con su distribuidor o comercio.

Motorola Part No.	Description
00275	Cable de cargador para coche TLKR-T5/T7
00276	Cargador de unidad TLKR-T5/T7 (UE)
00277	Cargador de unidad TLKR-T5/T7 (RU)
00278	Batería TLKR-T5/T7
00279	Pinza de cinturón TLKR-T5/T7
00174	Miniauricular del consumidor
00179	Auriculares del consumidor

Tabla de CTCSS (Hz)

N.º de código	Frecuencia de tono (Hz)	N.º de código	Frecuencia de tono (Hz)	N.º de código	Frecuencia de tono (Hz)
0	Off	13	103.5	26	162.2
1	67.0	14	107.2	27	167.9
2	71.9	15	110.9	28	173.8
3	74.4	16	114.8	29	179.9
4	77.0	17	118.8	30	186.2
5	79.7	18	123.0	31	192.8
6	82.5	19	127.3	32	203.5
7	85.4	20	131.8	33	210.7
8	88.5	21	136.5	34	218.1
9	91.5	22	141.3	35	225.7
10	94.8	23	146.2	36	233.6
11	97.4	24	151.4	37	241.8
12	100.0	25	156.7	38	250.3

Código DCS

N.º de código	Código	N.º de código	Código	N.º de código	Código	N.º de código	Código	N.º de código	Código	N.º de código	Código
39	023	53	114	67	174	81	315	95	445	109	631
40	025	54	115	68	205	82	331	96	464	110	632
41	026	55	116	69	223	83	343	97	465	111	654
42	031	56	125	70	226	84	346	98	466	112	662
43	032	57	131	71	243	85	351	99	503	113	664
44	043	58	132	72	244	86	364	100	506	114	703
45	047	59	134	73	245	87	365	101	516	115	712
46	051	60	143	74	251	88	371	102	532	116	723
47	054	61	152	75	261	89	411	103	546	117	731
48	065	62	155	76	263	90	412	104	565	118	732
49	071	63	156	77	265	91	413	105	606	119	734
50	072	64	162	78	271	92	423	106	612	120	743
51	073	65	165	79	306	93	431	107	624	121	754
52	074	66	172	80	311	94	432	108	627		

Información Sobre la Garantía

El distribuidor autorizado de Motorola o detallista donde usted compró la radio bidireccional Motorola, y/o los accesorios originales atenderá su reclamación y/o le proveerá servicio bajo garantía. Por favor devuelva la radio a su distribuidor o comerciante detallista para solicitar servicio bajo garantía. No devuelva la radio a Motorola.

Para poder recibir el servicio bajo garantía, debe presentar su recibo de compra o prueba sustitutiva comparable de compra que lleva la fecha de compra. La radio bidireccional deberá mostrar también el número de serie. La garantía no será aplicable si el tipo o número de serie en el producto han sido alterados, borrados, quitados, o dañados de modo ilegible.

Lo que No está Cubierto por la Garantía

Los defectos o daños que resulten del uso del Producto en otro uso fuera del normal y habitual o por no seguir las instrucciones de este manual del usuario.

Los defectos o daños producidos por uso indebido, accidente o negligencia.

Los defectos o daños producidos por pruebas, operaciones, mantenimiento o ajuste inadecuados, o cualquier alteración o modificación de cualquiera índole.

Rotura o daño de las antenas a menos que sea causado directamente por defectos en el material o mano de obra.

Los productos desmontados o reparados de tal manera que afectan adversamente la función o impiden la inspección y la prueba adecuadas para verificar la reclamación bajo garantía.

Defectos o daños debidos al alcance de los equipos.

Defectos o daños debido a humedad, líquidos o derrames.

Toda superficie de plástico y todas las otras partes expuestas al exterior que estén rayadas o dañadas debido a uso normal.

Productos alquilados sobre una base temporal.

Mantenimiento periódico y reparación o reemplazo de partes debido a uso normal y al desgaste.

Información Sobre el Copyright

Los productos Motorola descritos en este manual pueden incluir programas de Motorola con derecho del Copyright (derechos de autor), memorias de semiconductores almacenada u otros medios. Las leyes en los Estados Unidos y otros países salvaguardan, para Motorola, ciertos derechos exclusivos sobre los programas de informática (de computador) con derecho del Copyright, que atañe al derecho exclusivo de copiar o reproducir en cualquier forma los programas de Motorola con derecho del Copyright.

Por tanto, para cualquier programa de informática (computador) de Motorola con derecho del Copyright contenido en los productos descritos de Motorola en este manual no está permitida su copia o reproducción de ninguna manera sin el permiso expreso y escrito de Motorola. Además, la compra de productos de Motorola no se considerará que conceden directa o indirectamente o por implicación, impedimento legal, o de otro modo, cualquier licencia conforme a los derechos del Copyright, patentes o aplicaciones de patente de Motorola, excepto para las regalías normales no exclusivas de libre licencia de uso que surgen de la operación de la ley en la venta de un producto.

MOTOROLA, el logo estilizado M Logo y todas las otras marcas comerciales indicadas como tal son marcas registradas de Motorola, Inc. ® Reg. U.S. Pat. & Tm. Off.

© Motorola, Inc. 2008

INDICE

Sicurezza del prodotto ed esposizione all'energia di radiofrequenza per le radio ricetrasmittenti portatili	2	Selezione di una chiamata generale	12
Caratteristiche	2	Selezione di una chiamata diretta	12
Comandi e funzioni	3	Menu Gruppo	13
Display	4	Selezione del modo Gruppo	14
Kit TLKR T7	5	Selezione del codice del gruppo	14
Inserimento della batteria	5	Selezione del tono ring	14
Icona dello stato batteria e avviso di batteria scarica	5	Assegnazione dell'ID	14
Carica della radio	5	Impostazione del nome	14
Carica diretta	5	Blocco tastiera	15
Carica con il caricatore	5	Risparmio energetico automatico	15
Carica della batteria	6	Avviso di batteria scarica	15
Funzionamento della radio	6	Retroilluminazione del LCD	15
Accensione della radio e regolazione del volume	6	Funzione Monitor	15
Regolazione del livello del suono (toni tastiera)	6	Specifiche tecniche	16
Tono di fine trasmissione (Roger beep)	6	Tabella delle frequenze (MHz)	16
Trasmissione	6	Elenco degli accessori approvati	16
Navigazione del menu	7	Tabella dei CTCSS (Hz)	17
Menu Selezione	7	Codici DCS	17
Selezione di un canale	7	Informazioni Sulla Garanzia	18
Selezione di un sottocodice	7	Cosa Non è Coperto dalla Garanzia	18
Menu Comune	8	Informazioni Sui Diritti d'Autore	18
Scansione dei canali	8		
Modo Dual Watch	9		
Trasmissione a viva voce	9		
Funzione Room monitor	9		
Invio di un tono di chiamata	10		
Modo Silenzioso	10		
Cronometro	11		
Modo Gruppo	11		
Selezione del canale nel modo Gruppo	11		
Selezione automatica del canale	11		
Selezione manuale del canale nel modo Gruppo	11		
Selezione di una chiamata generale o diretta	12		

Sicurezza del prodotto ed esposizione all'energia di radiofrequenza per le radio ricetrasmittenti portatili



ATTENZIONE

Prima di utilizzare questo prodotto, leggere le istruzioni per il funzionamento sicuro riportate nell'opuscolo Sicurezza del prodotto ed esposizione all'energia di radiofrequenza che accompagna la radio.

Caratteristiche

- 8 canali PMR
- 121 sottocodici (38 codici CTCSS e 83 DCS)
- Portata fino a 10 km*
- Circuito VOX integrato
- 10 toni di avviso chiamata selezionabili
- Display LCD retroilluminato
- Presa per cuffia (cuffia non inclusa)
- Tono di fine trasmissione (Roger beep)
- Cronometro
- Room monitor (ascolto ambientale a distanza)
- Caricabatteria
- Indicatore stato batteria
- Monitoraggio canali
- Scansione canali
- Dual Watch (sorveglianza su due canali)
- Blocco tastiera

- Controllo autosquelch
- Ripetizione automatica (scorrimento)
- Risparmio batteria
- Avviso di batteria scarica
- Tono (attivazione/disattivazione)
- Chiamata diretta (ID chiamante)
- Chiamata di gruppo
- Modo Silenzioso
- Chiamata generale
- Cambio automatico di canale

* La portata è soggetta a variazione a seconda delle condizioni ambientali e/o topografiche.

Comandi e funzioni

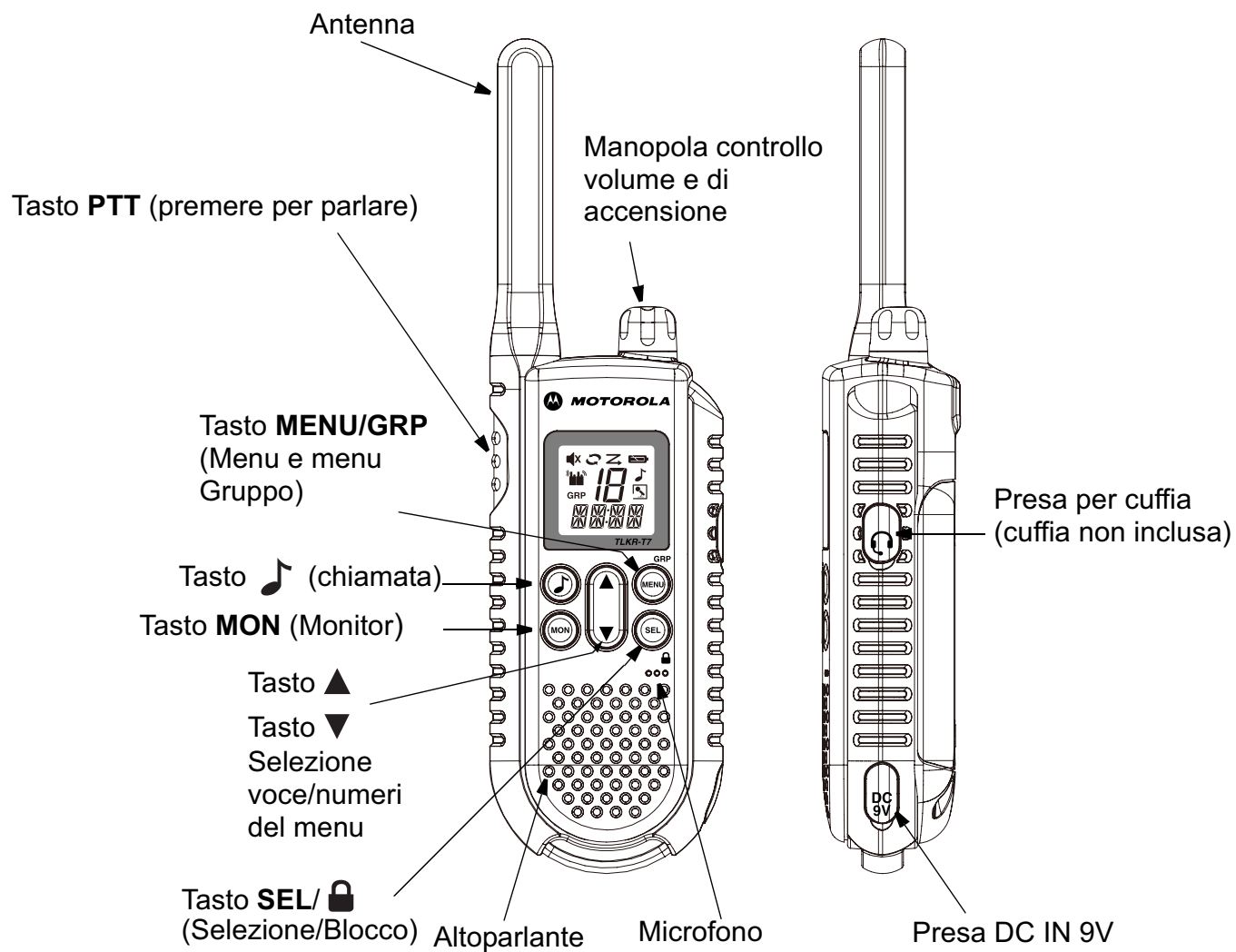

Display

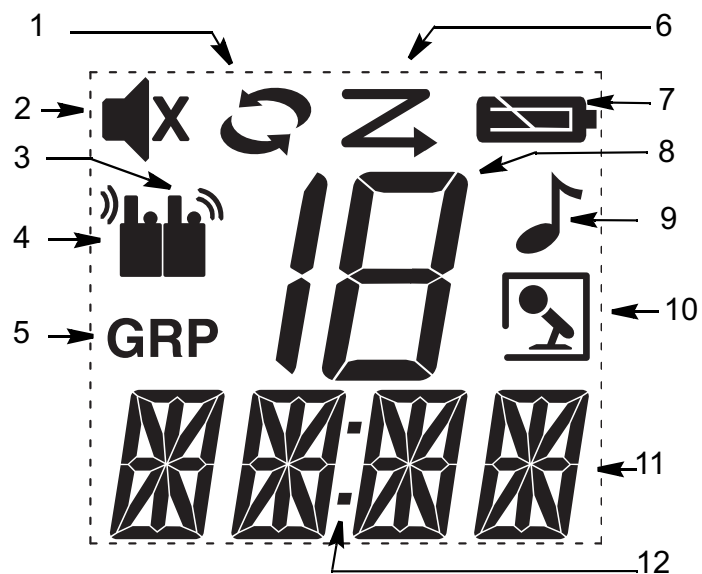

1. Icona Dual Watch
2. Icona silenzioso
3. Icona trasmissione
4. Icona ricezione
5. Indicatore gruppo
6. Icona scansione
7. Icona stato batteria
8. Indicatore canale
9. Icona chiamata
10. Icona VOX/Room monitor
11. Indicatore sottocodice (ID/codice gruppo)
12. Due punti (per il cronometro)

La ricetrasmittente TLKR T7 è una radio leggera, piccola, che sta nel palmo di una mano. È il compagno ideale per chi ama lo sport, le escursioni, lo sci e la vita all'aria aperta, perché permette di tenersi in contatto con familiari e amici. Nei piani di vigilanza del quartiere (Neighbourhood Watch), è indispensabile per inviare comunicazioni urgenti. Compatta e innovativa, questa ricetrasmittente è dotata di molte funzioni.

Kit TLKR T7

Il kit comprende: due radio TLKR T7, due clip per cintura, un caricabatterie, un adattatore c.a., due staffe di sostegno batteria, due pacchi batterie ricaricabili al NiMH, il manuale per l'utente. La radio può essere alimentata anche da 4 batterie alcaline AAA (non incluse nel kit).

Inserimento della batteria

La radio TLKR T7 è alimentata da un pacco batterie al NiMH oppure da 4 batterie alcaline AAA (non incluse). Se si preferiscono le batterie alcaline, si consiglia di utilizzare batterie di alta qualità.

Inserimento del pacco batterie al NiMH.

1. Controllare che la radio sia spenta.
2. Premere la linguetta sulla parte inferiore del coperchio del vano batterie e rimuovere il coperchio.
3. Inserire il pacco batterie NiMH nel vano batterie, facendo attenzione che i poli della batteria siano orientati come indicato dai simboli + e – all'interno del vano. Se le batterie non sono inserite correttamente, la ricetrasmittente non funziona.
4. Riposizionare il coperchio del vano batterie.

Icona dello stato batteria e avviso di batteria scarica

L'icona dello stato batteria visualizzato sul display della ricetrasmittente indica il livello di carica delle batterie. Se è basso, l'icona  lampeggia. In questo caso sostituire immediatamente le batterie alcaline.

Carica della radio

Se si utilizza il pacco batterie ricaricabili al NiMH, è possibile caricare contemporaneamente due radio TLKR T7 con le batterie inserite sia direttamente che utilizzando il caricatore in dotazione.

Controllare di aver spento la radio prima di inserirla nel caricatore. In caso contrario, l'indicazione dell'icona dello stato di carica della batteria non sarà corretta.

Carica diretta

1. Inserire la spina dell'adattatore c.c. nella presa DC IN 9V della radio, quindi inserire l'estremità opposta nella presa accendisigari del veicolo.
2. Caricare la batteria per 16 ore.

Carica con il caricatore

1. Inserire la spina dell'adattatore c.a. nella presa DC IN 9V e l'estremità opposta nella presa di corrente.
2. Appoggiare il caricatore su una scrivania o su un tavolo, inserire la radio nel caricatore, facendo attenzione che la tastiera sia rivolta in avanti.
3. Controllare che il LED si illumini. Caricare la batteria per 16 ore. A carica ultimata, rimuovere la radio dal caricatore.

Nota: gli indicatori LED di carica resteranno accesi finché le radio sono nel caricatore.

Carica della batteria

Il pacco batterie al NiMH può essere caricato da solo, utilizzando la staffa di sostegno in dotazione.

1. Inserire la staffa di sostegno nel caricatore.
2. Inserire il pacco batterie al NiMH, facendo attenzione che i contatti della batteria e quelli del caricatore aderiscano perfettamente. Se le batterie non sono inserite correttamente, il caricatore non funziona.
3. Controllare che il LED si illumini. Caricare la batteria per 16 ore.

Nota: gli indicatori LED di carica resteranno accesi finché le radio sono nel caricatore.

Funzionamento della radio

Per ottenere prestazioni ottimali dalla ricetrasmittente, leggere con attenzione il presente manuale prima di utilizzare la radio.

Accensione della radio e regolazione del volume

1. Ruotare la manopola in senso orario per accendere la radio e, dopo l'accensione, per aumentare il volume. Per abbassare il volume, ruotarla in senso antiorario.
2. Per spegnere la radio, ruotare completamente la manopola in senso antiorario.

Regolazione del livello del suono (toni tastiera)

Ogni volta che si preme un tasto - eccettuati i tasti **PTT** e  - la radio emette un segnale acustico.

Per abilitare o disabilitare i toni tastiera, premere e tener premuto il tasto  mentre si accende la radio.

Tono di fine trasmissione (Roger beep)

Il tono "Roger beep" è un tono inviato per segnalare la fine della trasmissione (PTT e VOX). Se i toni della tastiera



sono abilitati, il tono "Roger beep" viene instradato attraverso l'altoparlante. Questo tono viene inviato anche se i toni della tastiera sono disabilitati; non verrà tuttavia emesso attraverso l'altoparlante.

Per abilitare e disabilitare il tono "Roger beep":

Premere e tener premuto il tasto  durante l'accensione della radio.

Trasmissione

Per comunicare con altri utenti:

1. Premere e tener premuto il tasto **PTT** e parlare chiaramente, con tono normale, tenendo il microfono a 5-8 cm di distanza dalla bocca. Durante la trasmissione, l'icona  viene visualizzata sul display. Per evitare che la parte iniziale della trasmissione venga tagliata, aspettare qualche secondo prima di parlare dopo aver premuto il pulsante **PTT**.
2. Dopo aver finito di parlare, rilasciare il tasto **PTT**. È quindi possibile ricevere le chiamate in arrivo. Durante la ricezione, l'icona  viene visualizzata sul display.

Nota: se si continua a trasmettere per 60 secondi, la radio emette il tono di timeout TX e l'icona  lampeggia. La radio interrompe la trasmissione.

Navigazione del menu

Si accede alle funzioni avanzate della ricetrasmittente TLKR T7 tramite due menu: menu Selezione e menu Modo.

1. Per accedere al menu Selezione, premere il tasto **SEL/**  ; è quindi possibile selezionare il canale. Per accedere al menu Comune , premere il tasto **MENU/GRP**.
2. È possibile uscire dal menu:
 - a. premendo il pulsante **PTT**.
 - b. attendendo 10 secondi finché la radio torna automaticamente al modo "Normale".

Menu Selezione

Il tasto **SEL/**  consente di navigare il menu Seleziona nel modo seguente:

Premere il tasto **SEL/**  per passare al sottomenu successivo.

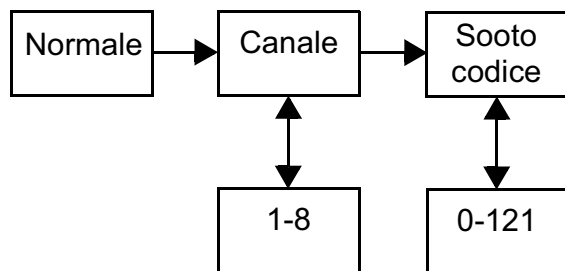

Per uscire dal menu, premere il tasto **MENU/GRP** (in entrambi i sottomenu), o **SEL/**  (solo nel sottomenu sottocodice).

Selezione di un canale

Per comunicare con gli altri utenti, è possibile scegliere tra 8 canali e 121 sottocodici. Per poter comunicare tra loro, ogni ricetrasmittente deve essere impostata sullo stesso canale e sottocodice.

Per selezionare un canale:

1. Accedere al menu Selezione. L'indicatore del canale lampeggia.
2. Premere il tasto **▲** o **▼** per incrementare o decrementare il numero del canale visualizzato. Premendo e tenendo premuto il tasto **▲** o **▼** , il numero del canale viene incrementato o decrementato rapidamente.
3. Per selezionare il sottocodice, passare al sottomenu successivo.

Selezione di un sottocodice

Assegnando un sottocodice alla radio, si riducono le interferenze. È tuttavia doveroso notare che radio con sottocodici diversi non possono comunicare tra loro. Per ciascuno degli 8 canali, è possibile selezionare un codice compreso tra 0 e 121.

1. Accedere al menu Selezione. Scorrere il menu fino a quando l'indicatore del sottocodice lampeggia.
2. Premere il tasto **▲** o **▼** per incrementare o decrementare il numero del sottocodice visualizzato. Premendo e tenendo premuto il tasto **▲** o **▼** , il numero del sottocodice viene incrementato o decrementato rapidamente.
3. Premere il tasto **SEL/**  per uscire dal menu Selezione.

Menu Comune

Premendo il tasto **MENU/GRP**, la sequenza di navigazione è la seguente:

Premere il tasto ▼ per passare alla voce successiva del modo Menu, oppure il tasto ▲ per tornare a quella precedente.

Premere il tasto **SEL/🔒**, per accedere al menu Comune, in

cui è possibile selezionare e impostare le diverse funzioni della radio.

Per tornare alla modalità operativa originale del Menu, premere il tasto **MENU/GRP**. Per attivare le funzioni [Dual Watch] e [Room monitor], premere il tasto **SEL/🔒**.

Per contro, nelle altre opzioni del Menu, premendo il tasto **SEL/🔒** si esce dal menu corrente.

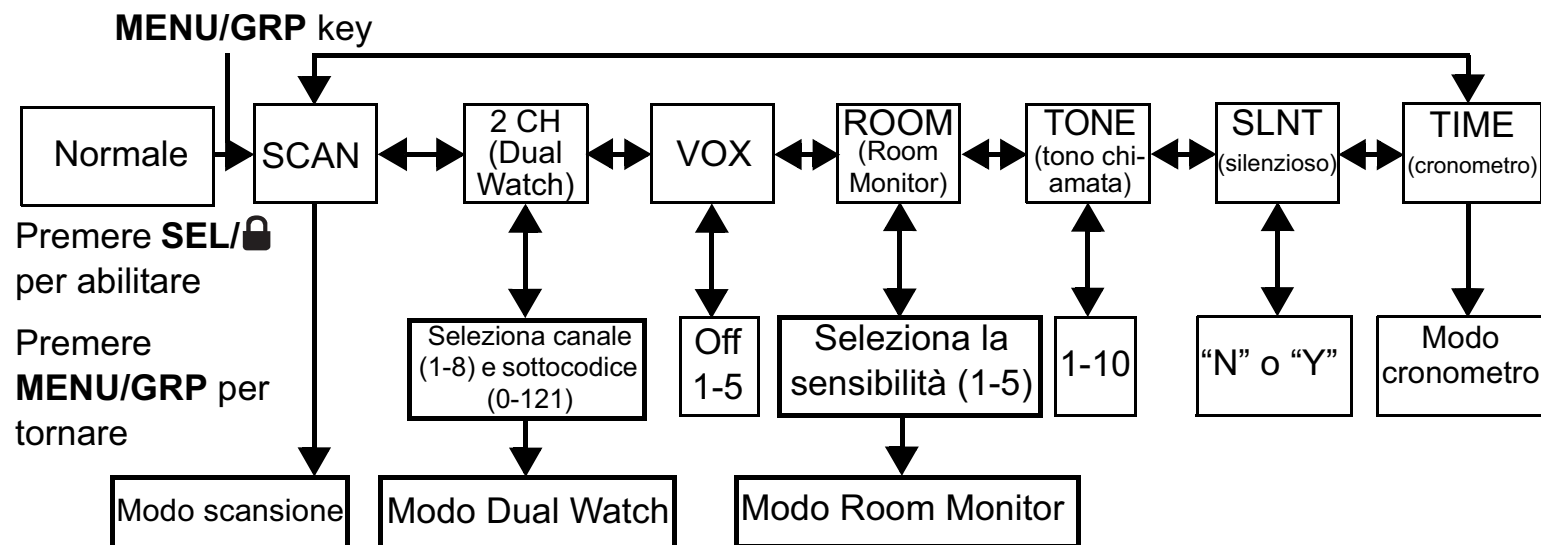

Scansione dei canali

La radio TLKR T7 dispone di una funzione di scansione, che consente di eseguire facilmente la scansione di tutti gli 8 canali. Quando rileva la presenza di attività su un canale, la radio si sintonizza brevemente su quel canale finché è attivo. Quindi, dopo una pausa di 2 secondi (5 secondi se la modalità VOX è attivata senza cuffie), riprende la scansione. La pressione sul tasto **PTT** durante una pausa della scansione permette all'utente di trasmettere su quel canale.

Per abilitare la scansione dei canali:

1. Accedere al menu Comune e selezionare "SCAN".
2. Premere il tasto **SEL/🔒**. Il numero del canale visualizzato sullo schermo cambia rapidamente mentre la radio esegue la scansione dei canali in ordine sequenziale.

Per disabilitare la scansione dei canali:

Premere il tasto **MENU/GRP** o **PTT**.

Modo Dual Watch

Con la ricetrasmittente TLKR T7 è possibile eseguire alternativamente la scansione sul canale corrente e su un altro canale. È però necessario impostare il numero e il relativo sottocodice per il secondo canale.

Per impostare il secondo canale ed abilitare la modalità operativa Dual Watch:

1. Accedere al menu Comune e selezionare “2CH”, quindi premere il tasto **SEL/** per selezionare la modalità operativa Dual Watch. Appare l'icona Dual Watch.
2. Premere dapprima il tasto ▲ o ▼ per selezionare il numero del canale, quindi il tasto **SEL/**.
3. Premere il tasto ▲ o ▼ per selezionare il sottocodice, quindi il tasto **SEL/**.
4. La funzione di doppio controllo Dual Watch è abilitata.

Nota: se si assegna al secondo canale un numero di canale e un sottocodice eguali a quello corrente, il doppio controllo non viene effettuato.

Per disabilitare la modalità operativa Dual Watch:

Premere il tasto **MENU/GRP**.

Trasmissione a viva voce

La radio TLKR T7 dispone della funzione VOX (*Voice Operated Transmitter*) selezionabile dall'utente, che attiva la trasmissione automaticamente al rilevamento della voce. Questa funzione consente l'utilizzo a mani libere della radio. La trasmissione viene attivata parlando nel microfono o nella cuffia (questo accessorio non è incluso nel kit) e non dalla pressione sul tasto **PTT**.

1. Accedere al menu Comune e selezionare “VOX”, quindi premere il tasto **SEL/**. Il livello attualmente impostato

(OFF. 1-5) lampeggia. Il livello “N” (OFF) disattiva il VOX, mentre quelli 1-5 consentono di impostare la sensibilità del circuito VOX.

2. Premere il tasto ▲ or ▼ per selezionare il livello di sensibilità VOX desiderato. Impostare il livello 1 per usare la radio in ambienti silenziosi e il livello 5 per gli ambienti rumorosi. Per individuare il livello di sensibilità appropriato, parlare nel microfono. Se l'icona VOX lampeggia, la voce è stata rilevata correttamente.
3. Uscire dal menu Comune.

Nota: se si continua a trasmettere per 60 secondi nella modalità VOX, la radio emette il tono di timeout TX e l'icona  lampeggia per 5 secondi.

Funzione Room Monitor

È possibile utilizzare una delle radio TLKR T7 per monitorare a distanza la presenza di attività voce nella stanza o nel locale, mentre si ascolta con l'altra radio. Abilitando questa funzione, la radio di controllo, a seconda del livello di sensibilità impostato, si attiva quando rileva voci e rumori e trasmette automaticamente alla radio ricevente senza che l'utente debba premere il tasto **PTT**. In questa modalità operativa, la radio di controllo non è in grado operare in ricezione.

Per abilitare la funzione Room monitor:

1. Accedere al menu Comune e selezionare “ROOM”, quindi premere il tasto **SEL/**.
2. Premere il tasto ▲ o ▼ per selezionare il livello di sensibilità desiderato per il monitoraggio ambientale a distanza. Impostare il livello 1 per usare la radio in ambienti silenziosi, e il livello 5 per gli ambienti rumorosi.
3. Premere il tasto **SEL/** per attivare la funzione Room

monitor.

Per disabilitare la funzione Room monitor:

Premere il tasto **MENU/GRP**.

Nota:

- La pressione del tasto PTT mentre la radio è nella modalità operativa Room monitor è invalida, per cui la radio emette il tono di errore PTT.
- Se rileva voce o rumori continui per oltre 60 secondi, la radio interrompe il monitoraggio per 5 secondi prima di riprenderlo.

Invio di un tono di chiamata

La radio TLKR T7 dispone di 10 toni di chiamata selezionabili, che vengono inviati alla pressione del tasto

 nella modalità operativa Normale.

Per selezionare un tono di chiamata:

1. Accedere al menu Comune e selezionare "TONE", quindi premere il tasto **SEL/**.

Anche il numero del tono di chiamata attualmente impostato (1-10) lampeggia.

2. Premere il tasto **▲** o **▼** per selezionare il numero del tono di chiamata desiderato. Ad ogni pressione, si ascolta il tono attraverso l'altoparlante.

3. Uscire dal menu Comune.

Per inviare il tono di chiamata selezionato, premere il tasto

 nella modalità operativa Normale. Il tono selezionato viene trasmesso automaticamente per un periodo di tempo definito. Il tono di chiamata viene annullato premendo il pulsante **PTT**.

Modo silenzioso

Abilitando il Modo silenzioso, si disattivano tutti i toni di avviso delle chiamate in arrivo: il display della radio lampeggia per avvisare l'utente dell'arrivo di una chiamata. Se non si risponde, il display si spegne e l'icona CALL lampeggia fino alla perdita del segnale. Inoltre, la TLKR-T7 vibra per segnalare la presenza di una chiamata persa.

Il modo Silenzioso è disabilitato per 15 secondi durante la trasmissione, ricezione o se si preme un qualsiasi altro pulsante.

Per impostare il modo Silenzioso:

1. Accedere al menu Comune e selezionare "SLNT", quindi premere il tasto **SEL/**.
2. Premere il tasto **▲** per abilitare il modo silenzioso. L'indicatore di canale mostra "Y" e appare l'icona SILENT.
3. Premere il tasto **▼** per disabilitare il modo silenzioso. L'indicatore di canale mostra "N" e l'icona SILENT scompare.

Cronometro

La radio può essere utilizzata come un cronometro in grado di misurare il tempo fino a 59 minuti e 59 secondi.

Allo scadere di questo periodo di tempo, continuerà a cronometrare, ripartendo da “00:00”.

Per avviare il cronometro:

1. Accedere al menu Comune e selezionare “TIME”,
2. Premere il tasto **SEL/** per selezionare questa modalità operativa.
3. Premere il tasto **SEL/**. Il cronometro si avvia.
4. Premere il tasto **SEL/** per arrestare temporaneamente il cronometro.

La pressione del tasto **SEL/** controlla l'avvio o l'arresto del timer del cronometro.

5. Se si preme il tasto **MENU/GRP** durante il cronometraggio o una pausa, la radio torna allo stato di stand-by (ripristinando il timer su 00:00).
6. Per arrestare il cronometro, premere il tasto **PTT** o **MENU/GRP** quando la radio è in stand-by.

Nota: in questa modalità operativa, è possibile ricevere segnali.

Alla ricezione di una chiamata generale, il nome del chiamante verrà visualizzato per 10 secondi, mentre sarà visualizzato nell'indicatore del sottocodice quando si riceve una chiamata diretta. La radio torna quindi al modo timer e l'icona di chiamata lampeggia.

Modo Gruppo

Premere e tenere premuto il tasto **MENU/GRP** per accedere al menu Gruppo.

Selezione del canale nel modo Gruppo

Per accedere alla modalità di selezione del canale, premere il tasto **SEL/** nel modo Gruppo.

Premere il tasto ▲ o ▼ per selezionare “Cambio automatico canale” o “Selezione manuale canale”.

Il display visualizza le icone seguenti:

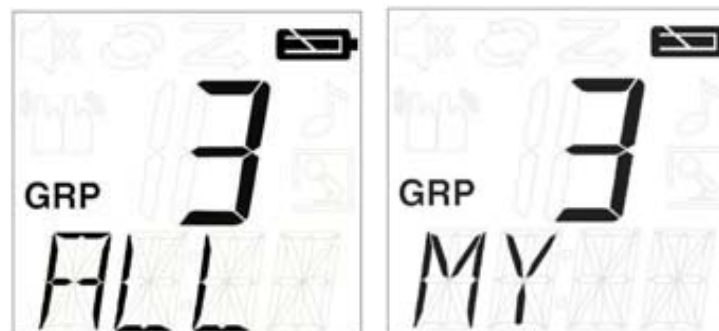

Cambio automatico
canale Setting

Impostazione
manuale canale

Premere il tasto **SEL/** per accedere a ciascuna opzione.

Nota: premere il tasto **MENU/GRP** per tornare allo stato di stand-by.

Selezione automatica del canale

Il numero del canale lampeggia e i segmenti dell'indicatore di sottocodice indicano “ALL”.

Premere il tasto ▲ o ▼ per selezionare il canale.

Premere il tasto **SEL/** per scegliere la selezione automatica del canale.

Nota: premere il tasto **MENU/GRP** per tornare alla modalità di selezione del canale nel modo Gruppo.

Selezione manuale del canale nel modo Gruppo

Il numero del canale lampeggia e i segmenti di sottocodice indicano “MY”.

Premere il tasto ▲ o ▼ per selezionare il canale.

Il canale selezionato è disponibile.

Premere il tasto **SEL/** per uscire dalla modalità di selezione manuale del canale.

Nota: premere il tasto **MENU/GRP** per tornare alla modalità di impostazione del canale nel modo Gruppo.

Selezione di una chiamata generale o diretta

Nel modo Gruppo, premere il tasto  per accedere al modo di selezione di una chiamata generale o chiamata diretta. Per primo, selezionare il tipo di chiamata da trasmettere: Chiamata generale o Chiamata diretta.

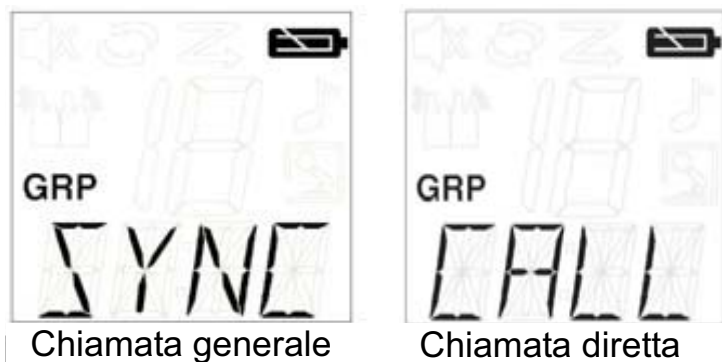

Per selezionare il tipo di chiamata, premere il tasto ▲ o ▼.

Selezione di una chiamata generale

Dopo aver selezionato la modalità operativa Chiamata generale, premere il tasto  o **SEL/** per uscire da questa modalità e trasmettere immediatamente la chiamata generale.

La radio emette il tono di chiamata generale.

Sul display viene visualizzata l'icona TX mentre l'icona di chiamata lampeggia durante la trasmissione.

Nota: premere il tasto **MENU/GRP** per tornare allo stato di stand-by.

Selezione di una chiamata diretta

Sul display, l'ID viene visualizzato nell'indicatore del canale, mentre il nome lampeggia in quello del sottocodice.

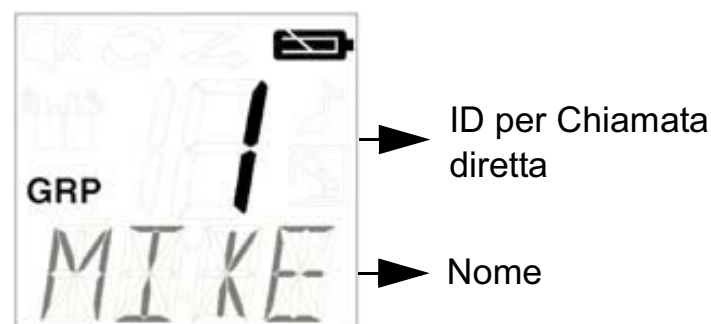

Premere il tasto ▲ o ▼ per selezionare un ID.

Premere il tasto  o **SEL/** per selezionare Chiamata diretta.

La chiamata diretta viene inviata solo all'ID selezionato. Sul display viene visualizzata l'icona di trasmissione e l'icona di chiamata lampeggia durante la trasmissione. Durante la trasmissione di una chiamata diretta, la radio emette il tono di chiamata selezionato.

Nota: premere il tasto **MENU/GRP** per tornare alla modalità di selezione Chiamata generale o Chiamata diretta.

Menu Gruppo

Premere e tenere premuto il tasto **MENU/GRP** per accedere al MENU GRUPPO.

Premere il tasto ▼ (o ▲) per accedere in sequenza ai sottomenu (GRP/CODE/RING/ID).

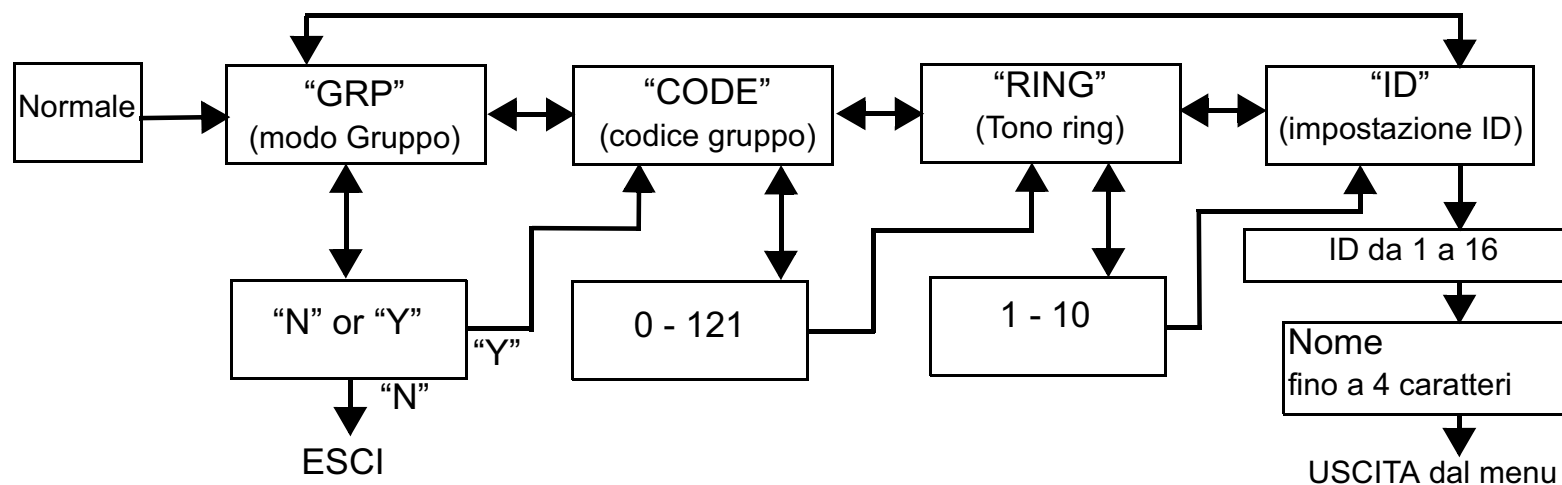

Premere il tasto **SEL/🔒** per selezionare ogni voce del menu Gruppo.

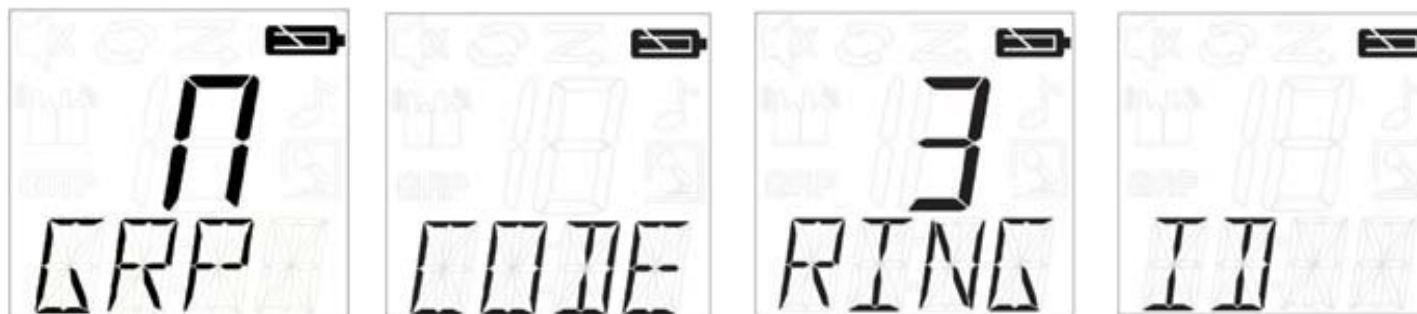

Scorrere le voci del menu guardando il display.

Premere il tasto ▲ (o ▼) per selezionare o deselezionare la modalità operativa o per selezionare il numero desiderato.

Per confermare la selezione, premere il tasto **SEL/🔒**.

Per uscire dal menu Gruppo e tornare al modo di stand-by, premere il tasto **MENU/GRP**.

Nota: nel modo Gruppo, è impossibile ricevere chiamate da altre radio a meno che il numero di canale e di codice siano gli stessi.

Selezione del modo Gruppo

Premere il tasto **SEL/** per accedere al modo Gruppo.
Selezionare "Y" o "N" premendo il tasto ▲ o ▼.

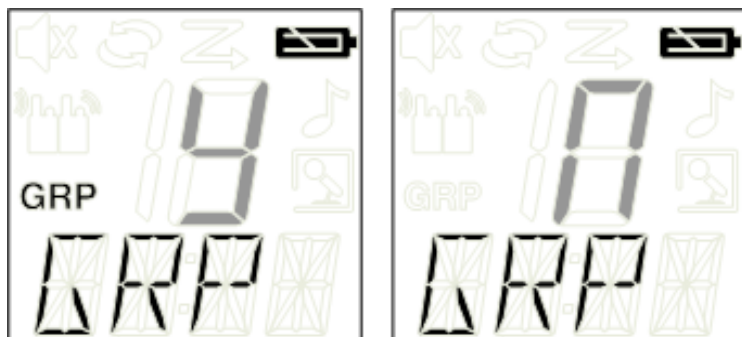

Scorrere le voci del menu guardando il display.
Per uscire dal modo Gruppo, selezionare "N" e premere il tasto **SEL/**.
Per accedere al modo Gruppo e impostare il codice selezionare "Y" e premere il tasto **SEL/**.

Selezione del codice del gruppo

È possibile selezionare un codice per il gruppo compreso tra 0 e 121.
L'indicatore del sottocodice visualizza il codice selezionato.
Per selezionare un codice di gruppo, premere il tasto ▲ o ▼.

Premere il tasto **SEL/** per confermare la selezione. La radio accede al menu per l'impostazione del tono ring.
Premere il tasto **MENU/GRP** per tornare al menu Gruppo.

Selezione del tono ring

È possibile selezionare un tono ring per una chiamata diretta.
I toni disponibili sono 10 e sono gli stessi di quelli di chiamata.

Per selezionare il tono ring, premere il tasto ▲ o ▼.
Il tono selezionato verrà emesso dall'altoparlante.

Assegnazione dell'ID

È necessario assegnare un ID compreso tra 1 e 16 alle radio appartenenti allo stesso gruppo.

Questo ID differenzia le radio appartenenti allo stesso gruppo.

È anche possibile assegnare un nome, della lunghezza massima di 4 caratteri.

È possibile selezionare l'ID visualizzato nell'indicatore di canale premendo il tasto ▲ o ▼.

Se l'ID selezionato per la chiamata generale è già stato assegnato con il tasto ▲ o ▼, il display indica "USED". In caso contrario, l'indicatore è vuoto.

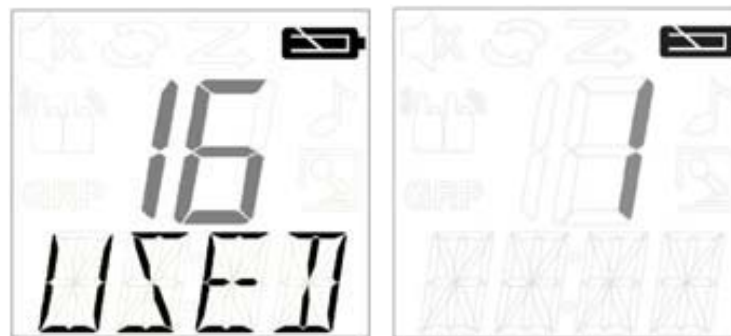

Scorrere le voci del menu guardando il display.

Premere il tasto **SEL/** per accedere all'assegnazione del nome per l'ID.

Impostazione del nome

Durante una chiamata generale o diretta, il nome del chiamante appare sul display di tutte le radio appartenenti al gruppo. Questo nome viene visualizzato anche quando si riceve una chiamata diretta. Se non è stato impostato

alcun nome, viene visualizzato solo l'ID della radio.

Premere il tasto ▲ o ▼ per selezionare un carattere nel segmento lampeggiante dell'indicatore del sottocodice. Dopo averlo selezionato, premere **SEL/** per passare al carattere successivo. La lunghezza massima del nome è di 4 caratteri.

Per confermare l'ID e il nome impostati, premere il tasto **SEL/**.

La radio esce dalla modalità di selezione dell'ID.

Nota: premendo il tasto **MENU/GRP**, si cancellano l'ID e il nome immessi e si esce dal modo Gruppo.

Blocco tastiera

Per bloccare la tastiera:

Premere e tener premuto il tasto **SEL/** per 2 secondi. L'indicatore di sottocodice visualizza "LOCK" per 2 secondi, quindi la radio torna allo schermo precedente.

Per sbloccare la tastiera:

Premere e tener premuto il tasto **SEL/** per 2 secondi. L'indicatore di sottocodice visualizza "UNLK" per 2 secondi, quindi la radio torna allo schermo precedente.

Nota: se si preme un tasto qualsiasi ad eccezione del PTT quando la tastiera è bloccata, "LOCK" viene visualizzato per 2 secondi e la radio emette un tono di errore.

Risparmio energetico automatico

La radio è dotata di un circuito appositamente progettato per prolungare notevolmente la durata delle batterie. Se, entro 3 secondi, la radio non rileva alcuna trasmissione o una chiamata in arrivo, entra automaticamente nella modalità di risparmio energetico. In questa modalità, la radio è in grado di ricevere le trasmissioni.

Avviso di batteria scarica

Quando la batteria è in via di esaurimento, la radio emette dei toni di avviso 30 secondi dopo l'inizio del lampeggiamento dell'icona batteria scarica.

L'indicatore del sottocodice visualizza "BATT" e l'icona di batteria scarica  lampeggia.

Il tono di avviso viene emesso ogni 5 secondi per un periodo di 30 secondi.

Retroilluminazione del LCD

Il display LCD si illumina automaticamente alla pressione di un tasto qualsiasi, ad eccezione del **PTT**, e resta illuminato per 10 secondi dopo aver premuto l'ultimo tasto.

Funzione Monitor

È possibile controllare la presenza di segnali deboli sul canale corrente premendo il tasto **MON**.

Per abilitare la modalità operativa Monitor:

- Premere il tasto **MON** per attivare brevemente il canale. L'icona RX lampeggia.

- Tenere e tener premuto il tasto **MON** per 1,5 secondi per monitorare il canale continuamente. L'icona RX continua a lampeggiare.

Per disabilitare la modalità operativa Monitor:

- Premere il tasto **MON**, **MENU/GRP**, or **SEL/** per tornare alla modalità operativa "Normale"; l'icona RX smette di lampeggiare.

Specifiche tecniche

Canali	8 PMR
Sottocodici	121 (38 codici CTCSS e 83 DCS)
Frequenza operativa	446,00625 – 446,09375 MHz
Alimentazione	Pacco batterie al NiMH AAA 4 batterie alcaline AAA (non incluse)
Portata	Fino a 10 km
Autonomia della batteria	20 ore tipica – Batterie alcaline (ciclo di lavoro 5/5/90) 18 ore tipica – Pacco batteria NiMH (ciclo di lavoro 5/5/90)

Tabella delle frequenze (MHz)

Canale	Freq.
1	446.00625
2	446.01875
3	446.03125
4	446.04375
5	446.05625
6	446.06875
7	446.08125
8	446.09375

Elenco degli accessori approvati

Per l'acquisto di questi accessori rivolgersi al proprio rivenditore.

Codice parte Motorola	Descrizione
00275	Cavo per caricatore veicolare TLKR-T5/T7
00276	Caricatore TLKR-T5/T7 (UE)
00277	Caricatore TLKR-T5/T7 (GB)
00278	Batteria TLKR-T5/T7
00279	Clip per cintura TLKR-T5/T7
00174	Auricolare (disponibile separatamente)
00179	Cuffia (disponibile separatamente)

Tabella dei CTCSS (Hz)

N. codice	Frequenza tono (Hz)	N. codice	Frequenza tono (Hz)	N. codice	Frequenza tono (Hz)
0	Off	13	103.5	26	162.2
1	67.0	14	107.2	27	167.9
2	71.9	15	110.9	28	173.8
3	74.4	16	114.8	29	179.9
4	77.0	17	118.8	30	186.2
5	79.7	18	123.0	31	192.8
6	82.5	19	127.3	32	203.5
7	85.4	20	131.8	33	210.7
8	88.5	21	136.5	34	218.1
9	91.5	22	141.3	35	225.7
10	94.8	23	146.2	36	233.6
11	97.4	24	151.4	37	241.8
12	100.0	25	156.7	38	250.3

Codici DCS

N. codice	Codice	N. codice	Codice	N. codice	Codice	N. codice	Codice	N. codice	Codice	N. codice	Codice
39	023	53	114	67	174	81	315	95	445	109	631
40	025	54	115	68	205	82	331	96	464	110	632
41	026	55	116	69	223	83	343	97	465	111	654
42	031	56	125	70	226	84	346	98	466	112	662
43	032	57	131	71	243	85	351	99	503	113	664
44	043	58	132	72	244	86	364	100	506	114	703
45	047	59	134	73	245	87	365	101	516	115	712
46	051	60	143	74	251	88	371	102	532	116	723
47	054	61	152	75	261	89	411	103	546	117	731
48	065	62	155	76	263	90	412	104	565	118	732
49	071	63	156	77	265	91	413	105	606	119	734
50	072	64	162	78	271	92	423	106	612	120	743
51	073	65	165	79	306	93	431	107	624	121	754
52	074	66	172	80	311	94	432	108	627		

Informazioni Sulla Garanzia

Il concessionario o il rivenditore Motorola autorizzato presso il quale si è acquistato il ricetrasmittitore Motorola e/o gli accessori originali, accetteranno i reclami di garanzia e/o forniranno l'assistenza prevista dalla garanzia. A questo fine si invita l'utente a restituire la radio al proprio concessionario o rivenditore. Non restituire la radio alla Motorola.

Per ricevere l'assistenza prevista dalla garanzia occorre presentare la ricevuta di acquisto o una prova di acquisto comparabile recante la data di acquisto. Il ricetrasmittitore deve anche mostrare chiaramente il numero di serie. La garanzia non è valida se i numeri di modello o serie del prodotto sono stati modificati, cancellati, rimossi o resi illeggibili.

Cosa Non è Coperto dalla Garanzia

Difetti o danni risultanti dall'uso del Prodotto in maniera anomala o dalla mancata osservanza delle istruzioni del presente manuale.

Difetti o danni derivanti da uso improprio, incidente o negligenza.

Difetti o danni derivanti da procedure errate di collaudo, funzionamento, manutenzione, regolazione o da alterazioni o modifiche di qualsiasi tipo.

Danni ad antenne, salvo non siano causati direttamente da difetti di materiale o lavorazione.

Prodotti smontati o riparati in maniera tale da condizionare in modo avverso le prestazioni dell'unità o da impedire un controllo adeguato dell'unità al fine di verificare la validità del reclamo.

Difetti o danni dovuti a campo operativo.

Difetti o danni dovuti a umidità, liquidi o versamenti.

Tutte le superfici di plastica e tutte le altre parti esposte esternamente che sono graffiate o danneggiate in conseguenza del normale utilizzo.

Prodotti noleggiati su base temporanea.

Manutenzione e riparazione periodica o sostituzione di componenti dovuta al normale utilizzo e usura.

Informazioni Sui Diritti d'Autore

I prodotti Motorola descritti in questo manuale possono includere programmi Motorola protetti da diritti d'autore, memorie di semiconduttore archiviate o altri media. Le leggi degli Stati Uniti e di altri paesi garantiscono a Motorola determinati diritti esclusivi per programmi informatici protetti da diritti d'autore, ivi compreso il diritto esclusivo di copiare o riprodurre in qualsiasi forma i programmi Motorola protetti dai suddetti diritti.

Di conseguenza, nessun programma Motorola protetto da diritti d'autore contenuto nei prodotti Motorola descritti in questo manuale può essere copiato o riprodotto in alcuna maniera senza la previa autorizzazione scritta della Motorola. Inoltre, l'acquisto di prodotti Motorola non garantisce la concessione per via diretta, per implicazione, preclusione o altro di alcuna licenza ai sensi dei diritti d'autore, brevetti o richieste di brevetti di Motorola, ad eccezione della normale licenza d'uso non esclusiva ed esente da royalties che scaturisce per legge dalla vendita di un prodotto.

MOTOROLA e il logo stilizzato M sono registrati negli Stati Uniti d'America. Ufficio marchi e brevetti.

© Motorola, Inc. 2008

ÍNDICE

Segurança do produto e exposição à RF para rádios bidireccionais portáteis	2	Definição de Chamada Geral	12
Características	2	Definição de Chamada Directa	12
Controlo e Funções	3	Menu Grupo	13
Visor	4	Definição do Modo de Grupo	14
Conteúdo da Embalagem	5	Definição do Código de Grupo	14
Colocação das Pilhas	5	Definição de Toque	14
Nível de Carga das Pilhas e Aviso de Pilhas Fracas	5	Definição de ID	14
Carregamento do Rádio	5	Definição de Nome de ID	14
Carregamento Directo	5	Bloqueio das Teclas	15
Utilização do Suporte para Carregamento	5	Função de Economia Automática de Energia	15
Carregamento das Pilhas	6	Aviso de Pouca Bateria	15
Utilização do Rádio	6	Retroiluminação do LCD	15
Ligar o Rádio e Regular o Volume	6	Função de Modo de Controlo	15
Regular o Som (Sons das Teclas)	6	Especificações	16
Tom de "Recebido"	6	Tabela de Frequências (MHz)	16
Falar pelo Rádio	6	Lista de Acessórios Aprovados	16
Navegar no Menu	7	Tabela CTCSS (Hz)	17
Menu Seleccionar	7	Código DCS	17
Seleccionar um Canal	7	Informação de Garantia	18
Escolher um Subcódigo	7	A Garantia Não Cobre	18
Menu Comum	8	Informação de Direitos de Autor	18
Função de Busca de Canais	8		
Modo de Escuta Dupla	9		
Transmissão Activada pela Voz	9		
Função de Monitorização Ambiente	9		
Transmitir um Sinal de Chamada	10		
Modo Silencioso	10		
Temporizador	11		
Modo de Grupo	11		
Definição de Canal no Modo de Grupo	11		
Definição da Alteração Automática de Canal	11		
Definição do Canal Manual no Modo de Grupo	12		
Definição de Chamada Geral/Directa	12		

Segurança do produto e exposição à RF para rádios bidireccionais portáteis



CUIDADO!

Antes de utilizar este produto, leia as instruções de utilização segura contidas no folheto de Segurança do Produto e Exposição a RF fornecido com o rádio.

Características

- 8 Canais PMR
- 121 Subcódigos (38 códigos CTCSS e 83 códigos DCS)
- Alcance até 10 km*
- Circuito VOX Interno
- 10 Sinais de Aviso de Chamada Seleccionáveis
- Visor de Cristal Líquido (LCD) Retroiluminado
- Tomada para Auscultador Opcional
- Tom de "Recebido"
- Temporizador
- Monitorização Ambiente
- Carregador das Pilhas
- Medidor do Nível das Pilhas
- Controlo de Canais
- Busca de Canais
- Escuta Dupla
- loqueio do Teclado
- Controlo Automático do Silenciador
- Repetição Automática (Deslocação)

- Poupança de Bateria
- Aviso de Pouca Bateria
- Sinal (Ligar/Desligar)
- Chamada Directa (Chamada por ID de Chamador)
- Chamada de Grupo
- Modo Silencioso
- Chamada Geral
- Alteração Automática de Canal

* O alcance pode variar de acordo com as condições ambientais e/ou topográficas.

Controlo e Funções



Visor

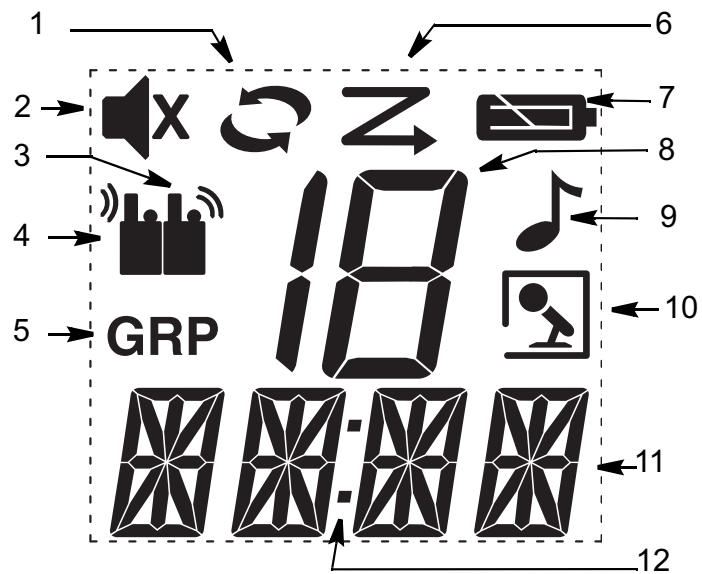

1. Indicador de Escuta Dupla
2. Indicador de Silencioso
3. Indicador de Transmissão
4. Indicador de Recepção
5. Indicador de Grupo
6. Indicador de Busca
7. Medidor do Nível das Pilhas
8. Indicador de Canal
9. Indicador de Chamada
10. Indicador de VOX/Monitorização Ambiente
11. Indicador de Subcódigo (ID/Código de Grupo)
12. Dois pontos (para Temporizador)

Parabéns pela aquisição do rádio TLKR T7. Trata-se de um rádio leve, do tamanho da palma da mão. Utilize-o em eventos desportivos, para estar em contacto com familiares e amigos, em caminhadas, ao fazer esqui, no exterior ou numa vigilância de bairro, para estabelecer comunicações essenciais. Este aparelho compacto e com tecnologia de ponta está equipado com muitas funções.

Conteúdo da Embalagem

A embalagem contém dois rádios TLKR T7, dois clips de cinto, um suporte para carregamento, um adaptador CA, dois suportes de pilhas, dois conjuntos de pilhas recarregáveis NiMH e este manual. O aparelho pode funcionar com 4 pilhas alcalinas AAA (não incluídas).

Colocação das Pilhas

O rádio TLKR T7 utiliza o conjunto de pilhas NiMH ou 4 pilhas alcalinas AAA (não incluídas). Se utilizar pilhas alcalinas, recomendamos que utilize pilhas da melhor qualidade.

Como colocar o conjunto de pilhas NiMH:

- 1) Certifique-se de que o rádio está desligado.
- 2) Retire a tampa do compartimento das pilhas carregando na patilha no fundo da tampa, o que permitirá a remoção da mesma.
- 3) Coloque as pilhas NiMH no compartimento das pilhas. Certifique-se de que respeita os símbolos dos pólos + e – no compartimento. A colocação incorrecta das pilhas impedirá o funcionamento do aparelho.
- 4) Volte a fechar o compartimento das pilhas com a tampa.

Nível de Carga das Pilhas e Aviso de Pilhas Fracas

Este aparelho possui um medidor do nível de carga das pilhas no visor que indica o estado das pilhas. Quando as pilhas do aparelho estiverem gastas, o ícone do medidor de nível das pilhas  fica intermitente. Substitua imediatamente as pilhas alcalinas.

Carregamento do Rádio

Se utilizar o conjunto de pilhas recarregáveis NiMH, poderá carregar dois rádios TLKR T7 directamente ou utilizando o suporte para carregamento fornecido.

Verifique se desligou o rádio antes de o colocar no suporte para carregamento. Se não o fizer, o medidor de nível das pilhas não funcionará adequadamente.

Carregamento Directo:

1. Ligue a ficha do adaptador CC à tomada de entrada de CC de 9V do rádio e ligue a outra extremidade à fonte de alimentação para acessórios existente no veículo.
2. Carregue o conjunto de pilhas durante 16 horas.

Utilizar o Suporte para Carregamento:

1. Ligue o adaptador CA à entrada de CC de 9V e a uma tomada eléctrica normal.
2. Coloque o suporte para carregamento na secretária ou em cima de uma mesa e coloque o rádio no suporte para carregamento com o teclado virado para a frente.
3. Verifique se o LED se acende. Carregue o conjunto de pilhas durante 16 horas e retire o rádio do suporte para carregamento depois de estar carregado.

Nota: os LEDs do indicador de carga permanecerão acesos enquanto os rádios estiverem no carregador.

Carregamento das Pilhas

Poderá carregar o conjunto de pilhas NiMH utilizando o suporte das pilhas incluído no conjunto.

1. Coloque o suporte das pilhas no suporte para carregamento.
2. Instale o conjunto de pilhas NiMH, pondo em contacto os pontos de carga deste com os do suporte para carregamento. A colocação incorrecta da bateria impedirá o respectivo carregamento.
3. Verifique se o LED se acende. Carregue o conjunto de pilhas durante 16 horas.

Nota: os LEDs do indicador de carga permanecerão acesos enquanto os rádios estiverem no carregador.

Utilização do Rádio

Para tirar o máximo proveito do seu novo rádio, leia este manual na íntegra antes de tentar colocar o aparelho a funcionar.

Ligar o Rádio e Regular o Volume

1. Rode o botão rotativo para a direita para ligar o rádio (ON) e para aumentar o volume. Para diminuir o volume, rode-o para a esquerda.
2. Rode o botão rotativo totalmente para a esquerda para desligar o rádio (OFF).

Regular o Som (Sons das Teclas)

O rádio emite um som sempre que é premida uma tecla (excepto as teclas **PTT** e ).

Para desactivar ou activar este som, prima continuamente a tecla  enquanto estiver a ligar o rádio.

Tom de "Recebido"



O tom de "Recebido" é um tom enviado para assinalar o fim da transmissão (transmissão PTT e VOX). O tom de "Recebido" ouve-se pelo altifalante quando os Sons das Teclas estão activos. É transmitido mesmo quando os Sons das Teclas estão desactivados. No entanto, não se ouvirá o tom de "Recebido" pelo altifalante.

Como activar e desactivar o tom de "Recebido":

Mantenha a tecla  premida enquanto estiver a ligar o rádio.

Falar pelo Rádio

Como falar com outros usando o rádio:

1. Prima continuamente a tecla **PTT** e fale num tom claro e normal a cerca de 5-8 cm de distância do microfone. Durante a transmissão, o ícone  aparece no visor. Para evitar que a primeira parte da transmissão seja cortada, faça uma ligeira pausa depois de premir a tecla **PTT** e antes de começar a falar.
2. Quando terminar de falar, solte a tecla **PTT**. Pode agora receber chamadas. Durante a recepção, o ícone  aparece no visor.

Nota: se continuar a transmitir durante 60 segundos, o rádio emite o tom de Interrupção da Transmissão e o ícone  fica intermitente. O rádio pára a transmissão.

Navegar no Menu

Para aceder às funções avançadas do TLKR T7, o rádio dispõe de dois tipos de funções do Menu: Menu de Selecção e Menu Comum

1. Quando a tecla **SEL/🔒** é premida, o rádio entra no menu de selecção de canal. Quando é premida a tecla **MENU/GRP**, o rádio entra no Menu Comum.
2. Os métodos para sair da função de Menu são os que se seguem.
 - a. Premir **PTT**.
 - b. Aguarde 10 segundos até que o aparelho volte automaticamente ao modo "Normal".

Menu Seleccionar

Ao premir a tecla **SEL/🔒**, o rádio navega através do Menu de Selecção da forma que se segue.

Prima a tecla **SEL/🔒** para seguir para a etapa seguinte do modo de Menu.

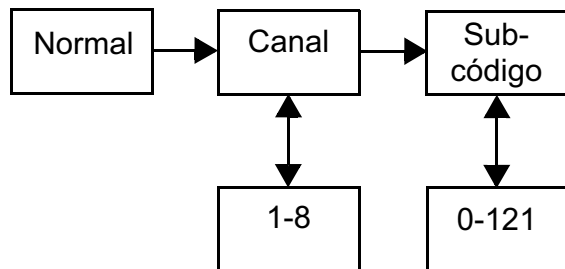

Prima a tecla **MENU/GRP** (nas duas definições), a tecla **SEL/🔒** (na definição do subcódigo) para sair do Menu.

Seleccionar um Canal

O rádio dispõe de 8 canais e 121 Subcódigos que poderá utilizar para falar com outros. Para falar com alguém, terão ambos de sintonizar o mesmo canal e Subcódigo.

Como seleccionar um canal:

1. Entre no Menu Seleccionar. O Indicador de Canal fica intermitente.
2. Prima a tecla ▲ ou ▼ para aumentar ou diminuir o número do canal no visor. Se premir continuamente a tecla ▲ ou ▼, o número do canal aumenta ou diminui de forma contínua.
3. Aceda à definição do Subcódigo para escolher um Subcódigo.

Escolher um Subcódigo

A atribuição de um Subcódigo ao rádio ajudará a reduzir as interferências, mas deve ter em mente que os rádios que tenham Subcódigos diferentes programados não conseguirão comunicar uns com os outros. Cada um dos canais de 1-8 poderá ter qualquer um dos códigos de 0 a 121.

1. Entre no Menu Seleccionar. Percorra o Menu Seleccionar até que o indicador de Subcódigo fique intermitente.
2. Prima a tecla ▲ ou ▼ para aumentar ou diminuir o número do subcódigo mostrado. Se premir continuamente a tecla ▲ ou ▼, o número do subcódigo aumenta ou diminui de forma contínua.
3. Para sair do Menu de Selecção, prima a tecla **SEL/🔒**.

Menu Comum

Ao premir a tecla **MENU/GRP**, o rádio navega da forma que se segue.

Prima a tecla ▼ para avançar (ou a tecla ▲ para retroceder), para seleccionar o item a definir no modo de Menu.

Ao premir a tecla **SEL/**, o rádio entra no Menu Comum para controlar as funções.

Ao premir **MENU/GRP**, o rádio pode regressar a cada modo de MENU original. Para utilizar as funções de [Escuta Dupla] e [Monitorização Ambiente], prima a tecla **SEL/**.

Para outras opções de Menu, prima a tecla **SEL/** para sair do Menu actual.

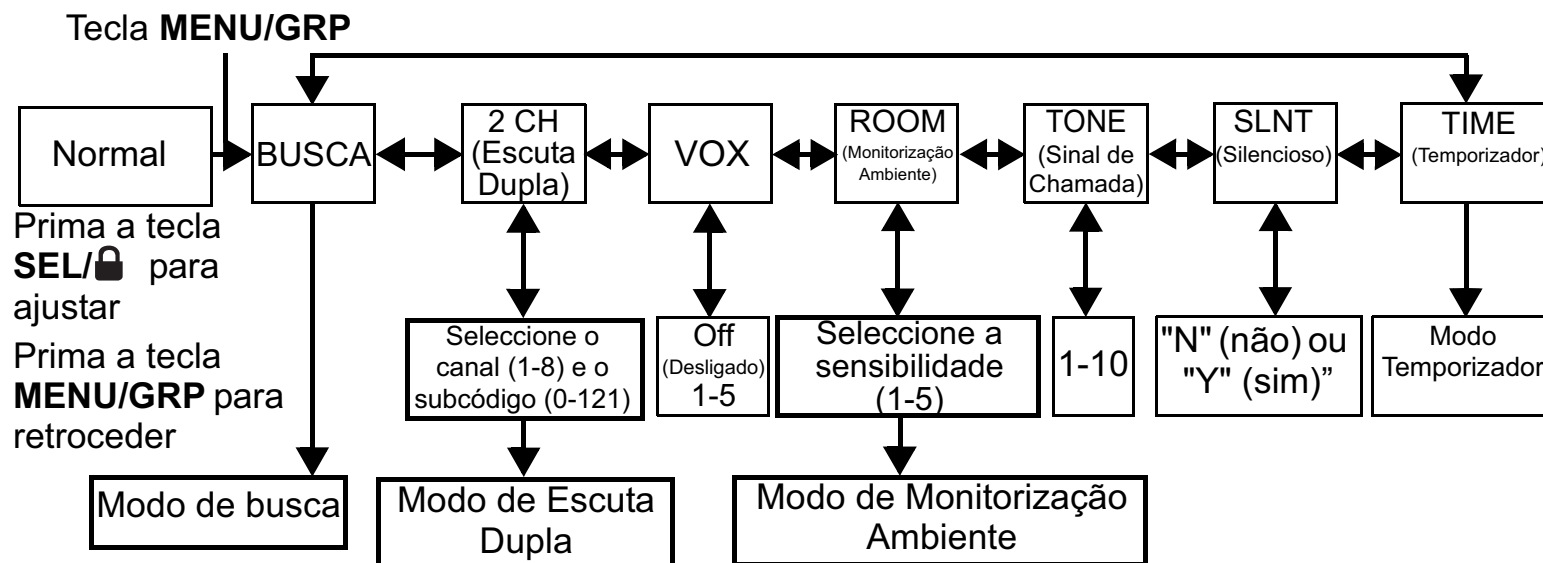

Função de Busca de Canais

O rádio TLKR T7 dispõe de uma função de busca de canais que lhe permite procurar facilmente os 8 canais. Quando é detectado um canal activo, o rádio pára nesse canal até que o mesmo fique livre. De seguida, após uma pausa de 2 segundos (5 segundos para VOX activado sem auscultador com microfone incorporado), o rádio continua a fazer a busca. Premindo a tecla **PTT** enquanto a busca está parada num canal permite-lhe transmitir nesse canal e

sair do Modo de Busca.

Como activar a função de busca de canais:

1. Entre no Menu Comum e seleccione a opção de busca.
2. Prima **SEL/**. O número do canal no visor muda rapidamente enquanto o rádio percorre os canais.

Como desactivar a função de busca de canais:

Prima a tecla **MENU/GRP** ou **PTT**

Modo de Escuta Dupla

O rádio pode procurar alternadamente o canal actual e outro canal. Terá de programar um número de canal e respectivo Subcódigo para outro canal.

Como programar outro canal e activar a Escuta Dupla:

1. Entre no Menu Comum, seleccione "2CH" e prima a tecla **SEL/🔒** para entrar na definição do modo de Escuta Dupla. Aparece o símbolo de Escuta Dupla.
2. Prima ▲ ou ▼ para seleccionar o número do canal e, em seguida, prima a tecla **SEL/🔒**.
3. Prima ▲ ou ▼ para seleccionar o número de subcódigo e, de seguida, a tecla **SEL/🔒**.
4. O rádio inicia a Escuta Dupla.

Nota: se definir um número de canal e um Subcódigo iguais aos do canal actual, a Escuta Dupla não funciona.

Como desactivar o modo de Escuta Dupla:

Prima a tecla **MENU/GRP**.

Transmissão Activada pela Voz

O rádio TLKR T7 está equipado com um Transmissor Activado pela Voz (VOX) seleccionável pelo utilizador que pode ser utilizado para transmissões de voz automáticas. A função VOX destina-se a permitir a utilização mãos-livres. A transmissão inicia-se falando para o microfone do rádio ou do auricular (o auricular não está incluído) em vez de se premir a tecla **PTT**.

Como seleccionar o nível de VOX:

1. Entre no Menu Comum e seleccione a função de transmissão activada pela voz "VOX". Prima a tecla **SEL/🔒**. O nível actual (Desligado, 1-5) fica intermitente. O nível "N" (Desligado) desactiva o modo VOX, ao passo que os níveis 1-5 definem a sensibilidade do circuito VOX.

2. Prima a tecla ▲ ou ▼ para seleccionar o nível de sensibilidade VOX pretendido. Utilize o nível 1 em ambientes silenciosos e o nível 5 ambientes muito ruidosos. Consegue determinar o nível de sensibilidade adequado falando para o microfone. Se o símbolo VOX ficar intermitente, significa que a sua voz foi aceite.
3. Saia do Menu Comum.

Nota: se continuar a transmitir utilizando a função VOX durante 60 segundos, o rádio emite o tom de Interrupção da Transmissão e o ícone 📶 fica intermitente durante 5 segundos.

Função de Monitorização Ambiente

Poderá utilizar um dos rádios TLKR T7 como meio de monitorização ambiente e utilizar o outro para escutar e estar atento às vozes de outro local. Quando define a função de monitorização ambiente, o rádio que efectua a monitorização detecta vozes/ruídos (dependendo do nível de sensibilidade programado) e transmite-os ao rádio receptor sem ser necessário premir a tecla **PTT**. Neste modo, o rádio que efectua a monitorização não pode receber transmissões.

Como activar a Monitorização Ambiente:

1. Entre no Menu Comum e seleccione a função de monitorização ambiente (ROOM). Prima a tecla **SEL/🔒**.
2. Prima a tecla ▲ ou ▼ para seleccionar o nível de sensibilidade de monitorização ambiente pretendido. Utilize o nível 1 em ambientes silenciosos e o nível 5 ambientes muito ruidosos.
3. Prima a tecla **SEL/🔒** para activar a Monitorização Ambiente.

Como desactivar a Monitorização Ambiente:

Prima a tecla **MENU/GRP**.

Nota:

- Premir a tecla PTT no modo de Monitorização Ambiente é uma acção inválida, pelo que o rádio emite o Tom de Erro PTT.
- Quando a voz/ruído noutra divisão prossegue durante mais de 60 segundos, o rádio que efectua a monitorização deixa de o fazer durante 5 segundos e depois retoma essa actividade.

Transmitir um Sinal de Chamada

O rádio TLKR T7 está equipado com 10 sinais de chamada seleccionáveis que são transmitidos quando a tecla  é premida no Modo Normal.

Como seleccionar um sinal de chamada:

1. Entre no Menu Comum e seleccione a função de sinal de chamada (TONE). Prima a tecla **SEL/🔒**.
O número do sinal de chamada actual (1-10) também fica intermitente.
2. Prima a tecla **▲** ou **▼** para seleccionar o número do sinal de chamada pretendido. Ouvir-se-á cada um dos sinais pelo altifalante.
3. Saia do Menu Comum.

Para transmitir o sinal de chamada seleccionado, prima a tecla  no Modo Normal. O sinal de chamada seleccionado será automaticamente transmitido por um espaço de tempo determinado. O sinal de chamada será cancelado quando premir a tecla **PTT**.

Modo Silencioso

Ao activar o modo silencioso, todas as chamadas recebidas são silenciadas: a retroiluminação do rádio fica intermitente para alertar o utilizador da recepção de uma chamada.

Se o utilizador não atender a chamada, a retroiluminação desliga-se e o símbolo de chamada fica intermitente até deixar de haver sinal.

O TLKR T7 também vibra para lembrar o utilizador do facto de não ter atendido a chamada.

O modo silencioso fica desactivado durante 15 segundos quando o utilizador transmite, recebe ou prime qualquer outro botão.

Para definir o modo silencioso:

1. Entre no Menu Comum e seleccione o modo silencioso (SLNT); prima a tecla **SEL/🔒**.
2. Prima **▲** para activar o Modo Silencioso. O Indicador de Canal apresenta "Y" (sim) e aparece o símbolo SILENT.
3. Prima a tecla **▼** para desactivar o Modo Silencioso. O Indicador de Canal apresenta "N" (não) e o símbolo SILENT desaparece.

Temporizador

Pode utilizar este rádio como temporizador. Pode temporizar até 59 minutos e 59 segundos.

Decorrido este período, regressará a "00:00".

Como usar o temporizador:

1. Entre no Menu Comum e seleccione a função de temporizador (TIME).
2. Prima a tecla **SEL/🔒** para seleccionar este menu.
3. Prima a tecla **SEL/🔒**. O temporizador inicia.
4. Ao premir a tecla **SEL/🔒**, fica em estado de pausa. Premir a tecla **SEL/🔒** controla o início e paragem do temporizador.
5. Ao premir a tecla **MENU/GRP** durante a temporização ou em pausa, o rádio regressa ao modo de tempo de inactividade (reposição de tempo para 00:00).
6. Prima a tecla **PTT** ou **MENU/GRP** no estado de inactividade para parar o temporizador.

Nota: enquanto está neste modo, pode receber sinais de entrada.

Se for recebida uma Chamada Geral, o Nome de ID é mostrado durante 10 segundos. Se for recebida uma Chamada Directa, no estado é indicado o Nome de ID. Depois, o rádio regressa ao modo de temporizador e o símbolo de chamada fica intermitente.

Modo de Grupo

Prima continuamente a tecla **MENU/GRP** para aceder ao Menu Grupo.

Definição de Canal no Modo de Grupo

Prima a tecla **SEL/🔒** no Modo de Grupo para entrar na

Definição de Canal.

Prima a tecla ▲ ou ▼ para seleccionar a Definição de Alteração Automática de Canal (Auto Channel Change Setting) ou Definição de Canal Manual (Manual Channel Setting).

O visor apresenta o seguinte:

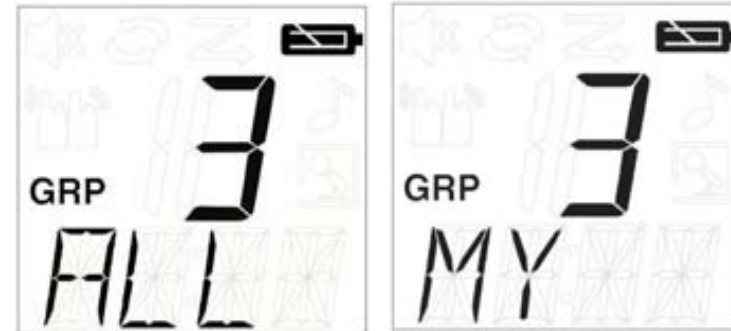

Alteração Automática
de Canal

Definição de Canal
Manual

Prima a tecla **SEL/🔒** para aceder a cada uma das definições.

Nota: prima a tecla **MENU/GRP** para regressar ao estado de inactividade.

Definição de Alteração Automática de Canal

Um número de canal fica intermitente e os segmentos do subcódigo mostram "ALL".

Prima a tecla ▲ ou ▼ para seleccionar o canal.

Prima a tecla 🎵 ou **SEL/🔒** para transmitir o comando de Alteração Automática de Canal.

Nota: prima a tecla **MENU/GRP** para regressar à Definição de Canal no Modo de Grupo.

Definição de Canal Manual no Modo de Grupo

Um número de canal fica intermitente e os segmentos do subcódigo mostram "MY".

Prima a tecla ▲ ou ▼ para seleccionar o canal. Assim, fica disponível o Canal Manual.

Prima a tecla **SEL/** para sair da definição de Canal Manual.

Nota: prima a tecla **MENU/GRP** para regressar à Definição de Canal no Modo de Grupo.

Definição de Chamada Geral/Directa

Prima a tecla **!** no Modo de Grupo para entrar na opção de Definição de Chamada Geral/Directa.

Primeiramente, o utilizador selecciona um tipo de Chamada a partir de transmissão de Chamada Geral ou Definição de Chamada Directa.



Para seleccionar esta definição, prima a tecla ▲ ou ▼ para seleccionar um tipo de Chamada.

Definição de Chamada Geral

Quando está seleccionada a opção de Transmissão de

Chamada Geral, prima a tecla **!** ou a **SEL/** para sair desta definição e passar imediatamente à transmissão de Chamada Geral.

É então emitido o Sinal de Chamada Geral.

O visor mostra o símbolo TX e o símbolo de Chamada intermitente durante a transmissão.

Nota: prima a tecla **MENU/GRP** para regressar ao estado de Inactividade.

Definição de Chamada Directa

O visor mostra o Número de ID nos segmentos do Canal e o Nome de ID fica intermitente nos segmentos do Subcódigo.

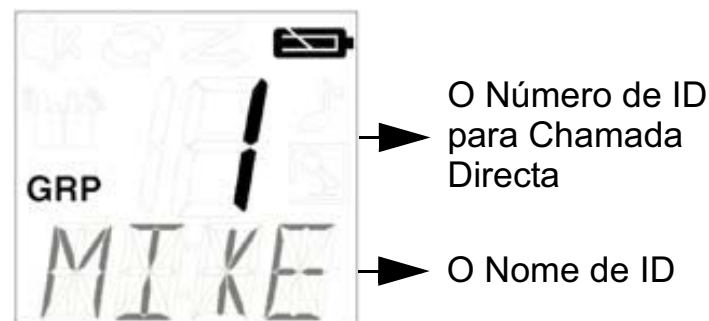

Prima a tecla ▲ ou ▼ para seleccionar um Número de ID.

Prima a tecla **!** ou a **SEL/** para transmitir o comando de Chamada Directa.

Assim, o utilizador transmite o comando de Chamada Directa apenas para a ID seleccionada.

O visor mostra o símbolo TX e o símbolo de Chamada durante a transmissão.

A unidade emite o Sinal de Chamada seleccionado durante a transmissão do comando de Chamada Directa.

Nota: prima a tecla **MENU/GRP** para regressar à definição de Chamada Geral/Directa.

Menu Grupo

Prima continuamente a tecla **MENU/GRP** para entrar no MENU GRUPO.

Prima a tecla ▼ (ou ▲) para prosseguir para cada menu (GRP/CODE/RING/ID).

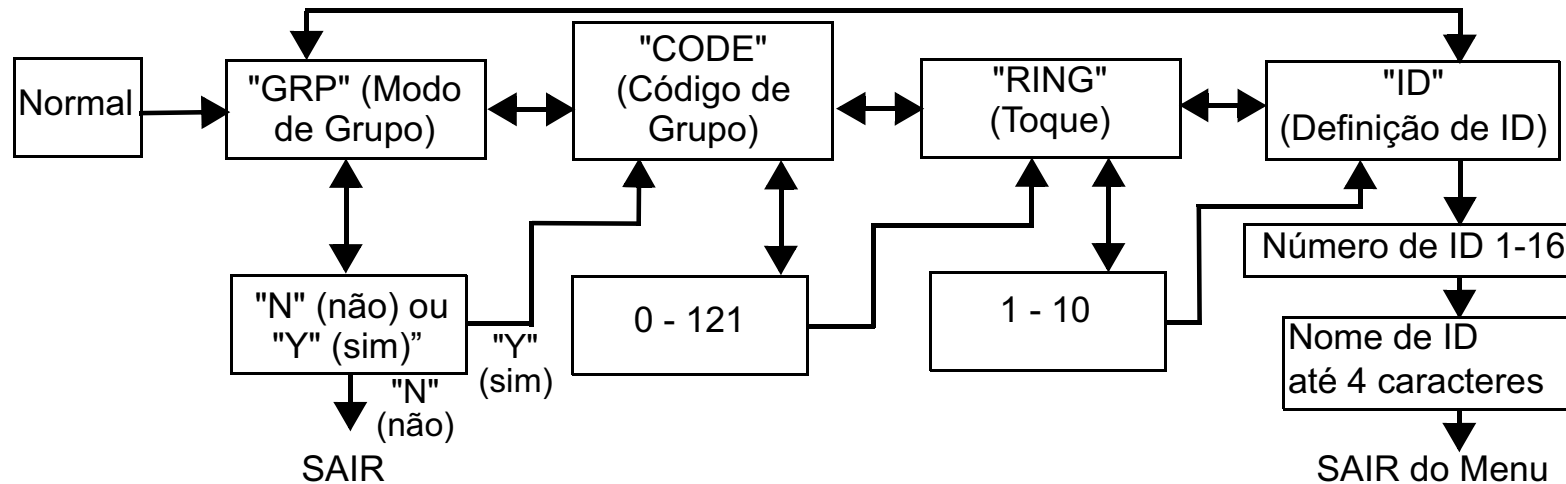

Prima a tecla **SEL/** para seleccionar cada menu de grupo.

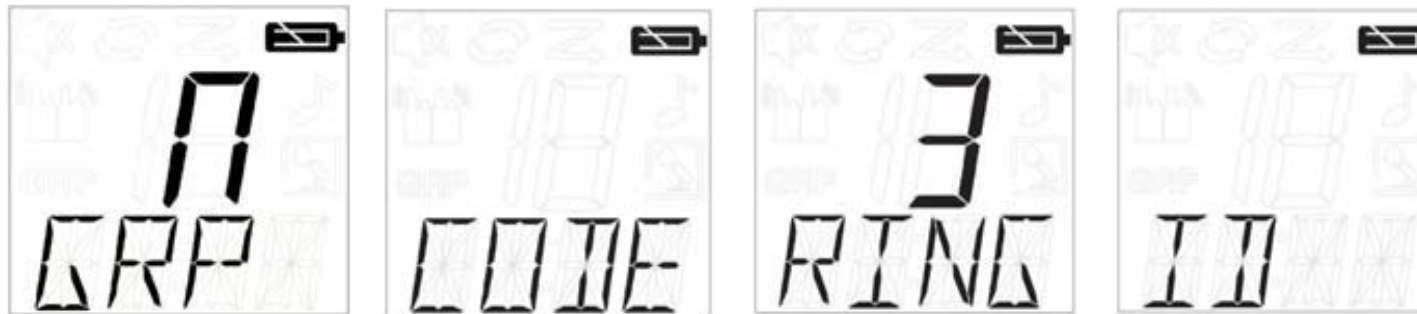

LCD:

Prima a tecla ▲ (ou ▼) para alterar as opções ou os números pretendidos.

Prima a tecla **SEL/** para seleccionar a opção.

Prima a tecla **MENU/GRP** para sair para o Menu do modo de inactividade.

Nota: no modo de grupo, só é possível receber transmissões de outros rádios se estes também estiverem configurados para o mesmo canal e com o mesmo código de grupo.

Definição de Modo de Grupo

Prima a tecla **SEL/** para controlar o Modo de Grupo. Escolha "Y" (sim) ou "N" (não) premindo a tecla ▲ ou ▼.

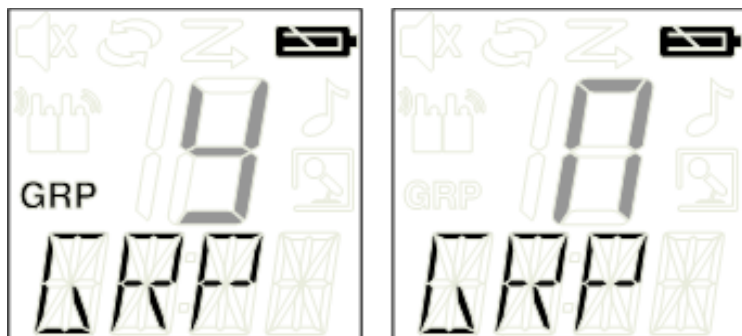

LCD:

Escolha "N" (não) e prima a tecla **SEL/** para sair do Menu de Grupo.

Opte por "Y" (sim) e prima a tecla **SEL/** para ir para o Menu Grupo e a definição do Código de Grupo.

Definição de Código de Grupo

É possível seleccionar o código de grupo entre 0-121.

Os segmentos do subcódigo indicam o código de Grupo.

Para seleccionar um código de grupo, prima a tecla ▲ ou ▼ para seleccionar o código de Grupo.

Prima a tecla **SEL/** para completar a definição do Código de Grupo. O rádio entra no Menu de Definição de Toque.

Prima a tecla **MENU/GRP** para regressar ao Menu Grupo.

Definição de Toque

O utilizador pode seleccionar um Toque para a Chamada Directa.

Estão disponíveis 10 Toques, que são iguais aos Sinais de Chamada.

Para seleccionar um Toque, prima a tecla ▲ ou ▼.

Desta forma, o Toque seleccionado é emitido pelo

altifalante.

Definição de ID

Todos os rádios do grupo do utilizador têm de estar definidos com o número de ID de 1 a 16.

O número de ID é necessário para distinguir uma unidade do mesmo Grupo.

O utilizador pode utilizar até 4 caracteres para definir o número de ID.

O utilizador selecciona o número de ID que é mostrado nos segmentos do Canal premindo a tecla ▲ ou ▼.

Ao seleccionar a ID registada de Chamada Geral através da tecla ▲ ou ▼, o LCD fornece a indicação de USADA nos segmentos de subcódigo; caso seja seleccionada uma ID não registada, não é indicado nada nos segmentos de subcódigo.

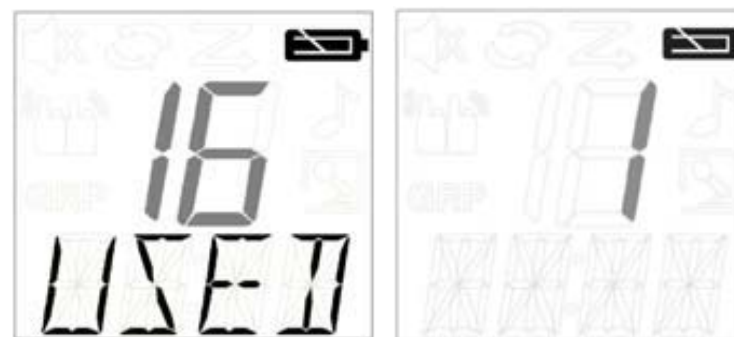

LCD:

Prima a tecla **SEL/** para prosseguir para a definição do Nome de ID.

Definição de Nome de ID

Quando o utilizador realiza uma Chamada Geral ou Directa, o nome de ID aparece no visor das outras unidades. Este é o mesmo nome que aparece nos visores

dos outros rádios quando alguém quer realizar uma Chamada Directa para o utilizador. Quando o Nome de ID está definido, aparece o número da unidade.

Prima a tecla ▲ ou ▼ para seleccionar um carácter nos segmentos intermitentes do subcódigo.

Em seguida, prima a tecla **SEL/** para passar para o carácter seguinte. Para o Nome de ID, é possível seleccionar até 4 caracteres.

Por último, prima a tecla **SEL/** para registar o número de ID e o Nome de ID.

O rádio sai da definição de ID.

Nota: sempre que o utilizador prime a tecla **MENU/GRP**, a unidade cancela o Número de ID seleccionado e o Nome de ID introduzido, saindo depois do Menu Grupo.

Bloqueio das Teclas

Como bloquear o teclado:

Prima continuamente a tecla **SEL/** durante 2 segundos. Os segmentos de subcódigo fornecem a indicação de BLOQUEADO durante 2 segundos, regressando depois ao ecrã anterior.

Como desbloquear o teclado:

Prima continuamente a tecla **SEL/** durante 2 segundos. Os segmentos de subcódigo fornecem a indicação de DESBLOQUEADO durante 2 segundos, regressando depois ao ecrã anterior.

Nota: se for premida alguma tecla (à excepção de PTT) quando o Bloqueio das Teclas está activado, é dada a indicação de BLOQUEADO durante 2 segundos e emitido um sinal de erro.

Função de Economia Automática de Energia

O rádio possui um circuito exclusivo que se destina a aumentar drasticamente a duração das pilhas. Se não houver qualquer transmissão ou chamadas a chegar no espaço de 3 segundos, o rádio muda para o modo de Economia de Energia. Neste modo, o rádio pode continuar a receber transmissões.

Aviso de Pouca Bateria

O aviso de pouca bateria é emitido quando a carga acaba. O aviso tem início 30 segundos após o símbolo de pouca bateria ficar intermitente.

O Subcódigo fornece a indicação de bateria (BATT) e o símbolo  de pouca bateria fica intermitente.

Quando há pouca bateria, é emitido o Sinal de Aviso a cada 5 segundos, durante 30 segundos.

Retroiluminação do LCD

A retroiluminação do LCD activa-se automaticamente sempre que se prime qualquer tecla (excepto a **PTT**). O visor LCD ilumina-se durante 10 segundos após a última tecla ter sido premida.

Função de Modo de Controlo

O TLKR T7 permite-lhe ouvir sinais fracos no canal actual, bastando para tal premir a tecla **MON**.

Como activar o Modo de Controlo:

- Prima a tecla **MON** para uma audição breve. O ícone RX fica intermitente.

- Prima a tecla **MON** durante 1,5 segundos para ouvir continuamente. O símbolo RX continua intermitente.

Como desactivar o Modo de Controlo:

- Prima a tecla **MON**, **MENU/GRP**, ou **SEL/** para voltar ao modo "Normal". O símbolo RX deixa de estar intermitente.

Especificações

Canais	8 PMR
Subcódigos	121 (38 códigos CTCSS e 83 códigos DCS)
Frequência de Funcionamento	446.00625 - 446.09375 MHz
Fonte de Energia	Conjunto de pilhas Ni-MH AAA 4 pilhas alcalinas AAA (não incluídas)
Alcance	Até 10 km
Duração das Pilhas	Cerca de 20 horas. - Pilhas alcalinas (ciclo de actividade 5/5/90) Cerca de 18 horas. – Conjunto de pilhas NiMH (ciclo de actividade 5/5/90)

Tabela de Frequências (MHz)

Canal.	Freq.
1	446.00625
2	446.01875
3	446.03125
4	446.04375
5	446.05625
6	446.06875
7	446.08125
8	446.09375

Lista de Acessórios Aprovados

Contacte o seu agente para adquirir os novos acessórios.

Ref. ^a Motorola	Descrição
00275	Cabo de carregador para veículo TLKR-T5/T7
00276	Carregador individual TLKR-T5/T7 (UE)
00277	Carregador individual TLKR-T5/T7 (RU)
00278	Bateria TLKR-T5/T7
00279	Clip de cinto TLKR-T5/T7
00174	Auricular para Consumidor
00179	Auscultador com Microfone incorporado para Consumidor

Tabela CTCSS (Hz)

N.º do Código.	Frequência do Tom (Hz)	N.º do Código	Frequência do Tom (Hz)	N.º do Código	Frequência do Tom (Hz)
0	Off	13	103.5	26	162.2
1	67.0	14	107.2	27	167.9
2	71.9	15	110.9	28	173.8
3	74.4	16	114.8	29	179.9
4	77.0	17	118.8	30	186.2
5	79.7	18	123.0	31	192.8
6	82.5	19	127.3	32	203.5
7	85.4	20	131.8	33	210.7
8	88.5	21	136.5	34	218.1
9	91.5	22	141.3	35	225.7
10	94.8	23	146.2	36	233.6
11	97.4	24	151.4	37	241.8
12	100.0	25	156.7	38	250.3

Código DCS

N.º do Código	Código	N.º do Código	Código	N.º do Código	Código	N.º do Código	Código	N.º do Código	Código	N.º do Código	Código
39	023	53	114	67	174	81	315	95	445	109	631
40	025	54	115	68	205	82	331	96	464	110	632
41	026	55	116	69	223	83	343	97	465	111	654
42	031	56	125	70	226	84	346	98	466	112	662
43	032	57	131	71	243	85	351	99	503	113	664
44	043	58	132	72	244	86	364	100	506	114	703
45	047	59	134	73	245	87	365	101	516	115	712
46	051	60	143	74	251	88	371	102	532	116	723
47	054	61	152	75	261	89	411	103	546	117	731
48	065	62	155	76	263	90	412	104	565	118	732
49	071	63	156	77	265	91	413	105	606	119	734
50	072	64	162	78	271	92	423	106	612	120	743
51	073	65	165	79	306	93	431	107	624	121	754
52	074	66	172	80	311	94	432	108	627		

Informação de Garantia

O concessionário ou revendedor autorizado Motorola em que adquiriu o seu rádio bidireccional Motorola e/ou acessórios originais aceitará reclamações dentro da garantia e/ou proporcionará reparações ao abrigo da garantia.

Por favor, entregue o seu rádio ao seu concessionário ou revendedor para usufruir do serviço de garantia. Não envie o seu rádio à Motorola.

Por forma a poder usufruir do serviço de garantia, deverá apresentar a sua factura de compra ou uma prova de compra equivalente que especifique a data de compra. O rádio bidireccional deverá também exibir claramente o seu número de série. A garantia não será válida se os números de tipo ou de série do produto tiverem sido alterados, apagados, removidos ou tornados ilegíveis.

A Garantia Não cobre

Defeitos ou danos provocados por uma utilização do produto em condições diferentes das consideradas normais e para as quais o produto foi concebido ou pela não observância das instruções deste manual de utilizador. Defeitos ou danos resultantes de má utilização, acidente ou negligência.

Defeitos ou danos resultantes de testes, utilização, manutenção, afinação impróprias ou de qualquer alteração ou modificação de qualquer tipo.

Quebra ou danos em antenas, excepto os resultantes de defeitos de material ou de fabrico.

Produtos desmontados ou reparados de forma a afectar adversamente ou a evitar inspecções adequadas e testes para verificações ao abrigo da garantia.

Defeitos ou danos provocados pelo alcance.

Defeitos ou danos provocados por humidade, líquidos ou salpicos.

Todas as superfícies plásticas e outras peças expostas externamente que se apresentem arranhadas ou danificadas devido a utilização normal.

Produtos alugados temporariamente. Manutenção periódica e reparação ou substituição de peças devido a utilização, desgaste e deterioração normais.

Informação de Direitos de Autor

Os produtos Motorola descritos neste manual poderão incluir programas, memórias de semicondutor ou outros media cujos direitos de autor são detidos pela Motorola. A legislação dos Estados Unidos da América e de outros países reservam à Motorola certos direitos exclusivos de programas de computador, incluindo o direito exclusivo de copiar ou reproduzir por qualquer forma os programas propriedade da Motorola.

De acordo com isto, qualquer programa de computador incluído em produtos Motorola descritos neste manual não poderá ser copiado ou reproduzido sob qualquer forma sem a expressa autorização escrita por parte da Motorola. Além disso, a compra de produtos Motorola não concede de forma alguma, directamente ou de forma implícita ou presumível, ou outra, qualquer licença sobre os direitos de autor, patentes ou aplicações de patentes da Motorola, à excepção da utilização gratuita normal e não exclusiva que deriva da aplicação legal referente à venda de um produto. MOTOROLA, o logotipo M estilizado e todas as outras marcas comerciais indicadas como tal neste manual são marcas da Motorola, Inc. e estão registadas no Gabinete de Patentes e Marcas Comerciais dos Estados Unidos.

© Motorola, Inc. 2008

INHOUDSOPGAVE

Productveiligheid en blootstelling aan radiogolven voor draagbare zendontvangers	2	Handmatig kanaal in groepsmodus instellen	11
Kenmerken	2	Alle portofoons oproepen/rechtstreeks oproepen instellen	12
Bediening en functies	3	Alle portofoons oproepen instellen	12
Display	3	Rechtstreeks oproepen instellen	12
Inhoud van het pakket	5	Groepsmenu	13
De batterij plaatsen	5	Groepsmodus instellen	14
Batterijniveaumeter en waarschuwing batterij bijna leeg	5	Groepscode instellen	14
De portofoon opladen	5	Beltoon instellen	14
Direct opladen	5	ID instellen	14
Opladen in het laadvak	5	ID-naam instellen	14
De batterij opladen	6	Toetsenvergrendeling	15
De portofoon gebruiken	6	Automatische energiebesparing	15
De portofoon aanzetten en het volume afstellen	6	Waarschuwing lage batterijspanning	15
De toetstonen afstellen	6	Verlichting van LCD	15
'Roger'-toon	6	De uitluisterfunctie	15
Spreken via de portofoon	6	Specificaties	16
Navigeren door het menu	7	Frequentieschema (MHz)	16
Het selectiemenu	7	De lijst van goedgekeurde accessoires	16
Een kanaal kiezen	7	CTCSS-schema (Hz)	17
Een subcode selecteren	7	DCS-code	17
Algemeen menu	8	Garantie Informatie	18
De kanaalscanfunctie	8	Wat Niet Wordt Gedekt Door de Garantie	18
Dubbel scannen	9	Copyrightinformatie	18
VOX-transmissie	9		
De functie Kamer uitluisteren	9		
Een oproeptoon uitzenden	10		
Stille modus	10		
Stopwatch	11		
Groepsmodus	11		
Kanaalinstelling in groepsmodus	11		
Automatische kanaalomschakeling instellen	11		

Productveiligheid en blootstelling aan radiogolven voor draagbare zendontvangers



LET OP

Lees alvorens dit product te gebruiken de bedieningsinstructies voor veilig gebruik in het boekje Productveiligheid en blootstelling aan radiogolven, dat met uw portofoon werd geleverd.

Kenmerken

- 8 PMR-kanalen
- 121 subcodes (38 CTCSS-codes en 83 DCS-codes)
- Bereik tot 10 km*
- Intern VOX-circuit
- Tien selecteerbare tonen voor oproepwaarschuwing
- Verlicht LCD
- Ingang voor optionele hoofdtelefoon
- 'Roger'-toon
- Stopwatch
- Kamer uitluisteren
- Batterijlader
- Batterijniveaumeter
- Kanaal uitluisteren
- Kanaal scannen
- Dubbel scannen
- Toetsenblokkering
- Regeling van automatisch dempen

- Automatisch herhalen (scrollen)
- Batterij besparen
- Waarschuwing lage batterijspanning
- Toon (aan/uit)
- Rechtstreeks oproepen (beller-id oproepen)
- Groepsoproep
- Stille modus
- Alle oproepen
- Automatische kanaalomschakeling

* Bereik kan variëren, afhankelijk van de omgeving en/of topografische omstandigheden.

Bediening en functies

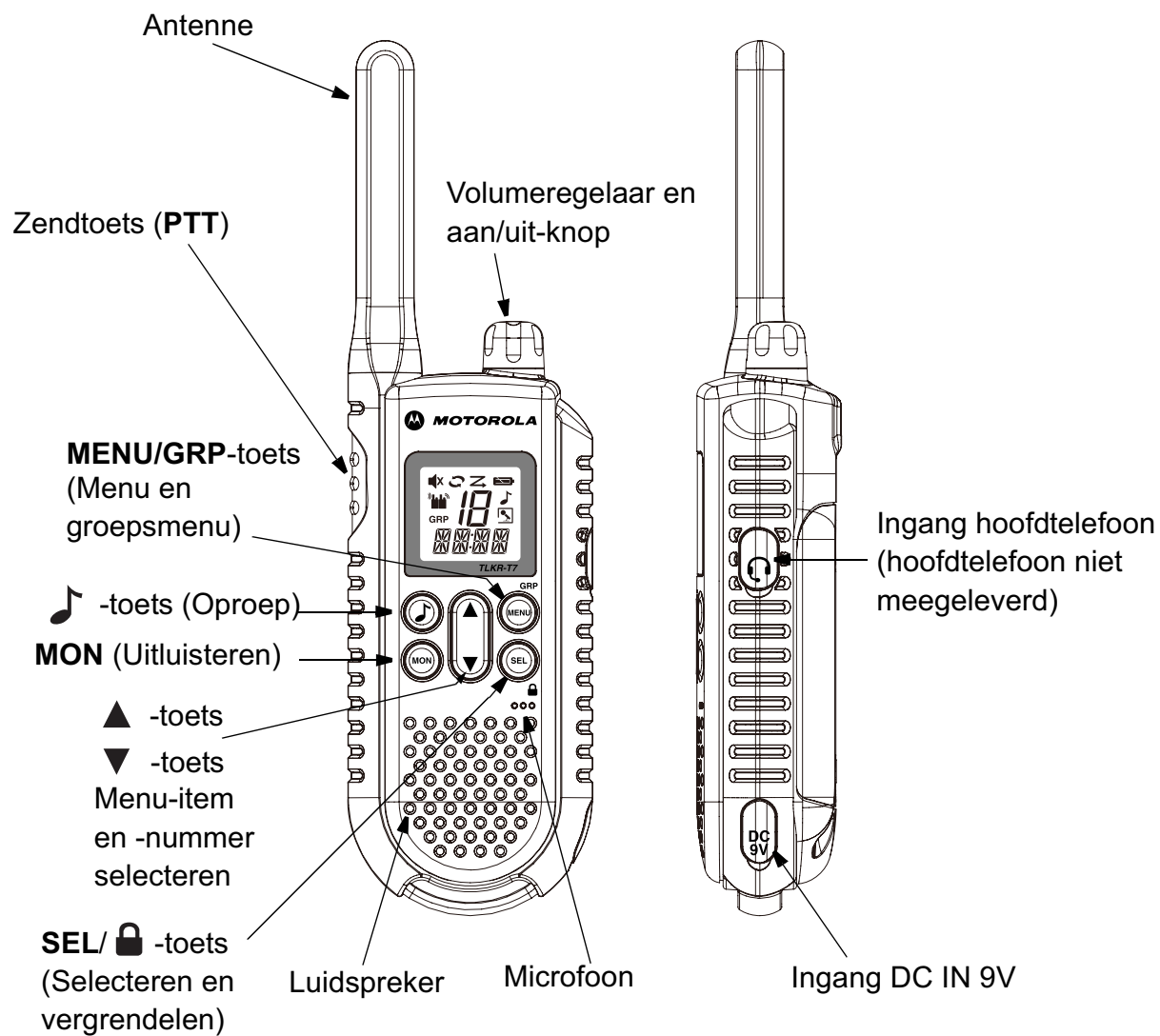

Display

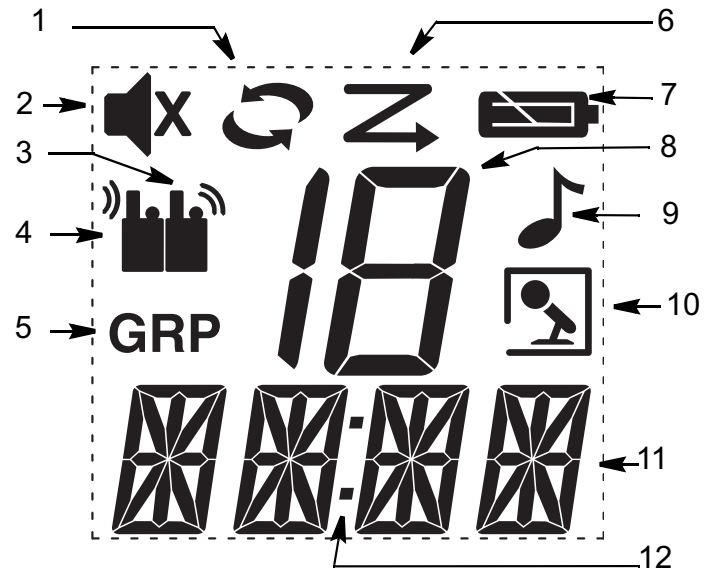

1. Indicator Dubbel scannen
2. Indicator Stille modus
3. Indicator Uitzenden
4. Indicator Ontvangen
5. Groepsindicator
6. Scanindicator
7. Batterijniveaumeter
8. Indicator Subcode
9. Oproepindicator
10. Indicator VOX/Kamer uitluisteren
11. Indicator Subcode (groepsidentificatie/-code)
12. Dubbele punt (voor stopwatch)

Gefeliciteerd met uw aanschaf van de TLKR T7-portofoon. Dit is een lichtgewicht portofoon van handformaat. Gebruik hem tijdens sportevenementen, wandeltochten, het skiën of andere activiteiten buiten om contact te houden met vrienden en familie, of voor essentiële communicatie in andere omstandigheden, zoals bijvoorbeeld de buurtwacht. Dit compacte, geraffineerde apparaat heeft talrijke functies.

Inhoud van het pakket

Het pakket bevat twee TLKR T7-portofoons, twee riemklemmen, een laadvak, AC-adapter, twee batterijsteunen, twee oplaadbare NiMH batterijpakketten en deze handleiding. Het apparaat kan op vier AAA alkaline batterijen werken (niet meegeleverd).

De batterij plaatsen

De TLKR T7-portofoon kan werken op het NiMH batterijpakket of op vier 4 AAA alkaline batterijen (niet meegeleverd). Als alkaline batterijen worden gebruikt, raden wij u aan hoogwaardige alkaline batterijen te gebruiken.

Het NiMH batterijpakket plaatsen:

- 1) Zet de portofoon UIT.
- 2) Druk het lipje onder aan het deksel van de batterijhouder in en verwijder het deksel.
- 3) Plaats de NiMH batterijen in de batterijhouder, zoals aangegeven met de symbolen + en - in de houder. Het apparaat werkt niet als de batterijen incorrect geplaatst zijn.
- 4) Zet het deksel van de batterijhouder weer op zijn plaats.

Batterijniveaumeter en waarschuwing Batterij bijna leeg

Het apparaat heeft een batterijniveaumeter, die de status van de batterijen op het display weergeeft. Wanneer de batterij in het apparaat bijna leeg is, knippert het symbool . U dient de alkaline batterijen dan onmiddellijk te vervangen.

De portofoon opladen

Als u het oplaadbare NiMH batterijpakket gebruikt, kunnen twee TLKR T7-portofoons direct of in het meegeleverde laadvak worden opgeladen.

U dient de portofoon UIT te zetten alvorens hem in het laadvak te plaatsen. Doet u dit niet, dan geeft de batterijniveaumeter een onjuiste indicatie.

Direct opladen:

1. Sluit de stekker van de DC-adapter aan op de ingang DC IN 9V van de portofoon en steek het andere uiteinde in het accessoirecontact van een voertuig.
2. Laad het batterijpakket 16 uur lang op.

Opladen in het laadvak:

1. Sluit de AC-adapter aan op de ingang DC IN 9V en op een gewoon stopcontact.
2. Zet de lader op een bureau of tafel en plaats de portofoon met het toetsenpaneel naar voren gericht in het laadvak.
3. Controleer dat de LED brandt. Laad het batterijpakket 16 uur lang op en neem de portofoon na het opladen uit het laadvak.

Opmerking: de LED's van de laadindicator blijven branden zo lang de portofoons in de lader zitten.

De batterij opladen

U kunt het NiMH batterijpakket met gebruikmaking van de batterijsteun ook zonder de portofoon opladen.

1. Plaats de batterijsteun in het laadvak.
2. Plaats het NiMH batterijpakket zo in het laadvak, dat dit de laadcontactjes in het laadvak goed raakt. Het apparaat kan het batterijpakket niet opladen als dit incorrect geplaatst is.
3. Controleer dat de LED brandt. Laad het batterijpakket 16 uur lang op.

Opmerking: de LED's van de laadindicator blijven branden zo lang de portofoons in de lader zitten.



De portofoon gebruiken

Om het beste uit deze nieuwe portofoon te halen, dient u deze handleiding helemaal te lezen alvorens de portofoon in gebruik te nemen.

De portofoon aanzetten en het volume afstellen

1. Draai de draaiknop rechtsom om de portofoon aan te zetten en draai aan de knop om het volume luider in te stellen. Draai de knop linksom om het volume zachter te zetten.
2. Draai de knop zo ver mogelijk linksom om de portofoon uit te zetten.

De toetstonen afstellen

De portofoon geeft een piepje telkens wanneer een toets (behalve de zendtoets (PTT) en ) wordt ingedrukt. Om dit geluid uit of in te schakelen, houdt u de toets  ingedrukt terwijl u de portofoon aanzet.

'Roger'-toon



De toon 'Roger' is een piepje dat aan het einde van de transmissie wordt uitgezonden (transmissie met de zendtoets (PTT) en VOX). Wanneer de toetstonen zijn ingeschakeld, is de toon 'Roger' via de luidspreker te horen. Wanneer de toetstonen zijn uitgeschakeld, wordt de toon 'Roger' toch nog uitgezonden. De toon 'Roger' is dan echter niet via de luidspreker te horen.

De toon 'Roger' uit- of inschakelen:

Houd de toets  ingedrukt terwijl u de portofoon aanzet.

Spreken via de portofoon

U kunt met deze portofoon als volgt met anderen spreken:

1. Houd de zendtoets (PTT) ingedrukt, houd de microfoon 5-8 cm van uw mond en spreek duidelijk en op normale toon in de microfoon. Tijdens het uitzenden knippert het symbool  op het display. Voorkom dat het eerste deel van uw transmissie wordt afgekapt; wacht nadat u de zendtoets (PTT) hebt ingedrukt heel even voordat u gaat spreken.
2. Laat de zendtoets (PTT) los wanneer u bent uitgesproken. U kunt dan weer inkomende oproepen ontvangen. Tijdens het ontvangen knippert het symbool  op het display.

Opmerking: wanneer u 60 seconden lang blijft uitzenden, geeft de portofoon de toon Tx time-out en gaat het symbool  knipperen. De portofoon stopt de transmissie.

Navigeren door het menu

Deze portofoon heeft twee menufuncties, die toegang geven tot de geavanceerde functies van de TLKR T7: het selectiemenu en het algemene menu.

1. Wanneer de toets **SEL/🔒** wordt ingedrukt, schakelt de portofoon over naar het kanaalselectiemenu. Wanneer de toets **MENU/GRP** wordt ingedrukt, schakelt de portofoon over naar het algemene menu.
2. De menufunctie kan op verschillende manieren worden afgesloten:
 - a. Druk op de zendtoets (**PTT**).
 - b. Wacht tien seconden totdat de portofoon automatisch terugkeert naar de 'normale' gebruiksmodus.

Het selectiemenu

Wanneer u **SEL/🔒** indrukt, navigeert de portofoon als volgt door het selectiemenu:

Druk op **SEL/🔒** om naar het volgende niveau van de menumodus te gaan.

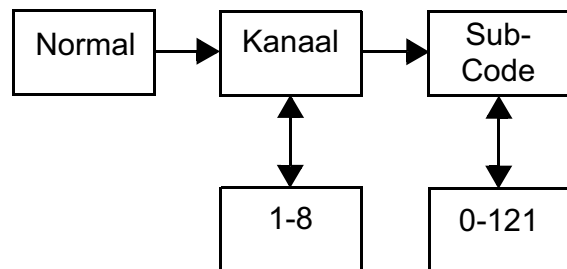

Druk op **MENU/GRP** (bij beide instellingen) of **SEL/🔒** (bij het instellen van de subcode) om het menu af te sluiten.

Een kanaal kiezen

De portofoon heeft acht kanalen en 121 subcodes, die u kunt gebruiken om met anderen te spreken. Om met iemand te kunnen spreken, dient u beiden op hetzelfde kanaal en dezelfde subcode te zijn afgestemd.

Een kanaal kiezen:

1. Activeer het selectiemenu. De kanaalindicator gaat knipperen.
2. Druk op ▲ of ▼ om een hoger of lager kanaalnummer te selecteren. Als u ▲ of ▼ ingedrukt houdt, blijft het systeem omhoog of omlaag door de kanalen bladeren.
3. Ga naar de subcodes en selecteer een subcode.

Een subcode selecteren

Door een subcode aan uw portofoon toe te wijzen, helpt u storing te beperken. U dient er echter wel rekening mee te houden dat portofoons die op verschillende subcodes zijn afgestemd, niet met elkaar kunnen communiceren. Elk van de kanalen (1-8) kan een subcode krijgen (van 0 tot 121).

1. Activeer het selectiemenu. Blader door het selectiemenu totdat de indicator Subcode gaat knipperen.
2. Druk op ▲ of ▼ om een hogere of lagere subcode weer te geven. Als u ▲ of ▼ ingedrukt houdt, blijft het systeem omhoog of omlaag door de subcodes bladeren.
3. Druk op **SEL/🔒** om het selectiemenu af te sluiten.

Algemeen menu

Wanneer u op **MENU/GRP** drukt, navigeert de portofoon als volgt:

Druk op ▼ om vooruit te bladeren (of op ▲ om achteruit te bladeren) en het gewenste item van de menumodus te selecteren.

Wanneer u op **SEL/** drukt, schakelt de portofoon over

naar het algemene menu, waar u de verschillende functies kunt regelen.

Druk op **MENU/GRP** om over te schakelen naar de oorspronkelijke menumodus. Druk op **SEL/** om de functies [Dubbel scannen] en [Kamer uitluisteren] te activeren.

Druk op **SEL/** om het huidige menu af te sluiten en andere menuopties te openen.

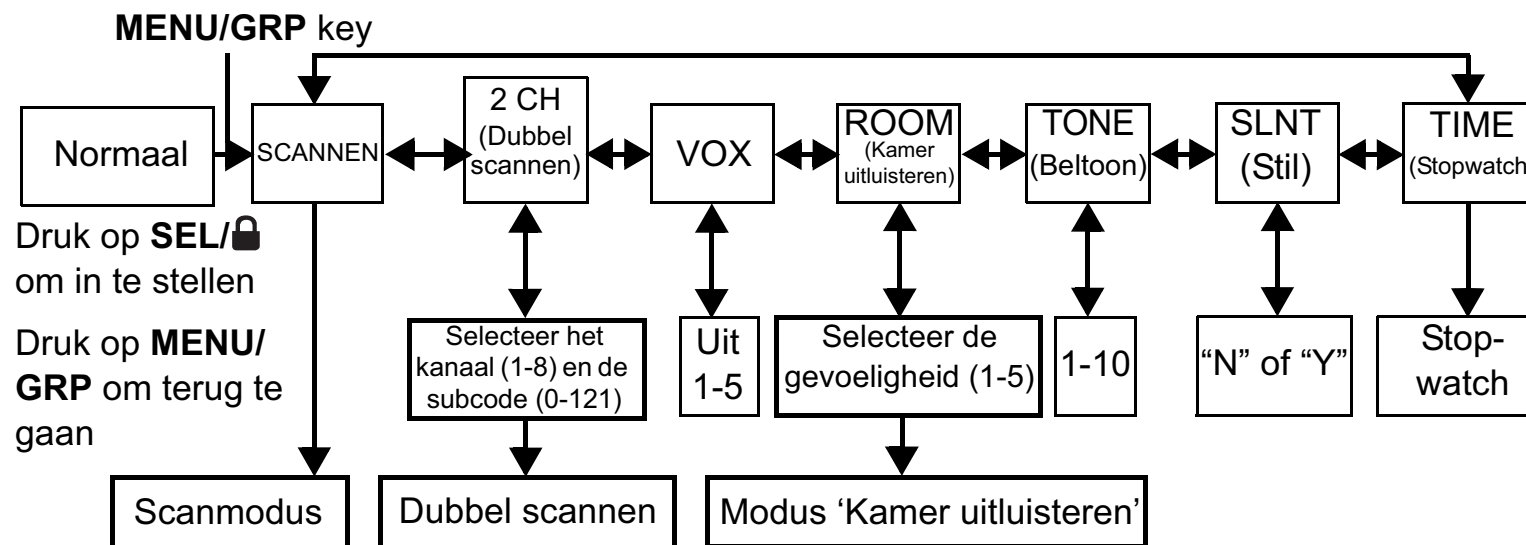

De kanaalscanfunctie

De TLKR T7-portofoon heeft een kanaalscanfunctie waarmee u de acht kanalen makkelijk kunt scannen. Wanneer een actief kanaal wordt waargenomen, blijft de portofoon op dat kanaal staan totdat de activiteit op het kanaal stopt. Na een pauze van 2 seconden (5 seconden voor VOX Aan zonder headset) gaat de portofoon verder met scannen. Door de zendtoets (**PTT**) in te drukken wanneer de portofoon op een kanaal is blijven staan, kunt u

op het betreffende kanaal uitzenden en de scanmodus afsluiten.

De kanaalscanfunctie activeren:

1. Open het algemene menu en selecteer 'SCAN'.
2. Druk op **SEL/**. Het weergegeven kanaalnummer verandert snel terwijl de portofoon door de kanalen bladert.

De kanaalscanfunctie uitschakelen:

Druk op **MENU/GRP** of op de zendtoets (**PTT**).

Dubbel scannen

De portofoon kan afwisselend het huidige kanaal en een ander kanaal scannen. U dient het kanaalnummer en de bijbehorende subcode voor het andere kanaal in te stellen. Het andere kanaal instellen en Dubbel scannen starten:

1. Open het algemene menu en selecteer '2CH'. Druk vervolgens op **SEL/** om naar de modus Dubbel scannen te gaan.
Het symbool voor dubbel scannen wordt weergegeven.
2. Druk op ▲ of ▼ om het kanaalnummer te selecteren en druk daarna op **SEL/**.
3. Druk op ▲ of ▼ om de subcode te selecteren en druk daarna op **SEL/**.
4. De portofoon begint beide kanalen afwisselend te scannen.

Opmerking: als u hetzelfde kanaalnummer en dezelfde subcode instelt als gebruikt wordt voor het huidige kanaal, werkt de functie Dubbel scannen niet.

Dubbel scannen uitschakelen:
Druk op **MENU/GRP**.

VOX-transmissie

De TLKR T7-portofoon is uitgerust met een door spraak bediende zender (VOX), die automatische spraaktransmissies mogelijk maakt. De gebruiker kan deze functie selecteren. De VOX-functie is bedoeld voor handsfree gebruik. De transmissie wordt gestart door in plaats van de zendtoets (**PTT**) in te drukken, gewoon in de microfoon van de portofoon of hoofdtelefoon te spreken (hoofdtelefoon niet meegeleverd).

Het VOX-niveau selecteren:

1. Open het algemene menu en selecteer 'VOX'. Druk vervolgens op **SEL/**. Het huidige niveau (UIT, 1-5) gaat knipperen. Het niveau 'N' (UIT) schakelt VOX uit, terwijl niveaus 1-5 de gevoeligheid van het VOX-circuit bepalen.
2. Druk op ▲ of ▼ om de gewenste VOX-gevoeligheid te selecteren. Gebruik niveau 1 in stille omgevingen en niveau 5 in rumoerige omgevingen. U kunt bepalen welk het juiste gevoeligheidsniveau is door in de microfoon te spreken. Als het VOX-symbool knippert, is uw stem geaccepteerd.
3. Sluit het algemene menu af.

Opmerking: wanneer u 60 seconden lang met de VOX-functie blijft uitzenden, geeft de portofoon de toon Tx time-out en zal het symbool **5** seconden knipperen.

De functie Kamer uitluisteren

U kunt een van de TLKR T7-portofoons gebruiken voor het uitluisteren van een kamer, en de andere portofoon dan in een andere kamer gebruiken om te luisteren naar spraakactiviteit. Wanneer u de functie Kamer uitluisteren inschakelt, neemt de portofoon stemmen/geluiden waar (afhankelijk van het gevoeligheidsniveau dat u hebt ingesteld) en stuurt hij deze naar de luisterende portofoon zonder dat de zendtoets (**PTT**) hoeft te worden ingedrukt. In deze modus kan de uitluisterende portofoon geen oproepen ontvangen.

De functie Kamer uitluister activeren:

1. Open het algemene menu en selecteer 'ROOM'. Druk vervolgens op **SEL/**.
2. Druk op ▲ of ▼ om de gewenste uitluistergevoeligheid

te selecteren. Gebruik niveau 1 in stille omgevingen en niveau 5 in rumoerige omgevingen.

3. Druk op **SEL/🔒** om de kamer uit te luisteren.

De functie Kamer uitluister uitschakelen:

Druk op **MENU/GRP**.

Opmerking:

- De zendtoets (**PTT**) werkt niet met de functie Kamer uitluisteren; als u hem indrukt wanneer deze functie is geactiveerd, klinkt de toon **PTT** fout.
- Wanneer de stemmen/geluiden in de andere kamer meer dan 60 seconden aanhouden, stopt de luisterende portofoon vijf seconden met uitluisteren, waarna hij het uitluisteren weer hervat.

Een oproeptoon uitzenden

De TLKR-T7-portofoon beschikt over tien selecteerbare oproeptonen, die worden uitgezonden wanneer de toets  in de normale modus wordt ingedrukt.

Een oproeptoon selecteren:

1. Open het algemene menu en selecteer 'TONE'. Druk vervolgens op **SEL/🔒**. Ook het nummer van de huidige oproeptoon (1-10) gaat knipperen.
2. Druk op **▲** of **▼** om het nummer van de gewenste oproeptoon te kiezen. U hoort elke toon via de luidspreker.
3. Sluit het algemene menu af.

Druk in de normale modus op  om de geselecteerde oproeptoon uit te zenden. De oproeptoon wordt geannuleerd wanneer u op de zendtoets (**PTT**) drukt.

Stille modus

Wanneer u de stille modus activeert, hoort u bij inkomende oproepen geen geluidssignaal. De schermverlichting van de portofoon gaat knipperen om u te waarschuwen dat u wordt opgeroepen.

Als u niet reageert, gaat de schermverlichting uit en blijft het oproepsymbool knipperen totdat er geen signaal meer is. De TLKR-T7 geeft ook een trilalarm om u te laten weten dat u een oproep hebt gemist.

Wanneer u uitzendt, ontvangt of een andere toets indrukt, wordt de stille modus 15 seconden lang uitgeschakeld.

De stille modus instellen:

1. Open het algemene menu en selecteer 'SLNT'. Druk vervolgens op **SEL/🔒**.
2. Druk op **▲** om de stille modus te activeren. De kanaalindicator toont 'Y' en het symbool voor de stille modus wordt weergegeven.
3. Druk op **▼** om de stille modus uit te schakelen. De kanaalindicator toont 'N' en het symbool voor de stille modus verdwijnt.

Stopwatch

U kunt deze portofoon als een stopwatch gebruiken. Hij kan de tijd maximaal 59 minuten en 59 seconden bijhouden. Daarna begint hij weer vanaf 00:00 te tellen.

De stopwatch gebruiken:

1. Open het algemene menu en selecteer 'TIME'.
2. Druk op **SEL/** om dit menu te openen.
3. Druk op **SEL/**. De stopwatch begint te lopen.
4. Druk nogmaals op **SEL/** om de stopwatch te onderbreken.
Met **SEL/** kunt u de stopwatch activeren en deactiveren.
5. Druk op **MENU/GRP** wanneer de stopwatch loopt of is gepauzeerd om de portofoon in de inactieve stand te zetten (tijd resetten naar 00:00).
6. Druk in de inactieve stand op de zendtoets (**PTT**) of **MENU/GRP** om de stopwatch te stoppen.

Opmerking: in deze modus kunt u nog steeds inkomende signalen ontvangen.

Als een oproep voor alle portofoons wordt ontvangen, wordt tien seconden lang de id-naam weergegeven. Als een rechtstreekse oproep wordt ontvangen, wordt de id-naam weergegeven. De portofoon schakelt weer over naar de stopwatch en het oproepsymbool knippert.

Groepsmodus

Houd **MENU/GRP** ingedrukt om het groepsmenu te openen.

Kanaalinstelling in groepsmodus

Druk in de groepsmodus op **SEL/** om over te schakelen naar de kanaalinstelling.

Druk op **▲** of **▼** om 'automatische kanaalomschakeling' of 'handmatig kanaal' te selecteren.

Op het display wordt het volgende weergegeven:

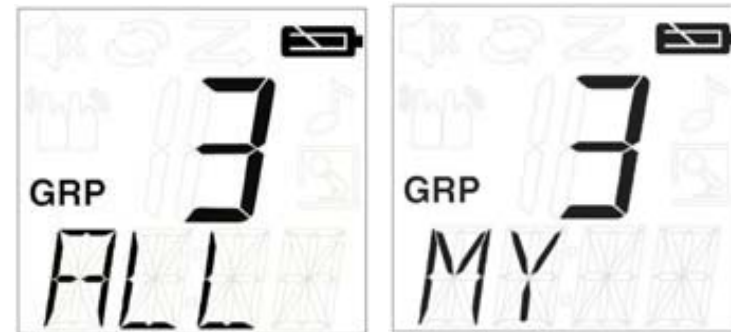

Automatische kanaalomschakeling

Handmatig kanaal

Druk op **SEL/** om naar een van deze instellingen te gaan.
Opmerking: druk op **MENU/GRP** om naar de inactieve status terug te keren.

Automatische kanaalomschakeling instellen

Er knippert een kanaalnummer en bij de subcode wordt 'ALL' aangegeven.

Druk op **▲** of **▼** om het kanaal te selecteren.

Druk op **♪** of **SEL/** om de opdracht voor automatische kanaalomschakeling uit te zenden.

Opmerking: druk op **MENU/GRP** om terug te keren naar kanaalinstelling in groepsmodus.

Handmatig kanaal in groepsmodus instellen

Er knippert een kanaalnummer en bij de subcode wordt 'MY' aangegeven.

Druk op **▲** of **▼** om het kanaal te selecteren.

Nu is handmatig kanaal beschikbaar.

Druk op **SEL/** om de handmatige kanaalinstelling af te sluiten.



Opmerking: druk op **MENU/GRP** om terug te keren naar kanaalinstelling in groepsmodus.

Alle portofoons oproepen/rechtstreeks oproepen instellen

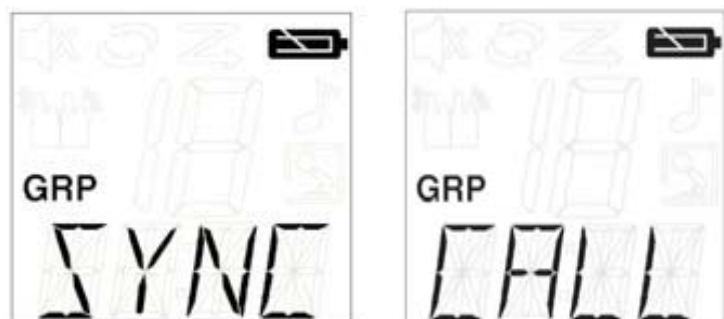

Druk in de groepsmodus op  om over te schakelen naar de instellingen voor alle portofoons/rechtstreeks oproepen. Selecteer eerst het oproeptype: alle portofoons oproepen of rechtstreeks oproepen.



Alle portofoons oproepen Rechtstreeks oproepen

U doet dit door  of  in te drukken en het oproeptype te selecteren.

Alle portofoons oproepen instellen

Wanneer 'alle portofoons oproepen' is geselecteerd, kunt u op  of **SEL/** drukken om deze instelling af te sluiten en onmiddellijk alle portofoons op te roepen.

De toon voor het oproepen van alle portofoons klinkt. Tijdens het uitzenden worden op het display het symbool voor uitzenden weergegeven, en knippert het oproepsymbool.



Opmerking: druk op **MENU/GRP** om naar de inactieve status terug te keren.

Rechtstreeks oproepen instellen

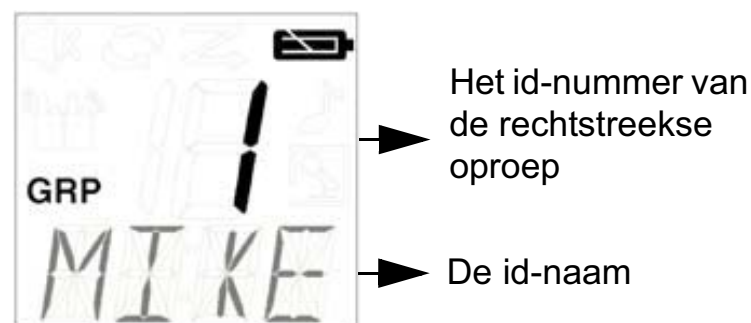
Op het display wordt bij het kanaal het id-nummer weergegeven, en bij de subcode knippert de id-naam.



Druk op  of  om een id-nummer te selecteren.

Druk op  of **SEL/** om de rechtstreekse oproep uit te zenden.

De gebruiker roept de geselecteerde id nu rechtstreeks op. Tijdens het uitzenden worden op het display het symbool voor uitzenden en het oproepsymbool weergegeven. Tijdens het uitzenden van de rechtstreekse oproep klinkt de geselecteerde oproeptoon van de portafon.

Opmerking: druk op **MENU/GRP** om naar de instellingen voor alle portofoons/rechtstreeks oproepen terug te keren.

Groepsmenu

Houd **MENU/GRP** ingedrukt om het groepsmenu te openen.

Druk op ▼ (of ▲) om door de menu's te bladeren (GRP/CODE/RING/ID).

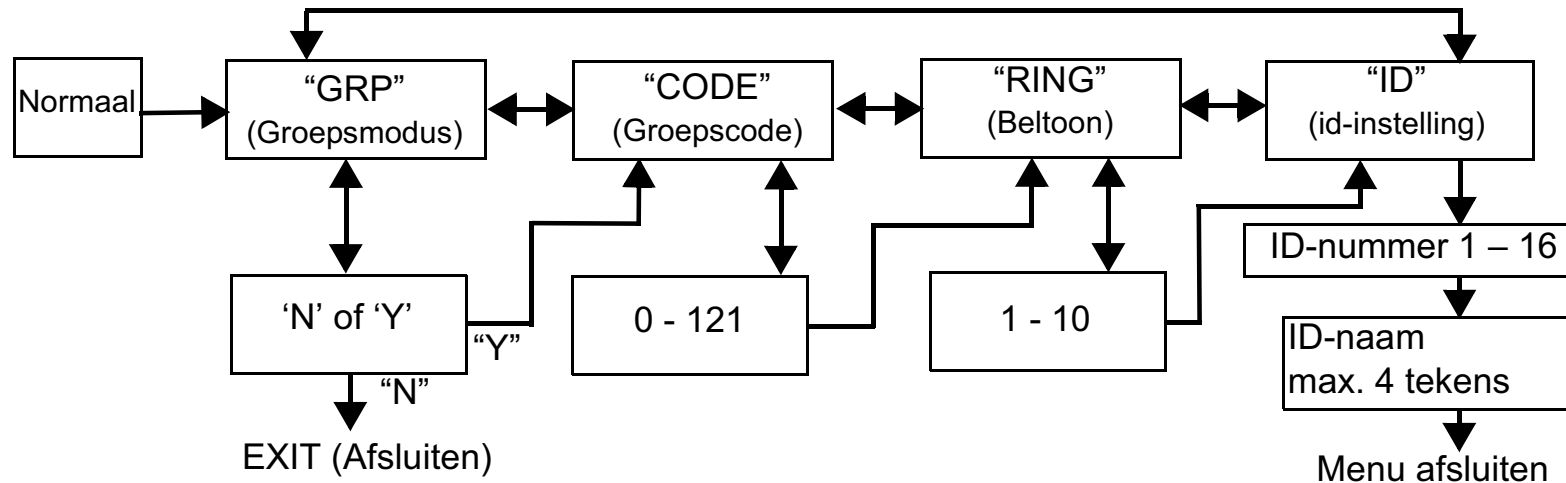

Druk op **SEL/** om een groepsmenu te openen.

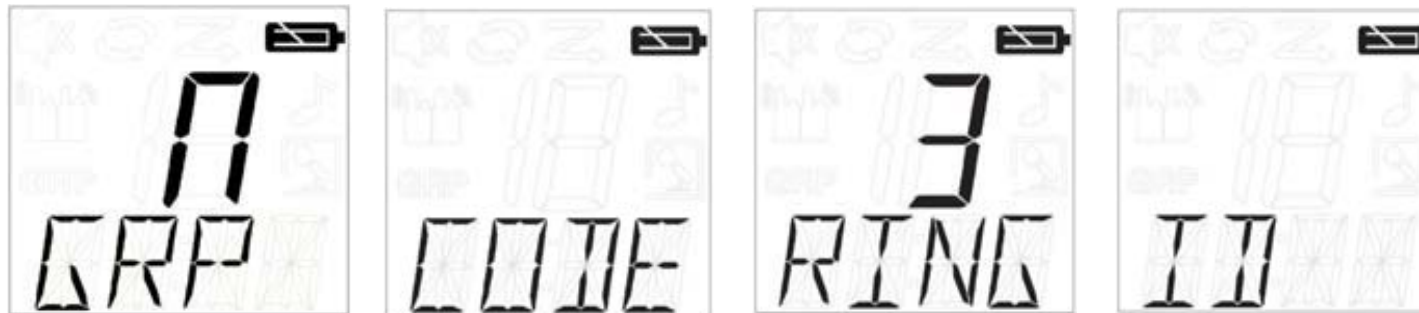

Op het LCD staat:

Druk op ▲ (of ▼) om een functie of een waarde te wijzigen.

Druk op **SEL/** om deze te selecteren.

Druk op **MENU/GRP** om de menumodus af te sluiten.

Opmerking: in de groepsmodus kunt u alleen oproepen van andere portfoons ontvangen wanneer deze op hetzelfde kanaal en dezelfde groepscode zijn afgestemd.

Groepsmodus instellen

Druk op **SEL/** om naar de groepsmodus te gaan. Druk op ▲ of ▼ om 'Y' of 'N' te selecteren.

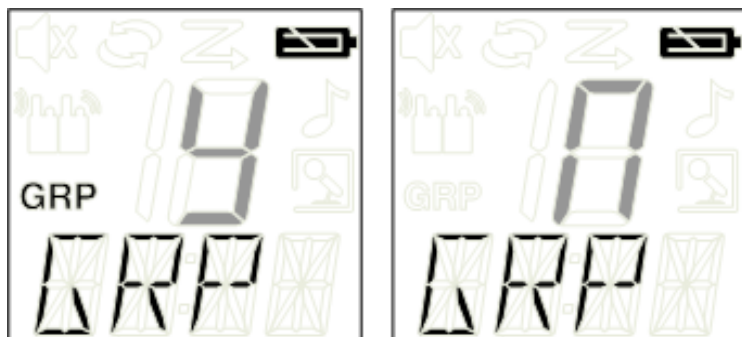

Op het LCD staat:

Kies 'N' en druk op **SEL/** om de groepsmodus af te sluiten.

Kies 'Y' en druk op **SEL/** om het groepsmenu te openen en de groepscode in te stellen.

Groepscode instellen

Voor de groepscode kunt u een cijfer van 0-121 kiezen. De groepscode wordt bij de subcode aangegeven.

Druk op ▲ of ▼ om een groepscode te selecteren.

Druk op **SEL/** om het instellen van de groepscode te voltooien. De portofoon schakelt over naar het menu voor het instellen van de beltoon.

Druk op **MENU/GRP** om terug te keren naar het groepsmenu.

Beltoon instellen

U kunt de beltoon voor rechtstreekse oproepen selecteren. Er zijn tien beltonen; dit zijn dezelfde tonen als de oproeptonen.

Druk op ▲ of ▼ om een beltoon te selecteren.

U hoort de geselecteerde beltoon via de luidspreker.

ID instellen

Voor elke portofoon in uw groep moet een apart id-nummer worden ingesteld, van 1 t/m 16.

Het id-nummer is nodig om te bepalen of de betreffende eenheid tot dezelfde groep behoort.

De gebruiker kan een id-naam van maximaal vier tekens instellen.

De gebruiker selecteert het id-nummer dat bij het kanaal wordt weergegeven door op ▲ of ▼ te drukken.

Wanneer u met ▲ of ▼ de id selecteert die bij een inkomende oproep aan alle portofoons werd geregistreerd, wordt bij de subcode 'USED' weergegeven; als de id nog niet geregistreerd is, wordt niets weergegeven.

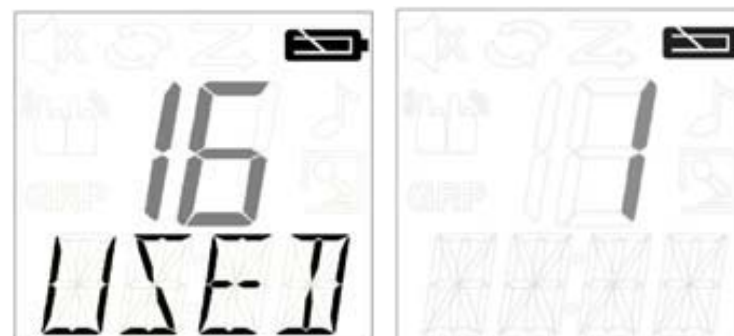

Op het LCD staat:

Druk op **SEL/** om de id-naam in te stellen.

ID-naam instellen

Wanneer u alle portofoons oproept of een rechtstreekse oproep uitzendt, wordt de id-naam op het display van andere portofoon(s) weergegeven. Dit is tevens de naam die op het display van uw portofoon wordt weergegeven wanneer iemand u rechtstreeks oproept. Wanneer er geen id-naam is ingesteld, wordt het nummer van de eenheid weergegeven.

Druk op ▲ of ▼ om een teken van de knipperende subcode te selecteren.

Druk daarna op **SEL/** om naar het volgende teken te gaan. Voor de id-naam kunt u maximaal vier tekens selecteren.

Druk tot slot op **SEL/** om het identificatienummer en de naam vast te leggen.

Het instellen van de id is nu voltooid.

Opmerking: wanneer u op **MENU/GRP** drukt, worden het geselecteerde id-nummer en de ingevoerde id-naam geannuleerd en wordt het groepsmenu afgesloten.

Toetsenvergrendeling

De toetsen vergrendelen:

Houd **SEL/** 2 seconden ingedrukt. Bij de subcode wordt 2 seconden lang 'LOCK' weergegeven, waarna wordt overgeschakeld naar het vorige scherm.

De toetsen ontgrendelen:

Houd **SEL/** 2 seconden ingedrukt. Bij de subcode wordt 2 seconden lang 'UNLK' weergegeven, waarna wordt overgeschakeld naar het vorige scherm.

Opmerking: als de toetsen zijn vergrendeld en u een willekeurige toets (behalve **PTT**) indrukt, wordt twee seconden lang 'LOCK' weergegeven en klinkt een waarschuwingston.

Automatische energiebesparing

Deze portofoon heeft een uniek circuit, dat de gebruiksduur van de batterijen aanzienlijk verlengt. Als er drie seconden lang niet wordt uitgezonden en geen oproep wordt ontvangen, schakelt de portofoon over naar de

energiebesparende modus. In deze modus kan de portofoon nog wel oproepen ontvangen.

Waarschuwing lage batterijspanning

U wordt gewaarschuwd wanneer de batterij bijna leeg is. De waarschuwing begint 30 seconden nadat het symbool voor lage batterijspanning is gaan knipperen.

Bij de subcode wordt 'BATT' weergegeven en het symbool voor lage batterijspanning  knippert.

De waarschuwingston voor lage batterijspanning klinkt gedurende 30 seconden om de vijf seconden.

Verlichting van LCD

Wanneer u op een toets (behalve de zendtoets (**PTT**)) drukt, wordt de verlichting van het LCD automatisch ingeschakeld. De LCD-verlichting blijft na de laatste toetsdruk tien seconden branden.

De uitluisterfunctie

Met de TLKR-T7-portofoon kunt u met één druk op de toets **MON** op het huidige kanaal zwakke signalen uitluisteren.

De uitluisterfunctie activeren:

- Druk op **MON** om kort uit te luisteren. Het symbool RX gaat knipperen.

- Houd **MON** 1,5 seconde ingedrukt om continu uit te luisteren. Het ontvangtsymbool blijft knipperen.

De uitluisterfunctie uitschakelen:

- Druk op **MON**, **MENU/GRP**, of **SEL/** om terug te keren naar de 'normale' modus. Het ontvangtsymbool stopt met knipperen.

Specificaties

Kanalen	8 PMR
Subcodes	121 (38 CTCSS-codes en 83 DCS-codes)
Bedrijfsfrequentie	446.00625 - 446.09375 MHz
Voedingsbron	AAA Ni-MH batterijpakket Vier AAA alkaline batterijen (niet meegeleverd)
Bereik	Tot 10 km
Gebruiksduur van de batterij	Gem. 20 uur – Alkaline batterijen (5/5/90 gebruikscyclus) Gem. 18 uur – NiMH batterijpakket (5/5/90 gebruikscyclus)

Frequentieschema (MHz)

Kanaal	Freq.
1	446.00625
2	446.01875
3	446.03125
4	446.04375
5	446.05625
6	446.06875
7	446.08125
8	446.09375

De lijst van goedgekeurde accessoires

Gelieve uw verdeler of detailhandelaar te contacteren wanneer je deze accessoires koopt.

Motorola- onderdeelnr.	Omschrijving
00275	TLKR-T5/T7 Kabel van autolader
00276	TLKR-T5/T7 Lader (EU)
00277	TLKR-T5/T7 Lader (UK)
00278	TLKR-T5/T7 Batterij
00279	TLKR-T5/T7 Riemklem
00174	Oortelefoon
00179	Headset

CTCSS-schema (Hz)

Codenr.	Toonfrequentie (Hz)	Codenr.	Toonfrequentie (Hz)	Codenr.	Toonfrequentie (Hz)
0	Off	13	103.5	26	162.2
1	67.0	14	107.2	27	167.9
2	71.9	15	110.9	28	173.8
3	74.4	16	114.8	29	179.9
4	77.0	17	118.8	30	186.2
5	79.7	18	123.0	31	192.8
6	82.5	19	127.3	32	203.5
7	85.4	20	131.8	33	210.7
8	88.5	21	136.5	34	218.1
9	91.5	22	141.3	35	225.7
10	94.8	23	146.2	36	233.6
11	97.4	24	151.4	37	241.8
12	100.0	25	156.7	38	250.3

DCS-code

Codenr.	Code	Codenr.	Code	Codenr.	Code	Codenr.	Code	Codenr.	Code	Codenr.	Code
39	023	53	114	67	174	81	315	95	445	109	631
40	025	54	115	68	205	82	331	96	464	110	632
41	026	55	116	69	223	83	343	97	465	111	654
42	031	56	125	70	226	84	346	98	466	112	662
43	032	57	131	71	243	85	351	99	503	113	664
44	043	58	132	72	244	86	364	100	506	114	703
45	047	59	134	73	245	87	365	101	516	115	712
46	051	60	143	74	251	88	371	102	532	116	723
47	054	61	152	75	261	89	411	103	546	117	731
48	065	62	155	76	263	90	412	104	565	118	732
49	071	63	156	77	265	91	413	105	606	119	734
50	072	64	162	78	271	92	423	106	612	120	743
51	073	65	165	79	306	93	431	107	624	121	754
52	074	66	172	80	311	94	432	108	627		

Garantie Informatie

De door Motorola goedgekeurde verdeler of kleinhandelaar waarbij u uw two-way radio en/of originele accessoires van Motorola kocht, zal een garantieclaim aanvaarden en/of reparaties onder garantie uitvoeren.

Breng uw radio terug naar uw verdeler of kleinhandelaar om uw reparatie onder garantie te vragen. Stuur uw radio niet terug naar Motorola.

Om gedekt te zijn door de garantie, moet u uw kassabon of een vergelijkbaar aankoopbewijs waarop de aankoopdatum staat, voorleggen. Het serienummer van de two-way radio moet ook duidelijk te zien zijn. De garantie is niet van toepassing als het type of serienummer op het product gewijzigd, uitgewist, verwijderd of onleesbaar zijn.

Wat Niet Wordt Gedekt Door de Garantie

Defecten of schade die ontstaan door het foute gebruik van het product of door het niet volgen van de aanwijzingen in deze handleiding.

Defecten of schade door misbruik, ongevallen of verwaarlozing.

Defecten of schade door foute testen, bediening, onderhoud, aanpassingen of wijzigingen of verbouwingen van alle aard.

Breuk van of schade aan antennes tenzij rechtstreeks veroorzaakt door materiaal- of fabricagefouten.

Producten die zo zijn samengesteld of gerepareerd dat ze de prestaties negatief beïnvloeden of een gepaste controle en test van de garantieclaim onmogelijk maken.

Defecten of schade omwille van het bereik.

Defecten of schade omwille van vocht, vloeistoffen of morsen.

Alle plastic oppervlakken en externe blootgestelde

onderdelen die schrammen vertonen of beschadigd zijn door normaal gebruik.

Producten die voor een bepaalde periode worden verhuurd. Periodiek onderhoud en reparaties of vervanging van onderdelen door gewoon gebruik en slijtage.

Copyrightinformatie

De Motorola-producten die in deze handleiding beschreven staan, bevatten mogelijk programma's, opgeslagen halfgeleidergeheugens of andere media van Motorola waarop copyright van toepassing is. De wetten van de Verenigde Staten en andere landen geven Motorola bepaalde exclusieve rechten op computerprogramma's met copyright, waaronder het exclusieve recht om deze programma's op om het even welke manier te kopiëren of reproduceren.

Dientengevolge mag geen enkel computerprogramma waarvan Motorola de copyright bezit dat in de Motorolaproducten uit deze handleiding gebruikt wordt, op om het even welke manier gekopieerd of gereproduceerd worden zonder de uitdrukkelijke schriftelijke toestemming van Motorola. Daarenboven biedt de aankoop van Motorolaproducten nooit het recht, zowel uitdrukkelijk als impliciet, door uitsluiting of anders, op een vergunning onder de auteursrechten, patenten of patenttoepassingen, uitgezonderd voor de gewoonlijk niet exclusieve kosteloze licentie, voor gebruik dat voortkomt uit de uitvoering van de wetgeving betreffende de verkoop van een product. MOTOROLA, het gestileerde M Logo en alle andere handelsmerken hierin zijn handelsmerken van Motorola, Inc. © Reg. VS Pat. & Tm. Off.

© Motorola, Inc. 2008

SPIS TREŚCI

Informacje dotyczące bezpieczeństwa użytkowania oraz narażenia na działanie promieniowania o częstotliwości radiowej (energii RF) dla Radiotelefonów Przenośnych	2	Ustawianie automatycznej zmiany kanału	11
Charakterystyka	2	Ustawianie ręczne kanału w trybie grupy	12
Przyciski sterujące i funkcje	4	Ustawianie wywołania wszystkich użytkowników/ bezpośredniego	12
Wyświetlacz	3	Ustawianie wywołania wszystkich użytkowników	12
Zawartość zestawu	5	Ustawianie wywołania bezpośredniego	12
Montaż akumulatorów	5	Menu grupy	13
Poziom naładowania i alarm niskiego poziomu naładowania akumulatorów	5	Ustawianie menu grupy	14
Ładowanie akumulatorów w radiotelefonie	5	Ustawianie kodu grupy	14
Bezpośrednie ładowanie	5	Ustawianie dźwięku dzwonka	14
Używanie stacji ładowarki	5	Ustawianie identyfikatora	14
Ładowanie akumulatorów wyjętych z radiotelefonu	6	Ustawianie nazwy identyfikatora	14
Korzystanie z radiotelefonu	6	Blokada klawiatury	15
Włączanie radiotelefonu i regulacja głośności	6	Funkcja automatycznego oszczędzania akumulatorów	15
Regulacja dźwięku (sygnał przycisku)	6	Alarm niskiego poziomu naładowania akumulatora	15
Sygnał potwierdzenia	6	Podświetlenie wyświetlacza LCD	15
Rozmawianie przez radiotelefon	6	Funkcja trybu monitorowania	15
Poruszanie się po menu	7	Dane techniczne	16
Menu wyboru	7	Karta częstotliwości (MHz)	16
Wybieranie kanału	7	Lista zatwierdzonych akcesoriów	16
Wybieranie kodu	7	Karta kodów CTCSS (Hz)	17
Menu główne	8	Kody DCS	17
Funkcja skanowania kanałów	8	Informacje Dotyczące Gwarancji	18
Tryb nasłuchu dwóch kanałów	9	Gwarancja Nie Obejmuje	18
Nadawanie uruchamiane głosem	9	Informacje o Prawach Autorskich	18
Funkcja monitorowania pomieszczenia	9		
Wysyłanie sygnału wywołania	10		
Tryb cichy	10		
Stoper zliczający	11		
Tryb grupy	11		
Ustawianie kanału w trybie grupy	11		

Informacje dotyczące bezpieczeństwa użytkowania oraz narażenia na działanie promieniowania o częstotliwości radiowej (energii RF) dla Radiotelefonów Przenośnych



Przeestroga:

Przed rozpoczęciem użytkowania wyrobu należy zapoznać się z instrukcjami dotyczącymi bezpiecznej obsługi urządzeń zawartymi w broszurze "Zasady bezpiecznego użytkowania wyrobu oraz narażenie na działanie promieniowania o częstotliwości radiowej" dostarczonej z radiotelefonem.

Charakterystyka

- 8 kanałów PMR
- 121 kodów (38 kodów CTCSS i 83 kody DCS)
- Zasięg do 10 km*
- Wewnętrzny układ nadawania uruchamianego głosem (VOX)
- 10 alertów wywołania do wyboru
- Podświetlany wyświetlacz ciekłokrystaliczny
- Gniazdo do podłączenia opcjonalnego zestawu słuchawkowego
- Sygnał potwierdzenia
- Stoper zliczający
- Monitorowanie pomieszczenia
- Ładowarka do akumulatorów
- Wskaźnik poziomu naładowania akumulatorów
- Monitorowanie kanałów

- Skanowanie kanałów
- Nasłuch dwóch kanałów
- Blokada klawiatury
- Automatyczne wyciszanie szumów
- Automatyczne powtarzanie (przewijanie)
- Tryb oszczędzania baterii
- Alarm niskiego poziomu naładowania akumulatora
- Dźwięk (Wł./Wył.)
- Wywołanie bezpośrednie (z identyfikatorem dzwoniącego)
- Wywołanie grupowe
- Tryb cichy
- Wywołanie wszystkich użytkowników
- Automatyczna zmiana kanału

* Zasięg może się różnić w zależności od warunków środowiskowych i/lub topograficznych.

Przyciski sterujące i funkcje



Wyświetlacz

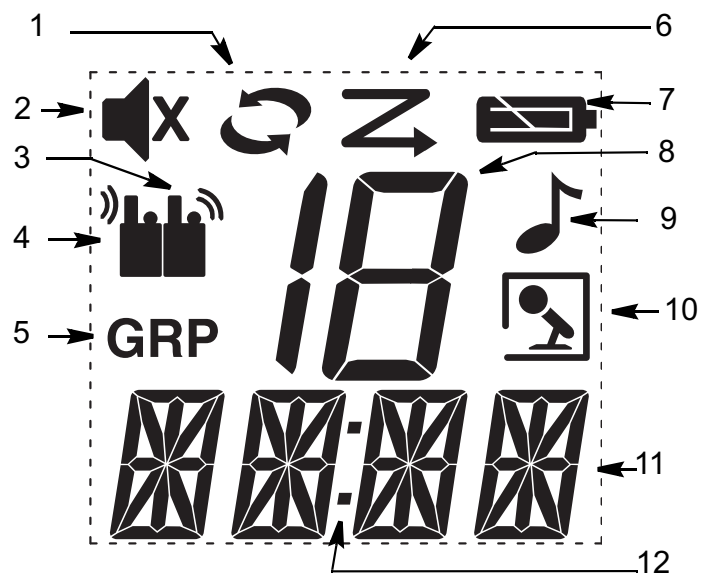

1. Wskaźnik nasłuchu dwóch kanałów
2. Wskaźnik trybu cichego
3. Wskaźnik transmisji
4. Wskaźnik odbioru
5. Wskaźnik grupy
6. Wskaźnik skanowania
7. Wskaźnik poziomu naładowania akumulatorów
8. Wskaźnik kodu
9. Wskaźnik wywołania
10. Wskaźnik VOX / monitorowania pomieszczenia
11. Wskaźnik kodu podrzędnego (identyfikatora/kodu grupy)
12. Dwukropek (w stoperze zliczającym)

Gratulujemy zakupu radiotelefonu TLKR T7. Niniejszy produkt jest lekkim, mieszczącym się w dłoni radiotelefonem. Korzystaj z niego na imprezach sportowych, aby utrzymać kontakt z rodziną i przyjaciółmi, podczas pieszych wędrówek, jazdy na nartach, na wolnym powietrzu lub w ramach straży sąsiedzkiej do zapewnienia koniecznej łączności. To kompaktowe, nowoczesne urządzenie jest wyposażone w wiele funkcji.

Zawartość zestawu

Twój zestaw zawiera dwa radiotelefony TLKR T7, dwa zaczepy do noszenia radiotelefonu na pasku, jedną ładowarkę, adapter AC, dwie wkładki na akumulatory, dwa pakiety akumulatorów niklowo-wodorkowych (NiMH) oraz podręcznik użytkownika. Do zasilania radiotelefonu możesz zastosować 4 baterie alkaliczne typu AAA (nie dołączone do zestawu).

Montaż akumulatorów

Radiotelefon TLKR T7 może być zasilany przy użyciu pakietu akumulatorów niklowo-wodorkowych lub 4 baterii alkalicznych typu AAA (nie dołączonych do zestawu). W przypadku zastosowania baterii alkalicznych, zalecamy użycie baterii alkalicznych wysokiej jakości.

Aby zamontować pakiet akumulatorów niklowo-wodorkowych:

- 1) Upewnij się, że radiotelefon jest wyłączony.
- 2) Zdejmij osłonę komory na baterie przez naciśnięcie klapki u dołu osłony, co umożliwi jej zdjęcie.
- 3) Zamontuj pakiet akumulatorów niklowo-wodorkowych w komorze na baterie. Przestrzegaj poprawnego ułożenia biegunów według znaków + i – wewnątrz komory na baterie. Nieprawidłowy montaż baterii uniemożliwi działanie radiotelefonu.
- 4) Ponownie załóż osłonę komory na baterie.

Poziom naładowania i alarm niskiego poziomu naładowania akumulatorów

Niniejszy radiotelefon posiada na wyświetlaczu wskaźnik poziomu naładowania akumulatorów, który wskazuje stan akumulatorów. Gdy poziom naładowania akumulatorów w radiotelefonie będzie niski, ikona  wskaźnika poziomu naładowania akumulatora będzie migać. W przypadku baterii alkalicznych należy je natychmiast wymienić.

Ładowanie akumulatorów w radiotelefonie

Jeżeli stosujesz pakiet akumulatorów niklowo-wodorkowych, dwa radiotelefony TLKR T7 można ładować bezpośrednio lub za pomocą dołączonej ładowarki.

Przed umieszczeniem radiotelefonu w ładowarce, pamiętaj, aby go wyłączyć. W przeciwnym razie wskaźnik poziomu naładowania akumulatorów nie będzie poprawnie wskazywał stanu naładowania.

Ładowanie bezpośrednie:

1. Podłącz wtyczkę adaptera DC do gniazda DC 9V radiotelefonu i wetknij drugi koniec adaptera do gniazda zasilającego akcesoria w pojeździe.
2. Ładuj pakiet akumulatorów przez 16 godzin.

Ładowanie przy użyciu ładowarki:

1. Podłącz adapter AC do gniazda DC 9V ładowarki oraz do standardowego gniazda sieciowego.
2. Postaw ładowarkę na biurku lub stole i umieść radiotelefon zwrócony klawiaturą do przodu w ładowarce.
3. Upewnij się, że wskaźnik LED świeci się. Ładuj pakiet akumulatorów przez 16 godzin i wyjmij radiotelefon z ładowarki po naładowaniu akumulatorów.

Uwaga: Wskaźniki LED ładowania będą się świecić tak długo, jak długo radiotelefony będą pozostawać w ładowarce.

Ładowanie akumulatorów wyjętych z radiotelefonu

Możesz ładować pakiet akumulatorów niklowo-wodorkowych samodzielnie, korzystając z dołączonej wkładki na akumulatory.

1. Mieść wkładkę na akumulatory w ładowarce.
2. Zamontuj pakiet akumulatorów niklowo-wodorkowych przykładając jego styki do styków ładowarki. Jeśli akumulator zostanie niewłaściwie zainstalowany, nie będzie można go naładować.
3. Upewnij się, że wskaźnik LED świeci się. Ładuj pakiet akumulatorów przez 16 godzin.

Uwaga: Wskaźniki LED ładowania będą się świecić tak długo, jak długo radiotelefony będą pozostawać w ładowarce.

Korzystanie z radiotelefonu

Aby w pełni wykorzystać możliwości swojego nowego radiotelefonu, przed rozpoczęciem użytkowania radiotelefonu przeczytaj cały niniejszy podręcznik użytkownika.

Włączanie radiotelefonu i regulacja głośności

1. Przekręć pokrętko w prawo, aby **WŁĄCZYĆ** radiotelefon. Aby zwiększyć głośność, przekręcaj pokrętko dalej w prawo. Aby ściszyć dźwięk, przekręć pokrętko w lewo.
2. Aby **WYŁĄCZYĆ** urządzenie, przekręć pokrętko do końca w lewo.

Regulacja dźwięku (sygnał przycisku)

Radiotelefon wysyła sygnał dźwiękowy po każdym naciśnięciu jednego z przycisków (z wyjątkiem przycisku **PTT** i ).

Aby wyłączyć lub włączyć ten dźwięk, podczas włączania radiotelefonu naciśnij i przytrzymaj przycisk .

Sygnał potwierdzenia

Sygnał potwierdzenia stanowi **SYGNAŁ**, który jest wysyłany w celu powiadomienia o zakończeniu transmisji (transmisja **PTT** i **VOX**). Sygnał potwierdzenia można usłyszeć z głośnika po włączeniu funkcji sygnału potwierdzenia. Sygnał potwierdzenia



wysyłany jest nawet wówczas, gdy funkcja sygnału potwierdzenia jest wyłączona. Jednakże sygnał potwierdzenia nie będzie słyszalny z głośnika.

Aby wyłączyć lub włączyć sygnał potwierdzenia:

Naciśnij i przytrzymaj przycisk  włączania radiotelefonu.

Rozmawianie przez radiotelefon

Aby rozmawiać z innymi osobami przez radiotelefon:

1. Naciśnij i przytrzymaj przycisk **PTT** i zacznij mówić wyraźnym, normalnym głosem w odległości około 5-8 cm od mikrofonu. W czasie transmisji na wyświetlaczu będzie widoczna ikona . Aby uniknąć obciążenia pierwszej części transmisji, po naciśnięciu przycisku **PTT**, zrób małą przerwę zanim zaczniesz mówić.
2. Po zakończeniu mówienia zwolnij przycisk **PTT**. Możesz teraz odbierać przychodzące wywołania. Podczas odbioru na wyświetlaczu będzie widoczna ikona .

Uwaga: Jeżeli będziesz kontynuować transmisję przez 60 sekund, radiotelefon wyśle sygnał ograniczenia czasu nadawania i ikona  zacznie migać. Radiotelefon zatrzyma transmisję.

Poruszanie się po menu

Dla zapewnienia dostępu do zaawansowanych funkcji TLKR T7, radiotelefon posiada dwa rodzaje funkcji Menu: Wybierz Menu i Menu główne.

1. Po naciśnięciu klawisza **SEL/🔒** włączane jest menu wyboru kanału. Po naciśnięciu klawisza **MENU/GRP** włączane jest menu główne.
2. Aby wyjść z menu:
 - a. Naciśnij klawisz **PTT**.
 - b. Zaczekaj 10 sekund, aż radiotelefon automatycznie powróci do trybu "Normalnego".

Menu wyboru

Naciskanie klawisza **SEL/🔒** powoduje przechodzenie między opcjami menu wyboru w następujący sposób:

Naciśnij klawisz **SEL/🔒**, aby przejść do kolejnego kroku trybu menu.

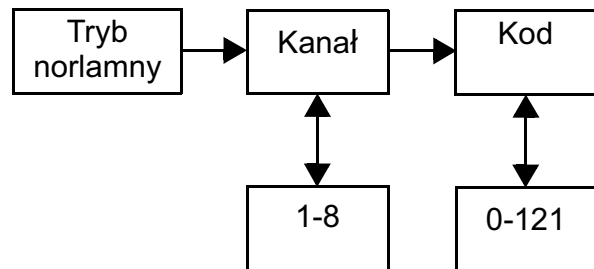

Aby wyjść z menu, naciśnij klawisz **MENU/GRP** (w obu ustawieniach) lub klawisz **SEL/🔒** (w ustawieniu kodu podrzędnego).

Wybieranie kanału

Radiotelefon posiada 8 kanałów i 121 kodów, z których możesz korzystać, aby rozmawiać z innymi osobami. Aby rozmowa z inną osobą była możliwa, każda z osób musi mieć ustawiony ten sam kanał i kod.

Aby wybrać kanał:

1. Wejdź do Menu wyboru. Wskaźnik kanału zacznie migać.
2. Naciśnij przycisk ▲ lub ▼, aby zwiększyć lub zmniejszyć wyświetlany numer kanału. Jeżeli naciśniesz i przytrzymasz przycisk ▲ lub ▼, numer kanału wzrasta lub maleje w sposób ciągły.
3. Przejdź do ustawiania kodów, aby wybrać kod.

Wybieranie kodu

Przydzielenie kodu w radiotelefonie pomoże ograniczyć zakłócenia, ale należy pamiętać, że radiotelefony, które mają ustawione różne kody nie będą w stanie komunikować się ze sobą. Każdy z kanałów 1-8 może mieć dowolny kod od 0 do 121.

1. Wejdź do Menu wyboru. Przechodź przez kolejne pozycje Menu wyboru, aż wskaźnik kodu zacznie migać.
2. Aby zwiększyć lub zmniejszyć wyświetlany numer kodu podrzędnego, naciskaj klawisz ▲ lub ▼. Naciśnięcie i przytrzymanie klawisza ▲ lub ▼ powoduje ciągłe zwiększanie lub zmniejszanie numeru kodu podrzędnego.
3. Wyjdź z trybu wyboru menu, naciskając klawisz **SEL/🔒**.

Menu główne

Naciskanie klawisza **MENU/GRP** powoduje przechodzenie między opcjami menu wyboru w następujący sposób:

Naciśnij klawisz **▼**, aby kontynuować (lub wróć, naciskając klawisz **▲**) celem wyboru ustawień trybu menu.

Naciśnięcie klawisza **SEL/🔒** powoduje przejście do menu głównego, które umożliwia dostosowywanie wszystkich funkcji.

Naciśnięcie klawisza **MENU/GRP** powoduje powrót do

początkowego trybu MENU. Aby sterować funkcjami [Nasłuch dwóch kanałów] i [Monitorowanie], naciśnij klawisz **SEL/🔒**.

Aby uzyskać dostęp do innych opcji menu, naciśnij klawisz **SEL/🔒** celem wyjścia z bieżącego menu.

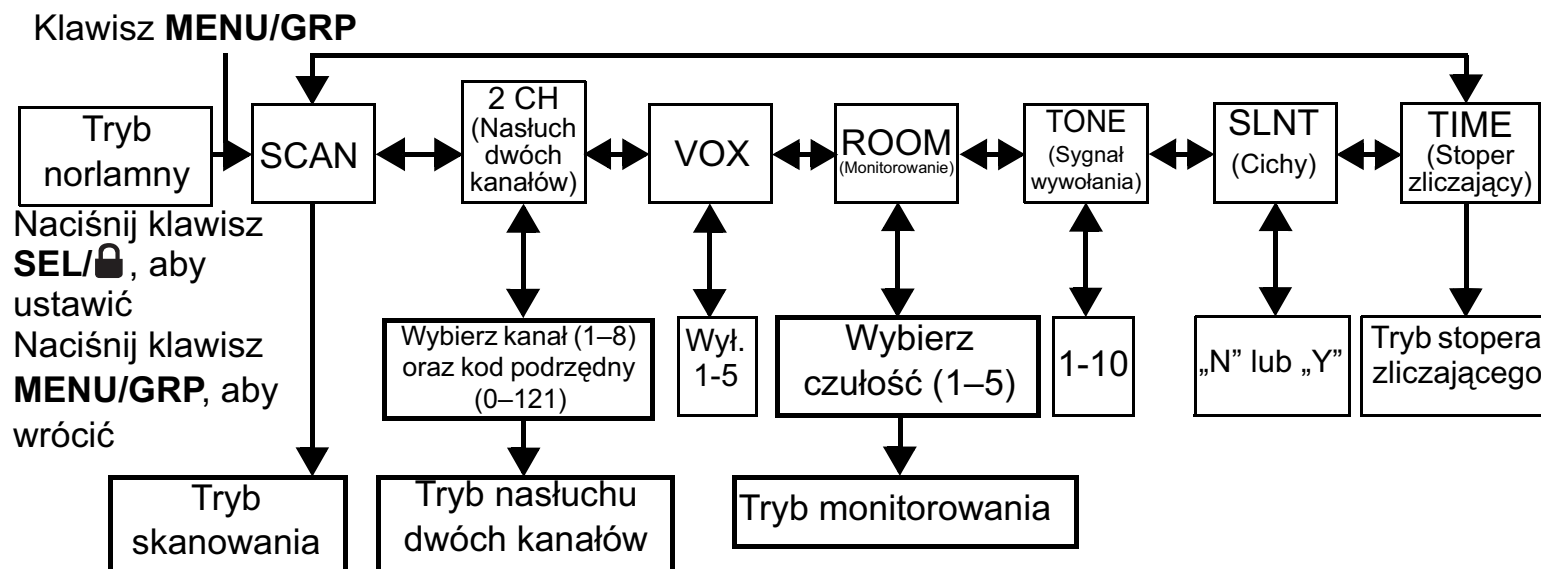

Funkcja skanowania kanałów

Radiotelefon TLKR T7 posiada funkcję skanowania kanałów, która zapewnia łatwe skanowanie wszystkich 8 kanałów. Po wykryciu aktywnego kanału, radiotelefon zatrzymuje się na nim do czasu aż kanał będzie wolny. Następnie po 2 sekundach (5 sekundach w wypadku włączonego ustawienia VOX bez zestawu słuchawkowego) radiotelefon wznowi skanowanie. Naciśnięcie przycisku **PTT** w czasie, gdy skanowanie jest zatrzymane na kanale, pozwoli rozpocząć transmisję na tym

kanale i wyjść z trybu skanowania.

Aby włączyć skanowanie kanałów:

1. Przejdź do menu głównego i wybierz polecenie „SCAN”.
2. Naciśnij przycisk **SEL/🔒**. Numer kanału pokazywany na wyświetlaczu będzie się szybko zmieniać, w miarę jak radiotelefon będzie przełączał kanały.

Aby wyłączyć skanowanie kanałów:

Naciśnij klawisz **MENU/GRP** lub **PTT**.

Tryb nasłuchu dwóch kanałów

Radiotelefon może skanować bieżący kanał i drugi kanał na przemian. Musisz ustawić numer kanału i jego kod dla drugiego kanału.

Aby ustawić drugi kanał i uruchomić nasłuch dwóch kanałów:

1. Otwórz menu główne i wybierz „2CH”, a następnie naciśnij klawisz **SEL/🔒**, aby przejść do ustawień trybu nasłuchu dwóch kanałów. Zostanie wyświetlona ikona trybu nasłuchu dwóch kanałów.
2. Naciśnij przycisk ▲ lub ▼, aby wybrać numer kanału, a następnie naciśnij przycisk **SEL/🔒**.
3. Naciśnij ▲ lub ▼, aby wybrać numer kodu podrzędnego, a następnie naciśnij klawisz **SEL/🔒**.
4. Tryb nasłuchu dwóch kanałów został uruchomiony.

Uwaga: Jeżeli ustawisz taki sam numer kanału i kod, jak dla bieżącego kanału, tryb nasłuchu dwóch kanałów nie będzie działać.

Aby wyłączyć tryb nasłuchu dwóch kanałów:

Naciśnij przycisk **MENU/GRP**.

Nadawanie uruchamiane głosem

Radiotelefon TLKR T7 wyposażony jest w ustawianą przez użytkownika funkcję nadawania uruchamianego głosem (VOX), która może być wykorzystywana do automatycznych transmisji uruchamianych głosem. Funkcja VOX przeznaczona jest do obsługi radiotelefonu bez użycia rąk. Transmisja jest inicjowana poprzez mówienie do mikrofonu radiotelefonu lub zestawu słuchawkowego (zestaw słuchawkowy nie jest dołączony do zestawu radiotelefonu) zamiast naciskania przycisku **PTT**.

Aby wybrać poziom funkcji VOX:

1. Przejdź do menu głównego i wybierz polecenie „VOX”. Następnie naciśnij klawisz **SEL/🔒**. Miga informacja o bieżącym poziomie (WYŁ., 1–5). Ustawienie poziomu „N” (WYŁ.) powoduje wyłączenie ustawienia VOX, podczas gdy wybór poziomów 1–5 umożliwia dostosowanie czułości

obwodu VOX.

2. Naciśnij przycisk ▲ lub ▼, aby wybrać wymagany poziom czułości funkcji VOX. Ustaw poziom 1 w cichym otoczeniu, a poziom 5 w bardzo hałaśliwym otoczeniu. Możesz znaleźć odpowiedni poziom czułości poprzez mówienie do mikrofonu. Miganie ikony VOX oznacza, że głos użytkownika został zaakceptowany.
3. Wyjdź z menu głównego.

Uwaga: Jeżeli będziesz kontynuować transmisję korzystając z funkcji VOX przez 60 sekund, radiotelefon wyśle sygnał czasu nadawania i ikona 📡 będzie migać przez 5 sekund.

Funkcja monitorowania pomieszczenia

Możesz wykorzystać jeden ze swoich radiotelefonów TLKR T7 jako monitor pomieszczenia, a drugi radiotelefon stosować do nasłuchu i kontrolowania głosu w innym pomieszczeniu. Po ustawieniu funkcji monitorowania pomieszczenia, radiotelefon monitorujący będzie wykrywać głos/hałas (zgodnie z ustawionym poziomem czułości) i transmitować je do radiotelefonu nasłuchującego bez naciskania przycisku **PTT**. Radiotelefon monitorujący nie może odbierać żadnych transmisji w tym trybie.

Aby włączyć funkcję monitorowania pomieszczenia:

1. Przejdź do menu głównego i wybierz polecenie „ROOM”. Następnie naciśnij klawisz **SEL/🔒**.
2. Naciśnij przycisk ▲ lub ▼, aby wybrać wymagany poziom czułości funkcji monitorowania pomieszczenia. Ustaw poziom 1 w cichym otoczeniu, a poziom 5 w bardzo hałaśliwym otoczeniu.
3. Naciśnij klawisz **SEL/🔒**, aby dostosować ustawienia monitorowania.

Aby wyłączyć funkcję monitorowania pomieszczenia:

Naciśnij przycisk **MENU/GRP**.

Uwaga:



- W trybie monitorowania pomieszczenia przycisk **PTT** jest nieaktywny i jego naciśnięcie powoduje wygenerowanie sygnału błędu przycisku **PTT**.
- Jeżeli głos/hałas w drugim pomieszczeniu będzie odbierany przez ponad 60 sekund, radiotelefon monitorujący przestanie monitorować przez 5 sekund, a następnie wznowi monitorowanie.

Wysyłanie sygnału wywołania

W radiotelefonie TLKR T7 dostępnych jest 10 dźwięków

wywołań, które są przesyłane po naciśnięciu klawisza  w trybie normalnym.

Aby wybrać sygnał wywołania:

1. Przejdź do menu głównego i wybierz polecenie „TONE”. Następnie naciśnij klawisz **SEL/**. Będzie również migać bieżący numer sygnału wywołania (1-10).
2. Naciśnij klawisz  lub , aby wybrać numer żądanego dźwięku wywołania. Każdy sygnał będzie słyszalny z głośnika.
3. Wyjdź z menu głównego.

Aby przesłać wybrany dźwięk wywołania, naciśnij klawisz  w trybie standardowym. Wybrany sygnał będzie automatycznie transmitowany przez ustalony okres czasu. Sygnał wywołania zostanie anulowany po naciśnięciu przycisku **PTT**.



Tryb cichy

Po włączeniu trybu cichego dźwięk wszystkich wywołań przychodzących jest wyciszony — wywołanie przychodzące jest sygnalizowane miganiem ekranu.

Jeśli wywołanie nie zostanie odebrane, ekran jest wyłączony, a ikona wywołania będzie migać do momentu utraty sygnału. Nieodebrane wywołanie będzie również sygnalizowane wibracjami.

Przesyłanie lub odbieranie wywołania bądź naciśnięcie dowolnego klawisza powoduje wyłączenie trybu cichego na 15 sekund.

Aby włączyć tryb cichy:

1. Przejdź do menu głównego i wybierz polecenie „SLNT”. Następnie naciśnij klawisz **SEL/**.
2. Aby włączyć tryb cichy, naciśnij . Wskaźnik kanału pokaże informację „Y”, zostanie też wyświetlona ikona SILENT.
3. Aby wyłączyć tryb cichy, naciśnij . Wskaźnik kanału pokaże informację „N”, a ikona SILENT zniknie.

Stoper zliczający

Radiotelefon można wykorzystywać jako stoper zliczający, odmierzający czas do 59 minut i 59 sekund.

Po upływie tego czasu zliczanie będzie kontynuowane od wartości „00:00”.

Aby skorzystać ze stopera zliczającego:

1. Przejdź do menu głównego i wybierz polecenie „TIME”.
2. Aby wybrać to menu, naciśnij klawisz **SEL/**.
3. Naciśnij przycisk **SEL/**. Stoper zostanie uruchomiony.
4. Po ponownym naciśnięciu klawisza **SEL/** zostanie on wstrzymany.
Naciśnięcie klawisza **SEL/** powoduje włączenie/ wyłączenie stopera.
5. Naciśnięcie klawisza **MENU/GRP** w momencie odliczania lub wstrzymania stopera powoduje wyzerowanie licznika (00:00).
6. Aby zatrzymać stoper, naciśnij klawisz **PTT** lub **MENU/GRP** w stanie bezczynności.

Uwaga: w tym trybie możesz odbierać przychodzące sygnały.

Po odebraniu wywołania wszystkich użytkowników, przez 10 sekund będzie wyświetlana nazwa identyfikatora. Jeśli zostanie odebrane wywołanie bezpośrednio, jako stan zostanie wyświetlona nazwa identyfikatora. Następnie radiotelefon zostanie przełączony do trybu stopera, zaczną też migać ikona wywołania.

Tryb grupy

Aby przejść do trybu grupy, naciśnij i przytrzymaj klawisz **MENU/GRP**.

Ustawianie kanału w trybie grupy

Aby przejść do ustawień kanału, w trybie grupy naciśnij klawisz **SEL/**.

Naciśnij klawisz **▲** lub **▼**, aby wybrać „Ustawianie automatycznej zmiany kanału” lub „Ustawianie ręczne kanału”. Na wyświetlaczu zostaną pokazane następujące informacje:



Naciśnij klawisz **SEL/**, aby przejść do poszczególnych ustawień.

Uwaga: Aby wrócić do stanu bezczynności, naciśnij klawisz MENU/GRP.

Ustawianie automatycznej zmiany kanału

Miga numer kanału, a w segmentach kodu podrzędnego widoczna jest informacja „ALL”.

Aby wybrać kanał, naciśnij klawisz **▲** lub **▼**.

Aby przesłać polecenie automatycznej zmiany kanału, naciśnij

klawisz **♪** lub **SEL/**.

Uwaga: Aby wrócić do ustawień kanału w trybie grupy, naciśnij klawisz MENU/GRP.

Ustawianie ręczne kanału w trybie grupy

Miga numer kanału, a w segmentach kodu podrzędnego widoczna jest informacja „MY”.

Aby wybrać kanał, naciśnij klawisz ▲ lub ▼.

Teraz dostępne jest ręczne ustawianie kanału.

Aby wyjść z ręcznego ustawiania kanału, naciśnij klawisz **SEL/**



Uwaga: Aby wrócić do ustawień kanału w trybie grupy, naciśnij klawisz MENU/GRP.

Ustawianie wywołania wszystkich użytkowników/ bezpośredniego

Aby przejść do ustawień wywołań wszystkich użytkowników/

bezpośredniego, w trybie grupy naciśnij klawisz 🎵.

Najpierw należy wybrać typ wywołania — wszystkich użytkowników lub bezpośrednie.



Transmisja wywołania wszystkich użytkowników



Ustawianie wywołania bezpośredniego

Aby wybrać to ustawienie, naciśnij klawisz ▲ lub ▼ celem wyboru typu wywołania.

Ustawianie wywołania wszystkich użytkowników

Po wyborze ustawienia „All Call Transmission” (Transmisja wywołania wszystkich użytkowników), naciśnij klawisz 🎵 lub **SEL/**🔒, aby zamknąć ustawienia i natychmiast dokonać transmisji wywołania wszystkich.

Następnie urządzenie wyemituje dźwięk sygnalizujący transmisję wywołania wszystkich użytkowników.

Podczas transmisji na wyświetlaczu zostanie pokazana ikona TX, a ikona wywołania będzie migać.

Uwaga: Aby wrócić do stanu bezczynności, naciśnij klawisz MENU/GRP.

Ustawianie wywołania bezpośredniego

W segmentach kanałów na wyświetlaczu pokazywany jest numer identyfikatora, a w sektorach kodu podrzędnego nazwa identyfikatora.

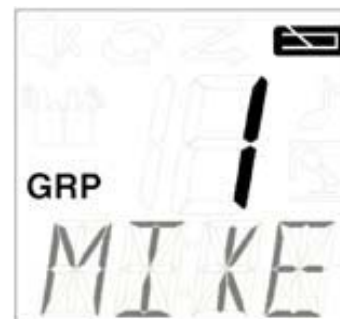

Numer identyfikatora wywołania bezpośredniego

Nazwa identyfikatora

Aby wybrać numer identyfikatora, naciśnij klawisz ▲ lub ▼.

Aby przesłać polecenie wykonania wywołania bezpośredniego,

naciśnij klawisz 🎵 lub **SEL/**🔒.

Następnie polecenie wywołania bezpośredniego jest przesyłanie tylko do wybranego identyfikatora.

Podczas transmisji na wyświetlaczu pojawi się ikona TX oraz ikona wywołania.

Podczas przesyłania polecenia wywołania bezpośredniego urządzenie wyemituje wybrany dźwięk wywołania.

Uwaga: Aby wrócić do ustawienia wywołań wszystkich użytkowników/bezpośrednich, naciśnij klawisz MENU/GRP.

Menu grupy

Aby przejść do menu grupy, naciśnij i przytrzymaj klawisz **MENU/GRP**.

Naciśnij klawisz ▼ (lub ▲), aby przejść do danego menu (GRP/CODE/RING/ID).

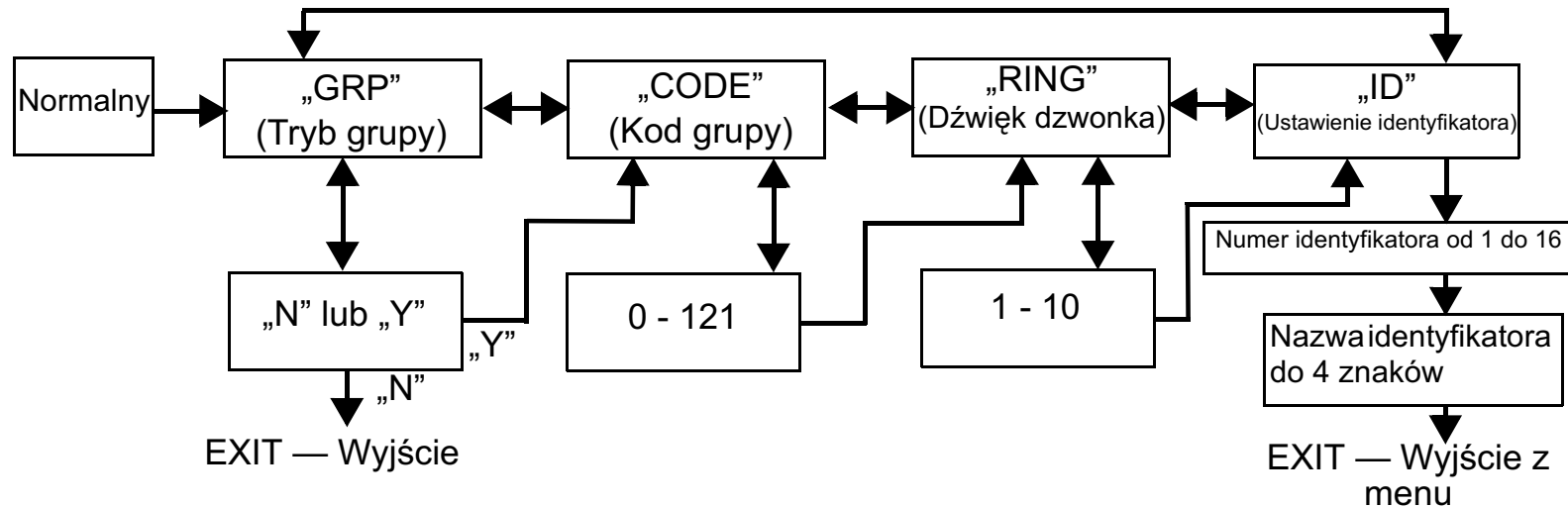

Aby wybrać dane menu grupy, naciśnij klawisz **SEL/🔒**.

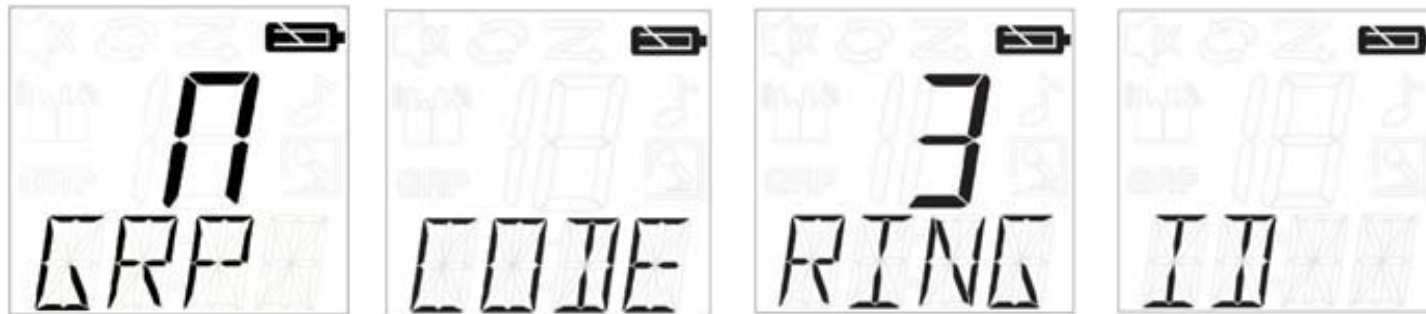

Patrz wyświetlacz LCD:

Aby zmienić żądane ustawienie lub numer, naciśnij klawisz ▲ (lub ▼).

Naciśnij klawisz **SEL/🔒**, aby wybrać to ustawienie.

Aby wrócić do trybu bezczynności menu, naciśnij klawisz **MENU/GRP**.

Uwaga: W trybie grupy można odbierać transmisje tylko z tych radiotelefonów, w których ustawiono ten sam kanał i kod grupy.

Ustawianie menu grupy

Naciśnij klawisz **SEL/** , aby zmienić ustawienia trybu grupy.
Naciśnij klawisz **▲** lub **▼** , aby wybrać „Y” lub „N”.

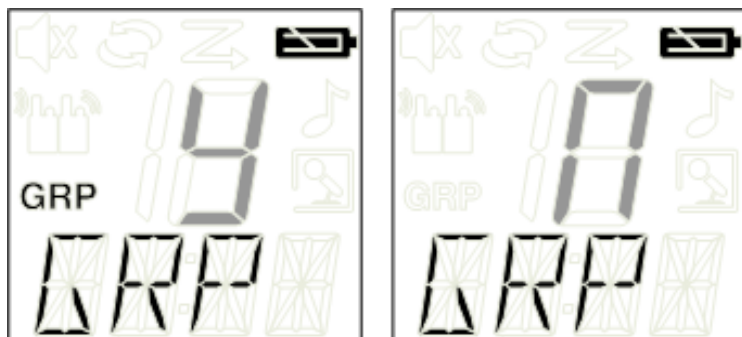

Patrz wyświetlacz LCD:

Aby wyjść z menu grupy, wybierz „N” i naciśnij klawisz **SEL/** .

Wybierz „Y” i naciśnij klawisz **SEL/** , aby przejść do menu grupy i ustawień kodu grupy.

Ustawianie kodu grupy

Kod grupy można wybrać z liczb od 0 do 121.

Kod grupy jest wyświetlany w sektorach kodu podrzędnego.

Aby wybrać kod grupy, naciśnij klawisz **▲** lub **▼** .

Aby zatwierdzić ustawienie kodu grupy, naciśnij klawisz **SEL/** . Radiotelefon zostanie przełączony na menu ustawiania dźwięku dzwonka.

Aby wrócić do menu grupy, naciśnij klawisz **MENU/GRP** .

Ustawianie sygnału dzwonka

Użytkownik może wybrać dźwięk sygnalizujący nadejście wywołania bezpośredniego.

Dostępnych jest 10 dźwięków; są to takie same dźwięki, jak dźwięki wywołań.

Aby wybrać dźwięk dzwonka, naciśnij klawisz **▲** lub **▼** .

Usłyszysz wybrany dźwięk dzwonka.

Ustawianie identyfikatora

Każdemu radiotelefonowi z grupy należy przypisać numer identyfikatora od 1 do 16.

Numer identyfikatora umożliwia rozróżnianie urządzeń w obrębie jednej grupy.

Użytkownik może wybrać nazwę identyfikatora składającą się z maksymalnie 4 znaków.

Należy wybrać numer identyfikatora wyświetlany w sektorach kanału, naciskając klawisz **▲** lub **▼** .

Po wybraniu zarejestrowanego identyfikatora wywołania wszystkich użytkowników za pomocą klawisza **▲** lub **▼** , na wyświetlaczu pokazywana jest informacja „USED”. Po wybraniu niezarejestrowanego identyfikatora na wyświetlaczu nie jest pokazywana żadna informacja.

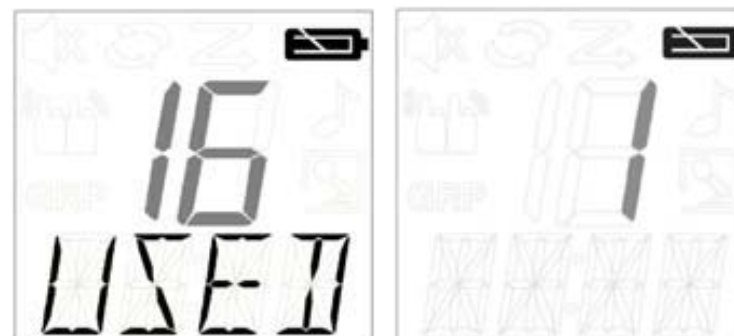

Patrz wyświetlacz LCD:

Naciśnij klawisz **SEL/** , aby przejść do ustawień nazwy identyfikatora.

Ustawianie nazwy identyfikatora

W wypadku wywołania wszystkich użytkowników z grupy lub wykonywania wywołania bezpośredniego na wyświetlaczach pozostałych urządzeń wyświetlana jest nazwa identyfikatora. Ta sama nazwa jest widoczna na wyświetlaczu innego radiotelefonu, jeśli ktoś chce połączyć się bezpośrednio z Tobą.

Jeśli nie zostanie ustawiona nazwa identyfikatora, wyświetlany jest numer urządzenia.

Naciśnij klawisz ▲ lub ▼, aby wybrać znak widoczny na migających sektorach kodu podrzędnego.

Następnie naciśnij klawisz **SEL/🔒**, aby przejść do następnego znaku. Nazwa identyfikatora może się składać maksymalnie z 4 znaków.

Na końcu naciśnij klawisz **SEL/🔒**, aby zarejestrować numer i nazwę identyfikatora.

Po wykonaniu tej czynności ustawienia identyfikatora są zamykane.

Uwaga: Po każdym naciśnięciu klawisza MENU/GRP urządzenie anuluje wybrany numer identyfikatora i wpisaną nazwę identyfikatora, a następnie zamyka menu grupy.

Blokada klawiatury

Aby zablokować klawiaturę:

Naciśnij klawisz **SEL/🔒** i przytrzymaj go przez 2 sekundy. Na wyświetlaczu przez 2 sekundy będzie widoczna informacja „LOCK”, a następnie urządzenie pokaże poprzedni ekran.

Aby odblokować klawiaturę:

Naciśnij klawisz **SEL/🔒** i przytrzymaj go przez 2 sekundy. Na wyświetlaczu przez 2 sekundy będzie widoczna informacja „UNLK”, a następnie urządzenie pokaże poprzedni ekran.

Uwaga: Naciśnięcie jakiegokolwiek klawisza (oprócz PTT) po WŁĄCZENIU blokady klawiatury spowoduje wyświetlenie przez 2 sekundy informacji „LOCK” i wyemitowanie sygnału błędu.

Funkcja automatycznego oszczędzania akumulatorów

Radiotelefon posiada unikalny obwód przeznaczony do znacznego przedłużenia czasu pracy akumulatorów. Jeżeli nie będzie żadnej transmisji, ani przychodzącego wywołania w ciągu 3 sekund, radiotelefon przełączy się na tryb oszczędzania akumulatorów. W tym trybie, można nadal odbierać transmisje.

Alarm niskiego poziomu naładowania akumulatora

Alarm niskiego poziomu naładowania jest emitowany, gdy akumulator jest bliski wyładowania. Alarm rozlega się 30 sekund po tym, jak zacznie migać ikona niskiego poziomu naładowania akumulatora.

W sektorach kodu podrzędnego wyświetlany jest wskaźnik „BATT”, a ikona niskiego poziomu naładowania akumulatora

 miga.

Gdy poziom naładowania akumulatora jest niski, dźwięk alarmu jest emitowany co 5 sekund przez 30 sekund.

Podświetlenie wyświetlacza LCD

Podświetlenie wyświetlacza LCD włączy się automatycznie po naciśnięciu dowolnego przycisku (z wyjątkiem przycisku **PTT**). Wyświetlacz LCD będzie się świecić przez 10 sekund od ostatniego naciśnięcia przycisku.

Funkcja trybu monitorowania

Po naciśnięciu klawisza **MON** urządzenie TLKR T7 umożliwia nasłuch sygnałów o niskiej sile na bieżącym kanale.

Aby włączyć tryb monitorowania:

- Naciśnij przycisk **MON** w celu włączenia krótkiego nasłuchiwanie. Ikona RX zacznie migać.
- Naciśnij klawisz **MON** i przytrzymaj go przez 1,5 sekundy, aby przeprowadzić nasłuch ciągły. Ikona RX będzie nadal migać.

Aby wyłączyć tryb monitorowania:

- Naciśnij przycisk **MON**, **MENU/GRP**, lub **SEL/🔒**, aby powrócić do trybu “Normalnego”. Ikona RX przestanie migać.

Dane techniczne

Kanały	8 PMR
Kody	121 (38 kodów CTCSS i 83 kody DCS)
Częstotliwość robocza	446.00625 - 446.09375 MHz
Źródło zasilania	Pakiet akumulatorów niklowo-wodorkowych typu AAA 4 baterie alkaliczne typu AAA (nie dołączone do zestawu)
Zasięg	Do 10 km
Czas pracy akumulatorów	20 godzin przy typowym użytkowaniu - baterie alkaliczne (cykl pracy 5/5/90 (5% nadawanie/5% odbiór/90% gotowość)) 18 godzin przy typowym użytkowaniu – pakiet akumulatorów niklowo-wodorkowych (cykl pracy 5/5/90)

Karta częstotliwości (MHz)

Kanał	Częstotliwość
1	446.00625
2	446.01875
3	446.03125
4	446.04375
5	446.05625
6	446.06875
7	446.08125
8	446.09375

Lista zatwierdzonych akcesoriów

Aby zakupić te akcesoria, skontaktuj się z dealerem lub sprzedawcą

Nr części Motorola	Opis
00275	kabel ładowarki samochodowej do radiotelefonu TLKR-T5/T7
00276	ładowarka do radiotelefonu TLKR-T5/T7 (UE)
00277	ładowarka do radiotelefonu TLKR-T5/T7 (Wielka Brytania)
00278	akumulator do radiotelefonu TLKR-T5/T7
00279	zaczep do noszenia radiotelefonu TLKR-T5/T7 na pasku
00174	Słuchawka douszna
00179	Zestaw słuchawkowy

Karta kodów CTCSS (Hz)

Nr kodu	Częstotliwość sygnału (Hz)	Nr kodu	Częstotliwość sygnału (Hz)	Nr kodu	Częstotliwość sygnału (Hz)
0	Off	13	103.5	26	162.2
1	67.0	14	107.2	27	167.9
2	71.9	15	110.9	28	173.8
3	74.4	16	114.8	29	179.9
4	77.0	17	118.8	30	186.2
5	79.7	18	123.0	31	192.8
6	82.5	19	127.3	32	203.5
7	85.4	20	131.8	33	210.7
8	88.5	21	136.5	34	218.1
9	91.5	22	141.3	35	225.7
10	94.8	23	146.2	36	233.6
11	97.4	24	151.4	37	241.8
12	100.0	25	156.7	38	250.3

Kody DCS

Nr kodu	Kod	Nr kodu	Kod	Nr kodu	Kod	Nr kodu	Kod	Nr kodu	Kod	Nr kodu	Kod
39	023	53	114	67	174	81	315	95	445	109	631
40	025	54	115	68	205	82	331	96	464	110	632
41	026	55	116	69	223	83	343	97	465	111	654
42	031	56	125	70	226	84	346	98	466	112	662
43	032	57	131	71	243	85	351	99	503	113	664
44	043	58	132	72	244	86	364	100	506	114	703
45	047	59	134	73	245	87	365	101	516	115	712
46	051	60	143	74	251	88	371	102	532	116	723
47	054	61	152	75	261	89	411	103	546	117	731
48	065	62	155	76	263	90	412	104	565	118	732
49	071	63	156	77	265	91	413	105	606	119	734
50	072	64	162	78	271	92	423	106	612	120	743
51	073	65	165	79	306	93	431	107	624	121	754
52	074	66	172	80	311	94	432	108	627		

Informacje Dotyczące Gwarancji

Autoryzowany dealer firmy Motorola lub sprzedawca, u którego kupiłeś swój radiotelefon i oryginalne akcesoria, będzie honorował roszczenie gwarancyjne i zapewni serwis gwarancyjny.

Zwróć swój radiotelefon do dealera lub sprzedawcy, aby uzyskać serwis gwarancyjny. Nie odsyłaj radiotelefonu do firmy Motorola.

Aby móc uzyskać serwis gwarancyjny, musisz przedstawić dowód zakupu (rachunek lub inny zastępczy dokument) wraz z datą zakupu. Na radiotelefonie powinien być również wyraźnie widoczny numer seryjny. Gwarancja będzie nieważna, jeżeli oznaczenie typu lub numery seryjne na radiotelefonie zostały zmienione lub usunięte.

Gwarancja Nie Obejmuje

Wad lub uszkodzeń będących wynikiem użytkowania produktu w sposób inny niż normalny lub w sposób niezgodny z instrukcjami zawartymi w niniejszej instrukcji.

Wad lub uszkodzeń wynikających z nieprawidłowego użytkowania, wypadku lub zaniedbania.

Wad lub uszkodzeń wynikających z niewłaściwego testowania, pracy, utrzymania, regulacji, lub jakichkolwiek zmian i modyfikacji.

Uszkodzeń anteny, o ile nie zostały spowodowane bezpośrednio przez wady w materiałach lub w wykonaniu.

Produktów rozmontowanych lub naprawianych w sposób poważnie wpływający na działanie, lub uniemożliwiający odpowiednią kontrolę i testowanie niezbędne w celu zweryfikowania roszczeń gwarancyjnych.

Wad lub uszkodzeń związanych z zasięgiem.

Wad lub uszkodzeń spowodowanych przez wilgoć, zalanie lub zachlapanie.

Wszelkich powierzchni plastikowych i innych zewnętrznych

części, zdrapanych lub uszkodzonych wskutek normalnego użytkowania.

Produktów wypożyczonych czasowo.

Części zużywających się w trakcie normalnej eksploatacji.

Informacje o Prawach Autorskich

Produkty firmy Motorola, opisane w niniejszej instrukcji, mogą zawierać programy, zawartość pamięci półprzewodnikowych i innych nośników, chronioną prawem autorskim. Przepisy prawne w Stanach Zjednoczonych i innych krajach chronią wyłączne prawa firmy Motorola do programów komputerowych chronionych prawem autorskim, w tym wyłączne prawo kopiowania i reprodukcji chronionych programów firmy Motorola w jakiegokolwiek formie.

Zgodnie z tymi przepisami, żadne zastrzeżone programy komputerowe firmy Motorola, zawarte w produktach firmy Motorola, nie mogą być kopiowane lub reprodukowane w jakikolwiek sposób bez wyraźnej pisemnej zgody firmy Motorola. Dodatkowo, zakup produktów firmy Motorola nie będzie uznawany za bezpośrednie lub pośrednie przeniesienie jakichkolwiek licencji dotyczących praw autorskich, patentów lub wniosków patentowych firmy Motorola, z wyjątkiem zwykłej bezpłatnej licencji na użytkowanie, wynikającej z przepisów prawnych związanych ze sprzedażą produktu.

MOTOROLA, Stylizowane Logo z Literą M, i wszelkie inne znaki handlowe, oznaczone jako takie w niniejszym dokumencie, są znakami handlowymi firmy Motorola, Inc.

© Motorola, Inc. 2008

İÇİNDEKİLER

Çift yönlü seyyar telsizler için ürün güvenliği ve rf işini .. 2	Doğrudan Çağrı Ayarı .. 12
Özellikler .. 2	Grup Menüsü .. 13
Kontrol ve Özellikler .. 3	Grup Kipi Ayarı .. 14
Gösterge .. 4	Grup Kodu Ayarı .. 14
Paket İçeriği .. 5	Zil Sesi Ayarı .. 14
Bataryanın Yerleştirilmesi .. 5	ID Ayarı .. 14
Batarya Seviyesi ve Düşük Batarya Uyarısı .. 5	ID Adı Ayarı .. 14
Telsizin Şarj Edilmesi .. 5	Tuş Kilidi .. 15
Doğrudan Şarj .. 5	Otomatik Güç Tasarrufu Özelliği .. 15
Şarj Aleti Kızağının Kullanılması .. 5	Düşük Batarya Uyarısı .. 15
Bataryanın şarj edilmesi .. 6	LCD Ekran Aydınlatması .. 15
Telsizin Kullanımı .. 6	İzleme Kipi Özelliği .. 15
Telsizin Açılması (On) ve Ses Ayarı .. 6	Teknik Özellikler .. 16
Tuş Sesi Ayarı (Tuş Bipleri) .. 6	Frekans Çizelgesi (MHz) .. 16
"Anlaşıldı/Tamam" Uyarı Sesi .. 6	Onaylı Aksesuarlar Listesi .. 16
Telsizinle Konuşma .. 6	CTCSS Çizelgesi (Hz) .. 17
Menüde Gezinme .. 7	DCS Kodu .. 17
Menü Seçimi .. 7	Garanti Bilgisi .. 18
Kanal Seçimi .. 7	Garanti Kapsamında Olmayan Durumlar .. 18
Alt-kod Seçimi .. 7	Telif Hakkı Bilgisi .. 18
Genel Menü .. 8	
Kanal Tarama Özelliği .. 8	
Çift Kanal İzleme Kipi .. 9	
Sesle Çalışan İletim (VOX) .. 9	
Oda İzleme .. 9	
Çağrı Tonu İletimi .. 10	
Sessiz Kip .. 10	
Başlatma zamanlayıcısı .. 11	
Grup Kipi .. 11	
Grup Kipinde Kanal Ayarı .. 11	
Otomatik Kanal Değişirme Ayarı .. 11	
Grup Kipinde Manuel Kanal Ayarı .. 11	
Herkese/Doğrudan Çağrı Ayarı .. 12	
Herkese Çağrı Ayarı .. 12	

Çift yönlü seyyar telsizler için ürün güvenliği ve rf işini



Uyarı

Bu ürünü kullanmadan önce, telsizinizle birlikte verilen Ürün Güvenliği ve RF İşini kitapçığında yer alan güvenli kullanım talimatlarını okuyunuz.

Özellikler

- 8 adet PMR (Özel Mobil Telsiz) Kanalı
- 121 adet Alt-Kod (38 CTCSS Kodu ve 83 DCS kodu)
- 10 km'ye kadar Menzil*
- Dâhili VOX (Eller Serbest Kullanım) Devresi
- 10 Adet Seçilebilir Çağrı Uyarı Sesi
- Arkadan Aydınlatmalı LCD Gösterge
- İsteğe Bağlı Kulaklık için Kulaklık Girişi
- "Anlaşıldı/Tamam" Uyarı Sesi
- Başlatma zamanlayıcısı
- Oda İzleme
- Batarya Şarj Aleti
- Batarya Seviyesi Ölçer
- Kanal Etkinliği Denetleyicisi
- Kanal Tarama
- Çift Kanal İzleme
- Tuş Kilidi
- Otomatik Susturma Kontrolü
- Otomatik Tekrar (Kaydırma)

- Batarya Tasarruf
- Düşük Batarya Uyarısı
- Ses (Açık/Kapalı)
- Doğrudan Çağrı (Çağrı Yapan ID Çağrısı)
- Grup Çağrı
- Sessiz Kip
- Herkese Çağrı
- Otomatik Kanal Değişirme

* Menzil, çevresel ve/ya da topoğrafik koşullara göre farklılık gösterebilmektedir.

Kontrol ve Özellikler



Gösterge

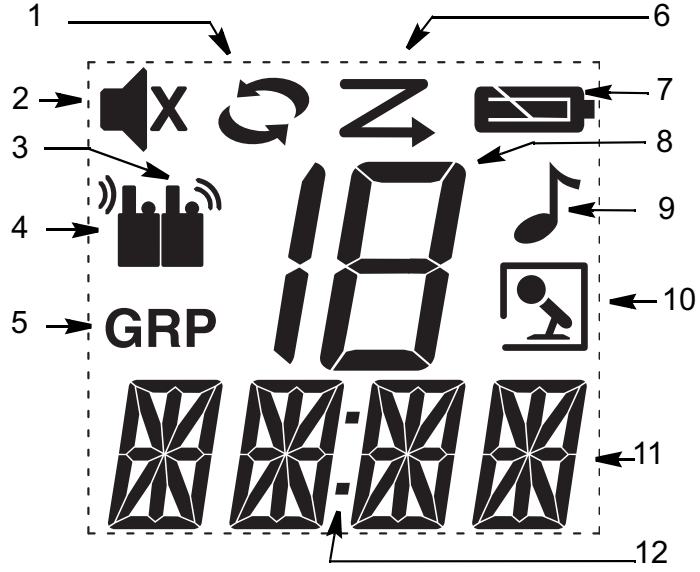

1. Çift Kanal İzleme İşareti
2. Sessiz İşareti
3. İletme İşareti
4. Alma İşareti
5. Grup İşareti
6. Tarama İşareti
7. Batarya Seviyesi Ölçer
8. Kanal İşareti
9. Çağrı İşareti
10. VOX/Oda İzleme İşareti
11. Alt-kod (Grup ID/Kodu) İşareti
12. İki Nokta Üst Üste (Başlatma zamanlayıcısı için)

TLKR T7 telsiz satın aldığınız için kutlarız. Bu ürün, çok hafif ve avuç içi büyüklüğünde bir telsizdir. Bu telsizi, yürüyüş, kayak, açık hava etkinlikleri gibi sportif faaliyetlerde arkadaşlarınız ve ailenizle bağlantınızı kopartmamak ya da canlı bir haberleşme ortamı yaratarak civarınızı izlemek için kullanabilirsiniz. Bu kompakt ve gelişmiş cihaz birçok özellekle donatılmıştır.

Paket İçeriği

Satın aldığınız paketin içinde iki adet TLKR T7 telsiz, iki adet kemer kancası, bir adet şarj aleti kızıağı, AC adaptör, iki adet batarya destek kademesi, iki adet NiMH batarya paketi ve bu başvuru kılavuzu bulunmaktadır. Telsizinizi 4 adet AAA alkalin (pakete dâhil değildir) pille de çalıştırabilirsiniz.

Bataryanın Yerleştirilmesi

TLKR T7 telsizi NiMH batarya paketi ya da 4 adet AAA alkalin pil (pakete dâhil değildir) kullanmaktadır. Alkalin pil kullanacaksanız bunların yüksek kaliteli olmasını tavsiye ederiz.

NiMH batarya paketini yerleştirmek için:

- 1) Telsizinizin kapalı olduğundan emin olun.
- 2) Batarya bölmesinin kapağını, bu kapağın alt tarafında bulunan tırnak uca bastırarak çıkartın. Bu tırnak uç, kapağı serbest bırakacaktır.
- 3) NiMH bataryaları batarya bölmesine yerleştirin. Bataryaların + ve – uçlarının doğru olduğundan emin olun. Bataryaların yanlış yerleştirilmesi durumunda telsiz çalışmayacaktır.
- 4) Batarya bölmesinin kapağını yerine takın.

Batarya Seviyesi ve Düşük Batarya Uyarısı

Telsizinizin göstergesinde bir batarya seviye ölçer bulunmaktadır. Bu, bataryanın durumunu göstermektedir. Telsizin bataryası azalmışsa, batarya seviye ölçer simgesi  yanıp sönecektir. Alkalin bataryaları hemen değiştirin.

Telsizin Şarj Edilmesi

Eğer şarj edilebilir NiMH batarya paketi kullanıyorsanız, her iki TLKR telsizi de doğrudan ya da verilen şarj aleti kızıağını kullanarak şarj edebilirsiniz.

Telsizi şarj kızıağına koymadan önce mutlaka kapattığınızdan (OFF) emin olunuz. Aksi takdirde batarya seviye ölçer simgesi düzgün görünmeyecektir.

Doğrudan Şarj:

1. DC adaptörünün bağlantı ucunu telsizin DC IN 9V girişine ve diğer ucunu da aracın aksesuar elektrik çıkışına takın.
2. Bataryayı 16 saat şarj edin.

Şarj Aleti Kızıağını Kullanılması:

1. AC adaptörünü DC IN 9V girişine ve standart bir elektrik prizine takın.
2. Şarj etme kızıağını bir masa ya da sehpa üzerine koyun ve telsizi tuşları ön tarafa bakacak şekilde şarj etme kızıağının içine yerleştirin.
3. LED ışığının yandığından emin olun. Batarya paketini 16 saat şarj edin ve telsiz dolduktan sonra şarj etme kızıağından alın.

Not: Şarj LED ışıkları telsizlerin şarj işlemi sürdüğü sürece yanık kalacaktır.

Bataryanın şarj edilmesi

NiMH batarya paketini, verilen batarya destek kademesini kullanarak tek başına şarj edebilirsiniz.

1. Batarya destek kademesini şarj etme kızığının içine yerleştirin.
2. NiMH batarya paketini, şarj etme bağlantı noktaları şarj etme kızığının bağlantı noktalarına denk gelecek şekilde yerleştirin. Batarya paketinin yanlış yerleştirilmesi durumunda batarya paketi şarj olmayacaktır.
3. LED ışığının yandığından emin olun. Batarya paketini 16 saat şarj edin.

Not: Şarj LED ışıkları telsizlerin şarj işlemi sürdüğü sürece yanık kalacaktır.

Telsizin Kullanımı

Telsizinizin tüm özelliklerinden tam olarak faydalanabilmek için, üniteyi kullanmaya başlamadan önce bu başvuru kılavuzunu tamamen okuyunuz.

Telsizin Açılması (On) ve Ses Ayarı

1. Telsizi açmak (ON) için döner düğmeyi saat yönünde çevirin ve sesi yükseltmek için döner düğmeyi saat yönünde çevirmeye devam edin. Sesi kısmak için döner düğmeyi aksi saat yönünde çevirin.
2. Telsizi kapatmak (OFF) için döner düğmeyi sonuna kadar aksi saat yönünde çevirin.

Tuş Sesi Ayarı (Tuş Bipleri)

Tuşlara her basışınızda telsiziniz bir bip sesi çıkartır (PTT (Bas-Konuş) ve  tuşları hariç).

Bu sesi açmak (ON) ya da kapatmak (OFF) için telsizinizi açarken bir süre  tuşunu basılı tutun.

"Anlaşıldı/Tamam" Uyarı Sesi



Anlaşıldı/Tamam Uyarı Sesi, iletimin tamamlandığını (PTT (Bas-Konuş) ya da VOX (Eller Serbest) iletiminin) belirtmek için gönderilen bir BİP sesidir. Anlaşıldı/Tamam uyarı sesi, Bip Tuşu açık olduğunda hoparlörden duyulabilir. Bip Tuşu kapalı olsa bile Anlaşıldı/Tamam sesi iletilir; ancak bu sefer Anlaşıldı/Tamam sesi hoparlörden duyulmayacaktır.

Anlaşıldı/Tamam Uyarı Sesinin AÇMAK (ON) ya da KAPATMAK (OFF) için:

Telsizi açarken  tuşunu basılı tutun.

Telsizinle Konuşma

Telsizi kullanarak başkalarıyla konuşmak için:

1. **PTT** (Bas-Konuş) tuşunu basılı tutun ve mikrofondan 5 – 8 cm uzaklıktan net ve normal bir sesle konuşun. Ses iletimi yaparken göstergede  simgesi görünecektir. Ses iletiminizin ilk bölümünün kaybolmaması için konuşmaya başlamadan önce **PTT** (Bas-Konuş) butonuna bastıktan sonra kısa bir süre bekleyin.
2. Konuşmanız bittikten sonra **PTT** (Bas-Konuş) tuşunu serbest bırakın. Artık gelecek konuşmaları dinleyebilirsiniz. Ses iletimi alırken göstergede  simgesi görünecektir.

Not: 60 saniyeden fazla konuşma yapmaya devam ederseniz, telsiz zaman aşımı (TX Time Out) sesi çıkartacaktır ve  simgesi yanıp sönecektir. Telsiz ses iletmeyi kesecektir.

Menüde Gezinme

TLKR T7'nin üstün özelliklerinden yararlanmak için telsizinizde iki çeşit Menü işlevleri bulunmaktadır: Bunlar Seçim Menüsü (Select Menu) ve Genel Menüdür (Common Menu).

1. **SEL/🔒** tuşuna basıldığında, telsiz Kanal seçim Menüsüne girer. **MENU/GRP** tuşuna basıldığında, telsiz Genel Menüye (Common Menu) girer.
2. Menü işlevinden çıkma yöntemleri şunlardır:
 - a. **PTT** (Bas-Konuş) tuşuna basın.
 - b. Telsiz otomatik olarak "Normal" kipe dönene kadar 10 saniye bekleyin.

Menü Seçimi

SEL/🔒 tuşuna bastığınızda, telsiziniz aşağıdaki gibi Seçim Menüsü seçenekleri arasında dolaşır:

Menü kipinin bir sonraki aşamasına geçmek için **SEL/🔒** tuşuna basın.

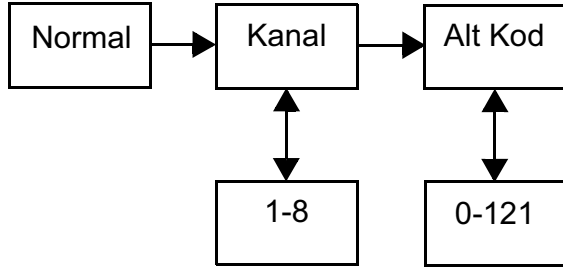

Menüden çıkmak için **MENU/GRP** tuşuna (her iki ayarda), **SEL/🔒** tuşuna (Alt-kod ayarında) basın.

Kanal Seçimi

Telsiziniz başkalarıyla konuşurken kullanabileceğiniz 8 kanala ve 121 alt-koda sahiptir. Biriyle konuşmak için, bu kişiyle mutlaka aynı kanal ve Alt-kodu seçmeniz gerekmektedir.

Bir kanal seçmek için:

1. Menü Seçimine (Select Menu) girin. Kanal İşareti yanıp sönecektir.
2. Göstergede görünen kanal numarasını arttırmak ya da azaltmak için ▲ ya da ▼ tuşuna basın. ▲ ya da ▼ tuşunu basılı tutarsanız, kanal numarası aralıksız artmaya ya da azalmaya başlayacaktır.
3. İsteddiğiniz Alt-kodu seçmek için Alt-koda (Sub-code) gidin.

Alt-kod Seçimi

Telsinize bir Alt-kod tayin ederek parazit girişimleri engellemiş olursunuz. Ancak farklı Alt-kodlara sahip telsizlerin birbirleriyle haberleşme yapamayacaklarını unutmayınız. 1'den 8'e kadar her kanal, 0 ile 121 arasında bir koda sahip olabilir.

1. Menü Seçimine (Select Menu) girin. Alt-kod (Sub-code) işareti yanana kadar Menü Seçiminde ilerleyin.
2. Göstergede görünen Alt-kod numarasını arttırmak ya da azaltmak için ▲ ya da ▼ tuşuna basın. Ya ▲ ya da ▼ tuşunu basılı tutarsanız, Alt-kod numarası aralıksız artmaya ya da azalmaya başlayacaktır.
3. **SEL/🔒** tuşuna basarak Seçim Menüsünden (Select Menu) çıkın.

Genel Menü

MENU/GRP tuşuna basıldığında telsiziniz aşağıdaki gibi seçenekler arasında dolaşır:

Menü kipinde ayar yapılacak öğeyi seçmek için ▼ tuşuna basarak ilerleyin (ya da ▲ tuşuna basarak bir adım geri gidin).

SEL/ tuşuna basıldığında, her bir öğenin özelliklerinin kontrolü için telsiz Genel Menüye (Common Menu) geçer.

MENU/GRP tuşuna basarak her bir öğenin orijinal MENÜ kipine dönebilirsiniz. [Çift Kanal İzleme] ve [Oda İzleme] işlevlerini çalıştırmak için, **SEL/** tuşuna basın.

Diğer Menü seçeneklerine geçmek için, **SEL/** tuşuna basarak mevcut Menüden çıkın.

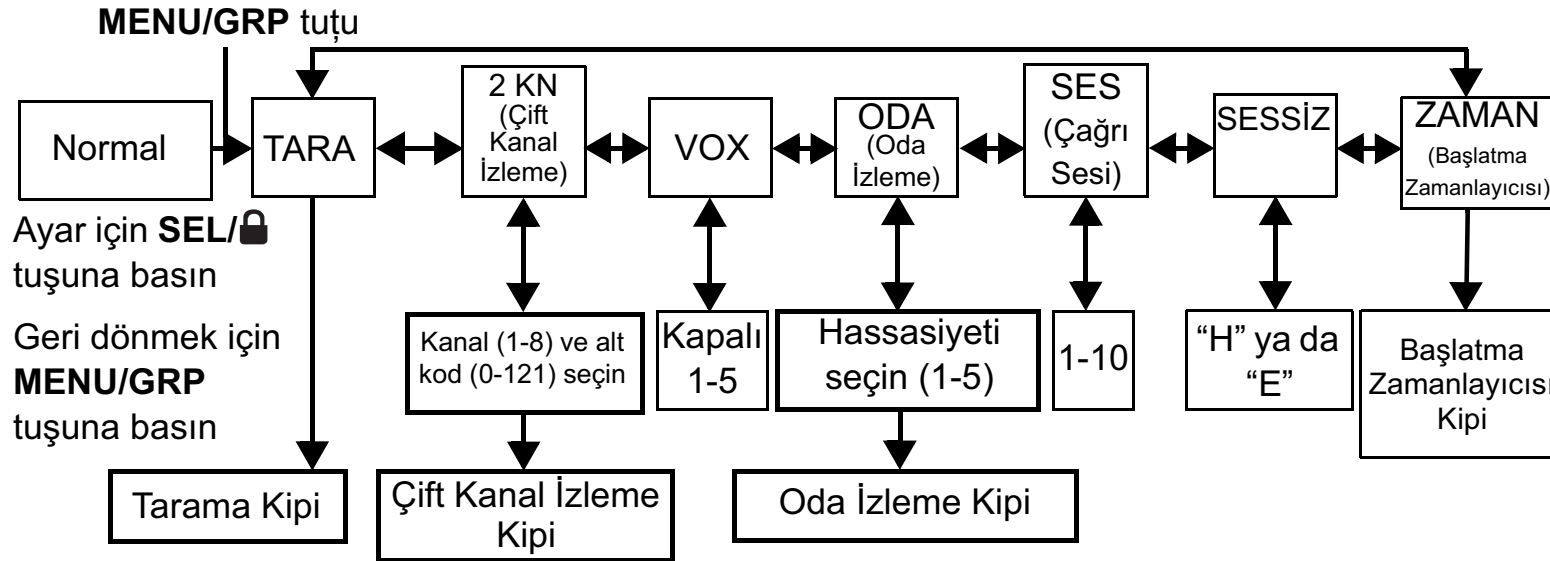

Kanal Tarama Özelliği

TLKR T7 telsizinizin bir kanal tarama özelliği bulunmaktadır. Bu özellik 8 kanalın hepsini kolayca taramanıza yaramaktadır. Etkin bir kanal tespit edildiğinde, telsiziniz kanal netleşene kadar bu kanal üzerinde duracaktır. Kanal üzerinde 2 saniye (Kulaklık takılı değilken VOX Açık konumda 5 saniye) durduktan sonra telsiz yeniden tarama yapmaya devam edecektir. Tarama bir kanal üzerinde dururken **PTT** (Bas-Konuş) tuşuna

basarsanız, bu kanal iletim kanalınız olacaktır ve tarama kipinden çıkılacaktır.

Kanal tarama özelliğini açmak (ON) için:

1. Genel Menüye (Common Menu) girin ve “TARA”yı (“SCAN”) seçin.
2. **SEL/** tuşuna basın. Telsiziniz kanalları gezdiği için gösterge üzerindeki kanal numaraları hızla değişecektir.

Kanal tarama özelliğini kapatmak (OFF) için:

MENU/ GRP ya da **PTT** (Bas-Konuş) tuşuna basın.

Çift Kanal İzleme Kipi

Telsiziniz sıra ile mevcut kanalınızı ve başka bir kanalı tarayabilir. Bunun için bir kanal numarası ve diğer kanal için bu kanalın bir Alt-kodunu ayarlamanız gerekecektir.

Başka bir kanalı ayarlamak ve Çift Kanal İzleme özelliğini çalıştırmak için:

1. Genel Menüye (Common Menu) girin ve “2KN”yi (“2CH”) seçin; daha sonra Çift Kanal İzleme ayarına geçmek için **SEL/** tuşuna basın. Çift Kanal İzleme simgesi görünecektir.
2. Kanal numarasını seçmek için ▲ ya da ▼ tuşuna basın ve daha sonra **SEL/** tuşuna basın.
3. Ya ▲ ya da ▼ tuşuna basarak Alt-kod numarasını seçin, sonra **SEL/** tuşuna basın.
4. Telsiz Çift Kanal İzlemeyi başlatacaktır.

Not: Mevcut kanalınkiyle aynı kanal numarasını ve Alt-kodu seçerseniz Çift Kanal İzleme çalışmayacaktır.

Çift Kanal İzleme kipinin kapatmak (OFF) için:

MENU/GRP tuşuna basın.

Sesle Çalışan İletim (VOX)

TLKR T7 telsiniz, otomatik ses iletimi için kullanılacak Sesle Çalışan İletim (VOX) özelliği ile donatılmıştır ve bu özellik kullanıcının seçimine bağlıdır. VOX özelliği, eller serbest kullanım amacıyla tasarlanmıştır. **PTT** (Bas-Konuş) tuşuna basmak yerine, telsizin ya da kulaklığın (kulaklık pakete dâhil değildir) mikrofonuna konuşmaya başlayarak ses iletimini başlatabilirsiniz.

VOX seviyesini ayarlamak için:

1. Genel Menüye (Common Menu) girin ve “VOX”u seçin. Sonra **SEL/** tuşuna basın. Mevcut seviye (OFF

[Kapalı], 1 – 5) yanıp sönerken görünecektir. “H” [“N”] (OFF [KAPALI]) seviyesi VOX’u devre dışı bırakırken, 1 ile 5 arasındaki seviyeler VOX devresinin hassasiyetini ayarlamaktadır.

2. İstenilen VOX hassasiyet seviyesini seçmek için ▲ ya da ▼ tuşuna basın. Sessiz ortamlarda 1. seviyeyi kullanın; çok gürültülü ortamlarda da 5. seviyeyi kullanın. Mikrofona konuşarak uygun hassasiyet seviyesini bulabilirsiniz. VOX simgesi yanıp sönerse, sesiniz kabul edilmiş demektir.

3. Genel Menüden (Common Menu) çıkın.

Not: VOX işlevini kullanarak 60 saniyeden fazla konuşma yapmaya devam ederseniz, telsiz 5 saniye boyunca zaman aşımı (TX Time Out) sesi çıkartacaktır ve  simgesi yanıp sönecektir.

Oda İzleme

TLKR T7 telsizlerinden birini oda izleme cihazı olarak kullanabilir ve diğer telsizi kullanarak başka bir odadan bu odayı dinleyebilir ve kontrol edebilirsiniz. Oda izleme özelliğini ayarladığınızda telsiz, sesleri/gürültüleri algılayacak (ayarladığınız hassasiyet seviyesine göre) ve **PTT** (Bas-Konuş) tuşuna basmaya gerek kalmaksızın bunları dinleme yapılan telsize iletecektir. İzleme yapması için ayrılan telsiz bu çalışma kipinde hiçbir ileti alamayacaktır.

Oda İzleme özelliğini açmak (ON) için:

1. Genel Menüye (Common Menu) girin ve “ODA”yı (“ROOM”) seçin. Sonra **SEL/** tuşuna basın.
2. İstenilen oda izleme hassasiyet seviyesini seçmek için ▲ ya da ▼ tuşuna basın. Sessiz ortamlarda 1. seviyeyi kullanın; çok gürültülü ortamlarda da 5. seviyeyi kullanın.

3. Oda İzlemeyi çalıştırmak için **SEL/🔒** tuşuna basın.

Oda İzleme özelliğini kapatmak (OFF) için:

MENU/GRP tuşuna basın.

Not:

- Oda İzleme kipinde PTT (Bas-Konuş) tuşu devre dışıdır; basıldığında PTT Hata Tonu verir.
- İzleme yapılan odadaki ses/gürültü 60 saniyeden fazla kesintisiz sürerse, izleme yapan telsiz 5 saniye duracak sonra yeniden görevine devam edecektir.

Çağrı Tonu İletimi

TLKR T7 telsiziniz seçilebilir 10 adet çağrı sesiyle donatılmıştır. Normal Kipte 🎵 tuşuna bastığınızda seçili çağrı sesi iletilecektir.

Bir çağrı tonu seçmek için:

1. Genel Menüye (Common Menu) girin ve “SES”i (“TONE”) seçin. Sonra **SEL/🔒** tuşuna basın. Mevcut çağrı tonu numarası (1 – 10) yanıp sönmeye başlayacaktır.
2. İstediğiniz çağrı sesinin numarasını seçmek için ‘ya ▲ ya da ▼ tuşuna basın. Her ton hoparlörden duyulacaktır.
3. Genel Menüden (Common Menu) çıkın.

Seçili çağrı sesini iletmek için Normal Kipte 🎵 tuşuna basın. Seçili ton belirli bir süre otomatik olarak iletilecektir. Çağrı tonu, PTT (Bas-Konuş) tuşuna basıldığında iptal olacaktır.

Sessiz Kip

Sessiz kipi açtığınızda tüm gelen çağrılar sessiz olacaktır: Gelen çağrıdan haberiniz olması için telsizin arka alan ekran ışığı yanıp sönecektir.

Çağrıya yanıt vermemeniz durumunda arka alan ışığı kapanacak ve sinyal gelmeyene dek ÇAĞRI (CALL) simgesi yanıp sönecektir.

TLKR T7, gelen bir çağrıyı size titreşerek de haber verecektir.

İletim alırken, gönderirken ya da başka bir tuşa bastığınızda sessiz kip 15 saniye devre dışı kalacaktır.

Telsizi sessiz kipe ayarlamak için:

1. Genel Menüye (Common Menu) girin ve “SESSİZ” i (“SLNT”) seçin. Sonra **SEL/🔒** tuşuna basın.
2. Sessiz Kipi Açmak (On) için ▲ tuşuna basın. Kanal Göstergesinde “E” (“Y”) görünecektir ve SESSİZ (SILENT) simgesi ortaya çıkacaktır.
3. Sessiz Kipi Kapamak (Off) için ▼ tuşuna basın. Kanal Göstergesinde “H” (“N”) görünecektir ve SESSİZ (SILENT) simgesi kaybolacaktır.

Başlatma zamanlayıcısı

Bu telsizi bir başlatma zamanlayıcısı olarak kullanabilirsiniz. Telsiz, 59 dakika 59 saniyeye kadar ayarlanabilmektedir. Telsiz bu süreden sonra, "00:00"dan başlayacaktır. Başlatma zamanlayıcısını kullanmak için:

1. Genel Menüye (Common Menu) girin ve "ZAMAN"ı ("TIME") seçin.
2. Bu menüyü seçmek için **SEL/** tuşuna basın.
3. **SEL/** tuşuna basın. Başlatma zamanlayıcısı açılacaktır.
4. **SEL/** tuşuna basın, telsiz duraklama durumuna geçecektir. Başlatma zamanı durumunu Açık/Kapalı (On/Off) olarak ayarlamak için **SEL/** tuşuna basın.
5. Süre saymaya devam ederken ya da duraklama durumundayken **MENU/GRP** tuşuna basıldığında telsiz boş zaman (00:00 ilk ayar zamanı) kipine geri dönecektir.
6. Boş zaman kipinde **PTT** (Bas-Konuş) ya da **MENU/GRP** tuşuna basarsanız zamanlayıcı duracaktır.

Not: Bu kipte sinyal almaya devam edebilirsiniz.

Herkese Çađrý alýnmasý durumunda ID Adý 10 saniye görünecektir. Doğrudan Çađrý alýnmasý durumunda ID Adý durum için görünecektir. Telsiz daha sonra zamanlayýcý kipine dönecek ve Çađrý Simgesi yanýp sönecektir.

Grup Kipi

Grup Menüsüne (Group Menu) gitmek için **MENU/GRP** tuşunu basılı tutun.

Grup Kipinde Kanal Ayarı

Grup Kipinde Kanal Ayarına (Channel Setting) girmek için

SEL/ tuşuna basın.

"Otomatik Kanal Deđiştirme Ayarı" ("Auto Channel Change Setting") ya da "Manuel Kanal Ayarı"nı ("Manual Channel Setting") seçmek için ya ▲ ya da ▼ tuşuna basın. Ekran aşağıdaki gibi görünecektir:

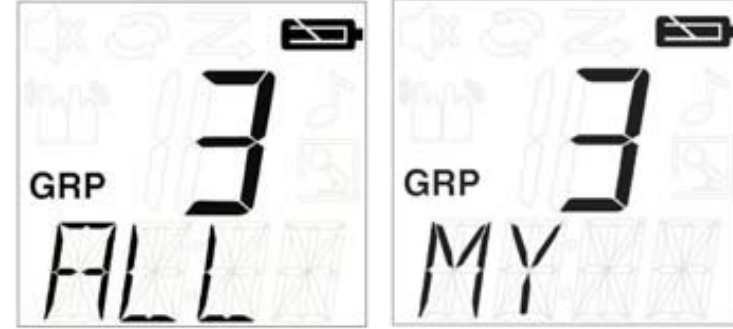

Otomatik Kanal Deđiřimi

Manuel Kanal Ayarı

Her iki ayara da girmek için **SEL/** tuşuna basın.

Not: Boş duruma geri dönmek için **MENU/GRP** tuşuna basın.

Otomatik Kanal Deđiştirme Ayarı

Bir kanal numarası yanıp sönecektir ve Alt Kod kesiminde "HEPSİ" ("ALL") görünecektir.

Kanal seçmek için ya ▲ ya da ▼ tuşuna basın.

Otomatik Kanal Deđiřimi komutu göndermek için ya 🎵 ya da **SEL/** tuşuna basın.

Not: Grup kipinde Kanal Ayarına geri dönmek için **MENU/GRP** tuşuna basın.

Grup Kipinde Manuel Kanal Ayarı

Bir kanal numarası yanıp sönecektir ve Alt Kod kesiminde "MY" görünecektir.

Kanal seçmek için ya ▲ ya da ▼ tuşuna basın.

Artık Manuel Kanal hazırdır.

Manuel Kanal ayarından çıkmak için **SEL/** tuşuna basın.

Not: Grup kipinde Kanal Ayarına geri dönmek için **MENU/GRP** tuşuna basın.

Herkese/Doğrudan Çağrı Ayarı

Herkese/Doğrudan Çağrı Ayarına girmek için Grup Kipinde **♪** tuşuna basın. Kullanıcı ilk önce Herkese Çağrı iletimi ya da Doğrudan Çağrı Ayarından bir Çağrı türü seçecektir.



Bu ayarı seçmek amacıyla, bir Çağrı türü seçebilmek için ya **▲** ya da **▼** tuşuna basın.

Herkese Çağrı Ayarı

“Herkese Çağrı İletimi” (“All Call Transmission”) seçildikten sonra bu ayardan çıkmak ve derhal Herkese Çağrı iletmek için ya **♪** tuşuna ya da **SEL/** tuşuna basın.

Bu anda Herkese Çağrı Sesi duyulacaktır.

Ekranda TX simgesi görünecek ve iletimde bulunurken Çağrı (Call) simgesi yanıp sönecektir.

Not: Boş duruma geri dönmek için **MENU/GRP** tuşuna basın.

Doğrudan Çağrı Ayarı

Ekranın Kanal kesiminde ID Numarası görünecektir ve ID Adı Alt Kod kesiminde yanıp sönecektir.

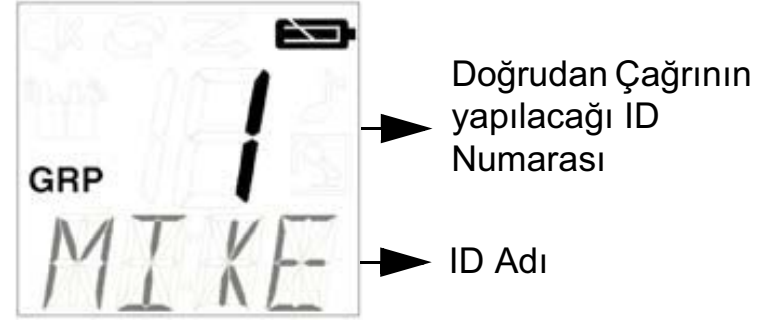

Bir ID Numarası seçmek için ya **▲** ya da **▼** tuşuna basın. Doğrudan Çağrı komutu göndermek için ya **♪** ya da **SEL/** tuşuna basın.

Bundan sonra kullanıcı Doğrudan Çağrı komutunu sadece seçili ID'ye iletacaktır.

Ekranda TX simgesi ve iletimde bulunurken de Çağrı (Call) simgesi görünecektir.

Doğrudan Çağrı komutu iletilirken ünite seçili Çağrı Sesinde ses çıkaracaktır.

Not: Herkese/Doğrudan Çağrı ayarına geri dönmek için **MENU/GRP** tuşuna basın.

Grup Menüsü

GRUP MENÜSÜNE (GROUP MENU) gitmek için **MENU/GRP** tuşunu basılı tutun.

Menülerden (GRP/CODE/RING/ID [grup/kod/zil/ID]) birine ilerlemek için ▼ (ya da ▲) tuşuna basın.

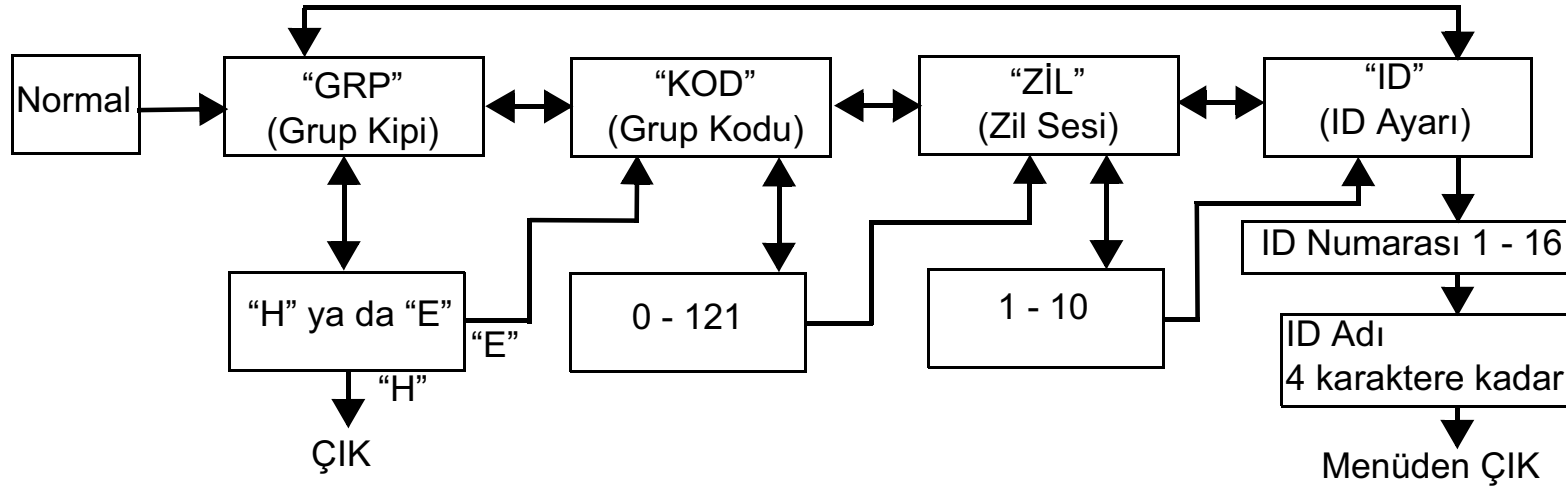

Bu grup menülerinden birini seçmek için **SEL/🔒** tuşuna basın.

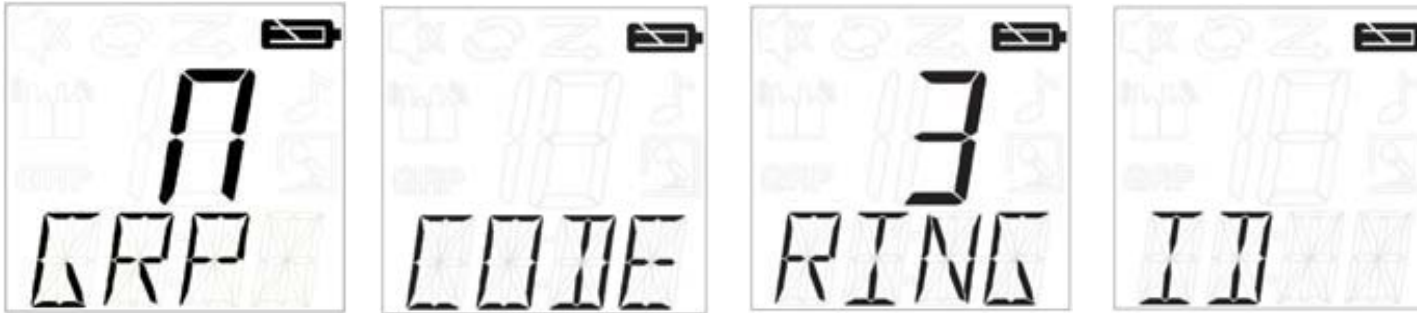

LCD'ye bakın:

Durumu ya da numarayı istediğiniz değere değiştirmek için ▲ (ya da ▼) tuşuna basın.

Bu değeri seçmek için **SEL/🔒** tuşuna basın.

Çıkıp, Menü boş kipine dönmek için **MENU/GRP** tuşuna basın.

Not: Grup kipinde, sizinle aynı kanala ve aynı grup koduna ayarlanmadığı sürece diğer telsizlerden ileti alamazsınız.

Grup Kipi Ayarı

Grup Kipinin kontrolü için **SEL/** tuşuna basın. Ya ▲ ya da ▼ tuşuna basarak “E” (“Y”) ya da “H”yi (“N”) seçin.

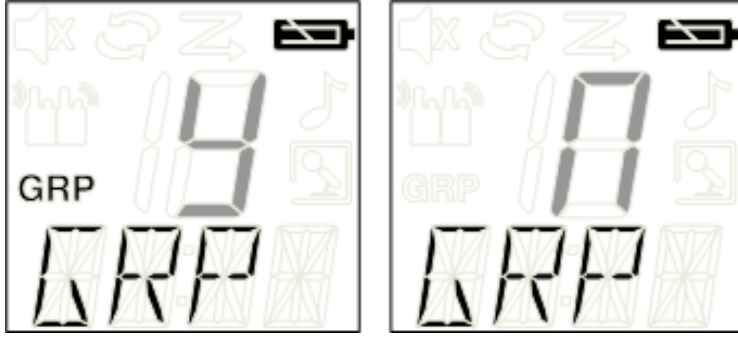

LCD'ye bakın:

Grup Menüsünden çıkmak için “H”yi (“N”) seçin ve **SEL/** tuşuna basın.

Grup Menüsüne ve Grup Kodu ayarına gitmek için “E”yi (“Y”) seçin ve **SEL/** tuşuna basın.

Grup Kodu Ayarı

Grup kodu 0 ile 121 arasında bir değer olarak seçilebilir. Alt kod kesiminde Grup kodu görünecektir.

Bir grup kodu seçmek amacıyla, Grup kodunu seçmek ya ▲ ya da ▼ tuşuna basın.

Grup Kodu ayarını tamamlamak için **SEL/** tuşuna basın. Telsiz, “Zil Sesi Ayar Menüsüne” (“Ring Tone Setting Menu”) girecektir.

Grup Menüsüne geri dönmek için **MENU/GRP** tuşuna basın.

Zil Sesi Ayarı

Kullanıcı Doğrudan Çağrıların Zil Seslerini seçebilir. 10 adet Zil Sesi bulunmaktadır ve bu Zil Sesleri, Çağrı Sesleriyle aynıdır.

Bir Zil Sesi seçmek için ya ▲ ya da ▼ tuşuna basın. Seçilen Zil Sesi hoparlörden duyulacaktır.

ID Ayarı

Grubunuzdaki her bir telsizin 1 ile 16 arasında bir ID numarasına ayarlanması gerekmektedir.

ID numarası aynı Grup içinde yer alan telsizlerin birbirinden ayrılması için kullanılmaktadır.

Kullanıcı 4 karaktere kadar bir ID adı belirleyebilir.

Kullanıcı, ya ▲ ya da ▼ tuşuna basarak Kanal kesiminde görünen ID numarasını seçer.

Ya ▲ ya da ▼ tuşu kullanılarak Herkese Çağrıda zaten kayıtlı bir ID seçilmesi durumunda LCD ekranın Alt-kod kesiminde “KULLANILYOR” (“USED”) görünecektir. Daha önce kaydedilmemiş bir ID seçilmiş ise Alt Kod kesiminde hiçbir şey görünmeyecektir.

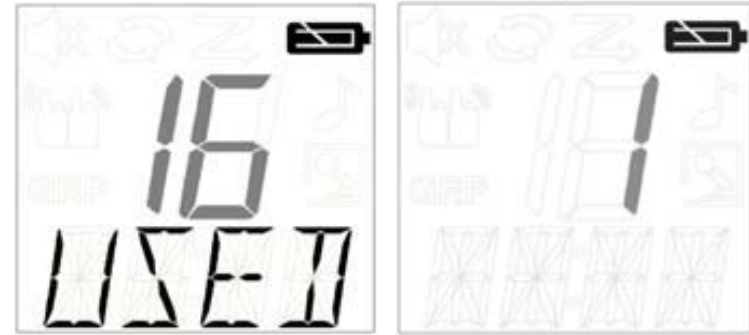

LCD'ye bakın:

ID Adı ayarına girmek için **SEL/** tuşuna basın.

ID Adı Ayarı

ID adı, Herkese Çağrı ya da Doğrudan Çağrı iletiminde bulunduğunuzda diğer telsizlerin ekranında görünecektir. Bu aynı zamanda, birisi size Doğrudan Çağrı yaptığı zaman diğer telsizin ekranında görünecek addır. Hiçbir ID Adı

girilmediği zaman sadece ünite numarası görünecektir. Yanıp sönen alt kod kesiminde bir karakter seçmek için ya ▲ ya da ▼ tuşuna basın. Bunu müteakip bir sonraki karaktere ilerlemek için **SEL/** tuşuna basın. ID Adını 4 karakter uzunluğa kadar oluşturabilirsiniz. Son olarak ID numarasını ve ID Adını kaydetmek için **SEL/** tuşuna basın. Telsiz ID ayarından çıkacaktır.

Not: Kullanıcının **MENU/GRP** tuşuna her basışında, ünite seçilmiş ID Numarasını ve girilen ID Adını iptal edecek ve sonra Grup Menüsünden çıkacaktır.

Tuş Kilidi

Tuş takımını kilitlemek için:

2 saniye boyunca **SEL/** tuşunu basılı tutun. Alt Kod kesiminde 2 saniye boyunca "KİLİT" ("LOCK") yazısı görünecek ve sonra telsiz önceki ekrana dönecektir.

Tuş takımını kilidini açmak için:

2 saniye boyunca **SEL/** tuşunu basılı tutun. Alt Kod kesiminde 2 saniye boyunca "KLDA" ("UNLK") yazısı görünecek ve sonra telsiz önceki ekrana dönecektir.

Not: "Tuş Kilidi" AÇIKKEN (ON) herhangi bir tuşa (PTT hariç) basılırsa, ekranda 2 saniye boyunca hata sesiyle birlikte "KİLİT" ("LOCK") yazısı görünecektir.

Otomatik Güç Tasarrufu Özelliği

Telsiziniz bataryaların ömrünü önemli derecede arttıran eşsiz bir devre ile donatılmıştır. 3 saniye içinde ileti alınmıyor ve gönderilmiyorsa telsiziniz otomatik olarak Güç Tasarrufu kipine geçecektir. Telsiziniz bu kipte yine ileti almaya devam edebilecektir.

Düşük Batarya Uyarısı

Batarya seviyesi bitmeye yüz tuttuğunda Düşük Batarya uyarısı verilecektir. Uyarı, Düşük Batarya simgesi yanıp sönmeye başladıktan 30 saniye sonra duyulacaktır. Alt Kodda "BATT" yazısı görünecek ve Düşük Batarya simgesi yanıp sönecektir. Uyarı Sesi, Düşük Batarya olduğunda 30 saniye boyunca her 5 saniyede bir duyulacaktır.

LCD Ekran Aydınlatması

LCD ekran aydınlatması, herhangi bir tuşa bastığınızda (PTT (Bas-Konuş) hariç) otomatik olarak açılacaktır. LCD göstergesi, tuşa son kez basıldıktan sonra 10 saniye aydınlık kalacaktır.

İzleme Kipi Özelliği

TLKR T7, **İZL (MON)** tuşuna basıldığında mevcut kanal üzerindeki zayıf sinyalleri dinlemenize olanak sağlamaktadır.

İzleme Kipini açmak (ON) için:

- Kısa dinleme için **İZL (MON)** tuşuna basın. RX simgesi yanıp sönecektir.

- Sürekli dinleme için 1,5 saniye boyunca **İZL (MON)** tuşunu basılı tutun. RX simgesi sürekli yanıp sönecektir.

İzleme Kipini kapatmak (OFF) için:

"Normal" kipe dönmek için **İZL (MON)**, **MENU/GRP** ya da **SEL/** tuşuna basın. RX simgesinin yanıp sönmesi duracaktır.

Teknik Özellikler

Kanal Sayısı	8 adet PMR (Özel Telsiz Kanalı)
Alt-Kod Sayısı	121 adet (38 CTCSS ve 83 DCS Kodu)
İşletme Frekansı	446.00625 - 446.09375 MHz
Güç Kaynağı	AAA Ni-MH batarya Paketi 4 adet AAA Alkalin Pil (cihazla birlikte verilmemektedir)
Menzil	10 km'ye kadar
Batarya Ömrü	20 saat tipik - Alkalin Piller (5/5/90 çalışma çevrimi) 18 saat tipik – NiMH Batarya paketi (5/5/90 çalışma çevrimi)

Frekans Çizelgesi (MHz)

Kanal	Frekans
1	446.00625
2	446.01875
3	446.03125
4	446.04375
5	446.05625
6	446.06875
7	446.08125
8	446.09375

Onaylı Aksesuarlar Listesi

Bu aksesuarları satın almak için lütfen bayiinizle ya da satıcınızla temas kurunuz.

Motorola Parça No:	Tanım
00275	TLKR-T5/T7 Araba şarj kablosu
00276	TLKR-T5/T7 Üniteli Şarj Cihazı (AB)
00277	TLKR-T5/T7 Üniteli Şarj Cihazı (BK)
00278	TLKR-T5/T7 Batarya
00279	TLKR-T5/T7 Kemer Kancası
00174	Tüketici Kulak İçi Tipi Kulaklık
00179	Tüketici Başlık Tipi Kulaklık

CTCSS Çizelgesi (Hz)

Kod No.	Ton Frekansı (Hz)	Kod No.	Ton Frekansı (Hz)	Kod No.	Ton Frekansı (Hz)
0	Off	13	103.5	26	162.2
1	67.0	14	107.2	27	167.9
2	71.9	15	110.9	28	173.8
3	74.4	16	114.8	29	179.9
4	77.0	17	118.8	30	186.2
5	79.7	18	123.0	31	192.8
6	82.5	19	127.3	32	203.5
7	85.4	20	131.8	33	210.7
8	88.5	21	136.5	34	218.1
9	91.5	22	141.3	35	225.7
10	94.8	23	146.2	36	233.6
11	97.4	24	151.4	37	241.8
12	100.0	25	156.7	38	250.3

DCS Kodu

Kod No.	Kod	Kod No.	Kod	Kod No.	Kod	Kod No.	Kod	Kod No.	Kod	Kod No.	Kod
39	023	53	114	67	174	81	315	95	445	109	631
40	025	54	115	68	205	82	331	96	464	110	632
41	026	55	116	69	223	83	343	97	465	111	654
42	031	56	125	70	226	84	346	98	466	112	662
43	032	57	131	71	243	85	351	99	503	113	664
44	043	58	132	72	244	86	364	100	506	114	703
45	047	59	134	73	245	87	365	101	516	115	712
46	051	60	143	74	251	88	371	102	532	116	723
47	054	61	152	75	261	89	411	103	546	117	731
48	065	62	155	76	263	90	412	104	565	118	732
49	071	63	156	77	265	91	413	105	606	119	734
50	072	64	162	78	271	92	423	106	612	120	743
51	073	65	165	79	306	93	431	107	624	121	754
52	074	66	172	80	311	94	432	108	627		

Garanti Bilgisi

Motorola çift yönlü telsizinizi ve/ya da orijinal aksesuarlarınızı satın aldığınız yetkili Motorola bayisi ya da satıcısı garanti taleplerini kabul edecek ve/ya da garanti hizmeti sunacaktır. Garanti hizmeti talep etmek için lütfen telsinizi satın aldığınız bayi ya da satıcıya geri götürünüz. Telsizleri Motorola'ya göndermeyin.

Garanti hizmetini almaya hak kazanmak için, üzerinde telsizinizi satın aldığınız tarih olan satış faturanızı ya da ona eş değer başka bir kabul edilebilir belgeyi ibraz etmeniz lazımdır. Çift yönlü telsizinizin seri numarasının açık bir şekilde görünmesi de gerekecektir. Model ya da seri numarası değişmiş, silinmiş, çıkartılmış ya da okunaksız hale gelmiş ürünler garanti kapsamında olmayacaktır.

Garanti Kapsamında Olmayan Durumlar

Ürünün normal ve mutad olmayan ya da bu kullanıcı kılavuzunda yer alan talimatlara uygun olmayacak şekilde kullanımından kaynaklanan arızalar ve hasarlar. Yanlış kullanım, kaza ya da ihmalden kaynaklanan arızalar ve hasarlar. Uygun olmayan test etme, bakım, ayar ya da her türlü değişiklik ya da tadilat sonucu oluşan arızalar ve hasarlar. Doğrudan işçilik ya da malzeme hatalarından kaynaklanmadığı sürece antenlerin kırılması ya da hasar görmesi. Performans üzerinde tersi etki yapacak ya da herhangi bir garanti talebini doğrulamak için yeterli denetimlerin ve testlerin yapılmasına engel olacak şekilde parçalara ayrılmış ya da onarılmış ürünler. Menzile bağlı olan arızalar ve hasarlar. Rutubete, sıvılara ya da sıvı döküntülerine bağlı olan arızalar ve hasarlar.

Normal kullanıma bağlı olarak çizilmiş ya da hasar görmüş tüm plastik parçalar ve dış etkilere açık diğer tüm parçalar. Geçici bir süre kiraya verilmiş ürünler. Normal kullanım sonucu eskime ve aşınmaya bağlı olarak yapılan periyodik bakımlar, onarımlar ya da parça değişimleri.

Telif Hakkı Bilgisi

Telif hakkı alınmış Motorola programları, saklanmış yarı-iletken bellekler ya da diğer medyalar da bu kılavuzda tanımlanan Motorola ürünleri arasında sayılmaktadır. ABD ve diğer ülkelerdeki Yasalar, telif hakkı alınmış Motorola programlarının herhangi bir şekilde kopyalanması ya da yeniden üretilmesi için olan özel haklar da dahil olmak üzere, telif hakkı alınmış bilgisayar programları için olan bazı özel hakları Motorola için saklı tutar.

Buna bağlı olarak, bu kılavuzda tanımlanan Motorola ürünlerinde kullanılan telif hakkı alınmış hiçbir Motorola bilgisayar programı, Motorola'nın yazılı izni alınmaksızın hiçbir şekilde kopyalanamaz ya da yeniden üretilemez. Ayrıca, Motorola ürünlerinin satın alınması, bu ürünün satışında uygulanan yasanın meydana çıkarttığı münhasır olmayan telif ücretsiz normal lisans hariç olmak üzere, Motorola telif hakları, patentleri ve patent uygulamaları altında olan hiçbir lisansın, doğrudan ya da zımnen, hukuki engel ya da başka herhangi bir yolla satın alan kişiye geçmesini sağlamamaktadır.

MOTOROLA, Özgün bir biçimde yaratılmış M logosu ve işbu belgede görülen diğer tüm ticari markalar, Motorola, Inc. ® Reg. U.S. Pat. & Tm. Off.'un ticari markalarıdır.

© Motorola, Inc. 2008

СОДЕРЖАНИЕ

Сведения о безопасности и воздействии излучаемой радиочастотной энергии применительно к портативным радиостанциям	2	Ручное задание каналов в групповом режиме	11
Характеристики	2	Общие и прямые вызовы	12
Органы управления и функции	3	Общий вызов	12
Дисплей	4	Прямой вызов	12
Комплект поставки	5	Групповое меню	13
Установка батарей	5	Включение и выключение группового режима	14
Индикатор уровня заряда батарей	5	Задание кода группы	14
Зарядка батарей без отсоединения от радиостанции	5	Задание тона звонка	14
Прямая зарядка	5	Задание номера радиостанции	14
Зарядка в зарядном устройстве	5	Задание имени радиостанции	14
Зарядка батарей отдельно от радиостанции	6	Блокировка клавиш	15
Эксплуатация радиостанции	6	Автоматическая функция экономии батарей	15
Включение радиостанции и регулировка громкости	6	Оповещение о низком заряде батарей	15
Включение и выключение тонов клавиш	6	Подсветка дисплея	15
Тон конца передачи	6	Функция мониторинга канала	15
Ведение радиопереговоров	6	Технические данные	16
Навигация по меню	7	Таблица частот (МГц)	16
Меню выбора	7	Перечень одобренных аксессуаров	16
Выбор канала	7	Таблица кодов CTCSS (Гц)	17
Выбор субкода	7	Коды DCS	17
Меню режимов	8	Гарантийная информация	18
Функция сканирования каналов	8	Что не покрывается гарантией	18
Режим двойного сканирования	9	Информация об авторском праве	18
Голосовое управление передачей	9		
Функция мониторинга помещения	9		
Тоны вызова	10		
Бесшумный режим	10		
Функция таймера	11		
Групповой режим	11		
Настройка каналов в групповом режиме	11		
Автоматическая смена каналов	11		

Сведения о безопасности и воздействии излучаемой радиочастотной энергии применительно к портативным радиостанциям



Внимание!

Перед началом использования этого изделия ознакомьтесь с инструкциями по эксплуатации и технике безопасности, приведенными в буклете "Сведения о безопасности и воздействии излучаемой радиочастотной энергии" который входит в комплект поставки вашей радиостанции.

Характеристики

- 8 каналов PMR
 - 121 субкод (38 кодов CTCSS и 83 кода DCS)
 - Радиус действия - до 10 км*
 - Встроенная функция VOX
 - 10 оповещающих тонов вызова на выбор
 - Жидкокристаллический дисплей с подсветкой
 - Гнездо для гарнитуры (гарнитура приобретается отдельно)
 - Тон конца передачи
 - Функция таймера
 - Мониторинг помещения
 - Зарядное устройство
 - Индикатор уровня заряда батарей
 - Мониторинг канала
 - Сканирование каналов
 - Двойное сканирование
 - Блокировка клавиш
 - Автоматическое шумоподавление
 - Автоповтор (прокрутка)
 - Режим экономии батарей
 - Оповещение о низком заряде батарей
 - Тон (вкл./выкл.)
 - Прямые вызовы (идентификация вызывающего абонента)
 - Групповые вызовы
 - Бесшумный режим
 - Общие вызовы
 - Автоматическая смена каналов
- * Радиус действия радиостанции зависит от окружающих условий и топографии местности.

Органы управления и функции



Дисплей

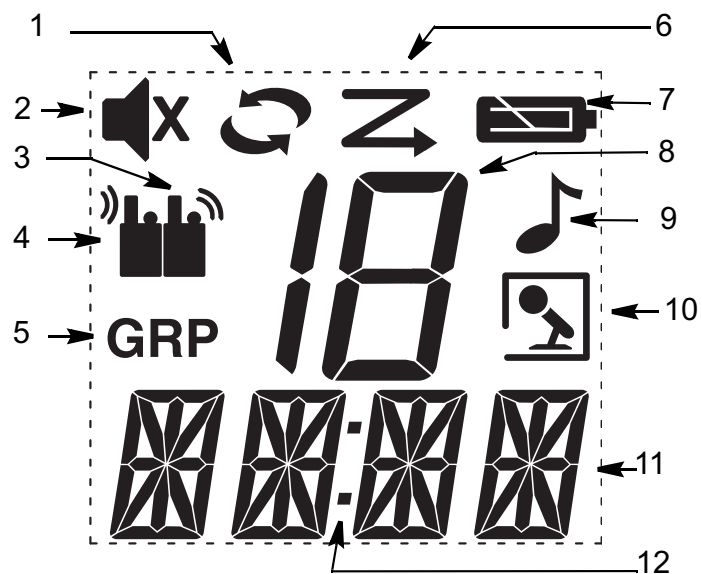

1. Индикатор двойного сканирования
2. Индикатор бесшумного режима
3. Индикатор передачи
4. Индикатор приема
5. Индикатор группового режима
6. Индикатор сканирования
7. Индикатор уровня заряда батарей
8. Индикатор канала
9. Индикатор вызова
10. Индикатор VOX/мониторинга помещения
11. Индикатор субкода (имени радиостанции/кода группы)
12. Двоеточие (для таймера)

Поздравляем вас с приобретением радиостанции TLKR T7. Радиостанция имеет малый вес и легко умещается на ладони. Ей удобно пользоваться для связи с родными и друзьями на спортивных мероприятиях, в туристических походах, катаясь на лыжах или просто на прогулке. Пригодится она и в качестве средства оповещения и безопасности. Это современное, компактное средство связи оснащено множеством полезных функций.

Комплект поставки

В комплект поставки входят две радиостанции TLKR T7, два поясных зажима, зарядное устройство, сетевой адаптер, две опорные скобы для батарей, два блока никель-металл-гидридных аккумуляторных батарей и данное руководство. Питание радиостанции может также осуществляться от 4 щелочных батарей AAA (не входят в комплект поставки).

Установка батарей

Радиостанция TLKR T7 может работать от никель-металл-гидридных батарей (входят в комплект поставки) или от 4 щелочных батарей AAA (приобретаются отдельно). Рекомендуется использовать щелочные батареи только высокого качества.

Блок никель-металл-гидридных батарей устанавливается следующим образом:

- 1) Убедитесь, что радиостанция выключена.
- 2) Снимите крышку батарейного отсека, нажав на лапку фиксатора в нижней части крышки.
- 3) Установите никель-металл-гидридные батареи в батарейный отсек. Соблюдайте полярность, обозначенную символами "+" и "-" внутри отсека. Если батареи установлены неправильно, радиостанция работать не будет.
- 4) Установите на место крышку батарейного отсека.

Индикатор уровня заряда батарей

На дисплее радиостанции имеется индикатор текущего уровня заряда батарей. При низком заряде батарей значок индикатора уровня заряда батарей  мигает. Немедленно замените щелочные батареи.

Зарядка батарей без отсоединения от радиостанции

Никель-металл-гидридные батареи радиостанций TLKR T7 можно заряжать как напрямую, так и с помощью зарядного устройства, входящего в комплект поставки.

Обязательно выключите радиостанцию перед установкой в зарядное устройство во избежание некорректной работы индикатора уровня заряда батарей.

Прямая зарядка:

1. Подключите штекер адаптера пост. т. ко входу 9 В пост. т. радиостанции. Подключите адаптер к гнезду бортовой сети автомобиля.
2. Заряжайте батарейный блок в течение 16 часов.

Зарядка в зарядном устройстве:

1. Подключите сетевой адаптер ко входу 9 В пост. т. радиостанции и к стандартной сетевой розетке.
2. Установите зарядное устройство на стол и вставьте радиостанцию в зарядное устройство клавишами вперед.
3. Убедитесь, что включился светодиодный индикатор. Заряжайте батарейный блок в течение 16 часов. По завершении зарядки выньте радиостанцию из зарядного устройства

Примечание: Светодиодный индикатор зарядного устройства продолжает гореть в течение всего времени, пока радиостанция находится в зарядном устройстве.

Зарядка батарей отдельно от радиостанции

Никель-металл-гидридные батареи можно также заряжать отдельно от радиостанции. Для этого необходима опорная скоба, входящая в комплект поставки.

1. Установите опорную скобу в зарядное устройство.
2. Установите батарейный блок в зарядное устройство. Обеспечьте совмещение зарядных контактов батарейного блока с контактами зарядного устройства. Если батарейный блок установлен неправильно, зарядка невозможна.
3. Убедитесь, что включился светодиодный индикатор. Заряжайте батарейный блок в течение 16 часов.

Примечание: Светодиодный индикатор зарядного устройства продолжает гореть в течение всего времени, пока батарейный блок находится в зарядном устройстве.



Эксплуатация радиостанции

Чтобы обеспечить правильное и полное использование возможностей вашей новой радиостанции, прочитайте данное руководство от начала до конца, прежде чем приступать к эксплуатации радиостанции.

Включение радиостанции и регулировка громкости

1. Чтобы включить радиостанцию и увеличить громкость, поверните ручку включения питания и регулировки громкости по часовой стрелке. Чтобы уменьшить громкость, поверните ручку против часовой стрелки.
2. Чтобы выключить радиостанцию, поверните ручку против часовой стрелки до упора.

Включение и выключение тонов клавиш

Каждое нажатие клавиш радиостанции (кроме тангенты РТТ и клавиши ) сопровождается тональным сигналом. Чтобы выключить или включить тоны клавиш, включите радиостанцию, удерживая нажатой клавишу .



Тон конца передачи

Тон конца передачи служит для оповещения о конце передачи (как при использовании тангенты РТТ, так и в режиме VOX). Если тоны клавиш включены, то тон конца передачи выводится на динамик. Если тоны клавиш выключены, то тон конца передачи передается, но из динамика не звучит.

Чтобы выключить или включить тон конца передачи: Включите радиостанцию, удерживая нажатой клавишу .

Ведение радиопереговоров

Чтобы вступить в радиопереговоры с другой радиостанцией:

1. Нажмите тангенту РТТ и, удерживая ее нажатой, говорите в микрофон с расстояния 5-8 см. Говорите четко, но не повышая голоса. Во время передачи на дисплее отображается значок . Во избежание потери первых слов передачи не начинайте говорить сразу после нажатия тангенты РТТ. Сделайте небольшую паузу.
2. Закончив говорить, отпустите тангенту РТТ. Это дает возможность принимать поступающие вызовы. Во время приема на дисплее отображается значок .

Примечание: Когда с момента начала передачи проходит 60 секунд, звучит тон, предупреждающий об истечении времени передачи, и значок  начинает мигать. Радиостанция прекращает передачу.

Навигация по меню

Для доступа к дополнительным функциям в радиостанции имеется два меню: меню выбора и меню режимов.

1. Для входа в меню выбора служит клавишу **SEL/🔒**. Для входа в меню режимов служит клавиша **MENU/GRP**.
2. Способы выхода из меню:
 - a. Нажмите тангенту **PTT**.
 - b. Подождите 10 секунд. Радиостанция автоматически вернется в "нормальный" режим.

Меню выбора

Навигация по меню выбора после нажатия клавиши **SEL/🔒** осуществляется, как изображено ниже.

Для продвижения вперед по меню нажмите клавишу **SEL/🔒**.

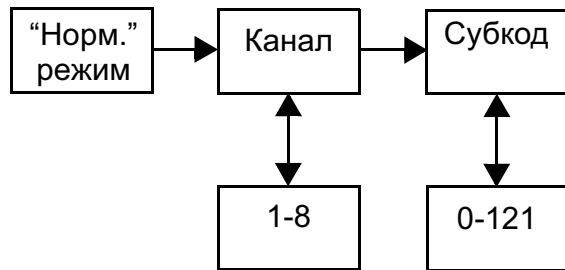

Для выхода из меню нажмите клавишу **MENU/GRP** (находясь в любом из двух пунктов меню) или **SEL/🔒** (находясь в пункте "Субкод").

Выбор канала

Для переговоров с другими радиостанциями в вашей радиостанции имеется 8 каналов и 121 субкод. Для связи между радиостанциями необходимо, чтобы они использовали один и тот же канал и один и тот же субкод.

Чтобы выбрать канал:

1. Войдите в меню выбора. Индикатор канала мигает.
2. Для увеличения или уменьшения отображаемого номера канала нажимайте клавишу ▲ или ▼. Для непрерывного увеличения или уменьшения номера канала нажмите клавишу ▲ или ▼ и удерживайте ее нажатой.
3. Перейдите к выбору субкода.

Выбор субкода

Задание субкода помогает снизить помехи, однако следует помнить, что если у радиостанций не совпадают субкоды, связь между ними невозможна. Для каждого из восьми каналов можно выбрать любой из субкодов от 0 до 121.

1. Войдите в меню выбора. Двигайтесь по меню, пока не замигает индикатор субкода.
2. Для увеличения или уменьшения отображаемого номера субкода нажимайте клавишу ▲ или ▼. Для непрерывного увеличения или уменьшения номера субкода нажмите клавишу ▲ или ▼ и держите ее нажатой.
3. Выйдите из меню выбора, нажав клавишу **SEL/🔒**.

Меню режимов

Навигация по меню клавишей **MENU/GRP** осуществляется, как изображено ниже.

Для продвижения вперед при выборе настроек используйте клавишу **▼**, для возврата назад - клавишу **▲**.

Для подтверждения выбора или управления выбранной функцией используйте клавишу **SEL/☞**.

Для возврата в первоначальный режим используйте клавишу **MENU/GRP**. Для управления функциями [двойного сканирования] и [мониторинга помещения] используйте клавишу **SEL/☞**.

В других случаях используйте клавишу **SEL/☞** для выхода из текущего меню.

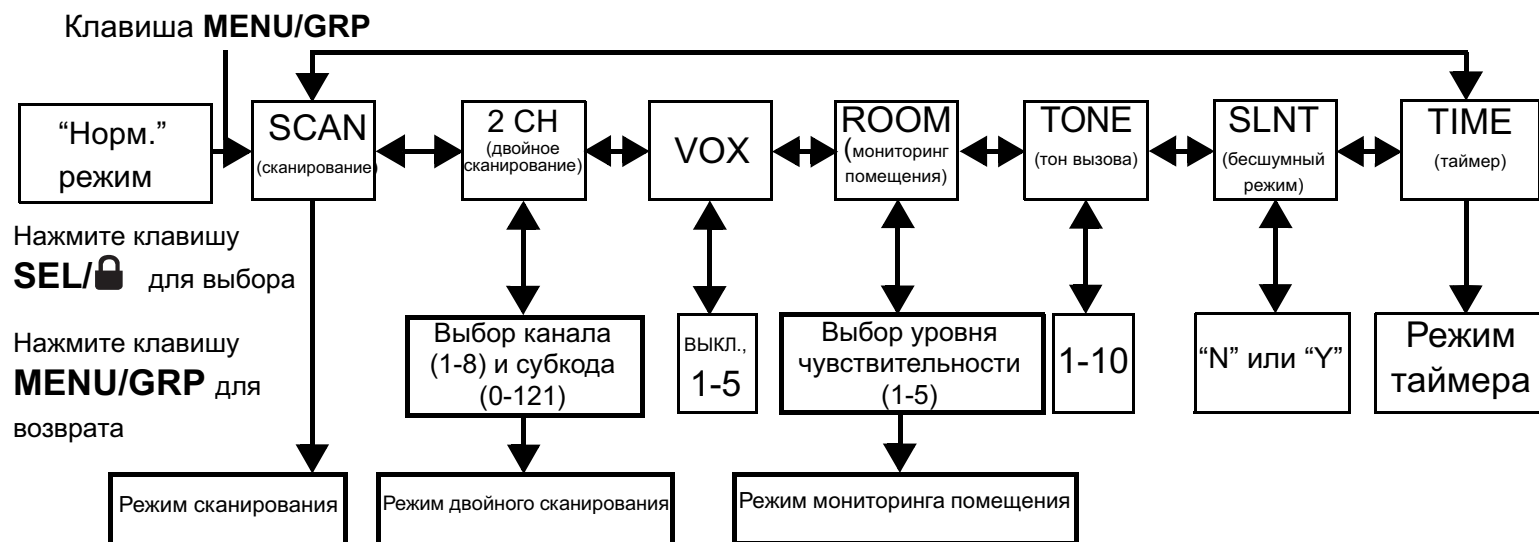

Функция сканирования каналов

Радиостанция TLKR T7 оснащена функцией сканирования каналов, позволяющей сканировать все 8 каналов. При обнаружении активного канала радиостанция фиксируется на этом канале, пока он не освободится. Затем, после паузы продолжительностью 2 секунды (5 секунд при работе в режиме VOX без гарнитуры), радиостанция возобновляет сканирование. Нажав тангенту **PTT** во время паузы сканирования, вы можете начать передачу на

данном канале с выходом из режима сканирования.

Чтобы включить сканирование каналов:

1. Войдите в меню режимов и выберите "SCAN".
2. Нажмите клавишу **SEL/☞**. Номера сканируемых каналов начинают быстро сменять друг друга на дисплее.

Чтобы выключить сканирование каналов:

Нажмите клавишу **MENU/GRP** или тангенту **PTT**.

Режим двойного сканирования

Радиостанция может попеременно сканировать текущий канал и какой-либо второй канал. Для этого необходимо задать номер и субкод второго канала.

Чтобы задать второй канал и включить двойное сканирование:

1. Войдите в меню режимов и выберите "2CH", затем нажмите клавишу **SEL/🔒** для настройки режима двойного сканирования. На дисплее появляется значок двойного сканирования.
2. Выберите номер канала с помощью клавиш ▲ и ▼, затем нажмите клавишу **SEL/🔒**.
3. Выберите субкод с помощью клавиш ▲ и ▼, затем нажмите клавишу **SEL/🔒**.
4. Радиостанция начинает двойное сканирование.

Примечание: Двойное сканирование не действует, если задать тот же номер и субкод, что у текущего канала.

Чтобы выключить двойное сканирование:

Нажмите клавишу **MENU/GRP**.

Голосовое управление передачей

Радиостанция TLKR T7 оснащена функцией голосового управления передачей (VOX), которая может быть включена или выключена пользователем. Функция VOX обеспечивает управление работой радиостанции без помощи рук. Передача начинается автоматически, когда пользователь начинает говорить в микрофон радиостанции или гарнитуры (гарнитура приобретается отдельно).

Тангенту **PTT** нажимать не требуется.

Чтобы настроить функцию VOX:

1. Войдите в меню режимов и выберите "VOX". Затем нажмите клавишу **SEL/🔒**. Текущий уровень VOX (ВЫКЛ. или 1-5) мигает. Уровень "N" (ВЫКЛ.) служит для выключения функции VOX, а уровни 1-5 - для

регулировки чувствительности функции VOX.

2. Выберите нужный уровень VOX с помощью клавиш ▲ и ▼. Используйте уровень 1 в наименее шумных условиях, а уровень 5 - в наиболее шумных условиях. Чтобы проверить выбранный уровень чувствительности, начните говорить в микрофон. Мигание значка VOX означает, что радиостанция распознала ваш голос.
3. Выйдите из меню режимов.

Примечание: Когда с момента начала передачи в режиме VOX проходит 60 секунд, звучит тон, предупреждающий об истечении времени передачи, и значок 📡 мигает в течение 5 секунд.

Функция мониторинга помещения

Эта функция позволяет использовать две радиостанции TLKR T7, чтобы из одного помещения следить за звуками в другом помещении. Радиостанция, установленная в другом помещении, улавливает голоса или другие шумы (в зависимости от заданного вами уровня чувствительности) и передает их на вашу радиостанцию без нажатия тангенты **PTT**. В режиме мониторинга помещения радиостанция не может принимать вызовы.

Чтобы включить мониторинг помещения:

1. Войдите в меню режимов и выберите "ROOM". Затем нажмите клавишу **SEL/🔒**.
2. Выберите нужный уровень чувствительности с помощью клавиш ▲ и ▼. Используйте уровень 1 в наименее шумных условиях, а уровень 5 - в наиболее шумных условиях.
3. Нажмите клавишу **SEL/🔒** для включения мониторинга помещения.

Чтобы выключить мониторинг помещения:

Нажмите клавишу **MENU/GRP**.



Примечание:

- В режиме мониторинга помещения тангента **PTT** не действует. При ее нажатии звучит тон ошибки.
- Если голос или шум в помещении звучит дольше 60 секунд, радиостанция прерывает мониторинг на 5 секунд, затем возобновляет его.

Тоны вызова

В радиостанции TLKR T7 имеется выбор 10 тонов вызова, которые передаются при нажатии клавиши  в нормальном режиме.

Чтобы выбрать тон вызова:

1. Войдите в меню режимов и выберите "TONE". Затем нажмите клавишу **SEL/**, и текущий номер тона вызова (1-5).
2. Выберите нужный номер тона вызова с помощью клавиш  и . Соответствующие тоны будут звучать из динамика.
3. Выйдите из меню режимов.

Для передачи выбранного тона вызова нажмите клавишу  в нормальном режиме. Выбранный тон будет автоматически передаваться в течение фиксированного времени. Тон вызова сбрасывается при нажатии тангенты **PTT**.

Бесшумный режим



В бесшумном режиме звуковое оповещение о поступающих вызовах отсутствует. Радиостанция оповещает о поступлении вызова миганием подсветки дисплея.

Если вы не отвечаете на вызов, то подсветка выключается, а значок вызова мигает до прекращения сигнала.

Радиостанция также оповестит вас вибрацией о пропущенном вызове.

При передаче, приеме или нажатии любой клавиши бесшумный режим выключается на 15 секунд.

Чтобы включить или выключить бесшумный режим:

1. Войдите в меню режимов и выберите "SLNT". Затем нажмите клавишу **SEL/**.
2. Чтобы включить бесшумный режим, нажмите клавишу . На индикаторе канала отображается буква "Y". Появляется значок бесшумного режима.
3. Чтобы выключить бесшумный режим, нажмите клавишу . На индикаторе канала отображается буква "N". Значок бесшумного режима исчезает.

Функция таймера

Данную радиостанцию можно использовать в качестве таймера. Максимальный интервал таймера - 59 минут 59 секунд.

По истечении этого времени происходит сброс таймера на "00:00" и отсчет начинается заново.

Использование функции таймера:

1. Войдите в меню режимов и выберите "TIME".
2. Нажмите клавишу **SEL/🔒** для подтверждения выбора.
3. Нажмите клавишу **SEL/🔒**. Таймер включается.
4. Чтобы остановить таймер, нажмите клавишу **SEL/🔒**.
Для возобновления отсчета времени нажмите клавишу **SEL/🔒**.
5. Для сброса таймера на 00:00 с переходом в режим ожидания нажмите клавишу **MENU/GRP** во время отсчета времени или остановки таймера.
6. Чтобы выключить таймер, нажмите тангенту **PTT** или клавишу **MENU/GRP** в режиме ожидания.

Примечание: В этом режиме можно принимать поступающие сигналы.

При поступлении общего или прямого вызова на дисплее в течение 10 секунд отображается имя/номер соответствующей радиостанции. Затем происходит возврат в режим таймера, а значок вызова мигает.

Групповой режим

Для входа в групповое меню нажмите и удерживайте клавишу **MENU/GRP**.

Настройка каналов в групповом режиме

Нажмите клавишу **SEL/🔒** в групповом режиме для входа в режим настройки каналов.

Нажмите клавишу ▲ или ▼ для выбора автоматической

смены каналов или ручного задания каналов.

На дисплее отображается следующее:

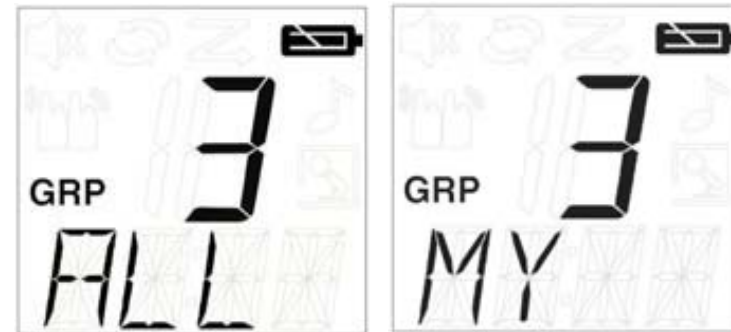

Автоматическая
смена каналов

Ручное задание
каналов

Нажмите клавишу **SEL/🔒** для подтверждения выбора.
Примечание: Для возврата в режим ожидания нажмите клавишу **MENU/GRP**.

Автоматическая смена каналов

Номер канала мигает, а на индикаторе субкода отображается "ALL".

Выберите нужный канал клавишей ▲ или ▼.

Нажмите клавишу 🎵 или клавишу **SEL/🔒** для передачи команды автоматической смены канала.

Примечание: Для возврата в режим настройки каналов нажмите клавишу **MENU/GRP**.

Ручное задание каналов в групповом режиме

Номер канала мигает, а на индикаторе субкода отображается "MY".

Выберите нужный канал клавишей ▲ или ▼.
Канал задан.



Нажмите клавишу **SEL/🔒** для выхода из режима ручного задания каналов.

Примечание: Для возврата в режим настройки каналов нажмите клавишу **MENU/GRP**.



Общие и прямые вызовы

Нажмите клавишу  в групповом режиме для входа в режим общих/прямых вызовов. Выберите общий вызов или прямой вызов..



Для выбора типа вызова используйте клавиши  и .

Общий вызов

Выбрав общий вызов, нажмите клавишу  или клавишу **SEL/** для выхода из текущего режима и немедленного выполнения общего вызова.

Звучит тон общего вызова.



При передаче на дисплее отображается значок передачи и мигает значок вызова.

Примечание: Для возврата в режим ожидания нажмите клавишу **MENU/GRP**.

Прямой вызов

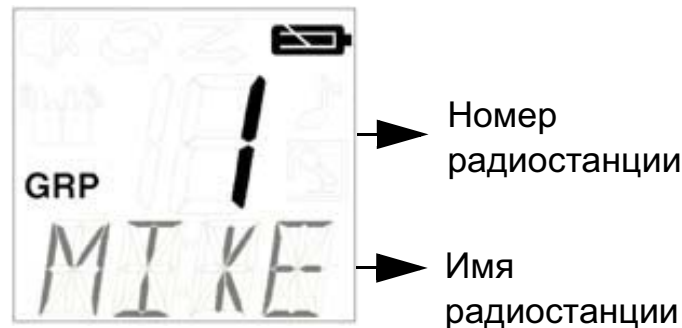
Номер радиостанции отображается на индикаторе канала. Имя радиостанции отображается на индикаторе субкода.



Выберите нужный номер радиостанции клавишей  или .

Нажмите клавишу  или клавишу **SEL/** для выполнения прямого вызова.

Команда прямого вызова передается выбранному абоненту.

При передаче на дисплее отображаются значок передачи и значок вызова.

При выполнении прямого вызова звучит выбранный тон вызова.

Примечание: Для возврата в режим общих/прямых вызовов нажмите клавишу **MENU/GRP**.

Групповое меню

Для входа в групповое меню нажмите и удерживайте клавишу **MENU/GRP**.

Для продвижения по меню (GRP/CODE/RING/ID) используйте клавишу ▼ (или ▲).

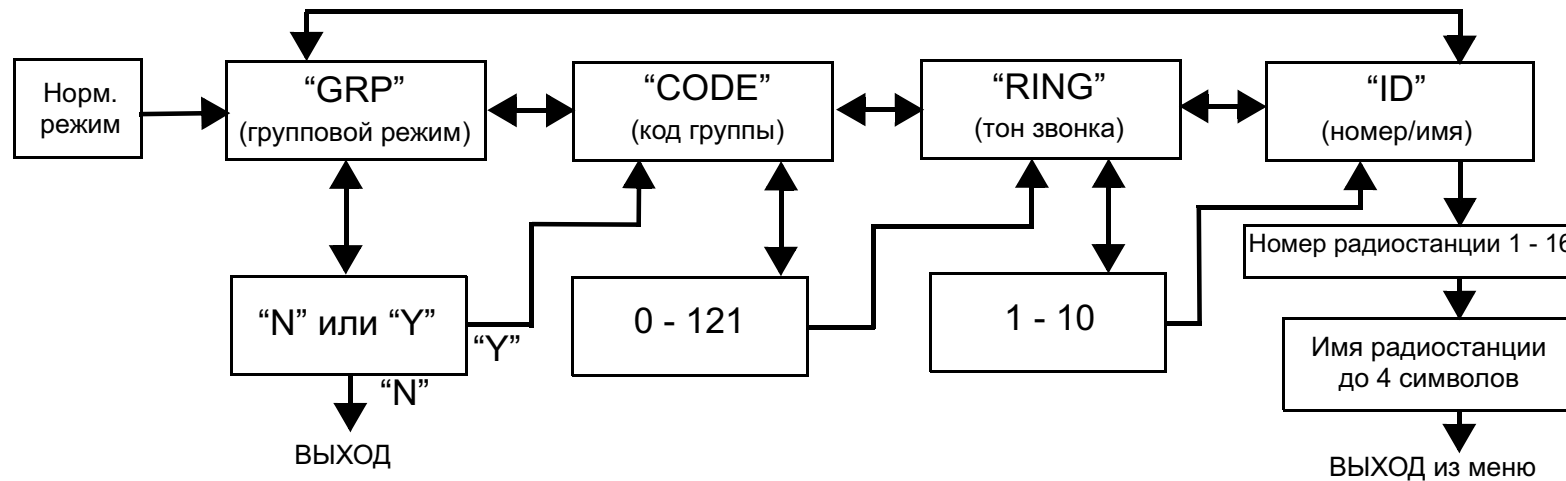

Для выбора нужного пункта меню нажмите клавишу **SEL/☒**.

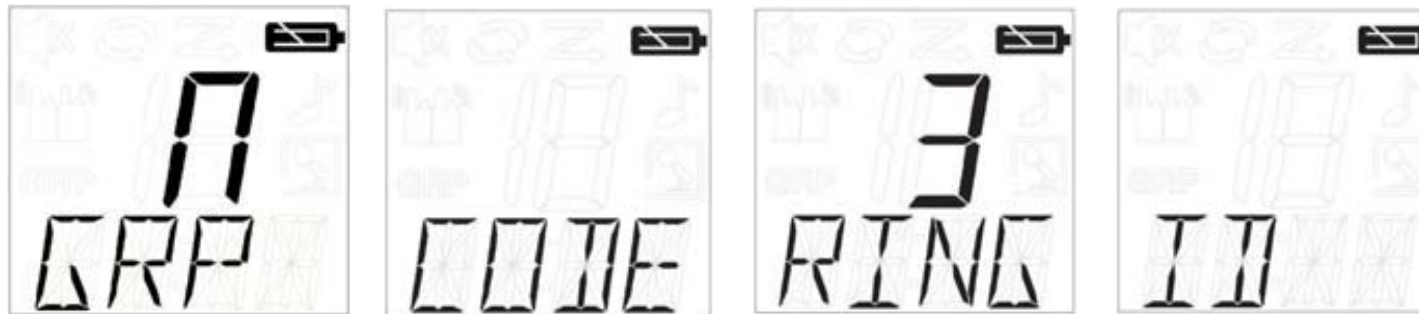

Дисплей:

Для выбора нужной настройки или номера используйте клавиши ▲ (или ▼).



Для подтверждения выбора нажмите клавишу **SEL/☒**.

Для возврата в режим ожидания нажмите клавишу **MENU/GRP**.

Примечание: В групповом режиме можно принимать вызовы только от радиостанций, использующих тот же канал и тот же код группы, на которые настроена ваша радиостанция.

Включение и выключение группового режима

Выберите групповой режим клавишей **SEL/** .

Выберите "Y" (ВКЛ.) ИЛИ "N" (ВЫКЛ.) клавишей  или .

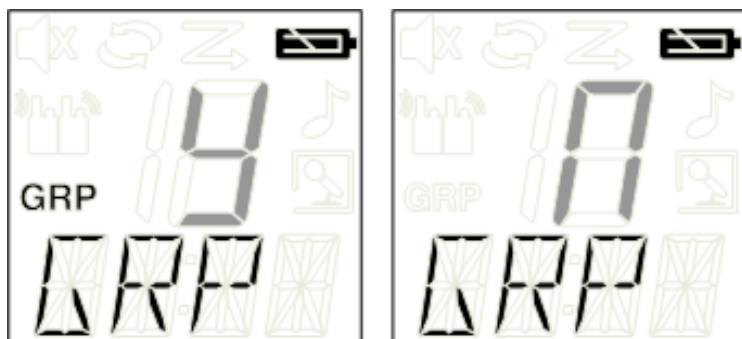

Дисплей:



Выбрав "N", нажмите клавишу **SEL/**  для выхода из группового меню.

Выбрав "Y", нажмите клавишу **SEL/**  для перехода к пункту "CODE" группового меню.

Задание кода группы

Код группы выбирается от 0 до 121.

Код группы отображается на индикаторе субкода.

Выберите нужный код группы клавишей  или .

Нажмите клавишу **SEL/**  для подтверждения выбора.



Происходит переход к пункту "RING" группового меню.

Для возврата в режим ожидания нажмите клавишу **MENU/GRP**.

Задание тона звонка

Для прямых вызовов можно выбрать тон звонка.

Тон звонка выбирается из тех же 10 тонов, что и тон вызова.



Для выбора тона звонка используйте клавиши  и . Выбранный тон звучит из динамика.



Задание номера радиостанции

Каждой радиостанции группы должен быть присвоен номер от 1 до 16.

Этот номер необходим для различения радиостанций в группе.

Кроме того, радиостанции можно присвоить имя длиной до 4 символов.

Номер радиостанции отображается на индикаторе канала и выбирается клавишами  и .

Если номер, выбранный клавишами  и , уже зарегистрирован, то на индикаторе субкода появляется сообщение "USED" (ЗАНЯТ). Если выбранный номер не зарегистрирован, то на индикаторе субкода индикация отсутствует.

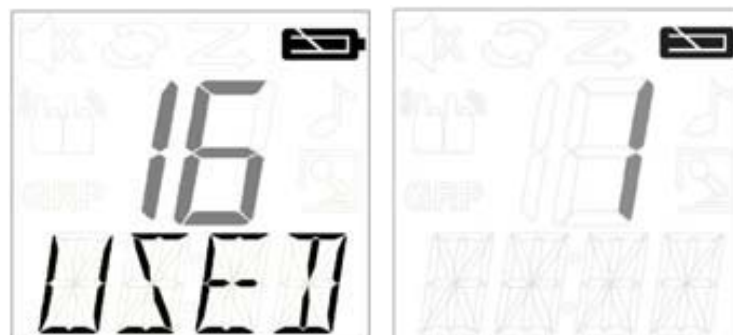

Дисплей:

Нажмите клавишу **SEL/** . Происходит переход в режим задания имени радиостанции.

Задание имени радиостанции

Это имя отображается на дисплеях других радиостанций при поступлении общего или прямого вызова от вас, а также при прямых вызовах вашей радиостанции этими радиостанциями. Если имя не задано, то отображается номер радиостанции. Имя радиостанции отображается на индикаторе

субкода. Символы выбираются клавишами ▲ и ▼
Для перехода к выбору следующего символа нажмите клавишу **SEL/🔒**. Имя радиостанции может включать до 4 символов.

Выбрав имя, нажмите клавишу **SEL/🔒** для сохранения номера и имени радиостанции.

После этого происходит выход из меню.

Примечание: Для выхода из меню без сохранения номера и имени нажмите клавишу **MENU/GRP**.

Блокировка клавиш

Для блокировки клавиш:

Нажмите клавишу **SEL/🔒** и удерживайте ее нажатой в течение 2 секунд. На индикаторе субкода в течение 2 секунд отображается сообщение "LOCK" (БЛОКИРОВКА), затем происходит возврат к предыдущему экрану.

Для разблокировки клавиш:

Нажмите клавишу **SEL/🔒** и удерживайте ее нажатой в течение 2 секунд. На индикаторе субкода в течение 2 секунд отображается сообщение "UNLK" (РАЗБЛОКИРОВКА), затем происходит возврат к предыдущему экрану.

Примечание: Если клавиши заблокированы, то при нажатии любой клавиши (кроме тангенты **PTT**) на дисплее в течение 2 секунд отображается сообщение "LOCK" и звучит тон ошибки.

Автоматическая функция экономии батарей

Эта уникальная функция позволяет значительно продлить время работы батарей. Радиостанция автоматически переходит в режим экономии батарей при отсутствии передачи и приема в течение 3 секунд. В

этом режиме радиостанция по-прежнему может принимать вызовы.

Оповещение о низком заряде батарей

Радиостанция оповещает пользователя о низком уровне заряда батарей. Оповещение включается через 30 секунд после того, как начинает мигать значок индикатора уровня заряда батарей.

Наряду с миганием значка  на индикаторе субкода появляется сообщение "BATT".

Через каждые 5 секунд в течение 30 секунд звучит оповещающий тон.

Подсветка дисплея

Подсветка дисплея автоматически включается при нажатии любой клавиши (кроме тангенты **PTT**). Подсветка выключается через 10 секунд после последнего нажатия клавиш.

Функция мониторинга канала

Функция мониторинга канала позволяет прослушивать слабые сигналы на текущем канале при нажатии клавиши **MON**.

Включение мониторинга канала:

- Для короткого прослушивания нажмите клавишу **MON**. Значок RX мигает.

- Для непрерывного прослушивания нажмите клавишу **MON** и удерживайте в течение 1,5 секунд. Значок приема мигает непрерывно.

Выключение мониторинга канала:

- Нажмите клавишу **MON**, **MENU/GRP**, или **SEL/🔒** для возврата в "нормальный" режим. Значок RX перестает мигать.

Технические данные

Число каналов	8 каналов PMR
Число субкодов	121 (38 кодов CTCSS и 83 кода DCS)
Рабочая частота	446,00625 - 446,09375 МГц
Источник питания	Блок никель-металл-гидридных аккумуляторных батарей AAA 4 щелочные батареи AAA (не входят в комплект поставки)
Радиус действия	До 10 км
Ресурс батарей	20 часов (тип.) - щелочные батареи (рабочий цикл 5/5/90) 18 часов (тип.) - никель-металл-гидридные батареи (рабочий цикл 5/5/90)

Таблица частот (МГц)

Кан.	Част.
1	446,00625
2	446,01875
3	446,03125
4	446,04375
5	446,05625
6	446,06875
7	446,08125
8	446,09375

Перечень Одобрённых Аксессуаров

Для приобретения следующих аксессуаров обращайтесь к дилеру или предприятию розничной торговли.

№ изделия по каталогу Motorola	Описание
00275	Кабель автомобильного зарядного устройства для TLKR-T5/T7
00276	Зарядное устройство для TLKR-T5/T7 (EC)
00277	Зарядное устройство для TLKR-T5/T7 (Великобритания)
00278	Батарея для TLKR-T5/T7
00279	Поясной зажим для TLKR-T5/T7
00174	Наушник
00179	Гарнитура

Таблица кодов CTCSS (Гц)

№ кода	Частота тона (Гц)	№ кода	Частота тона (Гц)	№ кода	Частота тона (Гц)
0	Off	13	103.5	26	162.2
1	67.0	14	107.2	27	167.9
2	71.9	15	110.9	28	173.8
3	74.4	16	114.8	29	179.9
4	77.0	17	118.8	30	186.2
5	79.7	18	123.0	31	192.8
6	82.5	19	127.3	32	203.5
7	85.4	20	131.8	33	210.7
8	88.5	21	136.5	34	218.1
9	91.5	22	141.3	35	225.7
10	94.8	23	146.2	36	233.6
11	97.4	24	151.4	37	241.8
12	100.0	25	156.7	38	250.3

Коды DCS

№ кода	Код	№ кода	Код	№ кода	Код	№ кода	Код	№ кода	Код	№ кода	Код
39	023	53	114	67	174	81	315	95	445	109	631
40	025	54	115	68	205	82	331	96	464	110	632
41	026	55	116	69	223	83	343	97	465	111	654
42	031	56	125	70	226	84	346	98	466	112	662
43	032	57	131	71	243	85	351	99	503	113	664
44	043	58	132	72	244	86	364	100	506	114	703
45	047	59	134	73	245	87	365	101	516	115	712
46	051	60	143	74	251	88	371	102	532	116	723
47	054	61	152	75	261	89	411	103	546	117	731
48	065	62	155	76	263	90	412	104	565	118	732
49	071	63	156	77	265	91	413	105	606	119	734
50	072	64	162	78	271	92	423	106	612	120	743
51	073	65	165	79	306	93	431	107	624	121	754
52	074	66	172	80	311	94	432	108	627		

Гарантийная информация

С гарантийными претензиями и для выполнения гарантийного обслуживания обращайтесь к официальному дилеру компании Моторола или на предприятие розничной торговли, где вы приобрели радиостанцию Моторола и/или фирменные аксессуары.

Для получения гарантийного обслуживания верните радиостанцию дилеру или на предприятие розничной торговли. Не отправляйте радиостанцию в адрес фирмы Моторола.

Для получения гарантийного обслуживания необходимо предъявить документ о покупке с датой покупки. На радиостанции должен быть четко виден серийный номер. Гарантийные претензии не принимаются, если тип или серийный номер на радиостанции был изменен, удален или неразборчив.

Что не покрывается гарантией

Дефекты или повреждения в результате нештатного использования изделия или невыполнения инструкций, приведенных в данном руководстве.

Дефекты или повреждения в результате неправильного использования, несчастного случая или небрежности.

Дефекты или повреждения в результате неправильного тестирования, эксплуатации, обслуживания, регулировок или внесенных изменений или модификаций любого рода.

Поломки или повреждения антенн, за исключением поломок или повреждений, явившихся прямым следствием дефекта материалов или изготовления.

Изделия, разобранные или отремонтированные таким образом, что вследствие такой разборки или ремонта резко ухудшилось качество работы изделия или стал невозможным нормальный осмотр и тестирование для проверки справедливости гарантийных претензий.

Дефекты или повреждения из-за неправильного расстояния между радиостанциями.

Дефекты или повреждения из-за попадания влаги или жидкости.

Все пластиковые поверхности и другие наружные открытые

части, поцарапанные или поврежденные в результате нормального использования.

Изделия, взятые напрокат.

Периодическое обслуживание и ремонт или замена частей, требующиеся в результате нормального использования и износа.

Информация об авторском праве

Описанные в данном руководстве изделия фирмы Моторола могут содержать защищенные авторскими правами программы фирмы Моторола, хранящиеся на полупроводниковых ЗУ или других носителях. Законы Соединенных Штатов Америки и некоторых других стран защищают некоторые исключительные права компании Моторола в отношении защищенных авторским правом программ, включая право на копирование и воспроизведение в любой форме защищенных авторским правом компьютерных программ.

В связи с этим никакие компьютерные программы фирмы Моторола, содержащиеся в изделиях Моторола, описанных в настоящем руководстве, не разрешается копировать или воспроизводить каким бы то ни было иным способом без явного письменного разрешения фирмы Моторола. Кроме того, покупка изделий Моторола не дает никаких явных или подразумеваемых прав или прав на лицензии, например не подразумевает отказа владельцев от своих прав и т.п., в отношении авторства, патентов или заявок на патенты компании Моторола, за исключением обычных не исключительных прав на безвозмездную лицензию на использование этих изделий согласно законам о продаже изделий.

MOTOROLA, стилизованный логотип "M" и другие упомянутые здесь товарные знаки компании Motorola, Inc., ® (зарегистрировано в Ведомстве патентов и товарных знаков США).

© Motorola, Inc. 2008



MOTOROLA

6864257V01



UTZZ01035AZ(0)

 and Motorola are registered trademarks of Motorola, Inc.

© 2008 by Motorola, Inc. All Rights Reserved.

