



MOTOROLA

Motorola серія D1110

**Цифровий бездротовий телефон з
автовідповідачем**

Увага

*Використовуйте лише акумулятори
Час першого заряджання становить 24
години.*

Запрошуємо...

ознайомтесь із новим цифровим бездротовим телефоном Motorola D1111!

- База із настінним кріпленням - всі трубки повністю бездротові і їх можна розмістити будь-де в зоні досяжності.
 - 1.6" кольоровий екран.
 - Телефонна книга на 100 записів і номерів.
 - Копіювання записів телефонної книги з іншої трубки.
 - Екранна заставка у вигляді годинника.
 - Автовідповідач на 12 хвилин цифрового запису.
 - Відправка й отримання текстових повідомлень.¹
 - Відображення на дисплеї інформації про авторів дзвінків і деталей про останні 30 абонентів із Списку дзвінків.²
 - Реєстрація до 5 трубок на одній базі, а також реєстрація кожної трубки на 4 базах максимум.
 - Здійснення міжнародних дзвінків, переадресація зовнішніх дзвінків, 3-стороння розмова між двома внутрішніми і одним зовнішнім абонентом.
- ¹ Вам слід оформити підписку на послугу текстових повідомлень у свого оператора мережі, щоб користуватися функцією, при цьому не приховуючи свого номера. Оплату можна здійснювати щоквартально. Лінії іншого оператора зв'язку можуть не підтримувати функцію текстових повідомлень.
- ² Для активації цих функцій необхідна підписка на послугу визначника номера або очікування дзвінка. Оплату можна здійснювати щоквартально.

Будь-ласка, зауважте, що цей пристрій не розрахований на здійснення екстрених викликів під час збою напруги. Для здійснення екстрених викликів скористайтесь додатковими настройками.

У цьому Посібнику користувача ви знайдете всю інформацію, необхідну для максимального використання свого телефону.

Перед здійсненням першого виклику, вам слід налаштувати свій телефон. Дотримуйтесь простих інструкцій, описаних у розділі "Початок роботи" на кількох наступних сторінках.

ВАЖЛИВО

Застосовуйте лише той мережевий шнур, що постачається в комплектації.

Цей пристрій не розрахований на здійснення екстрених викликів під час збою напруги. Для здійснення екстрених викликів скористайтесь додатковими настройками.

До комплекту входять:

- Трубка D1111
- база D1111
- Вказівник по швидкому запуску
- Акумуляторні батареї 2 x AAA NiMH
- Блок живлення для бази
- Мережевий шнур телефону
- Шурупи і дерев'яні пробки для настінного кріплення

Якщо ви придбали D1111 у комплекті, вам також належать такі додаткові пристрої:

- Трубка і зарядний пристрій D1111
- Акумуляторні батареї 2 x AAA NiMH
- Блок живлення для зарядного пристрою

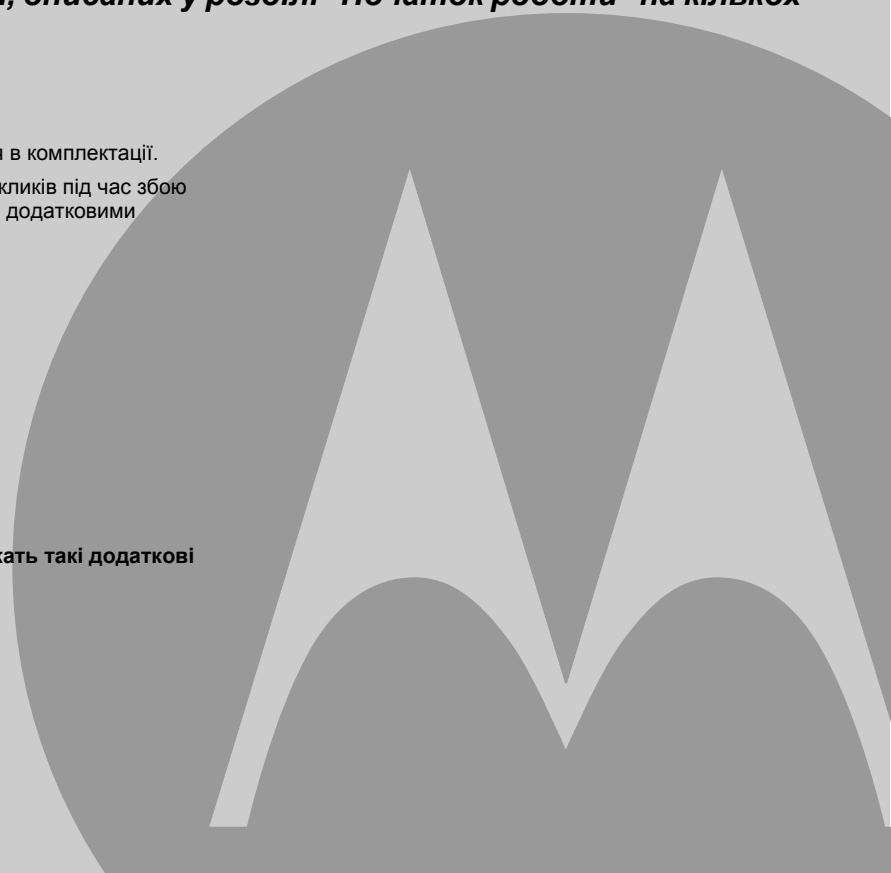

1. Початок роботи	6	Видалення цілої телефонної книги.....	17
Розміщення.....	6	Копіювання запису до іншої трубки.....	17
Підготовка до роботи.....	6	Копіювання записів телефонної книги в іншу трубку.....	17
Під'єднання до бази.....	6	Стан пам'яті.....	18
З'єднання трубки і зарядного пристрою (Тільки для моделей з декількома слухавками).....	6	4. Налаштування трубки	18
Установка телефону D1111.....	7	Мелодія трубки.....	18
Ручна установка дати і часу.....	8	Гучність дзвінка трубки.....	18
2. Знайомство з телефоном	8	Гучн. слухавки.....	18
Огляд трубки.....	8	Ім'я слухавки.....	19
Дисплей трубки.....	9	Мова телефону.....	19
Символи на дисплеї.....	9	Зображення.....	19
Знайомство з базою.....	10	Фон меню.....	19
Навігація у меню.....	11	Заставка.....	19
Мапа меню.....	12	Підсвічування.....	19
Таблиця символів.....	13	Контрастність.....	20
3. Користування телефоном	14	Автовідповідь.....	20
Вмикання і вимикання трубки.....	14	Звук кнопок.....	20
Телефонування.....	14	Код АТС.....	20
Попередній набір.....	14	5. Установки бази	21
Завершення розмови.....	14	Мелодія бази.....	21
Отримання виклику.....	14	Гучність дзвінка бази.....	21
Регулювання гучності динаміка/слухавки.....	14	Спосіб набору.....	21
Конфіденційність.....	14	Пріоритет.....	21
Дзвінок на іншу трубку.....	14	Режим передзв.....	21
Переадресація виклику.....	14	Перший виклик.....	21
З-сторонній конференц-виклик.....	15	PIN-код.....	22
Здійснення виклику за допомогою спікерфона.....	15	Відновлення стандартних установок.....	22
Відповідь на дзвінок через спікерфон.....	15	Стандартні установки.....	22
Повторний набір номера із списку повторного набору.....	15	Економ. режим.....	23
Збереження номера із списку повторного набору у телефонну книгу.....	15	Відображення інформації абоненту, що визиває.....	23
Видалення номера повторного набору/видалення всіх номерів.....	15	6. Дата/Час	24
Блокування клавіатури.....	15	Дата час.....	24
Пошуковий виклик/Пошук трубки.....	15	Установка сигналу.....	24
Збереження імені і номера.....	16	Увімк./ вимк. будильника.....	24
Перегляд запису.....	17	Вимикання сигналу будильника.....	24
Набір запису.....	17	Формат часу.....	24
Редагування імені і номера.....	17	7. Нагадувач про події	25
Редагування рингтону.....	17	Додавання нової події.....	25
Видалення запису.....	17	Вимикання сигналу нагадування.....	25
		Відображення деталей нагадувача.....	25
		Редагування нагадувача.....	25

Відправлення нагадувача у вигляді текстового повідомлення.....	25	13. Текстові повідомлення	35
Видалення нагадувача	26	Оформлення підписки на послугу текстових повідомлень	35
Видалення всіх записів нагадувача	26	Надсилання текстового повідомлення	35
8. Списки дзвінків.....	26	Стандартне введення тексту.....	36
Визначник номера	26	Отримання і прочитання текстових повідомлень	36
Списки дзвінків	26	Перечитування повідомлення.....	36
Оповіщення про нові виклики	27	Читання, переадресація, видалення, перегляд і збереження	
Перегляд пропущених викликів.....	27	тексту у папці Вхідних повідомлень	36
Перегляд і набір із списку викликів	27	Редагування або переміщення тексту до папки Чернетки.....	37
Копіювання номеру із списку викликів до телефонної книги	27	Переадресація або видалення тексту із папки Вихідних	
Відправка текстового повідомлення на номер із		повідомлень	37
списку викликів	27	Редагування шаблонів	37
Видалення запису	27	Видалення тексту	38
Видалення всіх записів	28	Додавання або заміна номерів сервісного центру	38
9. Очікування дзвінка	28	Установка центру відправки	38
10. Голосова пошта.....	28	Оповіщення	38
11. Контроль приміщення.....	29	Установка розміру повідомлення.....	38
Для вмикання контролю приміщення.....	29	Додавання поштової скриньки користувача.....	39
Для зміни рівня контролю	29	Відкривання і читання тексту поштової скриньки	39
Для задавання номера, що буде викликатися	29	Редагування поштової скриньки користувача.....	39
12. Автовідповідач.....	30	Видалення поштової скриньки користувача	40
Клавіші управління базою.....	30	Установка спільної суб-адреси поштової скриньки	40
Вмикання/вимикання автовідповідача	30	14. Застосування додаткових трубок.....	40
Затримка	30	Реєстрація додаткової трубки	40
Вмикання / вимикання оповіщення про повідомлення	31	Обирання бази	41
Оповіщення на екрані	31	Скасування реєстрації трубки	41
Запис власного повідомлення для автовідповідача.....	31	15. Довідка.....	41
Голосові підказки або мова вихідного повідомлення.....	32	16. Загальна інформація.....	43
Перевірка або видалення вихідного повідомлення	32	Інформація щодо безпеки та електромагнітної сумісності/	
Оберіть режим вихідного повідомлення.....	32	несумісності	43
Запис нагадування	32	Догляд	44
Приховання дзвінка.....	32	Навколишнє середовище	44
Відтворення повідомлень	33	Інструкції щодо утилізації пристроїв	44
Видалення всіх старих повідомлень	33	Інформація про гарантію	45
Вмикання і вимикання віддаленого доступу.....	33	Радіо- і телекомунікаційне обладнання.....	45
Заміна PIN-коду віддаленого доступу	33	Декларація відповідності	45
Віддалене увімкнення автовідповідача	34	Підключення до комутатора	46
Управління автовідповідачем з іншого телефону	34	Введення паузи	46
		Повторний виклик.....	46
		17. Настінне кріплення	46

1. Початок роботи

УВАГА

Не розміщуйте свій телефон D1111 у ванній кімнаті чи інших вологих приміщеннях.

Розміщення

Базу D1111 слід розміщувати на відстані 2 метрів від розетки з електричним струмом і розетки телефону, у зоні досяжності кабелю.



Переконайтеся, що інші електроприлади знаходяться на відстані не менше 1 метра, щоб уникнути перешкод. Пристрій D1111 працює завдяки радіосигналам між трубкою і базою. Потужність сигналу залежить від того, де ви розмістите свою базу. Розміщення у найвищій точці забезпечить найкращий сигнал.

Для настінного кріплення базової станції D1111 див. "Настінне кріплення" на стор. 46.

ДОСЯЖНІСТЬ ТРУБКИ

Досяжність моделі D1111 становить 300 метрів за межами приміщення за умови відкритої лінії видимості між трубкою і базою. Будь-яка перешкода між трубкою і базою значною мірою зменшуватиме відстань досяжності. Якщо база розміщена в приміщенні, а трубка знаходиться в межах або за межами приміщення, досяжність зазвичай становитиме 50 метрів. Товсті кам'яні стіни можуть суттєво впливати на відстань досяжності.

ПОМУЖНІСТЬ СИГНАЛУ

Зображення  на трубці вказує на перебування у зоні досяжності. У випадку перебування поза зоною, на екрані з'явиться Пошук бази... і миготить зображення . Вихід із зони досяжності під час розмови супроводжуватиметься попереджувальним сигналом трубки.

Якщо ви розмовляєте по телефону, лінія роз'єднається, якщо трубка покине зону дії бази. Поверніться в зону досяжності. Трубка знову автоматично з'єднається з базою.

Підготовка до роботи

ВАЖЛИВО

Базова станція повинна бути постійно підключеною до електричного струму. Не вмикайте мережевий шнур телефону у настінну розетку до тих пір, поки трубка не зарядиться повністю. Використовуйте лише ті кабелі до телефону й електроструму, які постачаються в комплектації.

ЯКИЙ БОРК ЖИВЛЕННЯ СЛІД ЗАСТОСОВУВАТИ?

Блок живлення з безбарвним роз'ємом призначений для бази, а блок живлення з червоним роз'ємом - для зарядного пристрою.

Під'єднання до бази

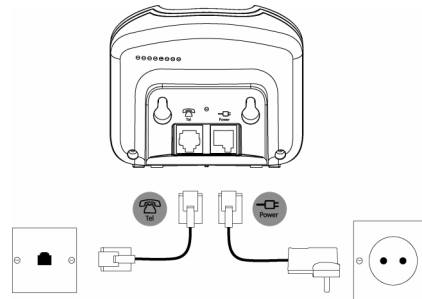



Увімкніть блок живлення із прозорим роз'ємом у розетку із позначкою  на нижній стороні бази, інший кінець увімкніть у настінну розетку з електрострумом та увімкніть пристрій.

З'єднання трубки і зарядного пристрою (Тільки для моделей з декількома слухавками)

Якщо ви придбали комплект із кількома трубками, для всіх трубок і зарядних пристроїв слід виконати наступну процедуру:

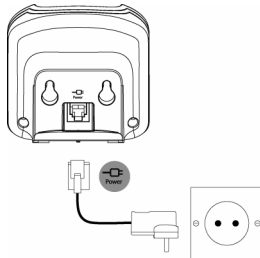
1. Увімкніть блок живлення із червоним роз'ємом у розетку з позначкою  на нижній стороні зарядного пристрою.



2. Вставте батареї 2 x AAA NiMH із комплекту. Потім поставте батарейний відсік на своє місце.
3. Поставте трубку на підзарядку і заряджайте щонайменше протягом 24 годин. Про повне зарядження телефону сповістить зображення .
4. Після повного зарядження батареї (після 24 годин), увімкніть телефонну лінію із великої бази у настінну телефонну розетку.

ВАЖЛИВО

Увага! Використовуйте лише акумулятори. Якщо використовуються звичайні батарейки, на екрані відображається Невір. акумулятор, і зарядження припиняється. Вставте акумулятори.

ПОПЕРЕДЖЕННЯ ПРО РОЗЯРДЖЕННЯ БАТАРЕЇ

Якщо зображення  відображається із червоним сегментом на екрані, вам слід підзарядити трубку перед її наступним застосуванням.

Під час зарядження на екрані прокручуватиметься зображення .

ХАРАКТЕРИСТИКИ БАТАРЕЇ

В ідеальних умовах, повністю зарядженої батареї вистачає на 10 годин розмови і 100 годин у режимі очікування.

Зауважте, що нові батареї не заряджаються повністю поки не пробудуть в нормальній експлуатації протягом декількох днів.

Для утримання батареї у найкращих умовах, залиште трубку за межами бази на кілька годин.



Розрядження батареї хоча б раз у тиждень сприятиме її найдовшій роботі.

Зарядна потужність акумулятора з часом зменшується через зношуваність, тому трубка матиме коротший термін функціонування у режимах розмови/очікування. Згодом батареї слід замінити.

Після першого зарядження трубки, тривалість зарядження становитиме 6 - 8 годин на добу. Батареї і трубка можуть нагріватися під час підзарядки. Це нормально.

Установка телефону D1111

Екран привітання

1. Спочатку з'явиться екран Привітання, а згодом з'явиться список країн.
2. Натискайте  або , щоб обрати вашу країну (оператора), та натисніть Вибір.
Трубка і база перезапущаються для завантаження коректних установок. Далі з'явиться екран очікування і ваш телефон готовий до застосування.

Ви все ще можете здійснювати й отримувати виклики без попереднього вибору своєї країни та оператора мережі, однак екран Привітання з'являтиметься до тих пір, поки ви не установите свою країну.



Дата і час

Якщо ви оформили підписку на отримання послуги визначника номера, то дата і час налаштовуються автоматично для всіх трубок під час отримання виклику.

Дата і час записуються на автовідповідач після отримання кожного повідомлення.

Якщо послуга визначника номера для вас недоступна, ви можете налаштувати дату і час вручну.

Ручна установка дати і часу

1. Натисніть Меню і прокрутите  або  до Дата/Час, після чого натисніть Вибір.
2. Меню Дата і час буде виділено. Натисніть Вибір.
3. Введіть дату у форматі ДД/ММ/РР, напр. 01 09 08 для дати 1 вересня 2008. Введіть час у 12-ти або 24-годинному форматі. Натисніть Зберегти. Для зміни формату часу див. стор. 24.
4. Натисніть  або Назад до повернення у режим очікування.

Ваш телефон D1111 тепер готовий до використання.

2. Знайомство з телефоном

Огляд трубки

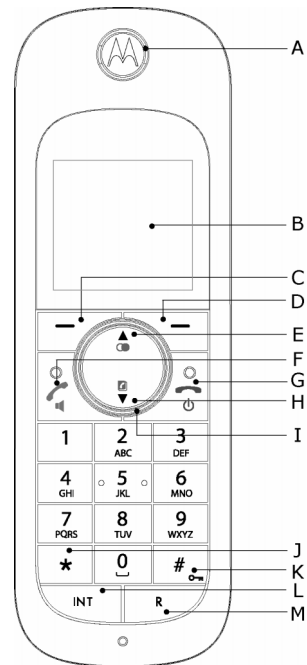

A Динамік

B Дисплей

Огляд символів дисплея міститься в розділі стор. 9.

C Кнопка вибору (ліва)

Натисніть, щоб увійти до меню.

Натисніть, щоб обрати опції, зображені на екрані.

D Кнопка вибору (права)

У режимі очікування натисніть, щоб відкрити телефонну книгу. стор. 16

Натисніть, щоб обрати опції, зображені на екрані.

E Повторний набір/ Вверх

У режимі очікування натисніть, щоб відкрити і прокрутити список Повторного набору, стор. 15.

У режимі розмови натисніть, щоб налаштувати гучність.

У режимі меню натисніть, щоб переглянути опції.

Під час збереження запису до телефонної книги натисніть і потримайте, щоб ввести Паузу, стор. 46.

F Розмова / Гарнітура

У режимі очікування натисніть для здійснення й отримання викликів, стор. 14.

У режимі розмови натисніть для увімкнення або вимкнення гарнітури, стор. 15.

G Завершення розмови/ Увімкнення та вимкнення

Натисніть для завершення розмови, стор. 14.

У режимі меню натисніть для повернення до режиму очікування.

У режимі очікування натисніть і потримайте, щоб вимкнути трубку.

Якщо трубка вимкнута, натисніть для її увімкнення.

H Телефонна книга/ Униз

У режимі очікування натисніть, щоб відкрити і прокрутити список Контактів, стор. 17.

У режимі розмови натисніть, щоб налаштувати гучність.

У режимі меню натисніть, щоб переглянути опції.

I Кільце навігатора, що світиться

Кільце навігатора, що світиться - Вмикається, коли телефон використовується. Мигає, коли є нова подія, напр., пропущений виклик.

J *

Натисніть і потримайте, щоб переключитися між тональним й імпульсним набором, стор. 21.

K #/ Блокування

Натисніть й утримуйте для блокування клавіатури, стор. 15.

Для розблокування оберіть Розбл. і стежте за інструкціями на екрані.

L Інт (Інтерком)

Використовується для внутрішніх викликів, стор. 41.







M R (Повторний виклик)





Використовується на комутаторах/АТС.

Дисплей трубки







Символи на дисплеї

-  Зображується у режимі очікування і вказує на знаходження трубки у радіусі дії бази. Миготить, коли ви виходите з радіусу дії.
-  Відображається при увімкненому ЕКО режимі.
-  Дзвінок трубки вимкнено.
-  Відображається у режимі розмови трубки.
-  Автовідповідач увімкнено.
-  Встановлено будильник.

-  Клавіатура заблокована.
-  Ви отримали повідомлення на автовідповідач.
-  Ви отримали текстові повідомлення.*
-  Ви отримали голосові повідомлення.*
-  Ви пропустили дзвінок.*

Нижче показаний приблизний рівень потужності батареї.

-  Батарея повністю заряджена.
-  Батарея частково заряджена.
-  Батарея розряджається.
-  Батарея майже повністю розряджена (Червона).

* Для активації цієї функції вам необхідно підписатись на послугу визначника номера у свого провайдера мережі. Оплату можна здійснювати щоквартально.

ЗАМІТКА

При заповненій пам'яті автовідповідача, текстових або голосових повідомлень з'явиться біла полоса під відповідним попереджувальним зображенням.

Знайомство з базою

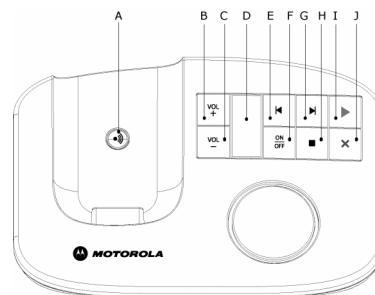

A Кнопка пошуку

У режимі очікування натисніть, щоб зателефонувати стор. 15
Натисніть і потримайте, щоб увійти до режиму реєстрації під час реєстрування трубок, стор. 40.

B Збільш. гучність

C Зменш. гучність

D Світлодіодний індикатор

Вказує на увімк./вимк. автовідповідача, а також про кількість нових повідомлень.

Якщо автовідповідач УВІМКНЕНО

Відображається кількість повідомлень

Якщо пам'ять заповнена й автовідповідач УВІМКНЕНО

Змінюється з "F" і кількістю повідомлень.

Під час віддаленого доступу до автовідповідача

Відображається "A"

Під час запису вхідних/вихідних повідомлень і записок

Відображається "r"

Під час налаштування гучності

Відображається "0" - "9" або "H" для найвищої гучності

Якщо автовідповідач
ВИМКНЕНО і не застосовується

При запуску

Відображається "."

Миготить між "С" і кількістю
повідомлень, якщо час не
заданий

E Повернутись/Повтор

F Увімкнення/вимкнення автовідповідача

G Вперед

H Стоп

I Відтворити/Пауза

J Видалити



*Детальніша інформація про клавіші контролю знаходиться на
стор. 30*

Навігація у меню

Система меню вашого телефону D1111 дуже легка в користуванні.

У кожному меню є список опцій, з якими можна ознайомитись на мапі
меню на наступній сторінці.

Коли трубка знаходиться у режимі очікування:

1. Натисніть **Меню**, щоб відкрити основне меню.
2. Потім  за допомогою  або кнопок прокручуйте доступні опції.
3. Натисніть кнопку **Вибір** для вибору опції меню, або кнопку **Назад** -
для переходу до попереднього екрану.

Для повернення по попереднього рівня меню натисніть **Назад**.

Щоб вийти з меню і повернутись до режиму очікування, натисніть .

*Якщо протягом 30 секунд ви не натискали жодних кнопок, трубка
автоматично повернеться до режиму очікування.*

Мапа меню

Повідомлення	Автовідповідач	Списки викликів	Нагадування	Дата/Час	Установки	Реєстрація	Додатково	Імена	Натисніть Імена під час виклику.
Нове повід.	Відтворити	Пропущені	Після того, як відбудеться якась дія, з'являться такі опції:	Дата і час	Слухавка	Реєстр. слух.	Кімнат.екран	Із меню в режимі очікування:	Список тел. книги відображено.
Вхідні	Відтвор. все	Вхідні		Будильник	Мелодія	Обирання бази		Знайти	Виберіть опції:
Чернетки	Увімк./Вимк.	Вихідні		Час/Формат	Гучність дав.	Скас. Реєстрації		Додати запис	<i>Додати запис</i>
Вихідні	Пам'ятка	Видал. виклики	Додати запис*		Гучн. слухавки			Копіювати все	<i>Деталі</i>
Шаблони	Вихідне повід.		Деталі		Ім'я слухавки			Телефонні коди	<i>Змінити</i>
Видалити повідомлення?	Видалити старі		Змінити		Мова меню			Стан пам'яті	<i>Видалити запис</i>
Установки	Установки		Над. повід.		Зображення			Видалити все	
<i>Сервіс-центри</i>	<i>Мова повід.</i>		Видалити		Фон меню			Натисніть  у режимі очікування:	
<i>Поштова скринька</i>	<i>Реж. відпов.</i>		Видалити всі		Заставка			Список тел. книги відображено	
<i>Довж. повід.</i>	<i>Затримка</i>				Підсвічування			Виберіть опції:	
<i>Оповіщення</i>	<i>Дист. доступ</i>				Контрастність			<i>Деталі</i>	
<i>Користувачі</i>					Автовідповідь			<i>Написати повід.</i>	
					Звук кнопок			<i>Змінити</i>	
					Код АТС			<i>Копіювати</i>	
					Встановити базу			<i>Мелодія</i>	
					Мелодія			<i>Видалити запис</i>	
					Гучність дав.				
					Спосіб набору				
					Пріоритет				
					Режим передзв.				
					Перший виклик				
					PIN-код				
					Поверн. устан.				
					Економ. режим				
					АОН				

*Якщо у списку вже є якась подія, буде відображено "Подія".
В іншому випадку, буде відображено "Додати запис".

Таблиця символів

КлавішаРегістр Призначені символи і знаки

1	L/U*	. , - ? ! i ç ' @ : ; / 1
2	L	a b c 2 ä æ á à ç
	U	A B C 2 Ä Æ Á Ç
3	L	d e f 3 è é
	U	D E F 3 É
4	L	g h i 4 ì
	U	G H I 4
5	L	j k l 5
	U	J K L 5
6	L	m n o 6 ö ø ò ñ
	U	M N O 6 Ö Ø Ñ
7	L	p q r s 7 ß
	U	P Q R S 7
8	L	t u v 8 ù ü
	U	T U V 8 Ü
9	L	w x y z 9
	U	W X Y Z 9
0	L/U	Пробіл 0
*	L/U	завершують таблицю символів
#	L/U	натисніть і відпустіть для переключення між режимами Abc, abc, ABC і 123

*L = Нижній
U = Верхній

Якщо мова екрану встановлена на Русский, Українська, български і Хрватски - розкладка символів буде такою:

КлавішаРегістр Призначені символи і знаки

1	L/U*	. , - ? ! ' @ : ; / 1
2	L	а б в г 2
	U	А Б В Г 2
3	L	д е ж з 3 є
	U	Д Е Ж З 3 Ё
4	L	и й к л 4
	U	И Й К Л 4
5	L	м н о п 5
	U	М Н О П 5
6	L	р с т у 6
	U	Р С Т У 6
7	L	ф х ц ч 7
	U	Ф Х Ц Ч 7
8	L	ш щ ь ы 8
	U	Ш Щ Ъ Ы 8
9	L	ь э ю я 9
	U	Ь Э Ю Я 9
0	L/U	Пробіл 0
*	L/U	завершують таблицю символів
#	L/U	натисніть і відпустіть для переключення між великими і маленькими буквами



*L = Нижній
U = Верхній

3. Користування телефоном

ТАЙ МЕР ВИКЛИКІВ

Ваш телефон автоматично відраховуватиме час зовнішніх викликів. Екран трубки показує час розмови протягом розмови та декілька секунд після її завершення.

Вмикання і вимикання трубки

1. У режимі очікування натисніть і потримайте , щоб вимкнути трубку. Якщо трубка вимкнута, натисніть  для її увімкнення.

Телефонування

1. Натисніть .
2. Почувши гудок на лінії, наберіть номер.

Попередній набір

1. Спочатку наберіть номер. Якщо ви помилились, натисніть **Видал.** для видалення останньої цифри.
2. Щоб набрати номер, натисніть .

Якщо набраний номер співпадає із записом у телефонній книзі, ім'я буде відображене на екрані.

Завершення розмови



1. Натисніть .

Отримання виклику

Під час отримання зовнішнього виклику телефон дзвонить. На екрані з'явиться Вхідний виклик і відобразиться номер абонента, що телефонує, або ім'я із телефонної книги.

1. Натисніть  для відповіді на виклик.

Регулювання гучності динаміка/слухавки

1. Під час розмови натисніть  або , щоб збільшити або зменшити гучність. На екрані з'явиться рівень.

Конфіденційність

Під час розмови ви можете розмовляти із кимось поруч, і при цьому ваш абонент не чутиме вашої розмови.

1. Під час розмови натисніть клавішу **Секрет**. На екрані з'явиться **Мікрофон вимк.**, після чого ваш абонент вас не зможе чути.
2. Натисніть **Вимкнути**, щоб повернутись до нормального режиму розмови.

Внутрішні виклики

Дзвінок на іншу трубку

Якщо на вашій базі зареєстровано більше однієї трубки, ви можете здійснювати внутрішні виклики між двома трубками.



1. Спочатку натисніть , а потім номер трубки (1-5), на яку ви бажаєте зателефонувати.
2. Натисніть **ОК** для набору.

Під час отримання внутрішнього виклику на екрані з'явиться Внутрішній виклик на трубку X (де X - трубка, що здійснює виклик) і номер трубки.

Переадресація виклику

Ви можете переадресувати зовнішній виклик на іншу трубку, зареєстровану на базі.

Під час розмови:



1. Спочатку натисніть , а потім номер трубки (1-5), на яку бажаєте переадресувати виклик.
2. Натисніть **ОК**, щоб набрати, або натисніть **Вимк.**, щоб скасувати запит виклику і повернутись до абонента, що телефонував.
3. Коли отримаєте відповідь з іншої трубки, ви можете повідомити, хто телефонує.
4. Натисніть  для завершення переадресації або  - для повторного переключення між абонентами.

Якщо відповідь з іншої трубки відсутня, натисніть **Вимк.**, щоб повернутись до абонента, що здійснював виклик.

3-сторонній конференц-виклик

Ви можете здійснювати 3-сторонній конференц-виклик між 2 внутрішніми й 1 зовнішнім абонентом.





Під час здійснення зовнішнього виклику:



1. Спочатку натисніть , а потім номер трубки (1-5), на яку бажаєте переадресувати виклик.
2. Натисніть **OK** для набору.
3. Коли отримаєте відповідь з іншої трубки, ви можете повідомити, хто телефонус.
4. Натисніть **Конф.**, щоб розпочати конференц-виклик. На дисплеї з'явиться **Конференція**.
5. Натисніть , щоб завершити розмову.

Спікерфон

За допомогою спікерфона ви можете розмовляти, не тримаючи в руках трубку. Він також дозволяє іншим людям, що знаходяться у кімнаті, слухати телефонну розмову через гучномовець.

Здійснення виклику за допомогою спікерфона

1. Наберіть номер, після чого натисніть .
2. Знову натисніть . З'явиться зображення , після цього ви зможете чути розмову через гучномовець.
3. Натисніть  для перемикання між слухавкою і гучномовцем.
4. Натисніть  для завершення виклику.

Під час розмови через спікерфон натисніть  або , щоб змінити гучність.

Відповідь на дзвінок через спікерфон





Коли телефон дзвонить, двічі натисніть , щоб відповісти у режимі розмови через спікерфон.

Повторний набір

Останні набрані 20 номерів зберігаються до списку повторного набору. Ви можете вибрати будь-який із них для повторного набору, видалення або копіювання до телефонної книги.

Номери для повторного набору можуть містити до 32 знаків.

Повторний набір номера із списку повторного набору

1. Натисніть , після чого з'явиться останній набраний номер.
2. Натискайте  або , щоб перейти до потрібного номера.
3. Щоб набрати номер, натисніть .

Збереження номера із списку повторного набору у телефонну книгу

Зверніться до "Копіювання номеру із списку викликів до телефонної книги" на стор. 27 за детальнішими інструкціями у розділ **Вихідні**.

Видалення номера повторного набору/видалення всіх номерів



Зверніться до "Видалення номера повторного набору/видалення всіх номерів" на стор. 15 за детальнішими інструкціями у розділ **Вихідні**.

Блокування клавіатури

Ви можете заблокувати клавіатуру, щоб уникнути випадкового натиснення клавіш.

ВАЖЛИВО



Якщо клавіатура заблокована, ви все ще можете відповідати на вхідні виклики і трубка функціонуватиме в нормальному режимі. Після завершення розмови трубка знову блокується.

1. Натисніть і потримайте . З'явиться зображення .
2. Натисніть **Розбл.** На дисплеї з'явиться **Натисніть кнопку #**.
3. Натисніть .

Пошуковий виклик/Пошук трубки

Ви можете повідомляти власникам трубок певну інформацію або здійснювати пошук зниклих трубок.

На пошукові виклики не передбачена можливість відповіді.

1. Натисніть  на базі. Задзвонять усі трубки на базі і з'явиться Пошук слухавки.
2. Знову натисніть  на базовій станції, щоб зупинити пошуковий виклик, або на будь-якій трубці натисніть Стоп або будь-яку іншу клавішу, щоб зупинити виклик.

Телефонна книга

Ви можете зберігати до 100 імен та номерів у телефонній книзі. Довжина імен не повинна перевищувати 12 знаків, а номерів - 24. Ви також можете обирати різні тони дзвінків для відповідних записів телефонної книги.

АЛФАВІТНИЙ ПОШУК

Натисніть .

Або

Натисніть Імена

Знайти буде виділено. Натисніть Вибір.

Відобразиться список записів.

Введіть першу букву потрібного запису. З'явиться перше ім'я, що розпочинається на цю букву.

Прокручайте , щоб переглянути інші записи, що розпочинаються з цієї букви.

Збереження імені і номера



Якщо ви оформили підписку на послугу визначення номера і бажаєте, щоб на екрані відображалось ім'я абонента, а не його номер, слід зберегти його номер телефону до телефонної книги повністю, включаючи код набору.



Ви можете зберігати кілька номерів з одним іменем, але з метою уникнення непотрібного дублювання, ви можете зберегти однаковий номер лише один раз.

1. У режимі очікування натисніть Імена. Відобразиться меню телефонної книги
2. Знайти буде виділено. Прокручайте  до Додати запис і натисніть Вибір.

3. Введіть ім'я і натисніть ОК.

Перша буква імені повинна бути великою, решта - малими. Щоб переключитись між великими і малими буквами вручну, натисніть .

Щоб зберегти паузу в полі номера, натисніть і потримайте . Щоб зберегти повторний набір в полі номера, натисніть .

4. Введіть номер і натисніть Зберегти.
5. Прокручайте  або , щоб вибрати бажаний рінгтон і натисніть Вибір. На екрані з'явиться <ЗАПИС> Збережено, після чого екран повернеться до меню телефонної книги.
6. Натисніть Назад, щоб повернутись до попереднього рівня меню, або  - щоб повернутись до режиму очікування.

ВВЕДЕННЯ ІМЕН

Імена вводяться за допомогою букв на клавішах, наприклад, щоб ввести ім'я TOM:

Натисніть  один раз, щоб ввести букву T.

Тричі натисніть , щоб ввести букву O.

Натисніть  один раз, щоб ввести букву M.

ПІДКАЗКИ ЩОДО НАПИСАННЯ

Натисніть клавішу Видал., щоб видалити останній символ або цифру.

Натисніть  або  для переміщення вперед/назад між знаками.

Натисніть , щоб переключитися між верхнім та нижнім регістром.

Натисніть , щоб ввести пробіл.



Інші знаки пунктуації вводяться за допомогою клавіші .

Слід ввести ім'я, що супроводжує номер.





ВІДКРИВАННЯ ТЕЛЕФОННОЇ КНИГИ ПІД ЧАС ВИКЛИКУ.

1. Під час розмови натисніть Імена.
2. Натисніть Опції, щоб вибрати Додати запис, Деталі, Змінити чи Видалити запис.







Перегляд запису

1. Натисніть . З'явиться перший запис.
2. Прокручіть  або , щоб знайти потрібний запис, або здійсніть алфавітний пошук.
3. Натисніть Опції. На екрані буде виділено Деталі.
4. Натисніть Обрати для відображення імені, номера і рінгтону.
5. Натисніть Набрати для здійснення виклику або Назад - щоб повернутись до попереднього рівня.







Набір запису

1. У режимі очікування натисніть . З'явиться перший запис.
2. Прокручіть  або , щоб знайти потрібний запис, або здійсніть алфавітний пошук.
3. Натисніть , щоб зателефонувати за обраним номером.





Редагування імені і номера

1. Натисніть .
2. Прокручіть  або , до бажаного запису.
3. Натисніть Опції і прокручіть  до Змінити і натисніть Вибір.
4. Натисніть Видал. для видалення знаків, за допомогою клавіш введіть нові, після чого натисніть ОК.
5. Натисніть Видал. для видалення знаків, за допомогою клавіш введіть нові, після чого натисніть Зберегти.
6. Прокручіть  або , щоб обрати бажаний рінгтон і натисніть Зберегти для збереження запису.
7. Натисніть Назад, щоб повернутись до попереднього рівня меню.



Редагування рінгтону

1. Натисніть .
2. Прокручіть  або , до бажаного запису.
3. Натисніть Опції і прокручіть  до Мелодія і натисніть Вибір.
4. Прокручіть  або , щоб обрати бажаний рінгтон або виберіть Мелод. викл. і натисніть Вибір.
5. Натисніть Назад, щоб повернутись до попереднього рівня меню.

Видалення запису







1. Натисніть .
2. Прокручіть  або , до бажаного запису.
3. Натисніть Опції і прокручіть  до Видалити запис і натисніть Вибір.
4. Натисніть Так для підтвердження або Ні - для скасування.
5. Натисніть , щоб повернутись до режиму очікування.

Видалення цілої телефонної книги

1. Натисніть Імена
2. Прокручіть  або , до Видалити все й натисніть Вибір.
3. Натисніть Так для підтвердження або Ні - для скасування.
4. Натисніть Назад, щоб повернутись до режиму очікування.

Копіювання запису до іншої трубки

За наявності більше однієї зареєстрованої на базі D1111 трубки, ви можете копіювати записи між трубками.



1. Натисніть .
2. Прокручіть  або , до бажаного запису.
3. Натисніть Опції і прокручіть  до Копіювати і натисніть Вибір.
4. З'явиться На слухавку. Натисніть Вибір.
5. Відобразяться доступні трубки. Прокручіть  або , щоб вибрати потрібну трубку і натисніть Вибір. Копіювати все? з'явиться на трубці призначення. Натисніть Так для підтвердження або Ні - для скасування. Після завершення на екрані відправника з'явиться <IM'Я> Скопійовано.
6. Натисніть Назад, щоб повернутись до попереднього рівня меню.

Копіювання записів телефонної книги в іншу трубку

За лічені хвилини ви зможете скопіювати всі контакти з телефонної книги до іншої трубки.

Із трубки-відправника:

1. Натисніть Імена
2. Прокручіть  до Копіювати все і натисніть Вибір.
3. З'явиться На слухавку. Натисніть Вибір.

4. Відобразяться доступні трубки. Прокручайте  або , щоб вибрати потрібну трубку і натисніть Вибір. Після завершення на екрані з'явиться кількість скопійованих записів.
5. Натисніть Назад, щоб повернутись до попереднього рівня меню.

На трубці отримувача:

1. На дисплеї з'явиться Копіювати все?. Натисніть Так, щоб розпочати копіювання або Ні - для скасування.

Стан пам'яті

Ви можете перевірити об'єм доступної пам'яті телефонної книги.

1. Натисніть Імена
2. Прокручайте  до Стан пам'яті і натисніть Вибір.
3. На дисплеї відобразиться кількість записів із Зайнято: і Вільно:.
4. Натисніть Назад, щоб повернутись до попереднього рівня меню.







4. Налаштування трубки

Мелодія трубки

Ви можете налаштувати різні мелодії викликів для зовнішніх і внутрішніх викликів.

Ви можете обирати із 10 мелодій трубки.





Прослухайте зразки мелодій для кожного виклику.

1. Натисніть Меню, прокручайте  до Установки і натисніть Вибір.
2. Слухавка буде виділено. Натисніть Вибір.
3. Мелодія буде виділено. Натисніть Вибір.
4. Натисніть  або , щоб обрати Вхідний виклик або Внутр. виклик. Для підтвердження натисніть Вибір.
5. Прокручайте  або  для вибору бажаної мелодії.
6. Для підтвердження натисніть Вибір.
7. Натисніть Назад, щоб повернутись до попереднього рівня меню, або  - щоб повернутись до режиму очікування.

Гучність дзвінка трубки



Є 5 рівнів гучності дзвінка трубки плюс Вимк.



Якщо гучність встановлено на Вимк., з'явиться зображення .

1. Натисніть Меню, прокручайте  до Установки і натисніть Вибір.
2. Слухавка буде виділено. Натисніть Вибір.
3. Прокручайте  до Гучність дзв. і натисніть Вибір.
4. Натискайте  або , щоб обрати бажаний рівень гучності дзвінка. Натисніть Зберегти для підтвердження.
5. Натисніть Назад, щоб повернутись до попереднього рівня меню, або  - щоб повернутись до режиму очікування.

Гучн. слухавки

За допомогою цієї настройки ви зможете налаштувати рівень гучності динаміка трубки. На вибір пропонується 8 рівнів гучності.



1. Натисніть Меню, прокручайте  до Установки і натисніть Вибір.
2. Слухавка буде виділено. Натисніть Вибір.
3. Прокручайте  до Гучн. слухавки і натисніть Вибір.

4. Натискайте  або , щоб обрати бажаний рівень гучності дзвінка. Натисніть Зберегти для підтвердження.
5. Натисніть Назад, щоб повернутись до попереднього рівня меню, або  - щоб повернутись до режиму очікування.

Ім'я слухавки

За умови використання більше однієї трубки D1111, ви можете присвоїти назви для кожної трубки, щоб їх легко було розрізнати.





Назва може бути завдовжки до 10 знаків.

1. Натисніть Меню, прокручіть  до Установки і натисніть Вибір.
2. Слухавка буде виділено. Натисніть Вибір.
3. Прокручіть  до Ім'я слухавки і натисніть Вибір.
4. Введіть ім'я за допомогою клавіатури і натисніть Зберегти.
5. Натисніть Назад, щоб повернутись до попереднього рівня меню, або  - щоб повернутись до режиму очікування.







Мова телефону

Доступні мови:

English, Français, Deutsch, Русский, Українська, Български and Хрватски.





1. Натисніть Меню, прокручіть  до Установки і натисніть Вибір.
2. Слухавка буде виділено. Натисніть Вибір.
3. Прокручіть  до Мова повід. й натисніть Вибір.
4. Прокручіть  або , щоб вибрати потрібну мову і натисніть Вибір.
5. Натисніть Назад, щоб повернутись до попереднього рівня меню, або  - щоб повернутись до режиму очікування.

Зображення

1. Натисніть Меню, прокручіть  до Установки і натисніть Вибір.
2. Слухавка буде виділено. Натисніть Вибір
3. Прокручіть  до Зображення і натисніть Вибір.
4. Прокручіть  або , щоб вибрати потрібні шпалери і натисніть Вибір.
5. На екрані попереднього перегляду прокручіть  або  для перегляду доступних заставок.

6. Натисніть Зберег., щоб підтвердити вибір заставки.
7. Натисніть Назад, щоб повернутись до попереднього рівня меню, або  - щоб повернутись до режиму очікування.





Фон меню

1. Натисніть Меню, прокручіть  до Установки і натисніть Вибір.
2. Слухавка буде виділено. Натисніть Вибір.
3. Прокручіть  до Фон меню і натисніть Вибір.
4. Прокручіть  або  для вибору одного із кольорів: синій, оранжевий або рожевий і натисніть Вибір.
5. Натисніть Назад, щоб повернутись до попереднього рівня меню, або  - щоб повернутись до режиму очікування.

Заставка





Якщо заставка запрограмована на годинник, на екрані з'явиться аналоговий годинник.

Заставка з'являється, коли підсвічування екрану переходить у режим очікування. Для зміни тривалості підсвічування див. розділ Підсвічування.

1. Натисніть Меню, прокручіть  до Установки і натисніть Вибір.
2. Слухавка буде виділено. Натисніть Вибір.
3. Прокручіть  до Заставка і натисніть Вибір.
4. Прокручіть  або , щоб запрограмувати заставку на Годинник або Вимк..
5. Натисніть Вибір для вибору Годинника.
6. Натисніть Назад, щоб повернутись до попереднього рівня меню, або  - щоб повернутись до режиму очікування.





Підсвічування

Ця опція задає тривалість підсвічування екрану після увімкнення режиму очікування.

1. Натисніть Меню, прокручіть  до Установки і натисніть Вибір.
2. Слухавка буде виділено. Натисніть Вибір.
3. Прокручіть  до Підсвічування і натисніть Вибір.
4. Прокручіть  або , щоб установити бажаний період підсвічування, після чого натисніть Вибір.





5. Натисніть **Назад**, щоб повернутись до попереднього рівня меню, або  - щоб повернутись до режиму очікування.

Контрастність

1. Натисніть **Меню**, прокручіть  до **Установки** і натисніть **Вибір**.
2. Слухавка буде виділено. Натисніть **Вибір**.
3. Прокручіть  до **Контрастність** і натисніть **Вибір**.
4. Прокручіть  або  до **Низький, Середній чи Високий**, після чого натисніть **Вибір**.
5. Натисніть **Назад**, щоб повернутись до попереднього рівня меню, або  - щоб повернутись до режиму очікування.





Автовідповідь

При увімкненому режимі Авто розмови ви можете відповідати на виклик просто піднявши трубку з базової станції. Нема потреби натискати .

1. Натисніть **Меню**, прокручіть  до **Установки** і натисніть **Вибір**.
2. Слухавка буде виділено. Натисніть **Вибір**.
3. Прокручіть  до **Автовідповідь** і натисніть **Вибір**.
4. Прокручіть  або  до **Увімк. або Вимк.**, після чого натисніть **Вибір**.
5. Натисніть **Назад**, щоб повернутись до попереднього рівня меню, або  - щоб повернутись до режиму очікування.

Звук кнопок

При натисканні кнопки на телефоні D1111 ви почуєте зумер. Ви можете увімкнути або вимкнути цей зумер.





1. Натисніть **Меню**, прокручіть  до **Установки** і натисніть **Вибір**.
2. Слухавка буде виділено. Натисніть **Вибір**.
3. Прокручіть  до **Звук кнопок** і натисніть **Вибір**.
4. Прокручіть  або  до **Увімкнути або Вимкнути**, після чого натисніть **Вибір**.
5. Натисніть **Назад**, щоб повернутись до попереднього рівня меню, або  - щоб повернутись до режиму очікування.

Код АТС

Якщо ваш телефон D1111 під'єднаний до комутатора, можливо вам слід ввести однозначний код доступу у низці набору, щоб під'єднатися до зовнішньої лінії.

Код доступу буде зображений на початку номера на екрані.

Код доступу не застосовується, коли ви набираєте номер (на відміну від набору з телефонної книги). Це дозволяє вам робити виклики на інші комутатори.





1. Натисніть **Меню**, прокручіть  до **Установки** і натисніть **Вибір**.
2. Слухавка буде виділено. Натисніть **Вибір**.
3. Прокручіть  до **Код АТС** і натисніть **.**
4. Прокручіть  або  до **Увімк., Вимк. або Встановити код**, після чого натисніть **Вибір**.
При виборі **Установити код** введіть код доступу до комутатора, напр. 9, після чого натисніть **Зберегти**.
5. Натисніть **Назад**, щоб повернутись до попереднього рівня меню, або  - щоб повернутись до режиму очікування.

5. Установки бази

Мелодія бази







Ви можете обирати із 5 мелодій бази.

Прослушайте зразки мелодій для кожного виклику.

1. Натисніть **Меню**, прокручіть  до **Установки** і натисніть **Вибір**.
2. Прокручіть  до **Встановити базу** і натисніть **Вибір**.
3. Мелодія буде виділено. Натисніть **Вибір**.
4. Прокручіть  або  для вибору бажаної мелодії.
5. Для підтвердження натисніть **Вибір**.
6. Натисніть **Назад**, щоб повернутись до попереднього рівня меню, або  - щоб повернутись до режиму очікування.

Гучність дзвінка бази







Є 5 рівнів гучності дзвінка бази плюс Вимк.

1. Натисніть **Меню**, прокручіть  до **Установки** і натисніть **Вибір**.
2. Прокручіть  до **Встановити базу** і натисніть **Вибір**.
3. Прокручіть  до **Гучність дзв.** і натисніть **Вибір**.
4. Натискайте  або  , щоб обрати бажаний рівень гучності дзвінка. Для підтвердження натисніть **Вибір**.
5. Натисніть **Назад**, щоб повернутись до попереднього рівня меню, або  - щоб повернутись до режиму очікування.

Спосіб набору

Ваш телефон D1111 попередньо налаштований на тоновий набір.





Зазвичай ця настройку не слід змінювати. Є 2 режими набору - тоновий та імпульсний.

1. Натисніть **Меню**, прокручіть  до **Установки** і натисніть **Вибір**.
2. Прокручіть  до **Встановити базу** і натисніть **Вибір**.
3. Прокручіть  до **Спосіб набору** і натисніть **Вибір**.
4. Натисніть  або  , щоб вибрати **Імпульсний** або **Тональний** і натисніть **Вибір** для підтвердження.
5. Натисніть **Назад**, щоб повернутись до попереднього рівня меню, або  - щоб повернутись до режиму очікування.



Пріоритет



За наявності більше однієї зареєстрованої на базі трубки ви можете запрограмувати так, щоб одна трубка дзвонила раніше, ніж інші. Це надасть змогу одному користувачу відповідати на всі вхідні виклики, подібно до адміністратора.

Оберіть **Всі слухавки**, якщо ви бажаєте, щоб усі трубки дзвонили одночасно, або **Обрати слух.**, щоб обрати трубку, яка дзвонитиме на 2 рази швидше за інші.

1. Натисніть **Меню**, прокручіть  до **Настройки** і натисніть **Вибір**.
2. Прокручіть  до **Встановити базу** і натисніть **Вибір**.
3. Прокручіть  до **Пріоритет** і натисніть **Вибір**.
4. Натисніть  або  , щоб вибрати **Всі слухавки** або **Обрати слух.** і натисніть **Вибір**.







При виборі опції **Обрати слух.** відобразяться всі доступні трубки.

Прокручіть  або  для вибору бажаної трубки і натисніть **Вибір**.

Прокручіть  або  до кількості дзвінків, які ви бажаєте установити - 2, 4 або 6 і натисніть **Вибір**.

5. Натисніть **Назад**, щоб повернутись до попереднього рівня меню, або  - щоб повернутись до режиму очікування.







Режим передзв.

1. Натисніть **Меню**, прокручіть  до **Установки** і натисніть **Вибір**.
2. Прокручіть  до **Встановити базу** і натисніть **Вибір**.
3. Прокручіть  до **Режим передзв.** і натисніть **Вибір**.
4. Натисніть  або  , щоб вибрати **Довжина 1** або **Довжина 2** і натисніть **Вибір** для підтвердження.
5. Натисніть **Назад**, щоб повернутись до попереднього рівня меню, або  - щоб повернутись до режиму очікування.

Перший виклик

Якщо ви оформили підписку на послугу визначення номера у свого провайдера зв'язку, то ваш телефон D1111 не дзвонитиме поки не отримає і не відобразить інформацію про абонента.





Однак, якщо ви бажаєте, щоб ваш телефон дзвонив, не очікуючи на інформацію про абонента, увімкніть функцію Перший виклик. Будь-ласка, зауважте, що це означатиме те, що перший дзвінок буде по замовчуванню. Як тільки з'явиться інформація про абонента, ви почуєте запрограмований вами дзвінок.

1. Натисніть **Меню**, прокручіть  до **Установки** і натисніть **Вибір**.
2. Прокручіть  до **Встановити базу** і натисніть **Вибір**.
3. Прокручіть  до **Перший виклик** і натисніть **Вибір**.
4. Натисніть  або  до **Увімкнути** або **Вимкнути**, після чого натисніть **Вибір** для підтвердження.
5. Натисніть **Назад**, щоб повернутись до попереднього рівня меню, або  - щоб повернутись до режиму очікування.

PIN-код

PIN-код застосовується при зміні певних настройок і реєстрації / скасуванні реєстрації. Стандартна установка - 0000. Ви можете змінити її на будь-який свій номер до 8 знаків.

При введенні PIN-коду знаки відображаються у вигляді ****.



1. Натисніть **Меню**, прокручіть  до **Установки** і натисніть **Вибір**.
2. Прокручіть  до **Встановити базу** і натисніть **Вибір**.
3. Прокручіть  до **PIN-код** і натисніть **Вибір**.
4. Введіть старий код PIN (код по замовчуванню 0000) і натисніть **OK**.
5. Введіть новий PIN-код і натисніть **OK**.
6. Знову введіть новий PIN-код і натисніть **OK**.
7. Натисніть **Назад**, щоб повернутись до попереднього рівня меню, або  - щоб повернутись до режиму очікування.

Відновлення стандартних установок

Ви можете відновлювати стандартні установки свого телефону D1111.

Це не внесе змін до телефонної книги, списку викликів чи даних користувача, включаючи персональні/записані повідомлення, а також повідомлення на автовідповідач.

Всі трубки залишаться зареєстрованими на базі. Усі установки тексту, трубки і бази перезапускаються.

1. Натисніть **Меню**, прокручіть  до **Установки** і натисніть **Вибір**.
2. Прокручіть  до **Встановити базу** і натисніть **Вибір**.
3. Прокручіть  до **Поверн. устан.** і натисніть **Вибір**.
4. Оберіть **Так** для підтвердження або **Ні** - для скасування.
5. Введіть системний код PIN (код по замовчуванню 0000) і натисніть **OK**. На екрані з'явиться **Виконано** і пристрій перезапуститься.

Стандартні установки

Ім'я слухавки	Трубка
Мелодія трубки	Мелодія 3
Гучність дзвінка трубки	3
Гучн. слухавки	4
Звук кнопок	ВКЛ.
Автовідповідь	ВКЛ.
АОН	ВКЛ.
Заставка	Годинник
Мелодія бази	Мелодія 1
Гучність дзвінка бази	3
Спосіб набору*	Мелодія
Перший виклик	ВИКЛ.
PIN-код	0000
Економ. режим	ВИКЛ.
Контроль приміщення	ВИКЛ.
Автовідповідач	ВКЛ.
Вихідне повід.	Відповідь і запис
Затримка дзвінка	6 дзвінків

* Стандартний Спосіб набору для Росії Імпульсний.

Економ. режим

Щоб знизити рівень використання енергії, обирайте знижену потужність або Економ. режим. Якщо Економ. режим встановлено на Увімкнуті, то електропередачу бази буде знижено.

Щоб Увімкнути або Вимкнути. Економ. режим:

1. Натисніть Меню, прокручіть \downarrow до Установки і натисніть Вибір.
2. Прокручіть \downarrow до Встановити базу і натисніть Вибір.
3. Прокручіть \downarrow до Економ. режим і натисніть Вибір.
4. Натисніть \blacktriangle або \blacktriangledown для вибору Увімкнути або Вимкнути після чого натисніть Вибір для підтвердження.

На екрані з'явиться Обрано увімкнути або Обрано вимкнути, залежно від вибору разом із сигналом підтвердження.

Сигнальне зображення в Екорезими



Коли встановлено на Увімкнуті, на місці стандартного сигнального зображення з'явиться зображення .

ЗАМІТКА

Якщо Екорезим встановлено на Увімкнуті, то діапазон трубки буде знижено.

Відображення інформації абоненту, що вививає

Налаштування трубки на відображення інформації абоненту, що вививає:

1. Натисніть Меню, прокручіть \downarrow до Установки і натисніть Вибір.
2. Прокручіть \downarrow до Встановити базу і натисніть Вибір.
3. Прокручіть \downarrow до АОН і натисніть Вибір.
4. Меню Вкл./Вykl. буде виділено, натисніть Вибір.
5. Натисніть \blacktriangle або \blacktriangledown для вибору Увімкнути або Вимкнути після чого натисніть Вибір для підтвердження.

Встановлення довжини номеру абоненту, що вививає:

1. Натисніть Меню, прокручіть \downarrow до Установки і натисніть Вибір.
2. Прокручіть \downarrow до Встановити базу і натисніть Вибір.
3. Прокручіть \downarrow до АОН і натисніть Вибір.
4. Прокручіть \downarrow до Дина номера і натисніть Вибір.
5. Натисніть \blacktriangle або \blacktriangledown для вибору 5/6/7 цифр.
6. Для підтвердження натисніть Вибір.

Вставлення кількості гудків перед відображенням номеру:

1. Натисніть Меню, прокручіть \downarrow до Установки і натисніть Вибір.
2. Прокручіть \downarrow до Встановити базу і натисніть Вибір.
3. Прокручіть \downarrow до АОН і натисніть Вибір.
4. Прокручіть \downarrow до Затримка і натисніть Вибір.
5. Натисніть \blacktriangle або \blacktriangledown для вибору 0/2/3/4/5/6/7/8/9 цифр.
6. Для підтвердження натисніть Вибір.



Будь-ласка, візьміть до уваги, що якщо Затримка номеру встановлено на рівні 0 (ручний режим), потрібно натиснути клавішу , щоб отримати інформацію абоненту, що вививає.

Якщо Затримка встановлено на рівні 2-9 - це автоматичний режим. Наприклад, якщо Затримка встановлено на рівні 4, після того як база отримає 4 гудки, вона автоматично запросить інформацію абоненту, що вививає.

6. Дата/Час

Дата час







Якщо ви оформили підписку на послугу визначника номера, на базі фіксується дата і час отримання виклику на кожную трубку. Ви можете вручну установити час на кожную трубку.

1. Натисніть Меню, прокручайте  до Дата/Час і натисніть Вибір.
2. Меню Дата і час буде виділено, натисніть Вибір.
3. Введіть дату у форматі ДД/ММ/РР.
4. Введіть час і натисніть Зберегти.
5. Натисніть Назад, щоб повернутись до попереднього рівня меню, або  - щоб повернутись до режиму очікування.

Установка сигналу

При заведеному будильнику на екрані з'являється зображення .

На кожную трубку можна налаштувати різні сигнали будильника.

1. Натисніть Меню, прокручайте  до Дата/Час і натисніть Вибір.
2. Прокручайте  до Будильник і натисніть Вибір.
3. Натисніть  або  для вибору Увімкнути і натисніть Вибір.
4. Натисніть  або , щоб вибрати Один раз, Пон. - П'ятн. або Щодня і натисніть Вибір.
5. Введіть час сигналу будильника і натисніть Зберегти.
6. Натисніть Назад, щоб повернутись до попереднього рівня меню, або  - щоб повернутись до режиму очікування.





Якщо будильник установлено на Один раз, з екрану зникне символ



Якщо встановлено Щодня або Пон. - П'ятн., символ  залишиться на екрані.

Увімк./вимк. будильника

Якщо ви завели будильник, ви можете вмикати або вимикати його.

1. Натисніть Меню, прокручайте  до Дата/Час і натисніть Вибір.
2. Прокручайте  до Будильник і натисніть Вибір.
3. Натисніть  або  для вибору Увімкнути або Вимкнути, після чого натисніть Вибір.
4. Натисніть Назад, щоб повернутись до попереднього рівня меню.





Вимикання сигналу будильника

Коли потрібно вимкнути сигнал будильника, натисніть Стоп.

Якщо ви розмовляєте по телефону в той час, коли повинен дзвонити будильник, на екрані миготітиме  і ви почуєте зумер у динаміку трубки.

Формат часу

Час установлюється у 12 або 24-годинному форматі.









1. Натисніть Меню, прокручайте  до Дата/Час і натисніть Вибір.
2. Прокручайте  до Час/Формат і натисніть Вибір.
3. Натисніть  або  для вибору 12 годин або 24 години і натисніть Вибір.
4. Натисніть Назад, щоб повернутись до попереднього рівня меню.

7. Нагадувач про події

Додавання нової події

Ваш телефон D1111 допоможе вам нагадати про такі події, як дні народження, річниця чи зустрічі. Запис може бути завдовжки до 24 знаків.

Тема запису повинна містити до 24 знаків.

1. Натисніть **Меню**, прокручайте  до **Нагадувач** і натисніть **Вибір**.
2. Якщо записи відсутні, буде виділено **Додати запис**. Натисніть **Вибір**.
Або
Якщо події вже збережені, вони наводяться у списку. Натисніть **Опції**. Змінити буде виділено. Натисніть **Вибір**.
3. Введіть тему і натисніть **Зберегти**.
4. Введіть дату (ДД/ММ) і натисніть клавішу **Зберегти**.
5. Введіть час (ГГ/ХХ) і натисніть клавішу **Зберегти**. Для 12-годинного формату часу оберіть **am** або **pm**.
6. Натисніть  або  для вибору **Без оповіщення** або **Будильник**, після чого натисніть **Вибір**.
Якщо ви натискаєте **Будильник**:
Прокручайте  абр  для вибору **Один раз** або **Щорічно**, після чого натисніть **Вибір**.
При виборі **Один раз**, прокручайте  або , щоб вибрати час отримання нагадування **У визнач. час** або **За 30 хвилин**. Натисніть **Вибір**.
На дисплеї з'явиться **Збережено**
При виборі **Щорічно**, оповіщення звучатиме в час події.
7. Натисніть **Назад**, щоб повернутись до попереднього рівня меню, або  - щоб повернутись до режиму очікування.





При виборі тихого нагадування на екрані з'явиться тема події, але не звучатиме жодного сигналу.

Якщо пам'ять події заповнена, на екрані з'явиться **Пам'ять повна**. Слід видалити непотрібні події, перш ніж додати нову.











Вимикання сигналу нагадування

1. З'явиться назва події. Натисніть **Вибір**, щоб зупинити сигнал і переглянути деталі події. Або натисніть **Назад**, щоб зупинити сигнал і повернутись до екрану очікування. Якщо не натиснуто жодної клавіші, сигнал вимкнеться через 1 хвилину.



Відображення деталей нагадувача

1. Натисніть **Меню**, прокручайте  до **Нагадувач** і натисніть **Вибір**.
2. Відобразяться збережені події. У разі необхідності, прокрутіть  до потрібної події і натисніть **Опції**.
3. Прокручайте  до **Деталі** і натисніть **Вибір**. З'явиться опис, дата і час нагадування.
4. Натисніть **Назад**, щоб повернутись до попереднього рівня меню, або  - щоб повернутись до режиму очікування.





Редагування нагадувача

1. Натисніть **Меню**, прокручайте  до **Нагадувач** і натисніть **Вибір**.
2. Відобразяться збережені події. У разі необхідності, прокрутіть  до потрібної події і натисніть **Опції**.
3. Прокручайте  до **Змінити** і натисніть **Вибір**.
4. Відредагуйте тему і натисніть **Зберегти**.
5. Відредагуйте дату і час і натисніть **Зберегти**.
6. Натисніть  або  для вибору **Без оповіщення** або **Будильник**, після чого натисніть **Вибір**.
Якщо ви натискаєте **Будильник**:
Прокручайте  абр  для вибору **Один раз** або **Щорічно**, після чого натисніть **Вибір**.
При виборі **Один раз**, прокручайте  або , щоб вибрати час отримання нагадування **У визнач. час** або **За 30 хвилин**. Натисніть **Вибір**.
На дисплеї з'явиться **Збережено**
При виборі **Щорічно**, оповіщення звучатиме в час події.
7. Натисніть **Назад**, щоб повернутись до попереднього рівня меню, або  - щоб повернутись до режиму очікування.



Відправлення нагадувача у вигляді текстового повідомлення

1. Натисніть **Меню**, прокручайте  до **Нагадувач** і натисніть **Вибір**.
2. Відобразяться збережені події. Прокрутіть  до потрібної події і натисніть **Опції**.
3. Прокручайте  до **Над. повід.** і натисніть **Вибір**.
4. З'явиться назва події. Натисніть **Опції** для вибору опції **Надісл** і введіть адресу призначення.

Видалення нагадувача

1. Натисніть Меню, прокручіть  до Нагадувач і натисніть Вибір.
2. Відобразяться збережені події. Прокрутіть  до потрібної події і натисніть Опції.
3. Прокручіть  до Видалити і натисніть Вибір.
4. Натисніть Так для підтвердження або Ні - для скасування.
5. Натисніть Назад, щоб повернутись до попереднього рівня меню, або  - щоб повернутись до режиму очікування.

Видалення всіх записів нагадувача

1. Натисніть Меню, прокручіть  до Нагадувач і натисніть Вибір.
2. Відобразяться збережені події. Натисніть Опції.
3. Прокручіть  до Видалити всі і натисніть Вибір.
4. Натисніть Так для підтвердження або Ні - для скасування.
5. Натисніть Назад, щоб повернутись до попереднього рівня меню, або  - щоб повернутись до режиму очікування.

8. Списки дзвінків

ВАЖЛИВО

Щоб користуватись визначником номера слід спершу оформити підписку у вашого провайдера мережі. Оплату можна здійснювати щоквартально.

Для того, щоб відображалось ім'я абонента, переконайтесь, що ви зберегли до телефонної книги повний номер телефону, включаючи код набору.

Якщо номер телефону збережений до телефонної книги, то відповідні імена відобразатимуться при отриманні викликів.

Якщо номер відсутній у вашій телефонній книзі, відобразиться повідомлення Недоступний.

Якщо виклик здійснюється з міжнародного номера, відобразиться Міжнарод..

Якщо виклик здійснюється від оператора, відобразиться Оператор.

Якщо виклик здійснюється з таксофону, відобразиться Таксофон.

Якщо здійснюється виклик із проханням передзвонити, відобразиться Передзвонити.

Визначник номера

Якщо ви оформили підписку на послугу визначення номера, ви зможете побачити номер абонента (якщо він не прихований) перш ніж відповісти на виклик.

Якщо номер абонента збережений у вашій телефонній книзі, і номер співпадає із збереженим іменем, то це ім'я відобразиться на дисплеї.

Списки дзвінків



Кожна трубка може зберігати деталі про 30 дзвінків, на які відповіли або не відповіли, а також про 20 набраних номерів.

Деталі про абонента зберігаються у списку дзвінків незалежно від того, чи ви відповіли на дзвінок. Якщо список заповнений, при отриманні нового виклику найстарший запис буде автоматично видалений.







Оповіщення про нові виклики

Якщо ви пропустили виклики, на екрані з'являться Ви маєте X пропущених. Натиснувши Назад, екран повернеться до режиму очікування і з'явиться зображення .







Перегляд пропущених викликів

1. Якщо ви бачите оповіщення про нові виклики, натисніть **Переглянути**. Тепер прокручайте  або  через Список пропущених викликів.
2. Натисніть **Опції**. Деталі буде виділено. Натисніть **Вибір**, щоб переглянути номер, дату і час виклику.
3. Натисніть **Назад**, щоб повернутись до попереднього рівня меню, або  - щоб повернутись до режиму очікування.



Перегляд і набір із списку викликів

1. Натисніть **Меню**, прокручайте  до Списку викликів і натисніть **Вибір**. Пропущені буде виділено. Прокручайте  або , щоб вибрати Пропущені, Вхідні або Вихідні.
2. Натисніть **Вибір**. Тепер прокручайте  або  через список.
3. Натисніть **Опції**. Деталі буде виділено.
4. Натисніть **Вибір**, щоб переглянути номер абонента, дату і час виклику.
5. Натисніть **Набір**, щоб зателефонувати за номером.
6. Натисніть **Назад**, щоб повернутись до попереднього рівня меню, або  - щоб повернутись до режиму очікування.

Копіювання номеру із списку викликів до телефонної книги







1. Натисніть **Меню**, прокручайте  до Списку викликів і натисніть **Вибір**. Пропущені буде виділено. Якщо потрібно, прокручайте  або  до меню Отримані або Вихідні, після чого натисніть **Вибір**.
2. Прокручайте  або , щоб вибрати потрібний запис і натисніть **Опції**.
3. Прокручайте  до опції **Зберегти номер**. Натисніть **Вибір**.
4. Введіть ім'я і натисніть **ОК**. Після відображення номера натисніть **Зберегти**.

Якщо необхідно відредагувати номер, видаліть непотрібні знаки за допомогою клавіші **Видал.**, потім введіть нові за допомогою алфавітних клавіш.

5. Прокручайте  або , щоб вибрати бажаний рінгтон і натисніть **Вибір**.
6. Натисніть **Назад**, щоб повернутись до попереднього рівня меню, або  - щоб повернутись до режиму очікування.





Див. "ВВЕДЕННЯ ІМЕН" і "ПІДКАЗКИ ЩОДО НАПИСАННЯ" на стор. 16.



Відправка текстового повідомлення на номер із списку викликів

1. Натисніть **Меню**, прокручайте  до Списку викликів і натисніть **Вибір**. Пропущені буде виділено. Якщо потрібно, прокручайте  або  до меню Отримані або Вихідні, після чого натисніть **Вибір**.
2. Прокручайте  або , щоб вибрати потрібний запис і натисніть **Опції**.
3. Прокручайте  до опції **Написати повід.**. Натисніть **Вибір**.
4. Після створення повідомлення натисніть **Опції**.
5. Надісл буде виділено. Натисніть **Вибір**. (Ви можете зберігати, вставляти символи, емотикони або шаблони).
6. Номер попередньо введений у поле **Надіслати до**, натисніть **Надісл**, щоб надіслати повідомлення.
7. Натисніть **Назад**, щоб повернутись до попереднього рівня меню, або  - щоб повернутись до режиму очікування.

Див. стор. 35 за детальнішою інформацією щодо текстових повідомлень.







Видалення запису

1. Натисніть **Меню**, прокручайте  до Списку викликів і натисніть **Вибір**. Пропущені буде виділено. Якщо потрібно, прокручайте  або  до меню Отримані або Вихідні, після чого натисніть **Вибір**.
2. Прокручайте  або , щоб вибрати потрібний запис і натисніть **Опції**.

3. Прокручіть  до Видалити виклик. Натисніть Вибір.
4. Натисніть Назад, щоб повернутись до попереднього рівня меню, або  - щоб повернутись до режиму очікування.





Видалення всіх записів

Ви можете видалити всі записи в індивідуальному списку викликів або всі записи із списку викликів.

1. Натисніть Меню, прокручіть  до Списки викликів і натисніть Вибір. Пропущені буде виділено. Якщо потрібно, прокручіть  або  до меню Видал. виклики, після чого натисніть Вибір.
2. Прокручіть  або , щоб вибрати Пропущені, Вхідні, Вихідні або Всі виклики. Натисніть Вибір.
3. Натисніть Так для підтвердження або Ні - для скасування.
4. Натисніть Назад, щоб повернутись до попереднього рівня меню, або  - щоб повернутись до режиму очікування.

9. Очікування дзвінка

Для активації цієї функції необхідна підписка на послугу очікування дзвінка. Оплату можна здійснювати щоквартально.

1. Під час виклику ви почуєте легкий зумер у динаміку трубки і на екрані з'явиться номер абонента або його ім'я, що відповідає запису у телефонній книзі. Якщо це не доступно, на екрані з'явиться Очікування виклику.
2. Натисніть , щоб поставити на утримання поточного абонента і розмовляти з іншим.
3. Знову натисніть , щоб переключатись між абонентами (У деяких країнах для цього слід набрати R + 2).
4. Натисніть , щоб завершити поточний виклик або  - щоб завершити обидва.

10. Голосова пошта

Якщо ви оформили підписку у свого оператора мережі на послугу голосових повідомлень, ви зможете отримувати підтвердження про надходження нової голосової пошти на трубку.



При наявності нової голосової пошти з'явиться Ви отримали нове повідомлення голосової пошти .

- Натисніть Відтв. - для набору номера голосової пошти із вашого телефону. Якщо номер голосової пошти відрізняється від збереженого у вашій трубці номера, ви можете вручну набрати потрібний номер голосової пошти.
- Або натисніть Назад, щоб прослухати свої повідомлення пізніше. З'явиться зображення про нагадування .

11. Контроль приміщення

Ви можете використовувати слухавку D1111, щоб контролювати звуки в іншому приміщенні. Коли звук досягає певного рівня, слухавка автоматично набирає заздалегідь заданий зовнішній номер або номер іншої слухавки. Коли контроль приміщення Ввімк., на дисплеї відображається Кімнат.екран ввімк., і активується тільки мікрофон, щоб контролювати рівень звуку в приміщенні. Динамік та приймач Вимк., і слухавка не буде дзвонити, коли надходить виклик.

Для вмикання контролю приміщення

1. Натисніть Меню, прокручіть  до Додатково, потім натисніть Вибір. Підсвічується пункт Кімнат.екран. Натисніть Вибір. Підсвічується пункт Режим.
2. Натисніть Вибір, прокручіть  до Ввімк., потім натисніть Вибір. Обрано ввімк. відображається впродовж 2 секунд. Слухавка повертається до режиму очікування та відображає Кімнат.екран ввімк..
Для вмикання опції Кімнат.екран натисніть Вимк..



Для зміни рівня контролю

Рівень контролю може бути заданий як Висока або Низька, стандартна установка Низька.

Для збільшення чутливості контролю приміщення:

1. Натисніть Меню, прокручіть  до Рівень, натисніть Вибір, та прокрутіть  або  для вибору установки Низька або Висока.



Для задавання номера, що буде викликатися

1. Натисніть Меню, прокручіть  до Внутрішній, та натисніть Вибір.
2. Використовуйте клавіші вгору  та вниз , щоб вибрати Зовнішній або Внутрішній.

Зовнішній

1. Натисніть Вибір, щоб з'явилася підказка Номер. Введіть номер та натисніть Зберег..
2. На екрані з'явиться Збережено. Коли функція Кімнат.екран ввімкнена і рівень звуку досягає заданого рівня, номер набирається автоматично.

Внутрішній

1. Натисніть Вибір і на екрані з'явиться зареєстрована слухавка зі списку, наприклад Слухавка 2.
2. Прокручіть  або , щоб вибрати слухавку, на яку буде робити виклик функція Кімнат.екран, коли рівень звуку досягне заданого рівня.
3. Натисніть Вибір та на екрані з'явиться Пріоритет слухавки 2.

Примітка

Якщо зареєстрована тільки одна слухавка, на дисплеї з'явиться Недоступно і він повернеться до попереднього екрану. Щоб відображалися слухавки та була можливість робити внутрішні виклики, треба зареєструвати додаткові слухавки.

Примітка

Якщо функція контролю приміщення виконує виклик слухавки або номера, а слухавка, що викликається зайнята, лунають 3 попереджувальні сигнали. Якщо функція контроль приміщення вмикається постійно, попереджувальний сигнал буде подаватися кожні 5 секунд.

Увага!

Цей виріб не призначений для використання в якості пристрою контролю за дитиною і не є заміною нагляду дорослих.

12. Автовідповідач

Ваш телефон D1111 може записати у цифровому форматі повідомлення до 12 хвилин або до 59 повідомлень. Кожне повідомлення може тривати максимум 3 хвилини. Ви можете записувати як вхідні повідомлення, так і повідомлення для інших користувачів.

Ви можете керувати своїм автовідповідачем із:

- бази.
- трубки.
- віддалено, з будь-якого кнопочового , стор. 33.

Вам слід установити дату і час (якщо ви цього ще не зробили), щоб знати час отримання кожного повідомлення, див. стор. 24.

Клавші управління базою



Натисніть, щоб увімкнути/вимкнути автовідповідач
Натисніть і потримайте, щоб увійти до режиму вибору повідомлення для автовідповідача



Натисніть, щоб прослухати всі збережені повідомлення
Натисніть, щоб зробити паузу або відмінити паузу



Натисніть, щоб зупинити відтворення повідомлення



Перейти до наступного повідомлення під час прослуховування повідомлень
Вибір лише режиму відповіді під час вибору режиму автовідповідача.



Ще раз прослухати поточне повідомлення
Натисніть двічі, щоб перейти до попереднього повідомлення
Вибір режиму відповіді і запису під час вибору режиму автовідповідача.



Видалити поточне повідомлення під час прослуховування повідомлення

Натисніть, щоб видалити персональне повідомлення автовідповідача під час його прослуховування. Вибір і відтворення попередньо записаного повідомлення для автовідповідача.







Підвищення гучності динаміка під час прослуховування повідомлення



Зменшення гучності динаміка

Докладніша інформація щодо повідомлень для автовідповідача знаходиться на стор. 31.

Вмикання/вимикання автовідповідача







1. Натисніть Меню, прокручіть  до Автовідповідач і натисніть Вибір.
2. Прокрутіть  до Увімк./Вимк. і натисніть Вибір.
3. Прокручіть  або  для вибору Увімкнути або Вимкнути, після чого натисніть Вибір. При увімкненому режимі на екрані очікування відобразиться .

Це також можна зробити, натиснувши  на базовій станції.

Затримка

Затримка відповіді вказує на кількість дзвінків, які здійнить ваш телефон D1111, перш ніж розпочне відтворюватись повідомлення для автовідповідача.







Ви можете змінювати цю настройку від 2 до 9 дзвінків або Економічний. Настройка по замовчуванню - 6 дзвінків.

1. Натисніть Меню, прокручіть  до Автовідповідач і натисніть Вибір.
2. Прокручіть  до Установки і натисніть Вибір.
3. Прокручіть  або  до Затримка й натисніть Вибір.
4. Прокручіть  або , щоб вибрати бажану настройку і натисніть Вибір.
5. Натисніть Назад, щоб повернутись до попереднього рівня меню.

Детальніше про Економний режим читайте в розділі "Віддалене увімкнення автовідповідача" на стор. 34.



Вмикання / вимикання оповіщення про повідомлення.

Після отримання нових повідомлень при увімкненому звуковому оповіщенні ви почуєте звукове повідомлення із трубки, а база автовідповідача подаватиме сигнал кожних 10 хвилин. За умовчанням встановлено "Вимкнено".

1. Натисніть Меню, прокручіть  до Автовідповідач і натисніть Вибір.
2. Прокручіть  до Установки і натисніть Вибір.
3. Прокручіть  або  до Оповіщення й натисніть Вибір.
4. Прокручіть  або  для вибору Увімкнути або Вимкнути, після чого натисніть Обрати.
5. Натисніть Назад, щоб повернутись до попереднього рівня меню, або  - щоб повернутись до режиму очікування.

Оповіщення на екрані

При наявності нових повідомлень на екрані з'явиться Ви маєте X Пропущених. Натиснувши Назад, екран повернеться до режиму очікування і з'явиться зображення .

1. Натисніть Відтворити, потім прокручіть  або  до повідомлення, яке ви бажаєте прослухати. Натисніть Відтворити, щоб прослухати обране повідомлення.

Вихідні повідомлення

Персональне повідомлення це таке повідомлення, яке абонент чує після того як виклик приймається автовідповідачем. Ви можете вибирати із 2 попередньо записаних повідомлень, або записати своє власне.

Запис власного повідомлення для автовідповідача

Ваш телефон D1111 постачається із двома стандартними повідомленнями для автовідповідача у режимах Відповіді і запис або Лише відповідь. Однак, якщо ви бажаєте, ви можете записати повідомлення власного змісту.

ВІДПОВІДЬ І ЗАПИС

Стандартне повідомлення у режимі Відповіді і запису, що дозволяє абоненту залишити повідомлення, звучить так: "Привіт, на даний момент ми не можемо відповісти. Будь-ласка, залиште своє повідомлення після сигналу".

Ваше повідомлення для режиму Відповіді і запису може тривати до 3 хвилин і використовуватись замість стандартного повідомлення.

ЛИШЕ ВІДПОВІДЬ





Стандартне повідомлення для режиму Лише відповідь, що дозволяє абоненту лише прослухати повідомлення, але не дозволяє залишити повідомлення, звучить таким чином: "Привіт, на даний момент відсутня можливість відповісти вам, а також прийняти ваше повідомлення. Будь-ласка, передзвоніть пізніше".

Записуючи власне повідомлення для автовідповідача, не забудьте сказати, що абонент не матиме змоги залишити своє повідомлення".

Ваше повідомлення у режимі Лише відповідь може тривати до 3 хвилин (максимальний час запису) і буде застосовуватись замість стандартного повідомлення.



Однак, слід коротко формулювати своє повідомлення, щоб залишити достатньо часу для запису нотаток чи вхідних повідомлень при застосуванні режиму Відповідь і запис.

Щоб записати власне повідомлення на автовідповідач:

1. Натисніть Меню, прокручіть  до Автовідповідач і натисніть Вибір.
2. Прокручіть  до Вихідне повід. і натисніть Вибір.
3. Меню Запис буде виділено, натисніть Вибір.
4. Прокручіть  або  до Відповідь і запис або Лише запис й натисніть Вибір.
5. На дисплеї з'явиться Говоріть після сигналу.
6. Після сигналу чітко продиктуйте своє повідомлення на трубку, після чого натисніть Зберегти або , щоб завершити запис.
7. Буде відтворене ваше вихідне повідомлення. Якщо ви бажаєте його видалити, натисніть Видалити під час прослуховування. Натиснувши Зберегти або зачекавши, поки відтвориться повідомлення, ви його збережете.

Голосові підказки або мова вихідного повідомлення







При виборі наступних мов будуть доступними лише вихідні повідомлення: Українська, Български and Хрватски. Іншими словами, голосові підказки будуть відсутні при виборі таких мов: Українська, Български або Хрватски.

1. Натисніть Меню, на екрані з'явиться Автовідповідач і натисніть Вибір.
2. Прокручіть  до Установки і натисніть Вибір.
3. З'явиться Мова повід., потім натисніть Вибір.
4. Прокручіть  або  до потрібної мови й натисніть Вибір.

Перевірка або видалення вихідного повідомлення





Видалення персонального вихідного повідомлення автоматично активізує стандартне вихідне повідомлення.



Ви не можете видалити стандартне повідомлення.

1. Натисніть Меню, прокручіть  до Автовідповідач і натисніть Вибір.
2. Прокручіть  до Вихідне повід. і натисніть Вибір.
3. Прокручіть  до Відтворити і натисніть Вибір.
4. Прокрутіть  або  для вибору Відповідь і запис або Лише відповідь і натисніть Вибір.
5. Натисніть  до Власне і натисніть Вибір.
6. Відтвориться повідомлення. Натисніть ОК, щоб зупинити відтворення або натисніть Видалити для видалення персонального повідомлення.
7. Натисніть Назад, щоб повернутись до попереднього рівня меню.

Оберіть режим вихідного повідомлення.



Оберіть повідомлення, яке ви бажаєте активізувати для прослуховування абонентами.

1. Натисніть Меню, прокручіть  до Автовідповідач і натисніть Вибір.
2. Прокручіть  до Установки і натисніть Вибір.
3. Меню Реж. відпов. буде виділено, натисніть Вибір.
4. Прокручіть  або  до Відповідь і запис Лише запис й натисніть Вибір.

5. Якщо персональне вихідне повідомлення вже збережено, натисніть  або  для вибору Стандартне вихідне повідомлення або Персональне вихідне повідомлення. після чого натисніть Вибір. Ваш вибір підтвердиться. За відсутності збережених персональних повідомлень буде обрано стандартне.
6. Натисніть Назад, щоб повернутись до попереднього рівня меню.



Запис нагадування

Нагадування можна записати лише за допомогою трубки.

1. Натисніть Меню, прокручіть  до Автовідповідач і натисніть Вибір.
2. Прокручіть  до Пам'ятка і натисніть Вибір.
3. На дисплеї з'явиться Говоріть після сигналу.
4. Після сигналу чітко продиктуйте своє нагадування, після чого натисніть Зберегти або , щоб завершити запис.
5. Відтвориться ваше нагадування. Якщо вам треба його видалити, натисніть Видалити під час прослуховування. Натиснувши Зберегти або зачекавши, поки відтвориться повідомлення, ви його збережете.
6. Натисніть Назад, щоб повернутись до попереднього рівня меню.

Приховання дзвінка





Якщо автовідповідач увімкнений і приймає повідомлення, ви можете прослухати його через гучномовець. Ви зможете визначити, хто дзвонить, і вирішити, чи відповідати на виклик.

1. Коли ваш телефон D1111 дзвонить, зачекайте, поки автовідповідач прийме виклик. Після того, як абонент почне диктувати своє повідомлення на екрані з'явиться Запис. Натисніть Увімк., щоб почути абонента.
 2. Щоб перервати запис і відповісти на виклик, натисніть . Або, після того, як абонент покладе трубку і на екрані з'явиться Ви отримали нове повідомлення, натисніть Відтворити, щоб прослухати нові повідомлення.
 3. Натисніть Назад, щоб повернутись до попереднього рівня меню.
- Під час прослуховування ви можете налаштувати гучність, натискаючи  або .*

Відтворення повідомлень







Кожне повідомлення відтворюється із повідомленням дати і часу його отримання. Також відображається номер абонента (якщо збережений у телефонній книзі).

Під час відтворення нагадування на екрані трубки з'явиться Пам'ятка.

1. Натисніть Меню, прокручіть  до Автовідповідач. Натисніть Вибір.
2. Відтворити буде виділено. Натисніть Вибір для вибору необхідного повідомлення або прокрутіть  до Відтвор. все і натисніть Вибір, щоб прослухати всі повідомлення.
3. Натисніть  для перемикання між слухавкою і гучномовцем трубки.
Під час відтворення натисніть Опції і прокручіть  або  до: Пауза, Повторити, Наступне, Попереднє, Видалити.
4. Натисніть Вибір для вибору потрібної опції. Завершивши прослуховування натисніть Назад, щоб повернутись до попереднього рівня меню.

ГАЯЧІ КЛАВІШІ



Під час відтворення:

-  Пауза
-  Відновити
-  Повторити повідомлення
-  Відтворити попереднє повідомлення
-  Видалити поточне повідомлення
-  Відтворити наступне повідомлення

Видалення всіх старих повідомлень

Повідомлення автовідповідача, що не були видалені, зберігаються автоматично.

Нові / не прослухані повідомлення не можуть бути видалені.

1. Натисніть Меню, прокручіть  до Автовідповідач і натисніть Вибір.
2. Прокручіть  до Видалити і натисніть Вибір.

3. На дисплеї з'явиться Видалити всі старі? Натисніть Так для підтвердження або Ні - для скасування.
4. Натисніть Назад, щоб повернутись до попереднього рівня меню.

ПАМ'ЯТЬ ЗАПОВНЕНА







Якщо пам'яті залишилось на 10 секунд під час запису повідомлення, ваш абонент почує: "Будь-ласка, завершіть своє повідомлення через 10 секунд". Якщо абонент не завершить повідомлення і пам'ять заповниться, він почує: "Дякуємо за дзвінок", після чого автовідповідач вимкнеться.

У цьому випадку повідомлення звучатимуть у режимі Лише відповідь. Для того, щоб знову записувати повідомлення на телефон D1111 слід видалити повідомлення.







Дистанційне

Ви можете керувати автовідповідачем із будь-якого кнопочового телефону, D1111 4-. Голосові інструкції наявні в залежності від обраної для автовідповідача мови. Наприклад, обравши Українська голосових підказок не буде.

Вмикання і вимикання віддаленого доступу.

1. Натисніть Меню, прокручіть  до Автовідповідач і натисніть Вибір.
2. Прокручіть  до Установки і натисніть Вибір.
3. Прокручіть  або  до Дист. Доступ й натисніть Вибір.
4. Прокручіть  або  для вибору Увімкнути або Вимкнути, після чого натисніть Вибір.
5. Натисніть Назад, щоб повернутись до попереднього рівня меню, або  - щоб повернутись до режиму очікування.

Заміна PIN-коду віддаленого доступу

1. Натисніть Меню, прокручіть  до Автовідповідач і натисніть Вибір.
2. Прокручіть  до Установки і натисніть Вибір.
3. Прокручіть  або  до Дист. Доступ й натисніть Вибір.
4. Прокручіть  або  до Код доступу й натисніть Вибір.
5. Введіть старий 4-значний PIN код і натисніть Зберегти. (Код по замовчуванню = 0000)
6. Введіть новий 4-значний PIN код і натисніть Зберегти.
7. Ще раз введіть новий PIN-код і натисніть Зберегти.

8. Натисніть **Назад**, щоб повернутись до попереднього рівня меню, або **↶** - щоб повернутись до режиму очікування.

Радимо занотувати свій новий код PIN і зберігати його у безпечному місці.

Цей PIN-код відрізняється від Системного PIN-коду, який застосовується для перезапуску пристрою або для реєстрації / відміни реєстрації трубки.

Віддалене увімкнення автовідповідача

Якщо ви забули увімкнути свій автовідповідач, ви можете це зробити віддалено з іншого телефону.

1. Наберіть свій номер телефону і дочекайтесь гудка. Після 14-го гудка ви почуєте своє вихідне повідомлення.
2. Натисніть *, після чого введіть свій код безпеки. (Код по замовчуванню = 0000)
3. Після натиснення **0** ваш автовідповідач увімкнеться і буде готовим приймати вхідні виклики.

Економія часу

Коли ви здійснюєте виклик із метою віддаленого доступу до автовідповідача, який налаштований на економ-режим, то при наявності нових повідомлень ви почуєте відповідь через 2 гудки, а за відсутності нових повідомлень - через 6. Це означає, що ви можете повісити трубку після 3-го гудка, оскільки нових повідомлень нема. Цим ви зекономите свій час і вартість дзвінка.

Ви не зможете скористатись цією послугою при деяких активних мережевих функціях, оскільки виклик перехопиться через 20 гудків.

Управління автовідповідачем з іншого телефону

1. Наберіть телефонний номер. Коли почуєте своє вихідне повідомлення, натисніть ***#**.
2. Введіть свій чотиризначний код PIN. (Код по замовчуванню = 0000)

3. Використовуйте клавіатуру для керування автовідповідачем:

Код тонального набору	Операції	
	з голосовими підказками	з вихідними повідомленнями
*	Перехід до режиму віддаленого доступу	Перехід до режиму віддаленого доступу
1	Прослуховування головного меню	Без дій
2	Відтворення всіх повідомлень	Відтворення всіх повідомлень
3	Відтворення нових повідомлень	Відтворення нових повідомлень
4	Повернення до попереднього повідомлення	Повернення до попереднього повідомлення
5	Видалення поточного повідомлення	Видалення поточного повідомлення
6	Перехід до наступного повідомлення	Перехід до наступного повідомлення
7	Установка режиму відповіді	Без дій
8	Запис нового вихідного повідомлення	Без дій
9	Вимикання автовідповідача	Вимикання автовідповідача
0	Вмикання автовідповідача	Вмикання автовідповідача

Ви зможете прослухати нові повідомлення після того, як введете захисний PIN-код.

При введенні невірного PIN-коду ви почуєте два гудки (сигнал про помилку), або повідомлення "Невірний код захисту. Будь-ласка, введіть код безпеки." Ви можете ще раз спробувати ввести код. Якщо він знову неправильний, ви почуєте голосові підказки або два гудки (сигнал про помилку) і ваш телефон D1111 завершить сеанс.

13. Текстові повідомлення

Запрошуємо скористатися функцією текстових повідомлень із вашого телефону D1111. Телефон D1111 може надсилати й отримувати текстові повідомлення із мереж мобільного зв'язку і сумісних стаціонарних телефонів Великобританії.

ВАЖЛИВО

Вам слід оформити підписку на відповідну послугу у свого оператора мережі, щоб користуватися функцією текстових повідомлень, при цьому не приховуючи свого номера.

Оплату можна здійснювати щоквартально. За докладнішою інформацією звертайтеся до свого оператора мережі.

Оформлення підписки на послугу текстових повідомлень

У деяких країнах після першого надсилання текстового повідомлення з телефону D1111 вас автоматично підключають до цієї послуги.



При виникненні проблем з установкою, зверніться до свого оператора мережі.

Надсилання текстового повідомлення



Якщо під час створення повідомлення ви отримаєте вхідний виклик, введений вами текст відобразиться одразу після натиснення Нове повід..



1. Натисніть Меню, на екрані з'явиться Повідомлення і натисніть Вибір.
2. Нове повід. буде виділено. Натисніть Вибір.
3. Введіть текст повідомлення за допомогою клавіатури.
4. Натисніть Опції.

Надісл буде виділено. Натисніть Вибір, щоб надіслати повідомлення. Введіть номер телефону або натисніть Знайти, щоб відкрити телефонну книгу, після чого оберіть потрібний номер і натисніть Вибір. Тепер натисніть Надісл.



Прокрутіть  або , щоб обрати:

Збереження Натисніть Вибір, щоб зберегти повідомлення у папці Чернетки.

Ввести символ Натисніть Вибір. З'явиться таблиця символів. Натисніть  або  для вибору потрібного символу й натисніть Встав..

Ввести смайл Натисніть Вибір. З'явиться таблиця емотиконів. Натисніть  або  для вибору потрібного емотикону й натисніть Встав..





Ввести шаблон Натисніть Вибір. Відобразиться список шаблонів. Натисніть  або  для вибору потрібного шаблону й натисніть Встав..

5. Під час відправлення повідомлення на екрані відобразиться Повідомлення надсилається..., а потім - Повідомлення надіслано.

ПІДКАЗКИ ЩОДО НАПИСАННЯ

Натисніть Видал. для видалення непотрібних символів.

За допомогою  або  переміщуйте курсор по тексту при необхідності вставити/видалити текст.

ВЕРБНИЙ І НИЖНІЙ РЕГІСТР





Натисніть , щоб переключитися між буквами верхнього та нижнього регістру.

Максимальна кількість знаків для текстового повідомлення становить 140. На екрані відображається відлік знаків від 140 до 0 (крім випадків, коли обсяг повідомлення встановлено на 536 знаків).

При невдалому відправленні тексту з'явиться Повідомлення не відправлено!

Для того, щоб надіслати й отримувати повідомлення переконайтеся у тому, щоб ваш номер не був прихованим.

Стандартне введення тексту

Стандартне введення тексту дозволяє вводити слова, натискаючи кожну кнопку необхідну кількість разів. Наприклад, щоб написати слово "Hello", натисніть  двічі,  двічі,  тричі,  тричі і  тричі.

Отримання і прочитання текстових повідомлень

У телефоні D1111 може зберігатись до 50 коротких повідомлень у всіх папках - Вихідних, Чернетках і Вхідних.

Отримання нового повідомлення відзначається зображенням  разом із повідомленням Ви маєте X нове повід.,

ЧИ Є У ВАС ДВІ БАЗИ ТЕКСТОВИХ ТЕЛЕФОНІВ, ПІД'ЄДНАНИХ ДО ОДНІЄЇ ТЕЛЕФОННОЇ ЛІНІЇ?

Якщо ви під'єднали дві базові станції текстових телефонів до однієї телефонної лінії, у вас можуть виникнути проблеми з отриманням текстових повідомлень. Зазвичай до однієї лінії можна приєднати лише одну базову станцію із функцією SMS (DECT або бездротову).

Якщо вам необхідно користуватись двома телефонами для отримання текстових повідомлень, слід видалити номер приймаючого сервісного центру з однієї із станцій. Щоб виконати цю процедуру на телефоні D1111, див. стор. 38.

Це дозволить вам надсилати текст через будь-яку із базових станцій, але отримувати повідомлення зможе лише станція з активним номером приймаючого центру.



Якщо станція з активним приймаючим номером є пристроєм типу DECT, то ви зможете приймати текстові повідомлення на всі трубки.

ОПОВІЩЕННЯ ПРО ПОВНУ ПАМ'ЯТЬ

Якщо скриньки текстових повідомлень повні, а ви намагаєтесь створити нове повідомлення, на екрані з'явиться Пам. повна, видаліть повід.. Слід видалити старі повідомлення перш ніж створити і надіслати нове.









Перечитування повідомлення

Отримані повідомлення зберігаються у папці Вхідних повідомлень.

1. Відкривши папку Вхідних повідомлень, вам відкриється список повідомлень. Натиснувши Назад, ви збережете повідомлення, щоб прочитати його пізніше.
2. У папці Вхідних прокручіть  (до найновіших повідомлень) або  (до найдавніших повідомлень) у списку повідомлень.
3. Виберіть повідомлення, яке бажаєте прочитати, і натисніть Чит. або натисніть Назад, щоб повернутись до меню Текстового повідомлення.
4. Натисніть  для повернення у режим очікування.

Читання, переадресація, видалення, перегляд і збереження тексту у папці Вхідних повідомлень

Натиснувши Назад при появі оповіщення про нове повідомлення, ви збережете це повідомлення у папці Вхідних повідомлень, щоб прочитати його пізніше.



1. Щоб відкрити папку Вхідних повідомлень, натисніть Меню, оберіть Повідомлення. Натисніть Вибір.
2. Прокручіть  до Вхідні і натисніть Вибір. Якщо ви отримали нові повідомлення (із зеленою крапкою), ви перейдете прямо до папки Вхідних, якщо не прокручувати  до Вхідні і натисніть Вибір.
3. Прокручіть  або , щоб вибрати бажане повідомлення і натисніть Чит.. Прокрутіть  або  через повідомлення.
4. Натисніть Опції і прокручіть  або  до:

Відповісти

Натисніть Вибір. Створіть відповідь, а потім натисніть Опції й оберіть Надісл.



Переслати

Натисніть Вибір. Відобразиться повідомлення. Натисніть Опції. На екрані буде виділено Надісл. Натисніть Вибір і введіть номер або здійсніть пошук номера, після чого натисніть Надісл.

Детали	Ви можете переглянути, хто надіслав повідомлення і передзвонити відправнику. Натисніть Вибір . З'явиться номер відправника. Натисніть Набір , якщо бажаєте зателефонувати за номером.
Використ. номер	Щоб зателефонувати відправнику, натисніть Вибір . На дисплеї з'явиться Виклик . Натисніть Вибір , щоб зателефонувати відправнику або щоб зберегти номер, прокручайте  до опції Зберегти й натисніть Вибір . Введіть ім'я і натисніть ОК , відредагуйте номер, якщо необхідно, після чого натисніть Зберегти . Прокручайте  або  , щоб вибрати рингтон і натисніть Вибір . Номер збережено до телефонної книги.
Видалити	Натисніть Вибір . Натисніть Так для підтвердження або Ні - для скасування.







Редагування або переміщення тексту до папки Чернетки

Якщо вам потрібно відредагувати або завершити створення повідомлення пізніше, слід зберегти його до папки Чернетки. У папці Чернетки кожного користувача можна зберегти лише одне повідомлення.

1. Щоб відкрити папку Чернетки, натисніть **Меню**, оберіть **Повідомлення**. Натисніть **Вибір**.
2. Прокручайте  до Чернетки і натисніть **Вибір**.
3. Натисніть **Редагувати**, щоб відредагувати зміст повідомлення.
4. Натисніть **Опції** і прокручайте  або  до опцій **Відправити**, **Зберегти**, **Ввести символ**, **Ввести смайл** і **Вставити шаблон**.
5. Під час відправлення повідомлення на екрані відобразиться **Повідомлення надсилається**, а потім - **Повідомлення надіслано**.

Переадресація або видалення тексту із папки Вихідних повідомлень

Папка вихідних повідомлень телефону D1111 нагадує список повторного набору. Там зберігаються до 5 копій відправлених повідомлень. За відсутності вільного місця у папці вихідних, найстарше повідомлення замінюється новим.

1. Щоб відкрити папку Вихідних повідомлень, натисніть **Меню**, оберіть **Повідомлення**. Натисніть **Вибір**. Прокручайте  до **Вихідні** і натисніть **Вибір**.
2. Прокручайте  або , щоб вибрати бажане повідомлення і натисніть **Читати**. Прокрутіть  або  через повідомлення.
3. Натисніть **Опції** і прокручайте  або  до:



Переслати Натисніть **Вибір**. Відобразиться повідомлення. Натисніть **Опції**. На екрані буде виділено **Відправити**. Натисніть **Вибір**, введіть номер або натисніть **Знайти** для здійснення пошук у телефонній книзі. Після введення номера натисніть **Відправити**.

Видалити Натисніть **Вибір**, потім натисніть **Так** ля підтвердження або **Ні** - для скасування.

4. Натисніть  для повернення у режим очікування.

Редагування шаблонів

Ви можете додавати шаблони до своїх повідомлень, максимум 32 знаки. Ви можете зберегти до 3 шаблонів.

1. Натисніть **Меню**, на екрані з'явиться **Повідомлення**. Натисніть **Вибір**, прокручайте  до **Шаблони** і натисніть **Вибір**.
2. Прокручайте  або , щоб вибрати потрібний шаблон і натисніть **Опції**.



Змін. Натисніть **Вибір**. Натисніть **Видал.**, щоб видалити знаки. Введіть текст шаблону і натисніть **Зберегти**.

Видалити Натисніть **Вибір**. Натисніть **Так** для підтвердження або **Ні** - для скасування.

3. Натисніть  для повернення у режим очікування.

При видаленні шаблону без заміни тексту, він буде позначений як Немає записів.

Видалення тексту

1. Натисніть Меню, на екрані з'явиться Повідомлення. Натисніть Вибір і прокручіть  до Видалити і натисніть Вибір.
2. Прокручіть  або  й оберіть Вхідні, Чернетки, Вихідні або Усі повідомлення і натисніть Вибір.
3. Натисніть Так для підтвердження або Ні - для скасування.
4. Натисніть Назад, щоб повернутись до режиму очікування.







Вибір Усі повідомлення видалить всі повідомлення із папки Вхідних, Вихідних і Чернетки.

Номер сервісного центру





Щоб надсилати й отримувати текстові повідомлення вам потрібен номер центру передачі повідомлень. Якщо ви випадково видалите номер сервісного центру для передачі й отримання повідомлень, його необхідно ввести повторно. Ви можете вводити до 4 номерів сервісного центру - два для вхідних, і два для вихідних повідомлень.

Якщо ви зберегли більше одного номера сервісного центру в телефоні D1111, вам слід обрати, який із них ви бажаєте використовувати для відправки (див. наступний розділ).

Додавання або заміна номерів сервісного центру





1. Натисніть Меню, на екрані з'явиться Повідомлення. Натисніть Вибір, прокрутіть  або  й оберіть Установки і натисніть Вибір.
2. Меню Сервіс-центри буде виділено, натисніть Вибір.
3. Прокручіть  або  до Центр прийому або Центри надс., після чого натисніть Вибір.
4. Прокручіть  або  до Центр прийм. 1 або Центр прийм. 2, або Центр відправки 1 або Центр відправки 2 і натисніть Вибір.
5. Введіть номер центру і натисніть Зберегти.
6. Натисніть Назад, щоб повернутись до попереднього рівня меню. Щоб повернутись до режиму очікування, закрийте кришку або натисніть .

Установка центру відправки

1. Натисніть Меню, на екрані з'явиться Повідомлення. Натисніть . Прокручіть  або  до Установки і натисніть
2. Меню Сервіс-центри буде виділено, натисніть Вибір.
3. Знову натисніть Вибір, щоб вибрати Обрати центр.
4. Прокручіть  або  до Центр прийм. 1 або Центр прийм. 2, або Центр відправки 1 або Центр відправки 2 і натисніть Вибір.
5. Натисніть Назад, щоб повернутись до попереднього рівня меню.





Оповіщення

Коли ви отримуєте нове повідомлення, прозвучить сигнал про отримання нового повідомлення. Цей сигнал можна вмикати і вимикати.

1. Натисніть Меню, на екрані з'явиться Повідомлення. Натисніть Вибір. Прокручіть  до Установки тексту і натисніть Вибір.
2. Прокручіть  до Оповіщення і натисніть Вибір.
3. Прокручіть  або  до Увімк. або Вимкнути, після чого натисніть Вибір.
4. Натисніть Назад, щоб повернутись до попереднього рівня меню.

Установка розміру повідомлення

Стандартний розмір повідомлення - 140 знаків. Ви можете задати довжину повідомлення до 536 знаків, при цьому повідомлення буде надіслано як 4 пов'язаних повідомлення, по 140 знаків кожне.

1. Натисніть Меню, на екрані з'явиться Повідомлення. Натисніть Вибір. Прокручіть  до Установки тексту і натисніть Вибір.
2. Прокручіть  до Довж. повід. і натисніть Вибір.
3. Прокручіть  або  для вибору 140 чи 536 знаків й натисніть Вибір.
4. Натисніть Назад, щоб повернутись до попереднього рівня меню.

Зони користувачів

Ваш телефон D1111 налаштований так, що всі текстові повідомлення є доступними кожному користувачеві, тобто всі повідомлення надсилаються й отримуються у Загальній скриньці.





Щоб надати повідомленням приватності, ви можете створити до 4 захищених PIN-кодом персональних зон користувача (суб-адреси). Для кожної персональної зони користувача існує окрема папка Вхідних і Вихідних повідомлень, доступ до яких здійснюється після введення вірного PIN-коду.

За відсутності необхідності приватності ви також можете зберігати і спільну папку у зоні суб-адреси.

Додавання поштової скриньки користувача



Якщо ви налаштуєте персональні скриньки користувача, слід повідомити людям свій номер зони користувача. Надсилаючи текстове повідомлення слід вказувати відповідний номер зони користувача в кінці номера телефону. За відсутності номера зони користувача повідомлення буде збережено у спільній папці і буде доступне для всіх користувачів телефону D1111.

Номер поштової скриньки може містити будь-які цифри від 0 до 9, але не може співпадати з номером скриньки іншого користувача або спільної скриньки.





1. Натисніть **Меню**, на екрані з'явиться **Повідомлення**. Натисніть **Вибір**. Прокручіть  до **Установки тексту** і натисніть **Вибір**.
2. Прокручіть  до **Користувачі** і натисніть **Вибір**.
3. **Користувач 1** буде виділено. Прокрутіть  або , щоб вибрати іншого користувача.
4. Натисніть **Опції**. **Редагувати** буде виділено. Натисніть **Вибір**.
5. Введіть ім'я користувача (не більше 8 знаків) і натисніть **Зберегти**.
6. Введіть відображений одиничний номер поштової скриньки або свій власний одиничний номер, після чого натисніть **Зберегти**.
7. Введіть 4-значний PIN код поштової скриньки і натисніть **Зберегти**.
8. Введіть пароль і натисніть **Зберегти**.
9. Натисніть **Назад**, щоб повернутись до попереднього рівня меню.

Відкривання і читання тексту поштової скриньки







Одразу після налаштування поштової скриньки, під час входу до меню **Повідомлення**, будуть відображені всі активні поштові скриньки. Ви можете ввійти до поштової скриньки загального користування без застосування паролів, однак вхід до кожної зони користувача вимагає введення 4-значного пароля PIN.

1. На дисплеї з'явиться **Ви маєте X нове повід.**
2. Натисніть **Прочитати**. З'являться поштові скриньки. Поштові скриньки з новими повідомленнями позначаються зеленими крапками.
3. Прокрутіть  до потрібної скриньки і натисніть **Вибір**.
4. Введіть 4-значний PIN код поштової скриньки і натисніть **OK**.
5. Прокручіть  або , щоб вибрати бажане повідомлення і натисніть **Чит.**

Або









1. Якщо ви попередньо натиснули **Назад**, на дисплеї з'явиться .
2. Натисніть **Меню** на екрані з'явиться зображення для тексту. Натисніть **Вибір**. Поштові скриньки з новими повідомленнями позначаються зеленими крапками.
3. Прокрутіть  до потрібної скриньки і натисніть **Вибір**.
4. Введіть 4-значний PIN код поштової скриньки і натисніть **OK**.
5. Прокручіть  до **Вхідні** і натисніть **Вибір**.
6. Прокручіть  або , щоб вибрати бажане повідомлення і натисніть **Чит.**

Редагування поштової скриньки користувача





1. Натисніть **Меню**, на екрані з'явиться **Повідомлення**. Натисніть **Вибір**. Прокрутіть  до скриньки, яку необхідно редагувати, і натисніть **Вибір**.
2. Введіть 4-значний PIN код поштової скриньки і натисніть **OK**.
3. прокручіть  або  до **Установки** і натисніть **Вибір**.
4. Прокручіть  або  до **Користувачі** й натисніть **Вибір**.
5. Прокручіть  або  до скриньки, яку ви бажаєте відредагувати і натисніть **Опції**.
6. **Меню Редагувати** буде виділено, натисніть **Вибір**.
7. Введіть поточний PIN-код поштової скриньки і натисніть **OK**.

8. Введіть нове ім'я і натисніть **Зберегти**.
9. Введіть новий однозначний номер поштової скриньки і натисніть **Зберегти**.
10. Введіть новий 4-значний пароль поштової скриньки і натисніть **Зберегти**.
11. Повторно введіть новий 4-значний пароль і натисніть **Зберегти**.
12. Натисніть **Назад**, щоб повернутись до попереднього рівня меню, або  - щоб повернутись до режиму очікування.

Видалення поштової скриньки користувача

1. Натисніть **Меню**, на екрані з'явиться **Повідомлення**. Натисніть **Вибір**. Прокрутіть  до скриньки, яку необхідно редагувати, і натисніть **Вибір**.
2. Введіть 4-значний PIN код поштової скриньки і натисніть **OK**.
3. прокручіть  або  до **Установки** і натисніть **Вибір**.
4. Прокручіть  або  до **Користувачі** й натисніть **Вибір**.
5. Прокручіть  або  до скриньки, яку ви бажаєте видалити і натисніть **Опції**.
6. Прокручіть  до **Видалити** і натисніть **Вибір**.
7. Натисніть **Так** для підтвердження або **Ні** - для скасування.
8. Введіть поточний PIN-код поштової скриньки і натисніть **OK**.
9. Натисніть **Назад**, щоб повернутись до попереднього рівня меню, або  - щоб повернутись до режиму очікування.

Установка спільної суб-адреси поштової скриньки

1. Натисніть **Меню**, на екрані з'явиться **Повідомлення**. Натисніть **Вибір**.
2. прокручіть  або  до **Установки** і натисніть **Вибір**.
3. Прокручіть  до **Поштова скриня** і натисніть **Вибір**.
4. Введіть однозначний номер поштової скриньки і натисніть **Зберегти**. Якщо ви введете номер, що вже застосовується, ви почуєте зумер. Введіть інший номер.
5. Натисніть **Назад**, щоб повернутись до попереднього рівня меню, або  - щоб повернутись до режиму очікування.

14. Застосування додаткових трубок

Ви можете застосовувати до 5 додаткових трубок моделі D1111 на базі D1111 із метою подовження системи вашого телефону, без потреби інсталяції подовжувальних розеток на кожен новий телефон.

Трубку D1111 можна також зареєструвати на 3 інших базах. У такому випадку ви можете обрати базу, яку бажаєте застосовувати.

Якщо ви придбали телефон D1111 у комплекті, то кожна додаткова трубка вже попередньо зареєстрована на базі.





Якщо ви окремо придбали додаткову трубку, її слід зареєструвати на базі D1111, перш ніж застосовувати.

Реєстрація додаткової трубки

На базі:

1. Натисніть і потримайте  протягом 2 секунд до миготіння індикатора струму на базі. База перебуватиме у режимі реєстрації протягом 90 секунд.

На трубці:





1. Якщо трубка нова і на екрані відображається **Зареєструється**. Натисніть **Меню**. Прокрутіть  до **Реєстрація**. Натисніть **Вибір**.
Або
Якщо трубка вже зареєстрована на іншій базі, з'явиться екран очікування. Натисніть **Меню** і прокручіть  або  до **Реєстрація**, після чого натисніть **Вибір**.
2. **Реєстр. слух.** буде виділено. Натисніть **Вибір**.
3. З'являться бази. За необхідності прокручіть  або  до нової бази, на якій ви бажаєте зареєструвати свою трубку D1111 і натисніть **Вибір**.
4. Введіть PIN-код-код і натисніть **OK**. (Код по замовчуванню = 0000)
5. На екрані відобразиться **Пошук бази X** (де X - обраний номер бази), а потім **Трубку зареєстровано**.
Трубці автоматично призначається наступний із наявних номерів трубки.

Якщо реєстрація не відбулась з першого разу, повторіть процедуру ще раз, якщо вийшов час реєстрації бази.

Якщо на базі зареєстровано 5 трубок, то реєстрації не відбудеться. Слід зняти з реєстрації іншу трубку, перш ніж реєструвати нову.







Обирання бази

Якщо трубка D1111 зареєстрована на двох і більше базах, ви можете обирати, яку базу застосовувати.

1. Натисніть Меню і прокручіть  або  до Реєстрація, після чого натисніть Вибір.
2. Прокручіть  до Обирання бази і натисніть Вибір.
3. Відобразяться всі номери бази. (Використовується) додається до баз, на яких трубка була попередньо зареєстрована. Прокручіть  або , щоб вибрати бажану базу і натисніть Вибір.
4. На дисплеї з'явиться Пошук бази... Потім екран бази перейде до режиму очікування.

Скасування реєстрації трубки

Реєстрація однієї трубки скасовується іншою трубкою. Ви не можете скасувати реєстрацію трубки, що використовується.

1. Натисніть Меню і прокручіть  або  до Реєстрація, після чого натисніть Вибір.
2. Прокручіть  до Скас. Реєстрації і натисніть Вибір.
3. Введіть PIN-код-код і натисніть ОК. (Код по замовчуванню = 0000)
4. Прокручіть  або  для вибору трубки, з якої потрібно зняти реєстрацію і натисніть Вибір.
5. Натисніть Так для підтвердження або Ні - для скасування.
6. Натисніть Назад, щоб повернутись до попереднього рівня меню, або  - щоб повернутись до режиму очікування.

15. Довідка

Клавіатура не працює

- Чи правильно вставлені батареї?
- Перевірте правильність під'єднання блоку живлення.

Не чути звуку набору номера

- Чи ввімкнений кабель базової станції до телефонної розетки?
- Перевірте правильність під'єднання блоку живлення до базової станції і зарядного паристою трубки.
- Використовуйте лише телефонні кабелі із комплекту.

Неможливо набрати номер або отримати виклик

- Перевірте правильність під'єднання блоку живлення.
- Можливо, батареї слід зарядити.
- Чи був збій напруги? Якщо так, поставте трубку на базу на 10 секунд і спробуйте знову. Якщо все ще не працює, вийміть акумулятор і блок живлення на 10 хвилин, потім під'єднайте і спробуйте знову.

Не чути тону набору

- Слід переключити Спосіб набору з тонального на імпульсний, див. стор. 21.
- Якщо ви під'єднані до комутатора, перевірте, чи потрібно набрати код доступу.

Трубка не дзвонить

- Гучність дзвінка, можливо, вимкнено, див. стор. 18.
- Перевірте правильність під'єднання блоку живлення.
- Перевірте, чи під'єднаний телефонний провід.
- Переконайтесь, що трубка зареєстрована на базі, див. стор. 40.

Порожній дисплей

- Можливо, батареї розряджені, несправні або невірно вставлені. Зарядіть або замініть батареї.

Миготить зображення

- Переконайтесь, що трубка зареєстрована на базі, див. стор. 40.
- Перевірте правильність під'єднання блоку живлення.
- Перевірте, чи знаходиться трубка в радіусі дії бази.

- Батареї розряджені, поставте трубка на базу/зарядний пристрій, щоб зарядити.

Зображення не прокручується.

- Спробуйте очистити контакти підзарядки.
- Перевірте правильність під'єднання блоку живлення.

Після натискання чути сигнал "зайнято".

- Перевірте, чи знаходиться трубка в радіусі дії бази.
- Можливо, лінія зайнята іншою трубкою, зареєстрованою на базі D1111.

На автовідповідач не записуються повідомлення

- Можливо, заповнена пам'ять. Відтворення і видалення повідомлень. див. стор. 33.

На повідомленнях автовідповідача неправильна дата і час

- Чи установлювали ви дату і час? Див. стор. 24.

Не визначається номер/ім'я абонента

- Чи оформили ви підписку на послугу визначення номера у свого провайдера зв'язку? Див. стор. 26.
- Можливо, абонент приховав свій номер.
- У вашому телефоні не знайдено відповідного імені/номера. Перевірте, чи ви зберегли номер із кодом набору.

Не могу зареєструвати трубку на базі

- Ви можете зареєструвати до 5 трубок на базі D1111, ви також можете зареєструвати трубку D1111 на 4 базах максимум. Перевірте, чи не перевищили ви лімітів.
- Перевірте, чи правильно введений номер PIN (стандартний PIN - 0000).
- Перевірте, чи знаходитесь ви на відстані хоча б одного метра від електричних приладів, щоб уникнути перешкод при реєстрації.

Базова станція не дзвонить, але світловий сигнал вмикається

- Чи правильно під'єднана телефонна лінія?
- Чи увімкнений дзвінок базової станції?
- Можливо, несправна лінія або розетка. Спробуйте скористатись іншою розеткою чи лінією.

У телефоні чи інших електричних приладах, що знаходяться поруч, чути дзвічки.

- Деколи телефон D1111 може перешкоджати іншому електричному обладнанню, якщо вони розміщені занадто близько один до одного. Для зменшення ризику перешкод рекомендується розміщувати телефон D1111 на відстані не менше 1 метра від електричних приладів або металевих перегородок. щоб уникнути перешкоджання.

Можливі проблеми з текстовими повідомленнями

Текстові повідомлення не надсилаються і на екрані відображається Повідомлення не відправлено

- Можливо, слід краще під'єднати лінію живлення або телефонну лінію. Перевірте, чи блок живлення базової станції під'єднаний до розетки струму та увімкнений, а також чи під'єднаний телефон до настінної телефонної розетки.
- Можливо, на лінії збій. Перевірте, чи працює телефонна лінія.
- Можливо, ви помилково видалили номер сервера. Детальніші інструкції щодо введення номера на стор. 38.

Текст не надсилається

- Номери сервісного центру відправки й отримання повідомлень попередньо програмуються. Якщо вам потрібно їх змінити, будь-ласка, зверніться до "Додавання або заміна номерів сервісного центру" на стор. 38 або зв'яжіться з провайдером послуги.

Текст не отримується

- Деякі оператори мережі вимагають відправити повідомлення перш ніж мати змогу отримувати їх Перше відправлене повідомлення реєструє вас у мережі для отримання текстових повідомлень.
- До лінії під'єднано більше одного пристрою для відправки повідомлень. Вийміть інші прилади.
- Перевірте правильність номера сервісного центру.

- Переконайтесь, що ви оформили підписку на послугу визначення номера і що вона активна. Ви можете перевірити це, відмітивши, чи ваш телефон відображає номер абонента при отриманні вхідного дзвінка.
- При застосуванні персональної зони користувача заповніться, що ви всім надали номер свого користувача, і що цей номер вводить в кінці вашого номера телефону при надсиланні текстового повідомлення.

Постійно чути зумер про помилку

- Ви кілька разів натиснули нерівну кнопку. Стежте за підказками на екрані або зверніться до інструкцій у цьому посібнику користувача.

16. Загальна інформація

ВАЖЛИВО

Цей пристрій не розрахований на здійснення екстрених викликів під час збою напруги. Для здійснення екстрених викликів скористайтесь додатковими настройками.

Цей товар розрахований на під'єднання до аналогової телефонної мережі загального користування і приватних комунікаторів України.

Інформація щодо безпеки та електромагнітної сумісності/несумісності

- Застосовуйте блоки живлення, сумісні з телефоном цієї серії. Використання неліцензованих блоків живлення позбавить вас права на гарантію і введе з ладу телефон.
- Використовуйте лише перевірені акумулятори, що постачаються в комплекті до телефону.
- Не відкривайте трубку чи базу (тільки для заміни батарей трубки). Від цього ви можете потрапити під удар напруги і т.ін.
- Радіосигнал між трубкою і базою може спричинити перешкоди аудіофону.
- Телефон може перешкоджати іншим електроприладам, наприклад, радіо і телевізорам, годинникам/будильникам і комп'ютерам, якщо вони розміщені занадто близько. Для зменшення ризику перешкод рекомендується розміщувати ці прилади на відстані не менше 1 метра один від одного.
- Всі батареї можуть зашкодити майну і/або нанести травми, такі як опіки, при торканні до провідникового матеріалу типу ювелірних виробів, ключів або ланцюжків. Провідникові матеріали можуть замикати електричне коло (коротке замикання) і сильно нагріватися. Будьте обережними у поводженні з використаними батареями, особливо тримаючи їх у кишені, гаманці або інших місцях разом із металічними предметами.
- Ніколи не кидайте батареї у вогонь. Це може спричинити вибух і/або викид високотоксичних хімікатів.
- Рекомендується, щоб ви проконсультувались у кваліфікованого експерта перед користуванням цього пристрою поблизу реанімаційного обладнання.

- Медичні прилади

- **Кардіостимулятори:** Асоціація передового медичного обладнання (AdvaMed) рекомендує тримати бездротовий прилад на відстані не менше 15 см від кардіостимулятора. Ці рекомендації відповідають рекомендаціям Управління по контролю за продуктами і ліками США.
- **Особам із кардіостимуляторами слід:**
 - ЗАВЖДИ тримати увімкнений бездротовий прилад на відстані більше 15 см від кардіостимуляторів.
 - Не носити бездротовий прилад у нагрудній кишені.
 - Прикладайте телефон до вуха, яке знаходиться даліше від кардіостимулятора, щоб звести до мінімуму ризик виникнення перешкод.
 - Негайно ВИМКНІТЬ бездротовий прилад при виникненні будь-якої підозри на перешкоджання роботі кардіостимулятора.
- **Слухові апарати**

Деякі цифрові бездротові радіоприлади можуть перешкоджати роботі слухових апаратів. У випадку таких перешкоджань зверніться до виробника вашого слухового апарата.
- **Інші медичні прилади**

При використанні будь-яких інших медичних приладів зверніться до виробника цього приладу, щоб визначити ступінь його захищеності від РЧ променів. Можливо, таку інформацію можна отримати у вашого лікаря.

Догляд

- Очищуйте трубку і базу (або зарядний пристрій) вологою (але не мокрою) ганчіркою чи антистатичною серветкою.
- Ніколи не користуйтеся побутовими засобами для миття, оскільки вони можуть пошкодити пристрій. Не використовуйте сухих ганчірок, оскільки це спричинить статичний розряд електрики.

Навколишнє середовище

- Не залишайте під прямими променями сонця.
- Трубка може нагріватися під час заряджання або протягом тривалої розмови. Це нормально. Однак, для уникнення пошкодження старовинних облицьованих меблів ми не рекомендуємо класти на них свій телефон.
- Не кладіть свій пристрій на коври чи інші волокнисті поверхні і стежте, щоб його поверхні мали доступ до вільного потоку повітря.
- Не занурюйте жодної частини телефону під воду і не використовуйте його у вологих приміщеннях, таких як ванна кімната.
- Не піддавайте свій пристрій вогню, вибуховим та іншим небезпечним речовинам.
- Існує невелика загроза пошкодження телефону внаслідок грози. Тому рекомендується під час грози вимикати телефонний шнур із розетки.

Інструкції щодо утилізації пристроїв

- **Директива Євросоюзу(ЄС) з утилізації електричного та електронного обладнання (WEEE).**

Директива Євросоюзу WEEE вимагає, щоб товари, що продаються в країнах ЄС, маркувались позначкою із перекресленою сміттевою корзиною на самому товарі (у деяких випадках - на упаковці). Як передбачено директивою WEEE, позначка у вигляді перекресленої сміттевої корзини означає, що користувачі у країнах ЄС не повинні утилізувати електронне й електричне обладнання разом із побутовим сміттям. Користувачі у країнах ЄС повинні звернутись до місцевого представника поставщика приладів або до сервісного центру, щоб дізнатись докладніше про систему збору сміття у своїй країні.
- Згідно Директиви з утилізації електроприладів (2002/96/EC), ці пристрої підлягають переробці із застосуванням найкращих технологій по переробці і відновленню з метою мінімізації впливу на навколишнє середовище, знешкодження шкідливих речовин і запобігання збільшенню сміттєзвалища.

Інструкції побутовим користувачам щодо утилізації пристроїв

Якщо пристрій вам більше не потрібен, вийміть із нього всі батареї та утилізуйте його згідно місцевих правил і регуляцій. За більш детальною інформацією зверніться до місцевої влади або до торговельної точки, де був придбаний цей пристрій.

Інструкції промисловим споживачам щодо утилізації пристроїв

Промисловим споживачам слід звернутись до своїх поставщиків і перевірити контрактні умови покупки та переконатись, що цей товар не утилізується разом з іншими побутовими відходами.

Інформація про гарантію

Авторизований продавець або роздрібник фірми Motorola, де ви придбали свою продукцію фірми Motorola, надає вам зобов'язання щодо надання гарантійного обслуговування.

Будь-ласка, надайте свій бездротовий телефон продавцю для гарантійного обслуговування. Не повертайте свій телефон на фірму Motorola. Щоб мати право на гарантійне обслуговування ви повинні пред'явити чек про покупку або інший доказ покупки із зазначенням дати її здійснення. На телефоні повинен бути чітко відображений серійний номер. Гарантія не розповсюджується на телефони із заміненими, витертими, знищеними чи нерозбірливими серійними номерами.

Гарантія не розповсюджується, якщо:

- Наявні дефекти чи пошкодження внаслідок неправильного користування телефоном або недотримання інструкцій, вказаних у цьому посібнику користувача.
- Наявні дефекти або пошкодження від внаслідок аварій чи недогляду.
- Наявні дефекти чи пошкодження від неправильного випробування, оперування, утримання, налаштування чи змін будь-яких типів.
- Наявні поломки чи пошкодження антен, якщо це не відбулося через використання неякісного матеріалу.

- Пристрої розібрані або відремонтовані таким чином, що це значно впливає на якість їх роботи, або перешкоджає перевірці дотримання умов гарантії.
- Наявні дефекти чи пошкодження у зв'язку із зоною дії.
- Наявні дефекти чи пошкодження внаслідок потрапляння вологи чи рідини.
- Наявні подряпини або пошкодження на пластиковій поверхні.
- Пристрої орендовані на тимчасовій основі.
- Проводився періодичний ремонт або заміна частин у процесі користування і зношування.

Технічна інформація

Скільки телефонів я можу мати?

Усе телефонне обладнання постачається із Коефіцієнтом еквівалентності пристрою (REN), що застосовується для підрахунку телефонів, які можна приєднати до телефонної лінії. REN телефону серії D1111 становить 1. Дозволяється сумарний REN 4.

Перевищення сумарного REN 4 може призвести до відсутності дзвінка. Якщо типи телефонів різні, то дзвінок не гарантований навіть, якщо REN становить менше 4.

Кожна додатково зареєстрована трубка і зарядний пристрій мають REN 0.

Радіо- і телекомунікаційне обладнання

Цей виріб призначений для використання в Україні для з'єднання з загальнодоступною телефонною мережею та відповідним комутатором.

Прилад задовольняє основним вимогам Директиви щодо радіо- і телекомунікаційного обладнання 1999/5/EC і Стандарту сумісності ICNIRP щодо впливу електромагнітних променів.

Декларація відповідності

Компанія Motorola стверджує, що цей пристрій відповідає основним вимогам й іншим положенням Директиви 1999/5/EC.

Декларація відповідності цього пристрою опублікована на Інтернет-сторінці:

<http://www.motorola.com/eu/radios/technicaldocumentation>

Підключення до комутатора

Цей продукт призначений для використання в Україні для під'єднання до мережі загального використання.

Введення паузи

Із деякими комутаторами після набору коду доступу вам слід деякий час зачекати, поки комутатор з'єднається із віддаленою лінією. У зв'язку з цим, вам слід ввести паузу у номер набору.

Натисніть і потримайте **▲**, щоб вставити паузу (P) до набору телефонного номера.

Введення паузи вам також може знадобитись під час збереження міжнародного номера або номера карточки.

Повторний виклик

Функція повторного виклику вам може знадобитися, якщо ви підключені до комутатора/приватної АТС. За детальнішою інформацією звертайтеся до свого провайдера послуг АТС.

17. Настінне кріплення

ВАЖЛИВО

Перед тим, як прикріпити свій телефон D1111 на стіну, перевірте її належним чином, щоб не просвердлити електропроводку або труби.

Перед свердлінням переконайтесь, що проводи живлення і телефонний кабель досягають до розеток.

1. Застосуйте ці шаблони для позначення місць свердління.
 - Щоб прикріпити базу на стіну, просвердліть у стіні дві дірки у горизонтальному напрямку на відстані 4.5 см одна від одної за допомогою 8 мм свердла.

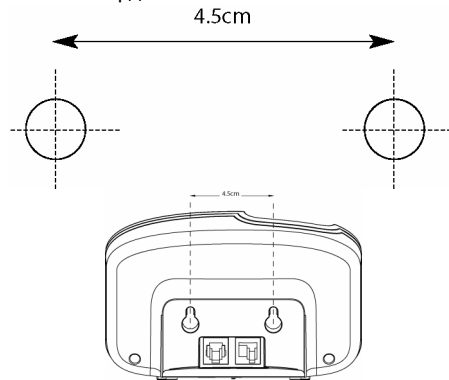

- Щоб прикріпити зарядний пристрій на стіну, просвердліть у стіні дві дірки у горизонтальному напрямку на відстані 3.2 см дна від одної за допомогою 8 мм свердла.

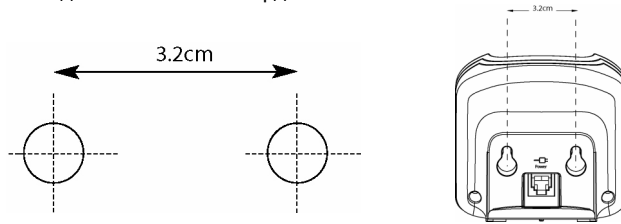

- За необхідності вставте дерев'яні пробки, потім пригвинтіть шурупи, залишаючи відступи від стіни близько 5 мм, за який зачіпатиметься телефон.

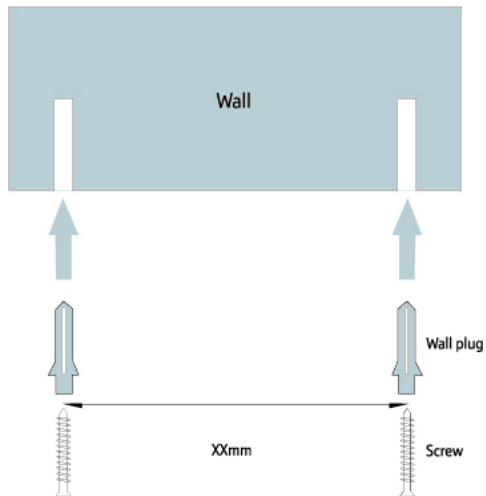

- Вийміть базу/зарядний пристрій із підставки і зачепіть отвори у задній частині бази за шурупи на стіні, легенько потягніть базу/зарядний пристрій донизу, щоб переконатись у надійності кріплення.



MOTOROLA

, the Stylized M Logo and all other trademarks indicated as such herein are trademarks of Motorola, Inc. © Reg. U.S. Pat. & Tm. Off.

© Motorola, Inc. 2008



Version 1 (12112008-UA)

