



MOTOROLA

Моторола D1010 серија

Дигитални бежични телефон са
секретарицом

Упозорење

*Користите само батерије које се пуне.
Пуните слушалицу 24 сата пре употребе.*

Добро дошли...

у свој нови дигитални бежични телефон Моторола D1011!

- Све су слушалице потпуно бежичне за лоцирање било где у домету.
- Именик са 100 имена и бројева.
- Копирање уноса из именика између других слушалица.
- Секретарица са временом снимања од 12 минута.
- "Приказати позив" показује ко вас зове и можете да видите детаље последњих 50 позивача на попису позива.¹
- Региструјте до 5 слушалица на једну базу и региструјте сваку слушалицу на 4 различите базе.
- Упутите унутрашње позиве, пренесите спољашње позиве, задржите тросмерни разговор између два унутрашња позивача и спољашњег позивача.

¹ Да би ове функције радиле, морате да се претплатите на услугу ваше мреже Приказати позив или Позив на чекању. Можда ћете морати да платите тромесечну чланарину.

Ова опрема није намењена хитним позивима када дође до нестанка електричне струје. Омогућите коришћење других средстава у хитним случајевима.

Ово упутство за коришћење нуди вам све информације које су вам потребне да бисте најбоље искористили телефон.

Пре првог позивања морате да подесите телефон. Следите једноставна упутства у делу "Почетак" на следећих неколико страна.

ВАЖНО

Користите само телефонску жицу коју сте добили у пакету.

Ова опрема није намењена хитним позивима када дође до нестанка електричне струје. Омогућите коришћење других средстава у хитним случајевима.

Имате све?

- Слушалица D1011
- D1011 база
- Водич за брзи старт
- Батерије које се пуне 2 x AAA NiMH
- Адаптер струје за базу
- Телефонска жица

Ако се купили вишеструко паковање D1011, имаћете и следеће додатке:

- Слушалица и пуњач D1011
- Батерије које се пуне 2 x AAA NiMH
- Адаптер струје за пуњач

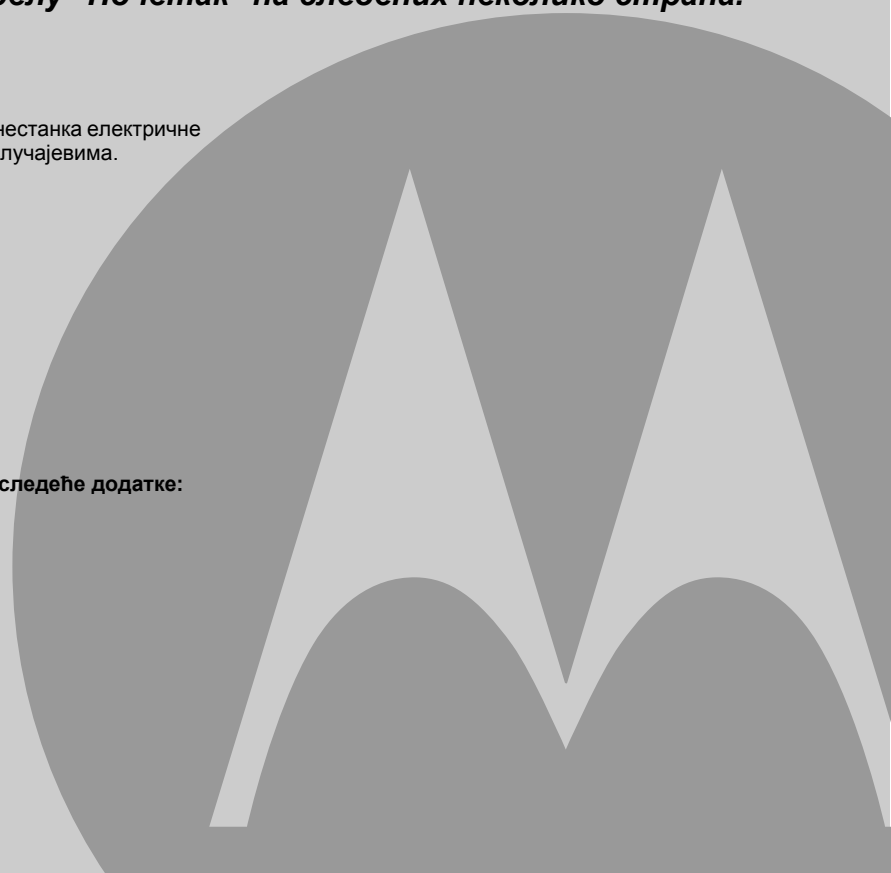

1. Почетак	6	Унос имена.....	16
Локација.....	6	Мапа са знаковима.....	16
Подешавање.....	6	Стављање паузе.....	16
Спајање велике базе.....	6	Преглед уноса.....	16
Спајање слушалице и пуњача (Само паковање од више комада).....	6	Уређивање уноса.....	17
Подешавање D1011.....	7	Брисање уноса.....	17
Екран добродошлице.....	7	Брисање свих уноса.....	17
Ручно подешавање датума и времена.....	8	Копирање именика у другу слушалицу.....	17
2. Упознавање телефона	8	Тастери за једно притискање.....	17
Преглед ваше слушалице.....	8	Бирање броја једним притиском.....	17
Екран на слушалици.....	9	Снимање уноса именика за бирање једним притиском.....	17
Преглед базе.....	10	Брисање бирања броја једним притиском.....	18
Кретање по менијима.....	11	5. Приказати позив и Листа позива	18
Мапа менија.....	12	Листа позива.....	18
3. Коришћење телефона	13	Приказ листе позива.....	19
Позиви.....	13	Позивање броја из листе позива.....	19
Позивање.....	13	Снимање броја са листе позива у именик.....	19
Позивање унапред.....	13	Брисање уноса са листе позива.....	19
Позивање једним тастером бројева од 1 до 9.....	13	Брисање целе листе позива.....	19
Позивање броја из именика.....	13	Понављање позива.....	19
Позивање броја из листе позива.....	13	Поновно бирање последњег броја.....	19
Одговарање на позив.....	13	Преглед и звање броја са листе за понављање позива.....	19
Подешавање јачине звука.....	13	Копирање броја поновног бирања у именик.....	19
Искључивање звука.....	14	Брисање уноса са листе за понављање позива.....	20
Завршетак позива.....	14	Брисање целе листе за понављање позива.....	20
Укључивање/искључивање слушалице.....	14	6. Сат и аларм	20
Позивање другог спољашњег броја.....	14	Подешавање датума и времена.....	20
Интерком.....	14	Подешавање аларма.....	20
Позивање друге слушалице.....	14	Подешавање мелодије аларма.....	21
Пребацивање спољашњег позива на другу слушалицу.....	14	7. Личне поставке	21
Конференцијски позив са три особе.....	15	Тоновни слушалице.....	21
Говорна пошта.....	15	Јачина звона.....	21
Позовите услугу говорне поште.....	15	Звук звона.....	21
4. Именик	15	Звук групе.....	21
Погледајте и зовите уносе из именика.....	15	Укључивање и искључивање тонова тастера.....	22
Снимање уноса.....	15	Прво звоно.....	22

Име слушалице	22	Подешавање режима јављања	29
Аутоматски одговор	22	Снимање, слушање или брисање личне излазне поруке	29
Аутоматско прекидање	22	Поставке Секретарице	29
Језик екрана	23	Одгода звона	29
Укључивање и искључивање режима надзора	23	Даљински приступ	30
Режим надзора	23	Укључивање/искључивање даљинског приступа	30
Укључивање и искључивање позадинског светла	23	Скрининг позива	30
Закључавање тастатуре	23	Укључивање/искључивање скрининга позива слушалице	30
8. Унапребене поставке	24	Укључивање/искључивање скрининга позива базне станице	30
Време позива	24	Језик секретарице	31
Модел бирања	24	Приступ менију секретарице путем листе позива	31
Привремено пребацивање са пулсног на тонско бирање	24	Меморија је пуна	31
Забрана позива	24	10. Помоћ	31
Укључивање/искључивање забране позива	24	11. Опште информације	32
Подешавање броја за блокирање	24	Информације које се тичу безбедности и електромагнетних сметњи/компатибилности	32
Једноставан позив	24	Чишћење	33
Укључивање и искључивање једноставног позива	25	Животна средина	33
Подешавање броја за једноставан позив	25	Упутство за одстрањивање апарата	33
Звање са једноставним позивом	25	Гаранција	34
Регистрација	25	R&TTE	34
Регистрација слушалице	25	Декларација о усаглашености	34
Избор базе	25	Прикључивање на мануелни комутатор	34
Одјава слушалице	26	Стављање паузе	34
ПИН	26	Поновно позивање	35
Ресетовање	26	12. Монтирање на зид	35
Подразумеване поставке	26		
Аутоматски префикс	27		
Земља	27		
Наметање	27		
ЕКО режим	27		
9. Коришћење секретарице	28		
Контролни тастери секретарице D1011 базе	28		
Укључивање/искључивање	28		
Слушање порука	28		
Брисање свих порука	28		
Снимање мемо	29		
Излазне поруке	29		
Јављање и снимање	29		
Само јављање	29		

1. Почетак

УПОЗОРЕЉЕ

Немојте стављати D1011 у купатило или на друга влажна подручја.

Локација



Базу D1011 морате да поставите највише 2 метра од главне утичнице за струју и утичнице за телефон тако да имате довољно кабла.

Проверите да је база удаљена од осталих електричних апарата бар 1 метар како би се избегло мешање сигнала. Ваш D1011 функционише слањем радио сигнала између слушалице и базе. Јачина сигнала зависи од места где се налази база. Постављање апарата на што више место омогућава бољи сигнал.

ДОМЕТСЛУШАЛИЦЕ

D1011 напољу има домет од 300 метара када постоји јасна линија између базе и слушалице. Све препреке између базе и слушалице смањуће домет. Када је база у кући, а слушалица напољу или у кући, домет је углавном до 50 метара. Дебели камени зидови значајно утичу на домет.

ЈАЧИНА СИГНАЛА

Икона  на слушалици означава када сте у домету. Када сте изван домета базе, екран приказује ТРАЖЕЊЕ и  светлуца.

Ако телефонирате, веза ће се прекинути ако слушалицу померите ван домета базе. Вратите се у домет. Слушалица се аутоматски спаја са базом.

Подешавање

ВАЖНО

База апарата мора бити стално укључена у струју. Не повезивати телефонску жицу са утичницом на зиду док се слушалица у потпуности не напуни. Користити само оне електричне и телефонске каблове који су добијени у пакету са апаратом.

КОЈУ АДАПМЕР СМРУЈЕ?

Адаптер струје са провидним конектором намењен је бази, а адаптер струје са црвеним конектором намењен је пуњачу.

Спајање велике базе

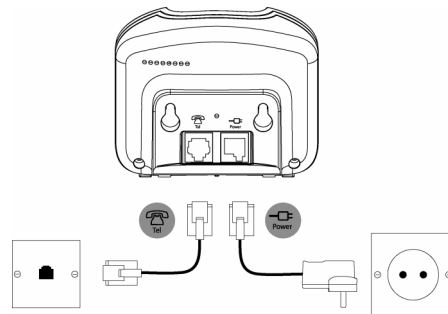



Прикључите кабл за напајање са провидним конектором у прикључницу са ознаком  на доњој страни базе, а други крај кабла укључите у утичницу на зиду и укључите напајање.

Спајање слушалице и пуњача (Само паковање од више комада)

Ако сте купили вишеструко паковање, овај процес је потребно да обавите за све слушалице и пуњаче:

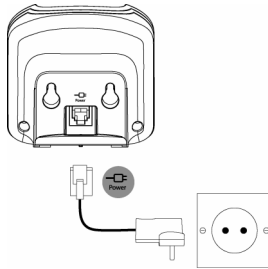
1. Прикључите кабл за напајање са црвеним конектором у прикључницу са ознаком  на доњој страни пуњача.



2. Ставите 2 x AAA NiMH батерије у слушалицу. Затим гурните поклопац назад на место.
3. Ставите слушалицу на пуњач и пуните најмање 24 сата. Када је слушалица до краја напуњена, икона , означава да је скроз напуњена.
4. Када је слушалица потпуно напуњена, након 24 сата укључите кабл телефонске линије из велике базе у телефонску утичницу на зиду.

ВАЖНО

Упозорење! Користите само батерије које се пуне. Ако користите батерије које се не пуне приказаће се УПОЗОРЕЊЕ и пуњење се зауставља. Замените батеријама које се пуне.

УПОЗОРЕЊЕ ДА ЈЕ БАТЕРИЈА СКОРО ПРАЗНА

Ако икона , светлица на екрану, мораћете да напуните слушалицу пре него што можете поново да је користите.

За време пуњења икона , окретаће се на екрану.

РАД БАТЕРИЈЕ

У идеалним условима скроз напуњене батерије требале би да трају око 10 сати разговора или 100 сати у стању приправности након једног пуњења.

Имајте у виду да нове батерије немају пун капацитет све док се не користе неколико дана.

Да би батерије биле у најбољем стању, оставите слушалицу изван базе неколико сати.





Пражњење батерија најмање једном недељно помаже им да трају што дуже.

Капацитет батерија које се пуне смањује се са временом како се троше, чиме добијају краће време за разговор/приправност. На крају ћете морати да их замените.

Након што први пут напуните слушалицу, следеће време пуњења износи око 6 до 8 сати сваки дан. Батерије и слушалица се могу загрејати за време пуњења. Ово је нормално.

Подешавање D1011

Екран добродошлице

1. **ДОБРО ДОШЛИ** се појављује и померањем можете видети исту реч на различитим језицима. Притисните . Име земље се појављује на екрану.
2. Померите  или  на вашу земљу и притисните . **ПОТВРДИТИ?** се појављује на екрану.
3. Притисните **ОК** да бисте потврдили избор. Слушалица и база ће се ресетовати да би читали тачне поставке. Приказује се екран приправности, а телефон је спреман за употребу.

И даље можете примати и звати без потребе да бирате земљу или оператера, али екран добродошлице појављиваће се све док не подесите поставке земље за телефон.







Датум и време

Ако сте се преплатили на услугу ваше мреже Приказати позив, слушалица аутоматски бележи датум и време сваког позива.

Датум и време снимају се са сваком примљеном поруком на секретарици.

Ако немате услугу Приказати позив, датум и време можете подесити ручно.

Ручно подешавање датума и времена

1. Притисните  и померите  на САТ/АЛАРМ. Притисните . Екран показује ДАТУМ&ВРЕМЕ, затим притисните .
2. Унесите датум користећи формат ДД/ММ, на пример 04/08 за 4. август.
3. Притисните  и унесите време користећи формат од 24 сата НН:ММ, на пример, 14:45 за 2:45 поподне.
4. Притисните  да бисте потврдили или  да бисте се вратили на стање приправности.

Ваш телефон D1011 је сада спреман за употребу.

2. Упознавање телефона

Преглед ваше слушалице

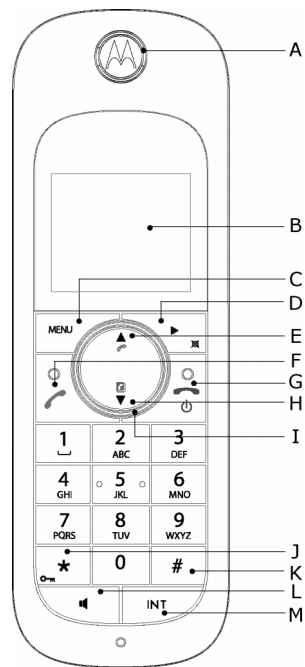

A Слушалица

B Екран

Погледајте страна 9 за преглед икона на заслону.

С Тастер менија

Приступите главном менију. Изаберите опције приказане на екрану. Потврдите опцију менија – ОК се приказује на екрану.

Д Понављање позива/Кретање удесно /Брисање Искључивање тона

Отворите листу за понављање позива. Померите се удесно. Избришите знакове на екрану када уносите имена и бројеве. Искључивање/укључивање микрофона за време позива. Повратак на претходни ниво менија – ВАСК(НАЗАД) се приказује на екрану.

Е Евиденција позива / Кретање према горе / Појачавање звука

Отворите евиденцију позива. Померајте се кроз листе и поставке. Појачавање гласноће микрофона на слушалици за време позива.

Ф Разговор / Позив

Упутите или одговорите на позив. Користите функције за поново позивање (Р).

Г Крај / Излазак / Искључивање/укључивање слушалице

Завршите позив. Када сте у менију, вратите се у стање приправности. Притисните и држите да бисте искључили (у стању приправности) или укључили слушалицу.

Н Именик / Кретање према доле/ Смањивање звука

Отворите именик. Померајте се кроз листе и поставке. Смањите гласноћу микрофона слушалице.

И Навигациони светлећи прстен

Светли када се телефон користи. Трепери да би назначио нови догађај, нпр. пропуштен позив.

Ј * / Закључавање тастатуре

Притисните и држите да бисте откључали/закључали тастатуру. За време позива притисните и држите да бисте се пребацили са пулног на тонско бирање. Бирајте звездицу.

К # / Звоно искључено / Пауза

Притисните и држите да бисте искључили или укључили звоно. За време позивања или снимања броја притисните и држите да бисте унели паузу (Р). Бирајте #.

Л Тастер звучника

Активирање и деактивирање звучника за време позива.

УПОЗОРЕЉЕ

Активација режима рада без физичког коришћења руку може изненада појачати гласноћу слушалице. Проверите да се слушалица не налази преблизу уха.







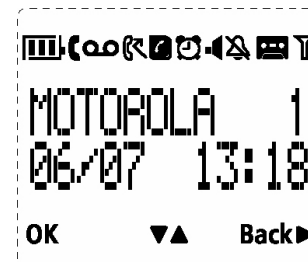

М Интерком (потребне су најмање 2 слушалице)

У стању приправности користите за унутрашње позиве. За време позива користите пренос на спољашњи позив на другу слушалицу.





Екран на слушалици



A Иконе на екрану

-  Укључено када се телефон користи.
Светлуцања када телефон звони.
-  Светлуцања када имате говорну пошту.
Искључено када немате говорну пошту.
-  Светлуцања када имате пропуштен позив или нови број на листи позива.
-  Именик је отворен.
-  Будилник је активиран.
-  Режим рада без физичког коришћења руку.
-  Звоно је искључено.
-  Секретарица је укључена. Искључено када је искључена секретарица. Светлуцања када имате нове поруке. Брза светлуцања када је меморија пуна.
-  На чекању када се слушалица налази на бази телефона или њеном домету. Светлуцања када се слушалица налази ван домета базе телефона.



Ниво електричне стује ваше батерије је отприлике одређен на следећи начин:

-  Батерија у целости напуњена.
-  Батерија делимично напуњена.
-  Батерија је скоро празна.
-  Батерија је готово празна. Икона батерије светлуца и емитује звук упозорења сваке минуте за време позива.

B Приказује се ОК

Притисните тастер  да бисте одабрали и потврдили поставку

C ▲▼ је приказано

Притисните  или  да бисте дошли до опција у менију, да бисте отворили именик или видели листу позива у стању приправности.

D ВАСК(НАЗАД) ► је приказано

Притисните  за повратак на претходну опцију менија, за отказивање радње или брисање знака.

Преглед базе

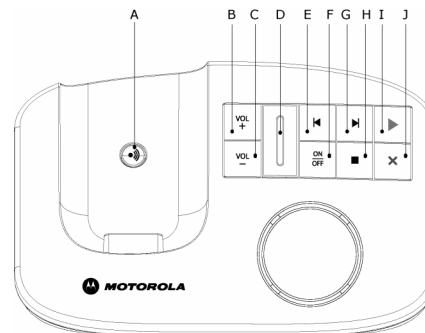

A Тастер за проналажење слушалице

Проналажење слушалице је користан начин за тражење изгубљених слушалица.

1. Притисните  на бази.
- *Звоне све слушалице.*

Притисните  поново да бисте отказали позив за проналажење слушалице или притисните било који тастер на слушалици да бисте зауставили позив за проналажење.

B Појачавање гласноће**C Смањивање гласноће****D LED**

Означава када је секретарица укључена или искључена и када имате поруке.

Статус

Укључен

Искључено

Дугачко, а затим кратко светлуцање

Једномерно светлуцање

Брзо светлуцање

Радња

Секретарица је укључена.

Секретарица је искључена.





Нове поруке

Снимање

Меморија је пуна

E Враћање назад**F Секретарица је укључена/искључена****G Кретање напред****H Заустављање****I Слушање****J Брисање****Кретање по менијима**

Основни кораци за кретање по менијима и опцијама на екрану.

1. На екрану приправности притисните  .
Отвара се главни мени.
2. Помоћу тастера  или  померајте се кроз мени.
3. Опције функцијских тастера **OK** и **ВАСК(НАЗАД)** се приказују.
Притисните  да бисте одабрали **OK** и отворили подмени или потврдили опцију.
Притисните **ВАСК(НАЗАД)** да бисте се вратили на претхони ниво менија, исправили знак или поништили радњу.
4. Притисните  за повратак у стање приправности.

Ако не притиснете ниједно дугме на слушалици током 15 секунди, екран се аутоматски враћа у стање приправности. Уједно се враћа у стање приправности и када слушалицу ставите на базу или пуњач.

Мапа менија

ИМЕНИК	САТ/АЛАРМ	ЛИЧНИ УНОС	УНАПРЕЂЕНО	СЕКРЕТАРИЦА
ДОДАЈ БРОЈ	ДАТУМ&ВРЕМЕ	ТОН СЛУШАЛ.	ВРЕМЕ ПОЗИВА	СЛУШАЈ
ПРИКАЖИ УНОС	ПОДЕСИ АЛАРМ	ЈАЧИНА ЗВОНА	МОД. БИРАЊА	ИЗБРИШИ СВЕ
<ИМЕ>	АЛАРМ ТОН	ЗВУК ЗВОНА	ЗАБРАНА ПОЗ.	МЕМО СНИМИ
УРЕДИ БРОЈ		ЗВУК ГРУПЕ	ЈЕД. ПОЗИВ	МОДЕЛ ОДГОВ.
ИЗБРИШИ СПИС		ТОН ТИПКЕ	РЕГИСТРАЦИЈА	ОДГ. ОН/ОФ
ИЗБРИШИ СВЕ		ПРВО ЗВОНО	ИЗБОР БАЗЕ	ОДГ. ПОСТАВИ
ДИРЕКТНА МЕМ		ИМЕ СЛУШАЛ.	РЕГИСТ. БАЗЕ	ОДГОДА ЗВОНА
ПР. ИЗ ИМЕН.*		АУТО. ОДГОВ.	ОДЈАВА	ДАЉИНСКИ
		АУТО. ПРЕК.	ПИН	ХС СКРИНИНГ
		ЈЕЗИК	РЕСЕТ. АПАРАТ	БС СКРИНИНГ
		РЕЖ.НАДЗОРА	ПРЕФИКС	ЈЕЗИК
		ПОЗАД. СВЕТ.	ИЗБОР ЗЕМЉЕ	
			НАМЕТАЊЕ	
			ЕКО РЕЖИМ	

*Ова опције доступна је само ако је на базу регистровано више од једне слушалице D1000.



3. Коришћење телефона

Позиви



Позивање

1. Притисните .
2. Бирајте телефонски број.





Позивање унапред

1. Унесите телефонски број (највише 24 броја). Ако погрешите, притисните .
2. Притисните  да бисте позвали број који сте унели.



Позивање једним тастером бројева од 1 до 9

1. Притисните и држите тастер од  до  док се не прикаже број и позовите.
- Ако нема снимљеног броја, чује се звучни сигнал.

Позивање броја из именика

1. Притисните . Приказује се први унос у именику.
2. Померите  или  на жељени унос.
3. Притисните  да бисте позвали број.





САВЕТ

Уместо померања за претраживање уноса у именику, притисните нумерички тастер који одговара првом слову уноса који желите да пронађете. На пример, притисните  и приказаће се унос који почиње словом А. Притисните  поново и приказаће се уноси који почињу словом Б и тако даље



Позивање броја из листе позива

БЕЛЕШКА

Да бисте могли да видите број позивача на листи позива, морате да се претплатите на услугу Идентификације долазећих позива. Погледајте “Листа позива” на страни 18 за више детаља.

1. Притисните  за приступање менију ЕВИД. ПОЗИВА. Можете да приступите опцијама ЛИСТА ПОЗИВА или СЕКРЕТАРИЦА. Притисните  за приступање менију ЛИСТА ПОЗИВА. Приказује се први унос на листи позива.
2. Померите  или  на жељени унос.
3. Притисните  да бисте позвали број.

Одговарање на позив

1. Када телефон звони и  светлуца на екрану, притисните  или притисните  да бисте одговорили на позив путем звучника.

УПОЗОРЕЉЕ

Када телефон звони, немојте држати слушалицу превише близу уха јер то може оштетити слух. Активација режима рада без физичког коришћења руку може изненада појачати гласноћу слушалице. Проверите да се слушалица не налази преблизу уха.

БЕЛЕШКА

Ако сте се претплатили на услугу Идентитет позива своје мреже и доделили сте број позивача ВИП групу, детаљи позива приказују се пре него што телефон почне да звони (погледајте “Снимање уноса” на страни 15 и “Звук групе” на страни 21). Можете подесити телефон за одређено звоно чим примите позив, а када се прикаже идентитет позивача додењено звоно почеће да звони. Погледајте “Прво звоно” на страни 22.



САВЕТ

Ако је укључен режим Аутоматског одговора (погледајте страна 22), подигните слушалицу из базе да бисте одговорили на позив. Подразумевана поставка је Укључено.

БЕЛЕШКА

Долазећи позив има приоритет над свим осталим догађајима. Када телефон звони, остале операције које су у току прекидају се (као што су подешавање телефона, кретање по менију итд.).

Подешавање јачине звука

1. За време позива притисните  или  да бисте подесили гласноћу звука слушалице или звучника.
- На екрану слушалице приказује се ниво.

Искључивање звука

Искључите звук микрофона тако да можете да разговарате са неким у соби, а да вас позивач не чује.

1. Током позив притисните .
- Искључује се звук микрофона.

2. Притисните  поново да бисте укључили микрофон.

Завршетак позива

1. Притисните .

Када прекинете везу, приказује се трајање позива током 5 секунди.

БЕЛЕШКА

Ако је укључено аутоматско прекидање (погледајте страна 22), ставите слушалицу на базу да бисте прекинули позив.







Подразумевана поставка је УКЉУЧЕНО.

Укључивање/искључивање слушалице

1. Притисните и држите  док се слушалица не искључи.
2. Поново притисните и држите  да бисте укључили слушалицу.

Позивање другог спољашњег броја



Ставите спољашњи позив на чекање да бисте бирали други спољашњи број. Затим можете да пребацујете између два позивача или задржите тросмерни конференцијски позив.

1. Током позива притисните . Померите  до ЗАПОЧ.2.ПОЗ..
2. Притисните .
- Екран приказује ПОЗИВАЊЕ R.
3. Унесите други број.
4. Када други позивач одговори, притисните  да бисте отворили мени са опцијама:
КОНФЕРЕНЦИЈА – притисните  да бисте покренули тросмерни разговор са спољашњим позивачем и унутрашњим позивачем.
ЗАМ. ПОЗИВЕ – притисните  за мењање између два позивача.
5. Притисните  да бисте прекинули везу.

Интерком

Ова функција је доступна само када постоје најмање 2 регистроване слушалице. Омогућава вам да упућујете унутрашње позиве, пребацујете спољашње позиве са једне на другу слушалицу и да користите опцију конференције.





Позивање друге слушалице

1. Притисните .
 - Ако имате две слушалице, друга слушалица се аутоматски позива.
 - Ако је на базу регистровано бише од две слушалице, приказују се њихови бројеви, на пример 2345*. Унесите број слушалице коју желите да позовете или притисните  за позивање свих слушалица.
2. Притисните  да бисте прекинули везу.





БЕЛЕШКА

Ако слушалица не припада домету D1000/1010, ова функција можда неће бити доступна.

Пребацивање спољашњег позива на другу слушалицу

1. Током спољашњег позив притисните .
 - Позивач се ставља на чекање.
2. Унесите број слушалице коју желите да позовете или притисните  за позивање свих слушалица.
 - Ако имате само две слушалице, друга слушалица се аутоматски позива.
3. Када друга слушалица одговори на позив, најавите позивача па притисните  да бисте пренели позив. Ако друга слушалица не одговори, притисните  да бисте поново разговарали са позивачем.

Конференцијски позив са три особе

1. Током спољашњег позив притисните .
- *Позивач се ставља на чекање.*
2. Унесите број слушалице коју желите да позовете или притисните  за позивање свих слушалица.
- *Ако имате само две слушалице, друга слушалица се аутоматски позива.*
3. Када друга слушалица одговори на позив, најавите позив па притисните  да бисте спојили оба позива. Ако друга слушалица не одговори, притисните  да бисте поново разговарали са позивачем.
4. Притисните  да бисте прекинули везу.



Говорна пошта

Ако сте се претплатили на услугу говорне поште (ако је доступна), D1011 приказује **00** када имате нову поруку. У зависности од земље и услугама мреже, број говорне поште можете да унапред снимите у слушалици тако да га позивате притискањем једног тастера, .

БЕЛЕШКА

Број говорне поште се унапред снима само ако земља у којој је телефон купљен нуди услугу говорне поште. Ако се број говорне поште не снимити унапред, можете да додате број или препишете преко постојећег снимљеног броја. Погледајте страна 17.

Позовите услугу говорне поште

1. Притисните и држите .
- *Број се приказује и позива. Следите говорна упутства да бисте преслушали, снимили или избрисали поруке.*
Или
Ако се на листи позива прикаже **00**, притисните  да бисте звали број говорне поште.

БЕЛЕШКА

Можете да искључите икону **00**. Када прегледавате Евиденцију позива, притисните и држите .









4. Именик

Именик слушалице D1011 може да спреми до 100 имена и бројева.









БЕЛЕШКА

Бројеви могу да имају највише 24 бројке, а имена до 12 знакова. Уноси се снимају абecedним редом.

Погледајте и зовите уносе из именика

1. Притисните . *Екран приказује први унос.*
2. Померите  или  на жељени унос.
Или
Да бисте претраживали абecedним редом, притисните  па притисните тастер са првим словом имена, на пример, ако име почиње са Н, двапут притисните .
- *Екран приказује први унос који почиње са Н. Ако је потребно, притисните  или  да бисте дошли до тачног уноса.*
3. Притисните  да бисте позвали приказани број.

Снимање уноса

1. Притисните . **ИМЕНИК** се приказује.
2. Притисните . **ДОДАЈ БРОЈ** се приказује.
3. Притисните . **УНЕСИ ИМЕ** се приказује.
4. Унесите име и притисните .
5. Унесите број. Притисните  за снимање. Притисните  или  да бисте изабрали **НЕМА ГРУПЕ**, **ГРУПА А**, **В** или **С** и притисните  за потврду.
6. Притисните  за повратак у стање приправности.

БЕЛЕШКА

Одређеним групама можете да доделите појединачне контакте. На пример, Група А садржи телефонске бројеве свих ваших колега. Тој групи можете да доделите и одређени звук звона (погледајте “Звук групе” на страни 21). Ову функцију можете да користите само ако сте се претплатили на услугу Идентификације долазећих позива код оператера. Ако је то слушај, сваки пут када вас зове неко из те групе чућете одређено звоно за ту групу.

БЕЛЕШКА

Откажите спремање уноса тако да притиснете  било када за време процеса.

Унос имена

Помоћу алфанумеричке тастатуре унесите имена у именик.

На пример, да бисте унели име PAUL,



P Притисните  једном

A Притисните  једном

U Притисните  двапут

L Притисните  трипут











Да бисте уписали размак, притисните 

Притисните  за брисање знака или притисните и држите  за брисање свих знакова.

Ако је језик екрана English, Français или Deutsch, пратите мапу са знаковима како је доле приказана:

Мапа са знаковима

Помоћу тастатуре унесите имена и знакове.

	Размак	1	-	<	>	*
	A	B	C	2		
	D	E	F	3		
	G	H	I	4		
	J	K	L	5		
	M	N	O	6		
	P	Q	R	S	7	
	T	U	V	8	?	
	W	X	Y	Z	9	
	0	-	/	\	#	+

Ако је језик екрана Русский, Українська, Български и Хрватски, ово је мапа за знакове:

	Размак	1	-	<	>	*
	A	Б	В	Г		
	Д	Е	Ж	З		
	И	Й	К	Л		
	М	Н	О	П		
	Р	С	Т	У		
	Ф	Х	Ц	Ч		
	Ш	Щ	Ъ	Ы		
	Ь	Э	Ю	Я		
	0	-	/	\	#	+







Стављање паузе

Ако је D1011 прикључен на мануелни комутатор, можда ћете морати да унесете паузу у снимљени број. То мануелном комутатору даје време да добије спољашњу линију. Пауза се снима након приступног кода мануелног комутатора (на пример, 9)







- Када снимате број, притисните и држите  док се на екрану не прикаже П. Тада можете да наставите да снимате телефонски број.

Преглед уноса













У стању приправности:

- Притисните .
- Унесите прво слово имена да бисте тражили по абecedном реду, а затим померите  или  на тачан унос. Приказује се име.
- Притисните  да бисте приказали број. Ако има више од 12 бројева, притисните  поново да бисте видели остатак броја.
- Притисните  за повратак у стање приправности.







За време позива:

1. Двапут притисните  да бисте отворили мени именика.
2. Унесите прво слово жељеног имена, а затим померите  или  на тачно име. Притисните  да бисте приказали број. Ако има више од 12 бројева, притисните  поново да бисте видели остатак броја.
3. Притисните  да бисте отказали екран са имеником.
4. Притисните  поново да бисте прекинули позив.





Уређивање уноса

1. Притисните .
2. Померите  или  на унос који желите да уредите и притисните . **УРЕДИ БРОЈ** се приказује. Притисните  поново.
3. Уредите име и притисните  за потврду. Помоћу  бришите знакове.
4. Притисните  и уредите број.
5. Притисните  да бисте потврдили избор.
6. Померите  или  да бисте одабрали **НЕМА ГРУПЕ**, **ГРУПА А**, **В** или **С** и притисните  за потврду.
7. Притисните  за повратак у стање приправности.







Брисање уноса

1. Притисните .
2. Померите се на унос који желите да обришете и притисните .
3. Померите  на **ИЗБРИШИ СПИС** и притисните .
4. Екран приказује **ПОТВРДИТИ?**. Притисните .
5. Притисните  за повратак у стање приправности.



Брисање свих уноса

1. Притисните  двапут.
2. Померите  на **ИЗБРИШИ СВЕ** и притисните .
3. Екран приказује **ПОТВРДИТИ?**. Притисните .
4. Притисните  за повратак у стање приправности.

Копирање именика у другу слушалицу

1. Притисните  двапут.
2. Померите  на **ПР. ИЗ ИМЕН.** и притисните .
3. Померите  или  на број слушалице у који желите да копирате именик. Притисните .



На слушалици која прима:

1. **ТРАНСФЕР ИЗ: СЛУШАЛИЦЕ X** (где X представља број слушалице која шаље податке) се приказује. Притисните  да бисте почели копирање.
2. Када се на обе слушалице прикаже **ЗАВРШЕНО!**, притисните  за повратак у стање приправности.



БЕЛЕШКА

Неће се копирати име и број који већ постоје снимљени на слушалици која прима податка.









Тастери за једно притискање





Тастери од  до  омогућавају вам да притиском једног тастера позовете уносе снимљене у именику.

Бирање броја једним притиском













1. Притисните и држите неки тастер од  до .
- Број се приказује и позива.
2. Притисните  отказивање позива и повратак у стање приправности.

Снимање уноса именика за бирање једним притиском

1. Притисните  двапут.
2. Померите  на **ДИРЕКТНА МЕМ** и притисните .
3. Померите  или  да бисте изабрали **ТАСТЕР 1 - 9** и притисните . Приказује се тренутни унос, ако постоји.
4. Поново притисните  да бисте отворили мени са опцијама.
5. Притисните  за **ДОДАЈ** уноса из именика.

6. Померите  или  на жељени унос. Притисните  да бисте потврдили унос или  да бисте се вратили у стање приправности.

Брисање бирања броја једним притиском

1. Свапут притисните  па померите  или  на ДИРЕКТНА МЕМ и притисните .
2. Померите  или  да бисте изабрали ТАСТЕР 1 - 9.
3. Притисните  да бисте приказали тренутни унос. Поново притисните  да бисте отворили мени са опцијама.
4. Померите  на ИЗБРИШИ и притисните .
5. Екран приказује ПОТВРДИТИ?. Притисните .
6. Притисните  за повратак у стање приправности.

5. Приказати позив и Листа позива

Ако сте се претплатили на Идентификација позива (ЦПИ) и ако идентитет позивача није сакривен, број позивача приказаће се заједно са датумом и временом позива (ако то нуди мрежа).

БЕЛЕШКА

- Ако је број позивача спремљен у вашем именуку заједно са именом, приказаће се и име.
- Ако телефонски број није доступан за долазеће позиве, слушалица приказује НЕДОСТУПАН.
- Информације о долазећим позивима разликују се у зависности од земље и оператера. Неки оператери могу наплаћивати претплату за услугу Идентификација позива.

Листа позива

Листа позива садржи детаље о пропуштеним и примљеним позивима. Детаљи садрже датум и време позива. Уноси се приказују хронолошким редоследом, са најновијим позивима на врху листе.









БЕЛЕШКА

- Када је листа позива пуна, нови позив замењује најстарији на листи.
- Евиденција примљених и пропуштених позива снима до 50 позива.
- Ако примите неколико позива са истог броја, на листи позива чува се само најновији позив.

Када имате пропуштене позиве (долазеће позиве на које нисте одговорили), икона  ће се приказати на екрану на свим слушалицама регистрованим на базу.

Ако се једна слушалица користи за приказ евиденције позива, икона на осталим слушалицама наставиће да светлуца (само за кориснике мултипакета).







Приказ листе позива

1. Притисните  да бисте отворили мени ЕВИД. ПОЗИВА и притисните  да бисте отворили ЛИСТА ПОЗИВА.
- Приказује се најновији снимљени број или име у именуку. Нови позиви означени су са иконом  која светлуца.
2. Померите  или  кроз евиденцију позива.
На крају евиденције чућете звучни сигнал.
Притисните  да бисте видели број. Ако број има више од 12 бројева, притисните  да бисте видели остатак броја.
3. Притисните  за повратак у стање приправности.













БЕЛЕШКА

Икона  престаје да светлуца када погледате све нове позиве.









Позивање броја из листе позива

1. Притисните  да бисте отворили мени ЕВИД. ПОЗИВА и притисните  да бисте отворили ЛИСТА ПОЗИВА.. Приказује се најновији позив.
2. Померите  или  на жељени унос.
3. Притисните  или  за позивање.







Снимање броја са листе позива у именик

1. Притисните  па . Приказује се најновији позив.
2. Померите  или  на жељени број.
3. Притисните . СПРЕМИ БРОЈ се појављује на екрану.
4. Притисните . УНЕСИ ИМЕ се приказује. Помоћу тастатуре унесите име.
5. Притисните  и приказује се број тако да корисник може да уреди број ако је то потребно и потребно је да притиснете  за снимање броја (чак и ако није уређен).
6. Притисните  или  да бисте изабрали НЕМА ГРУПЕ, ГРУПА А, В или С и притисните  за потврду.
7. Притисните  за потврду.
8. Притисните  за повратак у стање приправности.

Брисање уноса са листе позива

1. Притисните  па . Приказује се најновији позив.
2. Померите  или  на жељени број.
3. Притисните  и померите  на ИЗБРИШИ па притисните .
4. Екран приказује ПОТВРДИТИ?. Притисните  за потврду.
5. Притисните  за повратак у стање приправности.





Брисање целе листе позива

1. Притисните  па . Приказује се најновији позив.
2. Померите  на ИЗБРИШИ СВЕ и притисните .
3. Екран приказује ПОТВРДИТИ?. Притисните  за потврду.
Притисните  за повратак у стање приправности.





Понављање позива

D1011 вам омогућава понављање позива за последњих 10 бираних бројева. Бројеви могу имати највише 24 броја.







Поновно бирање последњег броја





1. Притисните . Приказује се последњи бирани број.
Ако број има више од 12 бројева, екран приказује  и курсор светлуца. Притисните  да бисте приказали остатак. Ако је број снимљен у Именуку, приказује се и име.
2. Притисните  за позивање.

Преглед и звање броја са листе за понављање позива









1. Притисните . Приказује се последњи бирани број.
Ако је потребно, померите  или  да бисте приказали жељени број.
2. Притисните  да бисте позвали број.

Копирање броја поновног бирања у именик







1. Притисните  и померите  или  на жељени унос.
2. Притисните .
3. Екран приказује СПРЕМИ БРОЈ. Притисните .
4. Унесите име и притисните .
5. Ако желите уредите број и притисните .

6. Притисните  или  да бисте изабрали НЕМА ГРУПЕ, ГРУПА А, В или С и притисните  за потврду.
7. Притисните  за повратак у стање приправности.

Брисање уноса са листе за понављање позива

1. Притисните . Померите  или  да бисте приказали жељени број.
2. Притисните  и померите  на **ИЗБРИШИ** па притисните .
3. Екран приказује **ПОТВРДИТИ?**. Притисните  да бисте потврдили па  да бисте се вратили на стање приправности.

Брисање целе листе за понављање позива







1. Притисните  па .
2. Померите  на **ИЗБРИШИ СВЕ** и притисните .
3. Екран приказује **ПОТВРДИТИ?**. Притисните  за потврду.
Притисните  за враћање у стање приправности.

6. Сат и аларм

Ако сте се претплатили на услугу Идентификације позива, време на вашем D1011 може да се подеси аутоматски приликом примања позива, што зависи од оператора.

Време можете да подесите или прилагодите помоћу менија Сат и аларм.











Подешавање датума и времена

1. Притисните  и померите  на **САТ/АЛАРМ**. Притисните . Екран показује **ДАТУМ & ВРЕМЕ**, затим притисните .
2. Унесите датум користећи формат **ДД/ММ**, на пример **04/08** за 4. август.
3. Притисните  и унесите време користећи формат од 24 сата **НН:ММ**, на пример **14:45** за 2:45 поподне.
4. Притисните  да бисте потврдили избор.
5. Притисните  за повратак у стање приправности.

БЕЛЕШКА

Датум и време се задржавају за време нестанка струке или када се батерије испразне.

Подешавање аларма

1. Притисните  и померите  на **САТ/АЛАРМ** па притисните .
2. Померите  на **САТ/АЛАРМ** и притисните .
3. Померите  или  на **ИСКЉУЧЕН**, **ЈЕДНОКРАТНО** или **ДНЕВНО** и притисните .
4. Ако одаберете **ЈЕДНОКРАТНО** или **ДНЕВНО**, унесите време у формату **24 сата ХХ - ММ**, на пример **14:45** за 2:45 поподне и притисните .
5. Притисните  за повратак у стање приправности. Када се аларм искључи, притисните било који тастер да бисте зауставили звоњење.









БЕЛЕШКА

Када је аларм укључен, приказује се икона .

Гласноћа звона аларма биће средња. АЛАРМ и  светлуцају на екрану.

Подешавање мелодије аларма

Постоје три мелодије аларма.

1. Притисните  и померите  на САТ/АЛАРМ. Притисните .
2. Померите  на АЛАРМ ТОН и притисните .
- Пуштају се мелодије.
3. Померите  или  и притисните .

7. Личне поставке

Тоновни слушалице

УПОЗОРЕЉЕ









Када телефон звони, немојте држати слушалицу превише близу уха јер то може оштетити слух.

Јачина звона

Одаберите: Звоно искљ., ниско, средње, високо, бучно и растуће (појачава се звук).











БЕЛЕШКА

Подразумевана поставка је Високо.

1. Притисните  и померите  на ЛИЧНИ УНОС па притисните .
2. Приказује се ТОН СЛУШАЛ.. Притисните .
3. Приказује се ЈАЧИНА ЗВОНА. Притисните .
4. Померите  или  да бисте подесили жељену јачину.
5. Притисните  да бисте снимили поставке.
6. Притисните  за повратак у стање приправности.

Звук звона













Одаберите неку од 10 мелодија звона.

1. Притисните  и померите  на ЛИЧНИ УНОС па притисните .
2. Приказује се ТОН СЛУШАЛ.. Притисните  и померите  на ЗВУК ЗВОНА. Притисните .
3. Притисните  или  да бисте одабрали тон звона.
- Пушта се пример звона.
4. Притисните  за потврду.
5. Притисните  за повратак у стање приправности.

Звук групе











Да бисте користили ову функцију, морате да се претплатите на услугу Идентификације долазећих позива. Овај мени омогућава вам да одаберете и подесите мелодије које ће се слушати када имате спољашњи позив од контакта чије име имате снимљено у именику и који је део групе. Свакој групи можете да доделите 1 мелодију.

Доступне су три групе имена (Групе А, В и С) које можете да организујете за своје контакте. Свакој групи можете да доделите посебну мелодију.

1. Притисните  и померите  на **ЛИЧНИ УНОС** па притисните .
2. Приказује се **ТОН СЛУШАЛ..** Притисните  и померите  на **ЗВУК ГРУПЕ**. Притисните .
3. Притисните  или  да бисте одабрали: **ГРУПА А, В или С**, па притисните .
4. Притисните  или  да бисте изабрали тон звона за групу и притисните .
5. Притисните  за повратак у стање приправности.











Укључивање и искључивање тонова тастера

Када притиснете тастер на слушалици чује се звучни сигнал. За сигнале можете да укључите или искључите.

1. Притисните  и померите  на **ЛИЧНИ УНОС** па притисните .
2. Приказује се **ТОН СЛУШАЛ..** Притисните  и померите  на **ТОН ТИПКЕ**. Притисните .
3. Померите  или  да бисте изабрали **УКЉУЧЕН** или **ИСКЉУЧЕН**.
4. Притисните  за потврду.
5. Притисните  за повратак у стање приправности.









Прво звоно

Ваш D1011 ће аутоматски открити Идентификацију позива (у зависности од претплате). Ако не желите да чујете звоно шре него што се прикаже идентификација позива, можете ручно да подесите **ПРВО ЗВОНО** на **ИСКЉУЧЕН**. Подразумевана поставка је **УКЉУЧЕНО**.

1. Притисните  и померите  на **ЛИЧНИ УНОС** па притисните .
2. Приказује се **ТОН СЛУШАЛ..** Притисните  и померите  на **ПРВО ЗВОНО**. Притисните .
3. Померите  или  да бисте изабрали **УКЉУЧЕН** или **ИСКЉУЧЕН**.
4. Притисните  за потврду.
5. Притисните  за повратак у стање приправности.

Име слушалице









Персонализујте слушалицу именом или локацијом, на пример Петар или Соба. Највише 10 знакова.

1. Притисните  и померите  на **ЛИЧНИ УНОС** па притисните .
2. Померите  на **ИМЕ СЛУШАЛ.** и притисните . *Приказује се име.*
3. Притисните  да бисте изабрали тренутно име.
4. Унесите име (највише 10 знакова) и притисните  за снимање.
5. Притисните  за повратак у стање приправности.

Аутоматски одговор









Ако је укључен режим Аутоматског одговора, можете да се јавите на позив тако што ћете подигнути слушалицу са базе или пуњача. Ако је режим искључен, морате притиснути  да бисте се јавили.

Подразумевана поставка је Укључено.

1. Притисните  и померите  на **ЛИЧНИ УНОС** па притисните .
2. Притисните  и да бисте **АУТО. ОДГОВ..** Притисните .
3. Померите  или  да бисте изабрали **УКЉУЧЕН** или **ИСКЉУЧЕН**.
4. Притисните  за потврду.
5. Притисните  за повратак у стање приправности.









Аутоматско прекидање

Ако је укључен режим Аутоматског прекидања, можете да прекинете позив тако што ћете ставити слушалицу на базу или пуњач. Ако је режим искључен, морате притиснути  да бисте прекинули позив. Подразумевана поставка је **УКЉУЧЕНО**.

1. Притисните  и померите  на **ЛИЧНИ УНОС** па притисните .
2. Притисните  и да бисте **АУТО. ПРЕК..** Притисните .
3. Померите  или  да бисте изабрали **УКЉУЧЕН** или **ИСКЉУЧЕН**.
4. Притисните  да бисте потврдили избор.
5. Притисните  за повратак у стање приправности.









Језик екрана

Можете да промените језик екрана.

1. Притисните  и померите  на **ЛИЧНИ УНОС** па притисните .
2. Померите  до **ЈЕЗИК**. Притисните .
3. Померите  или  да бисте одабрали жељени језик.
4. Притисните  за потврду.
5. Притисните  за повратак у стање приправности.

Укључивање и искључивање режима надзора

Оставите једну слушалицу у соби, а користите другу слушалицу да бисте слушали звукове из те собе.

1. Притисните  и померите  на **ЛИЧНИ УНОС** па притисните .
2. Померите  до **РЕЖ.НАДЗОРА**. Притисните .
3. Притисните  или  да бисте изабрали **УКЉУЧЕН** или **ИСКЉУЧЕН**.
4. Притисните  да бисте потврдили избор.

Када је реџим укључен, можете да оставите ову слушалицу у соби коју желите да ослушкујете. Само је микрофон укључен. Не може да вас чује нико у соби.

Режим надзора

1. Укључите поставку режима надзора и ставите слушалицу у собу.
2. На другој слушалици притисните  и унесите број слушалице коју користите као монитор собе. Из собе ћете чути звукове.









САВЕТ

Да бисте прекинули надгледање, притисните .

УПОЗОРЕЉЕ



Овај производ није намењен да се користи као уређај за надзор беба и није замена за надзор одраслих.

Укључивање и искључивање позадинског светла

1. Притисните  и померите  на **ЛИЧНИ УНОС** па притисните .
2. Померите  до **ПОЗАД. СВЕТ..** Притисните .
3. Притисните  или  да бисте изабрали **УКЉУЧЕН** или **ИСКЉУЧЕН**.
4. Притисните  да бисте потврдили избор.

Закључавање тастатуре

Спречава случајно позивање док носите слушалицу тако што закључава тастатуру.

1. Притисните и држите .
- Екран приказује **ТИПКЕ ЗАКЉ.**
2. Да бисте откључали слушалицу, поново притисните и држите .

БЕЛЕШКА









Нормално можете одговарати на позиве док је тастатура закључана.

8. Унапређене поставке

Ова је поставка корисна за приступање одређеним услугама мреже и PABX/мануелног комутатора.

Време позива

Подразумевано време позива за D1011 је прикладно за вашу земљу и оператора. Вероватно нећете морати да промените ову поставку, осим ако није другачије препоручено.









1. Притисните  и померите  на УНАПРЕЂЕНО па притисните .
2. Приказује ВРЕМЕ ПОЗИВА. Притисните .
3. Притисните  или  да бисте одабрали жељену поставку: КРАТКО, СРЕДЊЕ, ДУГО.
4. Притисните  да бисте потврдили избор.
5. Притисните  за повратак у стање приправности.

БЕЛЕШКА

Употреба D1011 слушалице не може се гарантовати на свим PABX.

Модел бирања

Подразумевано време бирања за D1011 је прикладно за вашу земљу и оператора. Вероватно нећете морати да промените ову поставку, осим ако није другачије препоручено.

1. Притисните  и померите  на УНАПРЕЂЕНО па притисните .
2. Померите  до МОД. БИРАЊА. Притисните .
3. Притисните  или  да бисте изабрали ТОН или ПУЛС.
4. Притисните  за потврду.
5. Притисните  за повратак у стање приправности.

Привремено пребацивање са пулног на тонско бирање

1. Притисните и држите .

Режим позивања промениће се из пулног у тонско за време трајања позива.

Забрана позива











Спречите звање одређених бројева са свог D1011 телефона. Снимите до четири одређена броја са највише 4 бројке - на пример, међународне или локалне префиксе.

Забрану позива можете да искључите или укључите.













БЕЛЕШКА

Ако укључите забрану позива, на екрану у стању приправности приказује се ЗАБР.УКЉ..

Укључивање/искључивање забране позива

1. Притисните  и померите  на УНАПРЕЂЕНО па притисните .
2. Померите  до ЗАБРАНА ПОЗ. . Притисните .
3. Унесите главни ПИН (подразумевана поставка је 0000) и притисните .
4. НАЧИН БЛОК. се појављује на екрану. Притисните .
5. Притисните  или  да бисте изабрали УКЉУЧЕН или ИСКЉУЧЕН. Притисните  за потврду .
6. Притисните  за повратак у стање приправности. Сада можете да подесите број (Погледајте доле).











Подешавање броја за блокирање

1. Притисните  и померите  на УНАПРЕЂЕНО па притисните .
2. Померите  до ЗАБРАНА ПОЗ. . Притисните .
3. Унесите главни ПИН (подразумевана поставка је 0000) и притисните .
4. Померите  до БЛОКИРАЈ БР.. Притисните .
5. Ако је потребно, померите  или  на следеће доступно место.
6. Притисните  и унесите број или префикс који желите да забраните. Притисните  за потврду.
7. Притисните  за повратак у стање приправности.

Једноставан позив

Када је активирана ова функција омогућава 7вање броја притискањем било ког тастера на слушалици (осим ). Ово је врло корисно за звање бројева хитних служби.



Укључивање и искључивање једноставног позива

1. Притисните  и померите  на УНАПРЕЂЕНО па притисните .
2. Померите  до ЈЕД. ПОЗИВ. Притисните .
3. Унесите главни ПИН (подразумевана поставка је 0000) и притисните .
4. ДЕЧЈИ МОДЕЛ се појављује на екрану. Притисните  па притисните  или  да бисте одабрали УКЉУЧЕН или ИСКЉУЧЕН. Притисните  за потврду.
5. Притисните  за повратак у стање приправности.











БЕЛЕШКА

Ако укључите опцију Једноставан позив, на екрану се у стању приправности приказује ЈЕД.ПОЗ.УКЉ..

Да бисте поново искључили једноставан позив:

1. Притисните .
2. ИСКЉУЧЕНО? се појављује на екрану. Притисните  да бисте потврдили избор.

Подешавање броја за једноставан позив

1. Притисните  и померите  на УНАПРЕЂЕНО па притисните .
2. Померите  до ЈЕД. ПОЗИВ. Притисните .
3. Унесите главни ПИН (подразумевана поставка је 0000) и притисните .
4. Померите  до БРОЈ. Притисните .
5. Унесите број. Притисните  да бисте потврдили избор.
6. Притисните  за повратак у стање приправности.

Звање са једноставним позивом

Када је једноставан број снимљен, а поставка дечјег позива укључена, притисните било који тастер (осим ) да бисте звали број.

БЕЛЕШКА

Када је једноставан позив укључен, и даље можете да се нормално јављате на долазеће позиве.

Регистрација

На једну базу станицу можете да региструјете до 5 слушалица. Додатне слушалице морате да региструјете на базу пре коришћења.











- Упутства која се налазе доле односе се на вашу слушалицу D1011. Ако желите да региструјете слушалицу другог произвођача, упутства се могу разликовати. У том случају обратите се произвођачу додатне слушалице.
- Пре регистрације или дерегистрације слушалица морате да имате главни ПИН. Подразумевани ПИН је 0000.

Регистрација слушалице

На бази:





1. Притисните и држите дугме  на бази најмање 3 секунде. База станица емитује звучни сигнал када је спремна да прихвати регистрацију. За регистрацију слушалице имате 90 секунди.



На слушалици:

1. Притисните  и померите  на УНАПРЕЂЕНО па притисните .
2. Померите  на РЕГИСТРАЦИЈА и притисните .
3. Ако је потребно, померите  или  да прикажете РЕГИСТ. БАЗЕ и притисните . БАЗА 1 2 3 4 се приказује и *регистровани број базе светлуца*. Унесите број базе на којој желите да региструјете своју слушалицу. Ако имате 1 базу станицу, притисните . Ако имате 2 базе станице, притисните  или  и тако даље.
4. Када екран прикаже ПИН----, унесите ПИН базе.
- *Када се слушалица региструје на бази, додељује јој се број слушалице.*









Избор базе

Своју D1011 слушалицу можете да региструјете на 4 базе. Након регистрације можете се пребацивати између база, на пример на базу код куће и на послу.

1. Притисните  и померите  на УНАПРЕЂЕНО па притисните .
2. Померите  на РЕГИСТРАЦИЈА и притисните .







3. **ИЗБОР БАЗЕ** се приказује. Притисните  .
- *Доступне базе се приказују, а тренутни број базе светлуца.*
4. Унесите број жељених база - 1, 2, 3 или 4 и притисните  .
- *Чуће се звучни сигнал када се база пронађе. Ако се не пронађе, екран приказује ОДЈАВА.*

Одјава слушалице

1. Притисните  и померите  на **УНАПРЕЂЕНО** па притисните  .
2. Померите  на **ОДЈАВА** и притисните  .
3. Унесите главни ПИН са 4 броја и притисните  .
- *Екран приказује регистроване бројеве слушалица.*
4. Померите  или  да бисте одабрали слушалицу коју желите да обришете и притисните  .
- *ОДЈАВА се приказује на екрану слушалице.*

ПИН

Главни ПИН са 4 броја користи се приликом регистрације или одјаве слушалице и приликом промене неких поставки D1011 слушалице. Подразумевана поставка је 0000. Овај ПИН можете да промените због веће безбедности.







1. Притисните  и померите  на **УНАПРЕЂЕНО** па притисните  .
2. Померите  до **ПИН**. Притисните  .
3. Унесите тренутни главни ПИН са 4 броја и притисните  .
(Подразумевана поставка је 0000).
4. Унесите нови ПИН и притисните  .

БЕЛЕШКА

Запишите свој ПИН. Ако га заборавите, мораћете да ресетујете производ.

Ресетовање

Ово ће ресетовати D1011 на подразумеване поставке.

1. Притисните  и померите  на **УНАПРЕЂЕНО** па притисните  .
2. Померите  до **РЕСЕТ. АПАРАТ**. Притисните  .
3. **ПОТВРДИТИ?** се појављује на екрану. Притисните  .

Белешка

Задржавају се уноси у именуку и нове поруке на секретарици. Након ресетовања, у зависности од земље, на екрану слушалице може да се прикаже поставка добродошлице.







Подразумеване поставке

Име слушалице	Слушалица
Тон типке	Укључен
Прво звоно	Укључен
Ауто. одгов.	Укључен
Ауто. прек.	Укључен
Звук звона	Мелодија 1
Јачина звона	Високо
Јачина слушалице	3
Именик	Непромењено
Евид. позива	Празно
Листа за понављање позива	Празно
Главни ПИН	0000
Закључавање тастатуре	Искључен
Сат	00:00
Аларм	Искључен
Мод. бирања*	Тон
Секретарица	Укључен
Модел одгов.	Одг. & снимки
Изразна порука	Предефинисан
Одгода звона	15 секунди
Даљински	Укључен
ХС скрининг	Искључен
БС скрининг	Укључен

* За руски је подразумевани режим звања Пулс.

Аутоматски префикс

D1011 можете подесити да утврди број за позивање и замени га другим бројем. Број за утврђивање може да има највише 5 бројева. Можете га заменити са највише 10 бројева.

1. Притисните  и померите  на **УНАПРЕЂЕНО** па притисните .
2. Померите  до **ПРЕФИКС**. Притисните .
3. **ОТКРИЈ БРОЈ** се приказује. Притисните .
4. Унесите број који желите да откријете и притисните .
5. Дођите до **ПРЕФИКС НБ** и притисните .
6. Унесите број са којим желите да га замените и притисните .
7. Притисните  за повратак у стање приправности.









Земља

Ако се преселите у другу земљу, телефон можете да подесите тако да је компатибилан са поставкама мреже у тој земљи.

БЕЛЕШКА

Ако погрешите за време избора режима добродошлице земље, земљу можете да ресетујете.









У зависности од земље ова опција може да се прикаже као **НЕДОСТУПАН** или се земља неће приказати.

1. Притисните  и померите  на **УНАПРЕЂЕНО** па притисните .
2. Померите  до **ИЗБОР ЗЕМЉЕ**. Притисните .
3. Унесите главни ПИН са 4 броја и притисните .
4. Померите  или  на жељену земљу.
5. Притисните  за потврду.

Наметање

За време спољашњег позива може му се придружити друга слушалица која је регистрована на базу, чиме се добија тросмерна конференција, тако што ћете притиснути .









Да бисте то омогућили, Наметање мора бити Укључено.

1. Притисните  и померите  на **УНАПРЕЂЕНО** па притисните .
2. Померите  до **НАМЕТАЊЕ**. Притисните .
3. Померите  или  на **УКЉУЧЕН** или **ИСКЉУЧЕН**.
4. Притисните  да бисте потврдили избор.
5. Притисните  за повратак у стање приправности.

ЕКО режим

Да бисте смањили ниво емитавања енергије, можете да одаберете уштеду енергије или ЕКО режим. Када је ЕКО режим подешен на **УКЉУЧЕН**, емитавање енергије базе биће смањено.

За постављање ЕКО режима на **УКЉУЧЕН** или **ИСКЉУЧЕН**:

1. Притисните , померите  на **УНАПРЕЂЕНО** и притисните .
2. Померите  на **ЕКО РЕЖИМ** и притисните .
3. Притисните  или  за означавање **УКЉУЧЕН** или **ИСКЉУЧЕН** па притисните  за потврду.
 - Чује се звучни сигнал потврде и екран слушалица приказује име слушалице и ЕКО РЕЖИМ.

БЕЛЕШКА

Када је ЕКО режим подешен на **УКЉУЧЕН**, смањује се домет слушалице.

9. Коришћење секретарице

Секретарица апарата D1011 снима неогворене позиве када се активира. Може снимити до 59 порука са максималном дужином снимања од 12 минута. Свака порука може бити дугачка 3 минуте. Ваше личне излазне поруке могу бити дугачке 1 минуту.

Контролни тастери секретарице D1011 базе

 Притисните да бисте укључили/искључили секретарицу

 Слушајте нове поруке

 Притисните за прекид слушања

 Пређите на следећу поруку за време слушања порука









 Поново слушајте тренутну поруку
Двапут притисните да бисте се вратили на претходну поруку

 Обришите тренутну поруку за време слушања порука
Дуго притисните да бисте обрисали све поруке када је ТАМ у стању приправности

 Појачајте јачину звучника за време слушања порука

 Смањите јачину звучника за време слушања порука







Укључивање/искључивање

1. Притисните , померите  или  на СЕКРЕТАРИЦА и притисните .
2. Померите  на ОДГ. ОН/ОФ и притисните .
3. Померите  или  да бисте приказали УКЉУЧЕН или ИСКЉУЧЕН.

4. Притисните  за потврду.









5. Притисните  за повратак у стање приправности.

Слушање порука

1. Притисните , померите  или  на СЕКРЕТАРИЦА и притисните . СЛУШАЈ се појављује на екрану.
2. Притисните  да бисте слушали нове поруке.
- Екран приказује број нових порука. Ако нема нових порука, пуштају се све снимљене поруке.
3. Притисните  да бисте приказали идентификацију позивача. Притисните  поново да бисте видели датум и време позива.

Белешка

Ако се нисте претплатили на услугу Идентификације долазећих позива, ова опција није доступна. То се односи и на мемо снимања.







4. За време слушања притисните  да бисте приказали листу опција. Помоћу тастера  или  мењајте опције:
 - ПОНОВИ – притисните  за понављање тренутне поруке
 - НАПРЕД – притисните  за слушање следеће поруке
 - НАЗАД – притисните  за слушање претходне поруке
 - ИЗБРИШИ – притисните  за брисање тренутне поруке
 - СПРЕМИ БРОЈ – притисните  за снимање броја, ако је доступан, у именику.

БЕЛЕШКА

Ако се нисте претплатили на услугу Идентификације долазећих позива, опција СПРЕМИ БРОЈ није доступна.

5. Притисните  за прекид слушања и повратак у стање приправности.

Брисање свих порука

1. Притисните , померите се до  СЕКРЕТАРИЦА и притисните .
2. Померите  на ИЗБРИШИ СВЕ и притисните .
3. Екран приказује ПОТВРДИТИ?. Притисните  за потврду.

Снимање мемо

Можете снимити мемо који се спрема на секретарици и пушта као обична порука.

1. Притисните  померите се до **СЕКРЕТАРИЦА** и притисните .
2. Померите  на **МЕМО СНИМИ** и притисните . Екран приказује **СНИМАЊЕ**.
3. Реците своју поруку. Притисните  да бисте прекинули снимање.

Излазне поруке

То је порука коју позивач чује на вашој секретарици. Постоје две унапред снимљене излазне поруке или можете снимити личну поруку.

Јављање и снимање











Позивач може да остави поруку. Унапред снимљена порука је *"Здраво, тренутно не могу да се јавим, оставите поруку након звучног сигнала"*.

Само јављање

















Позивач може одслушати вашу најаву, али не може оставити поруку. Унапред снимљена порука је *"Здраво, тренутно не могу да се јавим и не можете оставити поруку, па назовите касније"*.

Подешавање режима јављања

Подесите апарат на **ОДГ. & СНИМИ** или **САМО ОДГОВОР**.

1. Притисните  померите се до **СЕКРЕТАРИЦА** и притисните .
2. Померите  на **МОДЕЛ ОДГОВ.** и притисните .
- Приказује се *тренутни модел одговора*.
3. Померите  или  да бисте одабрали **ОДГ. & СНИМИ** или **САМО ОДГОВОР** и притисните .
4. Померите  или  да бисте приказали жељену врсту поруке: **ПЕРСОНАЛ.** за подешавање личне снимљене поруке или **ПРЕДЕФИНИСАН** за унапред снимљену поруку.
5. Притисните  да бисте потврдили избор.
Ако одаберете **ПЕРСОНАЛ.**, погледајте следећи одељак.

Снимање, слушање или брисање личне излазне поруке **ОДГ. & СНИМИ** позива позиваче да оставе поруку. **САМО ОДГОВОР** омогућава позивачу да одслуша вашу најаву, али не може оставити поруку.

1. Притисните  померите се до **СЕКРЕТАРИЦА** и притисните .
2. Померите  на **МОДЕЛ ОДГОВ.** и притисните .
3. Померите  или  да бисте одабрали **ОДГ. & СНИМИ** или **САМО ОДГОВОР** и притисните . Помоћу тастера  или  одаберите **ПЕРСОНАЛ.** и притисните .
4. **СЛУШАЈ** се појављује на екрану. Притисните .
- *Пушта се тренутна порука.*
 - Померите  да бисте одабрали **СНИМИ ОГМ** – притисните .
*Екран приказује **СНИМАЊЕ** и чује се звучни сигнал.* Реците своју поруку. Притисните  да бисте прекинули снимање.
 - **ИЗБРИШИ** - притисните . Аутоматски се враћа унапред снимљена порука.
5. Притисните  да бисте потврдили избор.









Поставке Секретарице

Одгода звона

Одаберите трајање звона пре него што секретарица одговори на позив. Одаберите 5/10/15/20/25/30 секунди или **ТОЛ СЕЈВЕР**.

БЕЛЕШКА

Ако је одабран **ТОЛ СЕЈВЕР**, тада:

- Ако имате нове поруке, телефон одговара након 10 секунди.
 - Ако немате нове поруке, телефон одговара након 20 секунди. Можете да прекинете позив и уштедите време и трошак позива.
 - Ако је меморија пуна, телефон одговара након 30 секунди само у режиму **САМО ОДГОВОР**.
1. Притисните  померите се до **СЕКРЕТАРИЦА** и притисните .
 2. Померите  на **ОДГ. ПОСТАВИ** и притисните .
 3. Приказује се **ОДГОДА ЗВОНА**. Притисните .
 4. Померите  или  да бисте изабрали 5/10/15/20/25/30 секунди или **ТОЛ СЕЈВЕР**.
 5. Притисните  да бисте потврдили избор.

Даљински приступ

Даљински приступ омогућује вам да рукујете секретарицом и преслушате поруке тако што ћете да назовете свој D1011 са другог телефона.

Подразумевана поставка је УКЉУЧЕНО.

1. Позовите свој D1011. Када чујете звучни сигнал излазне поруке, притисните #.
2. Унесите ПИН са 4 броја. Подразумевани ПИН је 0000.
- Чује се звучни сигнал потврде.









БЕЛЕШКА

Промените ову шифру ради веће безбедности и погледајте “ПИН” на страни 26.

3. Након што унесете ПИН који је горе наведен, помоћу тастатуре рукујте секретарицом апарата D1011:

Слушање порука	2
Слушање претходне поруке	1
Слушање следеће поруке	3
Брисање поруке коју слушате	6
Укључивање секретарице	7
Заустављање слушања	8
Искључивање секретарице	9

Укључивање/искључивање даљинског приступа

1. Притисните  померите се до **СЕКРЕТАРИЦА** и притисните .
2. Померите  на **ОДГ. ПОСТАВИ** и притисните .
3. Померите  на **ДАЉИНСКИ** и притисните .
4. Померите  или  да бисте изабрали **АКТИВНО** или **НЕАКТИВНО**.
5. Притисните  да бисте потврдили избор.



Скрининг позива

Користите слушалицу или звучник базе да бисте чули како позивач оставља поруку. Позив можете да игноришете или да се јавите.





Подразумеване поставке су следеће:

- ХС скрининг: Искључен
- БС скрининг: Укључен.









На слушалици:

1. Ако желите да прекинете поруку и јавите се на позив, притисните  или .









На бази:

1. Када позивач оставља поруку, притисните  или  да бисте подесили јачину звука.
2. Ако желите да прекинете поруку и јавите се на позив, притисните  или .

Укључивање/искључивање скрининга позива слушалице









1. Притисните  померите се до **СЕКРЕТАРИЦА** и притисните .
2. Померите  на **ОДГ. ПОСТАВИ** и притисните .
3. Дођите до **ХС СКРИНИНГ** и притисните .
4. Померите  или  да бисте изабрали **УКЉУЧЕН** или **ИСКЉУЧЕН**.
5. Притисните  да бисте потврдили избор.

Укључивање/искључивање скрининга позива базе станице



1. Притисните  померите се до **СЕКРЕТАРИЦА** и притисните .
2. Померите  на **ОДГ. ПОСТАВИ** и притисните .
3. Померите  на **БС СКРИНИНГ** и притисните .
4. Притисните  или  да бисте изабрали **УКЉУЧЕН** или **ИСКЉУЧЕН**.
5. Притисните  да бисте потврдили избор.





Језик секретарице

Можете да промените језик унапред снимљених излазних порука.

1. Притисните  померите се до  **СЕКРЕТАРИЦА** и притисните .
2. Померите  на **ОДГ. ПОСТАВИ** и притисните .
3. Дођите до **ЈЕЗИК** и притисните .
4. Померите  или  да бисте одабрали језик.
5. Притисните  да бисте потврдили избор.

Приступ менију секретарице путем листе позива

Када  светлуца да значи нове поруке, можете видети детаље позивача путем  или притисните  поново да бисте отишли на **СЕКРЕТАРИЦА** и слушали нове поруке.

1. Притисните , приказује се **ЛИСТА ПОЗИВА**.
2. Притисните , приказује се **СЕКРЕТАРИЦА**.
3. Притисните , приказује се **СЛУШАЈ**.
4. Притисните , слушалица пушта нове поруке. Када ослушате све поруке, слушалица се враћа у стање приправности.

БЕЛЕШКА

За време слушања поруке притисните  за повратак у стање приправности.

Меморија је пуна

Меморија је пуна ако је преостало мање од 15 секунди за снимање или до досегнута граница од 59 порука.

Када је меморија пуна:

- LED брзо светлуца.
-  брзо светлуца на екрану слушалице.
- Апарат се аутоматски пребацује на режим **САМО ОДГОВОР**.

Ако се меморија напуни док позивач оставља поруку, чуће се звучни сигнал и позив се прекида.

10. Помоћ

Пуњење

Икона  се не помера када се слушалица постави на базу телефона

- Лош контакт батерије – мало померити слушалицу
- Запљгане батерије - очистити контакт батерије тканином умоченом у алкохол
- Батерија је пуна - не треба је пунити

Позиви

Нема сигнала

- Нема струје - проверите прикључке. Ресетовање телефона: ископчајте и прикопчајте главне каблове
- Батерије су празне – пуните их најмање 24 сата
- Превише сте удаљени од базе – приближите јој се
- Погрешан телефонски кабл – користите телефонски кабл из паковања
- Адаптер (када је потребан) није спојен са телефонским каблом – спојите адаптер (када је потребан) са телефонским каблом

Лош квалитет звука

База је преблизу електричних апарата, армираних бетонских зидова или металних оквира врата – померите базу најмање један метар од електричних апарата

Икона светлуца

- Слушалица није регистрована на бази – региструјте слушалицу на базу
- Превише сте удаљени од базе – приближите јој се

Нема тона звона

- Тон звона није активан.
- Појачајте звоно.

Идентификација долазећих позива (ЦЛИ) не ради

Проверите вашу преплату са оператером

Именик

Не могу се снимити уноси именика

Именик је пун. Обришите унос да бисте ослободили меморију

Екран

Нема екрана

- Поново напуните или замените батерије.
- Прекинуте и поново повежите базу телефона са струјом.
- Ако LED није укључен, укључите и искључите основни доток струје за базу.

Регистрација

Није могуће регистровати другу слушалицу

- Дошли сте до максималних 5 слушалица.
- Екран приказује **ТРАЖЕЊЕ**. Да бисте регистровали нову слушалицу, морате да поништите регистрацију постојеће слушалице.

Сметње

Сметње на радију или телевизору

База или пуњач су превише близу. Удаљите их.

Секретарица

Секретарица не снима поруке

- Укључите секретарицу.
- Меморија је можда пуна. Ако јесте, морате да обришете неке поруке.
- Модел одговора можда је подешен на **САМО ОДГОВОР**. Промените модел у **ОДГ. & СНИМИ**.

Није могуће приступити даљински

- Удаљени приступ је можда искључен.
- Звучни сигнал се чује ако се унесе погрешан ПИН. Поново унесите ПИН.

Није могуће снимити излазну поруку

- Меморија је можда пуна. Ако јесте, морате да обришете неке поруке.

Секретарица се аутоматски зауставља

- Меморија је можда пуна. Ако јесте, морате да обришете неке поруке.
- Максимална дужина поруке је 3 минуте.

11. Опште информације

ВАЖНО

Ова опрема није намењена хитним позивима када дође до нестанка електричне струје. Омогућити коришћење других средстава у хитним случајевима.

Овај производ је намењен за повезивање на аналогне телефонске мреже и приватне централе Републике Србије.

Информације које се тичу безбедности и електромагнетних сметњи/компатибилности

- Користити само онај доток струје који одговара овом производу. Коришћење неовлашћеног дотока струје ће поништити вашу гаранцију и може оштетити телефон.
- Користити само одобрене батерије које се пуне.
- Не отварати слушалицу (осим приликом стављања батерија) или базу телефона. Можете бити изложени високом напону или другим ризицима.
- Радио сигнал између слушалице и базе телефона може утицати на слушне апарате.
- Радио сигнали вашег производа могу се мешати са сигнаlima осталих електричних апарата, нпр. ТВ и радио пријемника, сатева/будилника и компјутера ако се они поставе превише близу. Препоручује се да ваш производ поставите на удаљеност од најмање 1 метар од осталих апарата како бисте смањили ризик од мешања сигнала.
- Све батерије могу узроковати оштећење својине/или физичке озледе као што су опекотине ако проводни материјал као што је накит, кључеви, или огрлице дођу у контакт са изложеним прикључцима. Проводни материјал може затворити електрично коло (кратак спој) и постати веома вруће. Пажљиво чувати напуњеном батеријом, нарочито приликом стављања батерије у џеп, торбу или неки други предмет са металним стварима.
- Никад не стављати батерије у ватру. Постоји озбиљан ризик од експлозије и/или отпуштања отровних хемикалија.
- Препоручује се тражење савета од експерта пре коришћења овог производа у близини медицинске опреме.

- Медицинска опрема
 - **Пејсмејкери:** Удружење напредне медицинске технологије (AdvaMed) саветује растојање од најмање 15 цм (6 инча) између бежичног апарата и пејсмејкера. Ове препоруке су у складу са препорукама Америчке администрације за храну и лекове.
 - **Особе са пејсмејкерима би требале да:**
 - УВЕК држе бежични телефон на удаљености од 15цм од свог пејсмејкера када је бежични телефон укључен.
 - Не носе бежични телефон у џепу на грудима.
 - Користе ухо које је на супротној страни од пејсмејкера како би смањили ометање.
 - Искључити бежични телефон чим посумњате да долази до ометања.
 - **Слушни апарати**
Неки дигитални бежични апарати могу ометати слушне апарате. У случају ометања, посаветујте се са произвођачем слушних апарата.
 - **Остала медицинска опрема**
Ако користите неку другу медицинску опрему, посаветујте се са њиховим произвођачем како бисте се адекватно заштитили од РФ енергије. Ваш лечник би вам могао помоћи у овоме.
- Не стављајте апарат на тепих или неку другу влакнасту површину, нити на места у којима нема слободног протока ваздуха.
- Не потапајте апарат у воду, немојте га користити у влажним условима и просторијама као што су купатила.
- Не излажите апарат ватри, експлозивним и осталим опасним условима.
- Постоји мала шанса да удар гром оштети апарат. Саветујемо вас да током грмљавине искључите из струје телефонску жицу.

Упутство за одстрањивање апарата

- **Директива Европске уније (ЕУ) за уклањање електричних апарата**
ЕУ директива за уклањање електричних апарата захтева да производи продати у земљама ЕУ морају на себи имати прецртану ознаку за бацање у канту (или такву ознаку на паковању). Као што је то дефинисано Директивом ЕУ, ова прецртана ознака значи да муштерије и корисници у земљама ЕУ не смеју бацати електричне и електронске апарате и његове додатке у смеће. Муштерије и корисници у земљама ЕУ би требали да контактирају локалног добављача или сервис ради информација о сакупљању отпадних електричних апарата у земљи.
- Директива ЕУ о прикупљању отпадних електричних и електронских апарата (2002/96/ЕС) је донета ради рециклирања производа користећи најбољу технику за рециклирање како би се што више смањило утицај на животну средину, склониле опасне супстанце и избегло гомилање на отпаду.

Упутства за уклањање апарата у градовима

Када више не можете да користите апарат, одстраните батерије које ћете заједно са апаратом уклонити у складу са прописима рециклирања у вашој земљи. Да бисте добили додатне информације о овоме, контактирајте добављача код кога сте купили производ.

Чишћење

- Очистити слушалицу и базу телефона (или пуњач) влажном (не мокром) тканином или крпом која спречава електростатички набој.
- Никад немојте користити кућно средство за полирање јер ће оно оштетити производ. Никада немојте користити суву крпу јер ће она узроковати статички шок.

Животна средина

- Не излагати апарат директном сунчевом светлу.
- Слушалица се може загрејати приликом пуњења или дуге употребе. Ово је нормално. Међутим, да бисте избегли оштећење, препоручујемо вам да не стављате апарат на фурнир.

Упутства за уклањање апарата за пословне кориснике
Пословни корисници би требали да контактирају своје добављаче и провере рок и услове куповине и провере да ли је овај производ повезан са осталим комерцијалним отпадом.

Гаранција

Овлашћени дилер Мотороле или продавница где сте купили вашу Моторолу даће вам потврду о гаранцији и/или пружити гаранцијски сервис.

Вратити бежични телефон продавцу или дилеру како бисте искористили гаранцијски сервис. Не враћати телефон Мотороли. Да бисте могли искористити сервис под гаранцијом, морате имати признаницу о куповини или одговарајући доказ с датумом о куповини. Телефон мора имати јасно исписан серијски број. Гаранција се неће рачунати ако је врста или серијски број на производи измењен, избрисан, уклоњен, или нечитљив.

Шта гаранција не покрива

- Недостаци или оштећења која су настала због употребе апарата на ненормалан и необичајен начин непоштујући упутства у приручнику.
- Недостаци или оштећења због погрешне употребе, несреће или запостављања.
- Оштећења због неправилног тестирања, одржавања, подешавања, или било које промене или модификовања.
- Лом или оштећење антене осим ако је узрок лош материјал или лоша израда.
- Апарати који су растављени на начин који спречава правилно коришћење или тестирање ради провере важања гаранције.
- Недостаци или оштећења настали због домета.
- Недостаци или оштећења настали услед влажности, течности или изливања течности.
- Све пластичне и остале изложене површине које су изгребане или оштећене услед нормалне употребе.
- Привремено изнајмљени производи.
- Повремено одржавање и оправка и замена делова настала услед нормалне употребе и хабања.

Техничке информације

Колико телефона могу имати?

Сва телефонска опрема има на себи Број еквивалентности телефона (REN) који се користи за израчунавање броја апарата који се могу прикључити на једну телефонску линију. Ваш D1011 има REN 1. Дозвољено је укупно REN 4. Ако се премаши REN 4, телефон можда неће звонити. Уколико су телефони различите врсте, чак и ако је REN мањи од 4, телефон можда неће звонити.

Све додатне слушалице и пуњаче које укључите имају REN 0.

R&TTE

Овај апарат можете користити унутар Републике Србије за спајање са телефонском мрежом и одговарајућим таблама за пребацивање позива.

Ова опрема је у складу са основним захтевима Директиве за радио опрему и телекомуникациону опрему 1999/5/ЕС укључујући усаглашеност са стандардима ИЦНИРП-а за излагање електромагнетним таласима.

Декларација о усаглашености

Овим Моторола изјављује да је апарат направљен у складу са основним захтевима и осталим релеватним уредбама Директиве 1999/5/ЕС.

Декларација о усаглашености за овај и сличне производе се налази на сајту:

<http://www.motorola.com/eu/radios/technicaldocumentation>

Прикључивање на мануелни комутатор

Овај производ је намењен за употребу унутар Републике Србије за повезивање на јавну телефонску мрежу.

Стављање паузе

Код неких мануелних комутатора, након позивања броја за приступ можда ћете морати сачекати док мануелни комутатор не пронађе спољашњу линију и тада ћете притиснути паузу током позива.

Притисните и држите  да ставите паузу (P) пре позива.

Можда ћете морати унети паузу и када желите сачувати међународне бројеве.

Поновно позивање

Можда ћете морати користити функцију за поновно позивање ако сте повезани на кућну аутоматску телефонску централу (РАВХ) или контактирајте добављача ваше телефонске централе за додатне информације.

12. Монтирање на зид

ВАЖНО

Пре монтирања D1011 на зид проверите да не избушите сакривене жице или цеви.

Пре бушења проверите да ли имате довољну дужину каблова тако да могу доћи до зидне утичнице.

1. Користите следеће обрасце да бисте означили место бушења.
- Да бисте монтирали базу на зид, избушите две рупе у зиду са размаком од 4.5 цм користећи бушилицу од 8 мм.

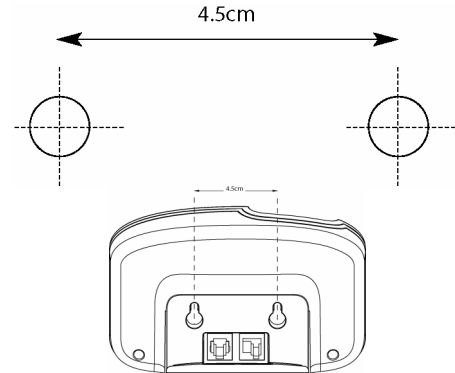

- Да бисте монтирали пуњач на зид, избушите две рупе у зиду са размаком од 3.2 цм користећи бушилицу од 8 мм.

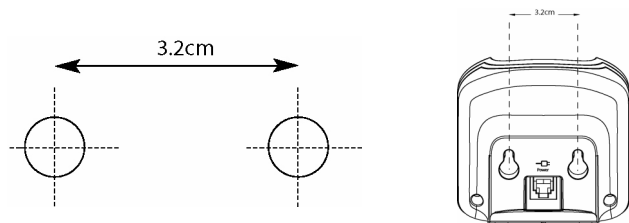

2. Уметните типлове ако је потребно, па уметните шрафове остављајући око 5 мм од зида на који ћете окачити телефон.

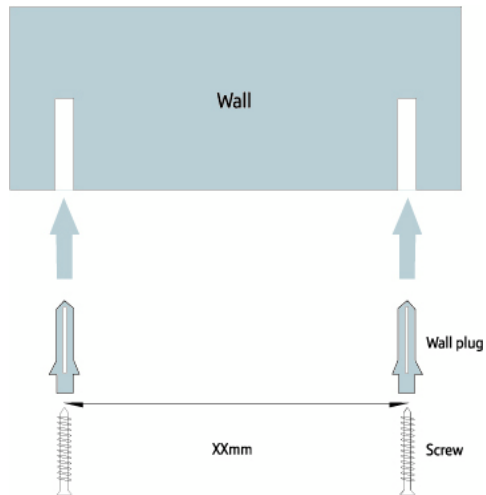

3. Извучите базу/пуњач из држача и рупе на задњој страни базе наместите на главе шрафова па пажљиво повуците базу/пуњач према доле тако да је чврсто на свом месту.



MOTOROLA, the Stylized M Logo and all other trademarks indicated as such herein are trademarks of Motorola, Inc. © Reg. U.S. Pat. & Tm. Off.

© Motorola, Inc. 2008



Version 1 (27112008-RS)

