



**MOTOROLA**

## Motorola seria D1010

**Telefon digital fără fir cu robot  
telefonic**

### ***Avertisment***

*Folosiți numai baterii reîncărcabile.  
Încărcați receptorul timp de 24 de ore înainte de  
utilizare.*

# Bun venit...

## *la noul dumneavoastră telefon digital fără fir Motorola D1011!*

- Toate receptoarele sunt fără fir pentru localizare oriunde în raza de acoperire.
- Agendă cu 100 de nume și numere.
- Copierea înregistrărilor din agendă între receptoare.
- Robot telefonic cu timp de înregistrare digitală de 12 minute.
- Opțiunea de afișare a identității apelantului vă permite să vedeți cine vă telefonează și să vizualizați detaliile ultimilor 50 de apelanți în lista Apeluri.<sup>1</sup>
- Înregistrare de maximum 5 receptoare pe o singură unitate de bază și înregistrarea fiecărui receptor pe maximum 4 unități de bază diferite.
- Posibilitate de apeluri interne, transferuri apeluri externe, conversație între 3 apelanți, dintre care doi interni și unul extern.

<sup>1</sup> Pentru a putea utiliza aceste opțiuni, este absolut necesar să vă abonați la serviciul de afișare a identității apelantului sau la cel de apeluri în așteptare. Este posibil să plătiți o taxă trimestrială.

Vă rugăm să rețineți că acest aparat nu a fost proiectat pentru a efectua apeluri de urgență în cazul căderilor de tensiune. Pentru accesarea serviciilor de urgență, se va găsi o soluție alternativă.

***Acest manual de utilizare vă oferă toate informațiile de care aveți nevoie pentru a beneficia din plin de telefonul dumneavoastră.***

***Înainte de a face primul apel, trebuie să vă configurați telefonul. Urmăți instrucțiunile din secțiunea „Pregătirea pentru utilizare” din paginile următoare.***

#### **IMPORTANT**

Folosiți numai cablul telefonic livrat.

Acest aparat nu a fost proiectat pentru a efectua apeluri de urgență în cazul căderilor de tensiune. Pentru accesarea serviciilor de urgență, se va găsi o soluție alternativă.

#### **Acest pachet conține:**

- Receptor D1011
- Unitate de bază D1011
- Ghid de inițiere rapidă
- 2 baterii reîncărcabile AAA NiMH
- Transformator pentru unitatea de bază
- Cablu telefonic

#### **Dacă ați achiziționat un set 711 cu mai multe receptoare, veți primi și următoarele articole suplimentare:**

- Un receptor D1011 și un încărcător
- 2 baterii reîncărcabile AAA NiMH
- Transformator pentru încărcător

<b>1. Pregătirea pentru utilizare</b> .....	<b>6</b>	Introducerea numelor	16
Locație.....	6	Disponerea caracterelor pe taste	16
Instalarea.....	6	Introducerea unei pauze	16
Conectarea unității de bază.....	6	Vizualizarea unei înregistrări	16
Conectarea receptorului și a încărcătorului (Numai seturile cu mai multe receptoare) .....	6	Modificarea unei înregistrări	17
Instalarea telefonului D1011 .....	7	Ștergerea unei înregistrări	17
Ecranul BUN VENIT .....	7	Ștergerea tuturor înregistrărilor	17
Setarea manuală a datei și a orei.....	8	Copierea agendei pe un alt receptor	17
<b>2. Familiarizarea cu telefonul</b> .....	<b>8</b>	Tastele rapide	17
Prezentarea telefonului D1011 .....	8	Apelarea unui număr cu formare rapidă.....	17
Ecranul receptorului .....	9	Memorarea unei înregistrări din agendă ca număr cu formare rapidă .....	17
Prezentarea unității de bază .....	10	Ștergerea unui număr cu formare rapidă .....	18
Navigarea prin meniuri .....	11	<b>5. Afișarea apelantului și lista de apeluri</b> .....	<b>18</b>
Disponerea meniurilor .....	12	Lista apelurilor.....	18
<b>3. Utilizarea telefonului</b> .....	<b>13</b>	Consultarea listei de apeluri .....	19
Apelurile .....	13	Apelarea din lista de apeluri .....	19
Efectuarea unui apel .....	13	Salvarea în agendă a unui număr din lista de apeluri .....	19
Preformarea .....	13	Ștergerea înregistrărilor din lista de apeluri .....	19
Apelarea numerelor atribuite tastelor rapide 1-9 .....	13	Ștergerea listei de apeluri .....	19
Apelarea din agendă .....	13	Reapelarea.....	19
Apelarea din lista de apeluri .....	13	Reapelarea ultimului număr format .....	19
Preluarea unui apel .....	13	Vizualizarea și formarea unui număr din lista de reapelare ....	19
Reglarea volumului .....	14	Copierea în agendă a unui număr reapelat .....	19
Anularea volumului microfonului .....	14	Ștergerea unei înregistrări din lista de reapelare .....	20
Încheierea unui apel .....	14	Ștergerea listei de reapelare .....	20
Pornirea / oprirea receptorului .....	14	<b>6. Ceasul și alarma</b> .....	<b>20</b>
Apelarea unui număr extern secundar .....	14	Setarea datei și orei .....	20
Intercomunicarea.....	14	Setarea alarmei.....	20
Apelarea altui receptor .....	14	Setarea melodiei alarmei .....	21
Redirecționarea unui apel extern către un alt receptor .....	14	<b>7. Setări personale</b> .....	<b>21</b>
Convorbirea tip conferință cu trei interlocutori .....	14	Tonurile receptorului .....	21
Mesageria vocală .....	15	Volumul soneriei .....	21
Apelarea serviciului de mesagerie vocală al rețelei telefonice ..	15	Melodia soneriei .....	21
<b>4. Agendă</b> .....	<b>15</b>	Melodia grupurilor .....	21
Vizualizarea și apelarea înregistrărilor din agendă .....	15	Activarea / dezactivarea tonurilor tastelor .....	22
Memorarea unei înregistrări .....	15	Prima sonerie .....	22

Numele receptorului.....	22	Mesajele de întâmpinare .....	28
Răspuns auto .....	22	Răspuns și înregistrare .....	28
Închide auto .....	22	Numai răspuns .....	28
Limba de afișare .....	22	Setarea modului de preluare a apelurilor .....	28
Activarea / dezactivarea modului de supraveghere a cameră .....	23	Înregistrarea, redarea sau ștergerea mesajului personal de întâmpinare .....	29
Supravegherea cameră .....	23	Setările robotului telefonic .....	29
Activarea / dezactivarea luminii de fundal .....	23	Amân. apel .....	29
Blocare taste .....	23	Utilizarea de la distanță .....	29
<b>8. Setări avansate.....</b>	<b>23</b>	Activarea / dezactivarea funcției de utilizare de la distanță .....	29
Ora de reapelare .....	23	Filtrarea apelurilor .....	30
Mod formare .....	23	Activarea / dezactivarea funcției de filtrare a apelurilor prin intermediul receptorului .....	30
Trecerea temporară de la puls la ton .....	23	Activarea / dezactivarea funcției de filtrarea apelurilor prin intermediul unității de bază .....	30
Blocarea apelurilor .....	24	Limba robotului telefonic .....	30
Activarea / dezactivarea funcției de blocare a apelurilor .....	24	Accesarea meniului robotului telefonic prin intermediul listei de apeluri .....	30
Setarea unui număr care va fi blocat .....	24	Memorie plină .....	30
Apelurile simple .....	24	<b>10. Asistență.....</b>	<b>31</b>
Activarea / dezactivarea funcției de efectuare a apelurilor simple .....	24	<b>11. Informații generale.....</b>	<b>32</b>
Setarea numărului pentru apeluri simple .....	24	Informații despre siguranță și compatibilitatea / interferențele electromagnetice .....	32
Formarea unui număr pentru apel simplu .....	24	Curățarea .....	33
Înregistrarea .....	25	Indicații referitoare la mediu .....	33
Înregistrarea unui receptor .....	25	Instrucțiuni de aruncare a produsului .....	33
Selectarea unei unități de bază .....	25	Informații despre garanție .....	34
Anularea înregistrării unui receptor .....	25	RTTE (echipamentele radio și echipamentele terminale de telecomunicații) .....	34
PIN .....	25	Declarația de conformitate .....	34
Resetarea .....	26	Conectarea la o centrală telefonică .....	35
Setări implicite.....	26	Introducerea unei pauze .....	35
Prefixul automat .....	26	Reapelare .....	35
Țara .....	26	<b>12. Montarea pe perete .....</b>	<b>35</b>
Întruziunea .....	27		
Modul ECO .....	27		
<b>9. Utilizarea robotului telefonic.....</b>	<b>27</b>		
Tastele de comandă ale robotului telefonic al unității de bază a telefonului D1011 .....	27		
Pornirea / oprirea .....	27		
Redarea mesajelor .....	28		
Ștergerea tuturor mesajelor .....	28		
Înregistrarea unui memento .....	28		

## 1. Pregătirea pentru utilizare

### AVERTISMENT

Nu montați telefonul D1011 în baie sau în alte locuri cu umezeală ridicată.

### Locație



Montați unitatea de bază a telefonului D1011 la maximum 2 metri de priza de curent și de priza telefonului, astfel încât să puteți conecta cablurile.

Asigurați-vă că unitatea de bază se află la o distanță de cel puțin un metru față de celelalte aparate electrice, pentru a evita interferențele. Telefonul D1011 funcționează prin transmiterea de semnale radio între receptor și unitatea de bază. Intensitatea semnalului depinde de locul în care este amplasată unitatea de bază. Montați unitatea de bază cât mai sus cu putință pentru a avea semnal optim.

### ZONA DE ACOPERIRE A RECEPTORULUI

Telefonul D1011 are o zonă de acoperire de 300 metri în spații exterioare, când există o linie clară între unitatea de bază și receptor. Orice obstrucționare a legăturii dintre unitatea de bază și receptor va reduce semnificativ zona de acoperire. Atunci când unitatea de bază este montată în interior, iar receptorul este utilizat fie în interior, fie în exterior, zona de acoperire este în mod normal de maximum 50 metri. Pereții groși din piatră pot afecta puternic zona de acoperire.

### INTENSITATEA SEMNALULUI

Pictograma  de pe receptor indică faptul că sunteți în zona de acoperire. Atunci când nu sunteți în zona de acoperire al unității de bază, pe ecran este afișat mesajul CAUTARE care  se aprinde intermitent.

Dacă vorbiți la telefon, apelul se întrerupe în cazul în care receptorul iese din zona de acoperire a bazei. Reveniți în zona de acoperire. Receptorul se va reconecta automat la unitatea de bază.

## Instalarea

### IMPORTANT

Unitatea de bază trebuie să fie în permanență conectată la rețea. Nu conectați cablul telefonic la priza de perete dacă receptorul nu este complet încărcat. Folosiți numai cablurile de alimentare și cablul telefonic livrate odată cu produsul.

### CE TIP DE TRANSFORMATOR?

Transformatorul cu un conector transparent este pentru unitatea de bază, iar transformatorul cu un conector de culoare roșie este pentru încărcător.

## Conectarea unității de bază

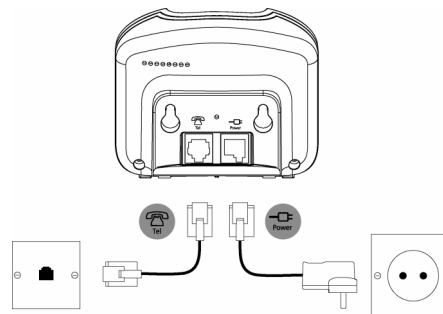



Introduceți cablul de rețea cu conectorul transparent în priza marcată cu  de pe partea de dedesubt a unității de bază și introduceți celălalt capăt în priza de rețea de pe perete; porniți dispozitivul.

## Conectarea receptorului și a încărcătorului (Numai seturile cu mai multe receptoare)

Dacă ați achiziționat un telefon cu multiple receptoare, acest proces trebuie realizat pentru toate receptoarele și încărcătoarele:

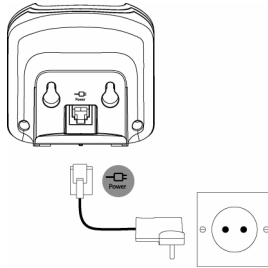
1. Introduceți cablul de rețea cu conectorul de culoare roșie în priza marcată cu  de pe partea de dedesubt a încărcătorului.



2. Introduceți în receptor cele 2 baterii AAA NiMH livrate. Fixați capacul compartimentului pentru baterii în poziție.
3. Așezați receptorul în încărcător și lăsați-l să se încarce timp de cel puțin 24 de ore. Atunci când receptorul este complet încărcat, va fi afișată pictograma  pentru a indica încărcarea completă.
4. După încărcarea completă a receptorului, timp de 24 de ore, introduceți cablul telefonic al unității de bază în priza de curent din perete.

### IMPORTANT

Atenție! Folosiți numai baterii reîncărcabile. În caz contrar, pe ecran va apărea mesajul AVERTISMENT, iar procesul de încărcare va fi întrerupt. Înlocuiți bateriile cu unele reîncărcabile.

### AVERTISMENT PRIVIND BATERIILE DESCĂRCATE

Dacă pictograma  se aprinde intermitent pe afișaj, trebuie să încărcați receptorul înainte de a-l utiliza din nou.

În timpul încărcării, pictograma  va fi afișată pe ecran.

### PERFORMANȚA BATERIILOR

În condiții ideale, bateriile încărcate complet trebuie să permită o autonomie de 10 ore de conversație și 100 de ore stand-by la o singură încărcare.

*Notă: bateriile noi nu ating capacitatea maximă decât după o utilizare normală de câteva zile.*

*Pentru a păstra bateriile în condiții optime, nu așezați receptorul în unitatea de bază timp de câteva ore.*





*Descărcarea completă a bateriilor cel puțin o dată pe săptămână va contribui la prelungirea duratei lor de funcționare.*

*Capacitatea de încărcare a bateriilor reîncărcabile se va reduce în timp pe măsură ce se uzează, ceea ce conferă receptorului un timp de conversație / stand-by mai redus. În final, vor trebui înlocuite.*

*După prima încărcare a receptorului, timpul pentru încărcările ulterioare este de aproximativ 6-8 ore pe zi. În timpul încărcării, bateriile și receptorul se pot încălzi. Acest lucru este normal.*

## Instalarea telefonului D1011

### Ecranul BUN VENIT

1. Pe ecran apare mesajul BUN VENIT în diferite limbi. Apăsăți . Numele țării este afișat pe ecran.
2. Derulați  sau  până la țara dvs. și apăsați tasta . Pe ecran se afișează mesajul CONFIRMARE?.
3. Apăsăți tasta OK pentru a confirma. Receptorul și unitatea de bază vor fi resetate, pentru a se încărca setările corecte. Este afișat ecranul de stand-by, iar telefonul este gata de utilizare.

*Este posibil să efectuați și să primiți apeluri fără a selecta mai întâi țara și operatorul de rețea; totuși, ecranul BUN VENIT va reapărea până când veți configura setările privind țara.*







## Data și ora

Dacă v-ați abonat la serviciul de afișare a identității apelantului oferit de către operatorul dvs. de rețea, data și ora sunt fixate automat pentru toate receptoarele, de fiecare dată când recepționați un apel.

Data și ora sunt înregistrate odată cu fiecare mesaj lăsat pe robotul telefonic.

Dacă nu dispuneți se serviciul de afișare a identității apelantului, puteți seta manual data și ora.

### Setarea manuală a datei și a orei

1. Apăsați tasta  și derulați  până la CEAS/ALARMA. Apăsați  .  
Pe ecran se afișează DATA SI ORA. După aceea, apăsați  .
2. Introduceți data în formatul ZZ/LL de exemplu, 04/08 pentru 4 august.
3. Apăsați tasta  și introduceți ora în formatul de 24 de ore, HH:MM, de exemplu, 14:45 pentru 2.45pm.
4. Apăsați tasta  pentru a confirma sau  pentru a reveni la ecranul de stand-by.

**Telefonul dvs. D1011 este acum gata de utilizare.**

## 2. Familiarizarea cu telefonul

### Prezentarea telefonului D1011

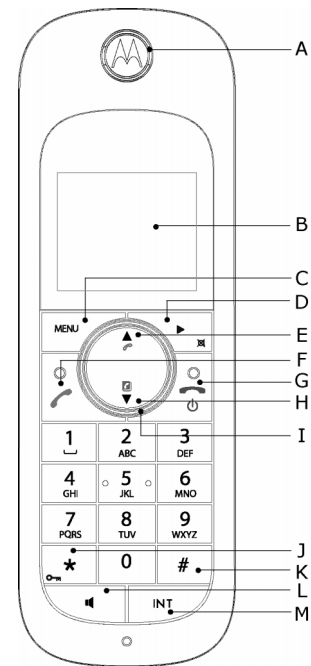

**A Cască**

**B Display**

Vezi pagina 9 pentru prezentarea pictogramelor display-ului.

**C Tasta de meniu**

Deschiderea meniului principal. Selectarea opțiunii afișate pe ecran.

Confirmarea opțiunii de meniu – OK se afișează pe ecran.



#### **D Reapelare / derulare la dreapta / ștergere / fără sonor**

Deschiderea listei de reapelare. Derulare la dreapta.

Ștergerea caracterelor de pe ecran atunci când se introduc nume și numere.

Anularea / reactivarea volumului microfonului în timpul unei convorbiri.

Revenirea la nivelul de meniu precedent – BACK(INAPOI) este afișat pe ecran.

#### **E Jurnalul de apeluri / derulare ascendentă / mărirea volumului**

Deschiderea jurnalului de apeluri.

Derularea listelor și a setărilor.

Mărirea volumului în cască în timpul unei convorbiri.

#### **F Preluarea apelurilor / Reapelare**

Efectuarea sau preluarea unui apel.

Utilizarea funcțiilor de reapelare (R).

#### **G Încheiere / ieșire / pornirea sau oprirea receptorului**

Încheierea unui apel.

Atunci când vă aflați într-un meniu, apăsați această tastă pentru a reveni

în modul stand-by. Țineți apăsată această tastă pentru a închide

receptorul (atunci când vă aflați în modul stand-by) sau pentru a-l porni.

#### **H Agendă / derulare descendentă / reducerea volumului**

Deschiderea agendei.

Derularea listelor și a meniurilor, în sens descendent.

Reducerea volumului căștii.

#### **I Inel luminos de navigare**

Se aprinde atunci când telefonul este folosit. Se aprinde intermitent atunci când există un eveniment nou, de exemplu un apel nepreluat.

#### **J \* / Tasta de blocare a tastaturii**

Țineți apăsată această tastă pentru a bloca / debloca tastele.

În timpul unei convorbiri, țineți apăsată această tastă pentru a comuta între apelarea în ton sau în puls.

Formarea unei steluțe.

#### **K # / închiderea soneriei / pauză**

Țineți apăsată această tastă pentru a închide receptorul sau pentru a-l porni.

Atunci când formați sau memorați un număr, țineți apăsată această tastă pentru a introduce o pauză (P).

Formarea unui diez #.

#### **L Tasta pentru difuzor**

Activarea și dezactivarea difuzorului în timpul unei convorbiri.

#### **AVERTISMENT**

Activarea modului mâini libere poate duce la creșterea bruscă a volumului în cască până la un nivel extrem de ridicat. Aveți grijă ca receptorul să nu fie prea aproape de urechea dvs.

#### **M Intercom (sunt necesare cel puțin 2 receptoare)**

În modul stand-by, pentru efectuarea unui apel intern.

În timpul unei convorbiri, pentru redirecționarea unui apel extern către un alt receptor.

#### **Ecranul receptorului**

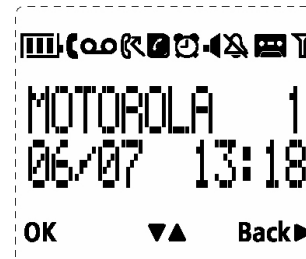

#### **A Pictogramele display-ului**



Se aprinde în momentul folosirii telefonului.  
Se aprinde intermitent la recepționarea unui apel.



Se aprinde intermitent atunci când există mesaje vocale noi.  
Se stinge atunci când nu există mesaje vocale noi.



Se aprinde intermitent atunci când există apeluri nepreluat și un număr (numere) nou (noi) în lista de apeluri.





Agenda telefonică este deschisă.



Deșteptătorul a fost fixat.

 Modul „mâini libere”.

 Soneria receptorului este dezactivată.

 Robotul telefonic este pornit. Dispare atunci când robotul telefonic este oprit. Se aprinde intermitent atunci când aveți mesaje noi. Se aprinde intermitent, rapid, atunci când memoria este plină.

 Rămâne aprins atunci când receptorul este înregistrat și se află în zona de acoperire a unității de bază. Se aprinde intermitent atunci când receptorul este în afara zonei de acoperire sau caută o bază.

Nivelul de încărcare a bateriei dvs. este indicat așa cum se arată mai jos:

 Bateria este complet încărcată.

 Bateria este parțial încărcată.



 Bateria se descarcă.

 Bateria descărcată aproape complet. Pictograma bateriei se va aprinde intermitent și va emite un semnal sonor de avertizare la interval de un minut în timpul unei convorbiri.

## B Tasta OK afișată

Apăsați tasta  pentru a selecta și valida o setare

## C ▲ ▼ afișat

Apăsați  sau  pentru a parcurge opțiunile unui meniu sau pentru a deschide agenda ori lista de apeluri atunci când telefonul este în stand-by.

## D Tasta BACK(INAPOI) ► afișată

Apăsați  pentru a reveni la opțiunea de meniu precedentă, pentru a anula o acțiune sau pentru a șterge un caracter.

## Prezentarea unității de bază

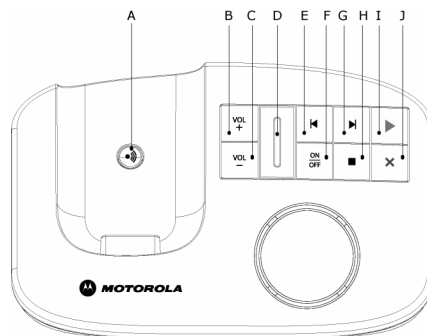

### A Tasta de apelare

Apelarea reprezintă o metodă utilă de a găsi receptoarele pierdute.

1. Apăsați  de pe unitatea de bază.

- *Toate receptoarele sună.*

Apăsați  din nou pentru a anula apelarea sau apăsați orice tastă de pe receptor pentru a opri apelarea.

### B Creștere volum

### C Reducere volum

### D LED

Indică dacă robotul telefonic este activat sau dezactivat și dacă aveți mesaje.

#### Stare

Activat

Dezactivat

Se aprinde intermitent, mai întâi lung, apoi scurt

Se aprinde intermitent, regulat

Se aprinde intermitent, rapid

#### Acțiune

Robotul telefonic este activat.

Robotul telefonic este dezactivat.

Mesaj(e) nou(noi)





Înregistrare

Memorie plină

- E Salt înapoi**
- F Robotul telefonic este pornit / oprit**
- G Salt înainte**
- H Opre**
- I Redare**
- J Șterge**

## **Navigarea prin meniuri**

Pașii de mai jos reprezintă etapele de bază ale parcurgerii meniurilor și a opțiunilor afișate pe ecran.

1. În ecranul de stand-by, apăsați  .  
Se deschide meniul principal.
2. Folosiți tastele  sau  pentru a parcurge meniul.
3. Opțiunile tastelor programabile **OK** și **BACK(NAPOI)** sunt afișate pe ecran. Apăsați  pentru a selecta **OK** și pentru a deschide un submeniu sau pentru a valida o opțiune.  
Apăsați **BACK(NAPOI)** pentru a reveni la nivelul de meniu precedent, pentru a corecta un caracter sau pentru a anula o acțiune.
4. Apăsați  pentru a reveni la modul stand-by.

*Dacă nu apăsați nicio tastă de pe receptor timp de 15 secunde, ecranul va reveni automat în modul stand-by. Receptorul va reveni în modul stand-by și dacă îl așezați în unitatea de bază sau în încărcător.*

## Disponerea meniurilor

AGENDA	CEAS / ALARMA	SET. PERSON.	SETARI AV.	ROBOT TEL.
ADAugARE NR.	DATA SI ORA	TON RECEPTOR	ORA REAP.	PORNIRE
LISA INTR.	SET. ALARMA	<i>VOL. SONERIE</i>	MOD FORMARE	STERGE TOATE
<NUME>	SUNET ALARMA	<i>MELOD. SON.</i>	BLOCARE APEL	INREG. MSJ.
<i>EDITARE NR.</i>		<i>MELODIE GRUP</i>	APEL SIMPLU	MOD DE RASP.
<i>STERG. LISTA</i>		<i>TON TASTE</i>	INREGISTRARE	POR/OPR ROB.
STERGE TOATE		<i>PRIMUL SUNET</i>	<i>SEL BAZA</i>	SETARE RASP.
MEM DIRECTA		NUME RECEPT.	<i>INREG BAZA</i>	<i>AMAN. APEL</i>
TRANSF. AG*		RASPUNS AUTO	NEINREGIS.	<i>LA DISTANTA</i>
		INCHIDE AUTO	PIN	<i>FILTRU HS</i>
		LIMBA	RESETARE	<i>FILTRU BS</i>
		SUPRAV. CAM.	PREFIX	<i>LIMBA</i>
		ILUM. FUNDAL	ALEGERE TARA	
			INTRUZIUNE	
			MOD ECO	

\*Această opțiune este disponibilă numai dacă la unitatea de bază sunt înregistrate mai multe receptoare D1000.



### 3. Utilizarea telefonului

#### Apelurile



##### Efectuarea unui apel

1. Apăsați .
2. Formați numărul de telefon.





##### Preformarea

1. Introduceți numărul (maximum 24 de cifre). Dacă ați greșit o cifră, apăsați .
2. Apăsați  pentru a apela numărul format.



##### Apelarea numerelor atribuite tastelor rapide 1-9

1. Țineți apăsată una dintre tastele de la  la  până când numărul respectiv este afișat pe ecran și format.  
- Dacă niciun număr nu a fost atribuit tastelor, veți auzi un bip.

##### Apelarea din agendă

1. Apăsați . Prima înregistrare din agendă este afișată pe ecran.
2. Derulați  sau  până la înregistrarea dorită.
3. Apăsați  pentru a forma numărul.





##### INDICAȚIE

În loc să derulați pentru a parcurge succesiv înregistrările din agendă, apăsați tasta numerică corespunzătoare primei litere a înregistrării pe care doriți să o localizați. De exemplu, dacă apăsați tasta , vor fi afișate înregistrările care încep cu litera A. Dacă apăsați din nou tasta , vor fi afișate înregistrările care încep cu litera B ș.a.m.d.



##### Apelarea din lista de apeluri

##### NOTĂ

Trebuie să vă abonați la serviciul de Identificare a Liniei Apelantului pentru a putea vedea numărul sau numele apelantului în lista de apeluri. Vezi secțiunea "Lista apelurilor" la pagina 18 pentru mai multe detalii.

1. Apăsați tasta  pentru a accesa meniul JURNAL AP. Aveți opțiunea de a accesa LISTA AP. sau ROBOT TEL.. Apăsați  pentru a accesa LISTA AP.. Prima înregistrare din lista de apeluri este afișată pe ecran.
2. Derulați  sau  până la înregistrarea dorită.
3. Apăsați  pentru a forma numărul.

##### Preluarea unui apel

1. În momentul în care telefonul sună, iar simbolul  se aprinde intermitent pe ecran, apăsați  sau apăsați  pentru a prelua apelul prin difuzor.

##### AVERTISMENT

Atunci când telefonul sună, nu țineți receptorul prea aproape de ureche, deoarece volumul soneriei vă poate afecta auzul. Activarea modului mâini libere poate duce la creșterea bruscă a volumului în cască până la un nivel extrem de ridicat. Aveți grijă ca receptorul să nu fie prea aproape de urechea dvs.

##### NOTĂ

Dacă sunteți abonat la serviciul de identificarea a apelantului și ați alocat un grup VIP numărului apelantului, detaliile apelantului sunt afișate pe ecran înainte ca telefonul să înceapă să sune (vezi "Memorarea unei înregistrări" la pagina 15 și "Melodia grupurilor" la pagina 21). Puteți seta telefonul să sune cu melodia implicită la primirea apelului, apoi, după afișarea informațiilor despre apelant, melodia soneriei va fi cea atribuită apelantului respectiv. Vezi "Prima sonerie" la pagina 22.



##### INDICAȚIE

Dacă modul Răspuns auto (vezi pagina 22) este activat, nu trebuie decât să ridicați receptorul din unitatea de bază pentru a prelua apelul. Setarea implicită este Activat.

##### NOTĂ



Apelurile recepționate au prioritate asupra altor evenimente. Ori de câte ori recepționați un apel, orice alte acțiuni în curs, cum ar fi setarea telefonului, parcurgerea meniurilor etc. vor fi întrerupte.

### Reglarea volumului

1. În timpul unei convorbiri, apăsați  or  pentru a regla volumul căștii sau al difuzorului.  
- Nivelul volumului este afișat pe ecranul receptorului.

### Anularea volumului microfonului

Anulați volumul microfonului pentru a putea vorbi cu persoanele din încăperea fără ca apelantul să vă poată auzi.

1. În timpul unei convorbiri, apăsați .  
- Volumul microfonului este anulat.
2. Apăsați din nou tasta  pentru a reporni microfonul.



### Încheierea unui apel

1. Apăsați .  
După ce închideți, durata convorbirii este afișată pe ecran timp de 5 secunde.

### NOTĂ





Dacă modul Închide auto este activat (vezi pagina 22), nu trebuie decât să puneți receptorul în unitatea de bază pentru a încheia apelul. Setarea implicită este ACTIVAT.

### Pornirea / oprirea receptorului

1. Țineți apăsată tasta  până când receptorul se închide.
2. Țineți din nou apăsată tasta  pentru a reporni receptorul.

### Apelarea unui număr extern secundar

Puneți în așteptare apelantul extern, pentru a efectua un al doilea apel extern. După aceea, puteți trece de la un apelant la altul sau puteți efectua un apel tip conferință cu 3 interlocutori.

1. În timpul convorbirii, apăsați . Derulați  până la INIT. APEL 2.
2. Apăsați .  
- Pe ecran apare mesajul APELARE R
3. Introduceți al doilea număr de telefon.
4. Când al doilea interlocutor răspunde, apăsați  pentru a deschide meniul cu opțiuni:  
CONFERINȚA – apăsați  pentru a iniția un apel tip conferință cu un interlocutor extern și cu un interlocutor intern.



COMUTARE AP. – apăsați  pentru a comuta microfonul între cei doi interlocutori.

5. Apăsați  pentru a închide.

### Intercomunicarea

Această funcție este disponibilă numai atunci când există cel puțin două receptoare înregistrate. Vă permite să efectuați apeluri interne, să redirecționați apelurile externe de la un receptor la altul și să utilizați opțiunea conferință.





### Apelarea altui receptor

1. Apăsați tasta .
  - Dacă aveți două receptoare, celălalt receptor este apelat automat.
  - Dacă sunt înregistrate mai mult de două receptoare la unitatea de bază, numerele lor sunt afișate pe ecran, de exemplu 2345\*. Formați numărul receptorului pe care doriți să îl apelați sau apăsați  pentru a apela toate receptoarele.
2. Apăsați  pentru a închide.

### NOTĂ





Dacă receptorul nu aparține gamei D1000/1010, este posibil ca această funcție să nu fie disponibilă.

### Redirecționarea unui apel extern către un alt receptor

1. În timpul unui apel extern, apăsați .
  - Apelantul este pus în așteptare.
2. Formați numărul receptorului pe care doriți să îl apelați sau apăsați  pentru a apela toate receptoarele.
  - Dacă aveți numai două receptoare, celălalt receptor este apelat automat.
3. După preluarea apelului de la celălalt receptor, anunțați apelantul, apoi apăsați  pentru a transfera apelul. Dacă la celălalt receptor nu se răspunde, apăsați  pentru a relua convorbirea cu apelantul.

### Convorbirea tip conferință cu trei interlocutori

1. În timpul unui apel extern, apăsați .
  - Apelantul este pus în așteptare.

- Formați numărul receptorului pe care doriți să îl apelați sau apăsați  pentru a apela toate receptoarele.
  - Dacă aveți numai două receptoare, celălalt receptor este apelat automat.
- După preluarea apelului de la celălalt receptor, anunțați apelantul, apoi țineți apăsată tasta  pentru a uni cele două apeluri. Dacă la celălalt receptor nu se răspunde, apăsați  pentru a relua convorbirea cu apelantul.
- Apăsați  pentru a închide.



### Mesageria vocală

Dacă sunteți abonat la serviciul de mesagerie vocală (dacă este disponibil), pe ecranul telefonului D1011 se va afișa **OO** când aveți un nou mesaj. În funcție de țara și de serviciile rețelei dvs., numărul mesageriei vocale poate fi prememorat în receptor pentru formare rapidă apăsând tasta .

#### NOTĂ

Numărul mesageriei vocale este memorat în receptor numai dacă în țara de unde a fost achiziționat telefonul există serviciul de mesagerie vocală. Dacă numărul mesageriei vocale nu este deja memorat, puteți adăuga un număr sau îl puteți înlocui pe cel existent. Vezi pagina 17.

### Apelarea serviciului de mesagerie vocală al rețelei telefonice

- Țineți apăsată tasta 
    - Numărul este afișat pe ecran și apelat. Urmați instrucțiunile vocale pentru a reda, salva sau șterge mesajele dvs.
- Sau
- Dacă simbolul **OO** este afișat într-o listă de apeluri, apăsați  pentru a apela numărul mesageriei vocale.

#### NOTĂ

Puteți dezactiva afișarea simbolului **OO**. Atunci când vizualizați jurnalul de apeluri, țineți apăsată țineți apăsată tasta .









## 4. Agendă

Puteți memora până la 100 de nume și numere în agenda receptorului D1011.









#### NOTĂ

Numerele pot conține până la 24 de cifre, iar numele până la 12 caractere. Înregistrările sunt memorate în ordine alfabetică.

### Vizualizarea și apelarea înregistrărilor din agendă

- Apăsați . Pe ecran se afișează prima înregistrare.
- Derulați  or  până la înregistrarea dorită.
  - Sau
  - Pentru a căuta în ordine alfabetică, apăsați , apoi apăsați tasta pe care se află prima literă a numelui căutat, de exemplu, dacă numele începe cu litera N, apăsați de două ori tasta .
  - Pe ecran se afișează primul nume care începe cu litera N. Dacă este nevoie, apăsați  or  pentru a derula până la numele căutat.
- Apăsați  pentru a apela înregistrarea afișată.

### Memorarea unei înregistrări

- Apăsați . AGENDA este afișată.
- Apăsați . Pe ecran se afișează ADAUGARE NR..
- Apăsați . Pe ecran se afișează INTROD. NUME.
- Introduceți un nume și apăsați tasta .
- Introduceți un număr. Apăsați  pentru a salva datele. Apăsați  sau  pentru a selecta LIPSA GRUP, GRUP A, B sau C și apăsați  pentru a confirma.
- Apăsați  pentru a reveni la modul stand-by.

#### NOTĂ

Puteți atribui persoane individuale unor grupuri specifice, alese de către dvs. De exemplu, din Grup A pot face parte numerele de telefon ale tuturor colegilor dvs. de serviciu. Puteți atribui și o anumită melodie acestui grup (vezi "Melodia grupurilor" la pagina 21). Puteți folosi această opțiune numai dacă v-ați abonat la serviciul de Identificare a liniei apelantului, oferit de operatorul de rețea. În acest caz, veți auzi melodia atribuită grupului ori de câte ori primiți un apel de la o persoană din grupul respectiv.

## NOTĂ

În timpul acestui proces, puteți anula în orice moment memorarea unei înregistrări, prin apăsarea tastei .

## Introducerea numelor

Utilizați tastatura alfanumerică pentru a introduce numele în agendă.

De exemplu, pentru a introduce numele Paul:



P Apăsați  o dată

A Apăsați  o dată

U Apăsați  de două ori

L Apăsați  de trei ori

Pentru a introduce un spațiu, apăsați 

Apăsați  pentru a șterge un caracter sau țineți apăsată tasta  pentru a șterge toate caracterele.

Dacă limba afișată este English, Türkçe, Cesky, Magyar, Slovensky, Hrvatski, Polski și Romana, urmați dispunerea caracterelor așa cum este explicată mai jos:

## Disponerea caracterelor pe taste

Utilizați tastatura pentru a introduce litere și cifre.

	Spațiu	1	.	<	>	*
	A	B	C	2		
	D	E	F	3		
	G	H	I	4		
	J	K	L	5		
	M	N	O	6		
	P	Q	R	S	7	
	T	U	V	8	?	
	W	X	Y	Z	9	
	0	-	/	\	#	+

Dacă limba este Ελληνικά, dispunerea caracterelor pe taste este după cum urmează:

	Spațiu	1	.	<	>	*
	A	B	Γ	2		
	Δ	E	Z	3		
	H	Θ	I	4		
	K	Λ	M	5		
	N	Ξ	O	6		
	Π	P	Σ	7		
	T	Υ	Φ	8	?	
	X	Ψ	Ω	9		
	0	-	/	\	#	+







## Introducerea unei pauze

Dacă telefonul D1011 este conectat la o centrală telefonică, este posibil să fie nevoie să introduceți o pauză în numărul memorat. Această pauză are rolul de a oferi centralei telefonice timpul necesar pentru preluarea unui apel extern. De obicei, pauza este memorată după codul de acces al centralei (de exemplu, 9)

1. Atunci când memorați un număr, țineți apăsată tasta  până când pe ecran se afișează P. După aceea, puteți continua memorarea numărului de telefon.







## Vizualizarea unei înregistrări

În modul stand-by:













1. Apăsați .
2. Introduceți prima literă a numelui, pentru a iniția căutarea în ordine alfabetică, apoi derulați  sau  până la înregistrarea dorită. Se afișează numele respectiv.
3. Apăsați  pentru a afișa numărul. Dacă acesta conține mai mult de 12 cifre, apăsați din nou  pentru a vedea restul numărului.
4. Apăsați  pentru a reveni la modul stand-by.









În timpul unei convorbiri:

1. Apăsați  de două ori, pentru a deschide meniul agendei.
2. Introduceți prima literă a numelui, apoi, dacă este nevoie, derulați  sau  până la numele dorit. Apăsați  pentru a afișa numărul. Dacă acesta conține mai mult de 12 cifre, apăsați din nou  pentru a vedea restul numărului.
3. Apăsați  pentru a anula afișarea agendei.
4. Apăsați  din nou pentru a încheia apelul.





### Modificarea unei înregistrări

1. Apăsați .
2. Derulați  sau  până la înregistrarea pe care doriți să o modificați și apăsați . EDITARE NR. este afișată. Apăsați  din nou.
3. Modificați numărul și apăsați  pentru a-l confirma. Utilizați  pentru a șterge caracterele.
4. Apăsați  și modificați numărul.
5. Apăsați  pentru a confirma.
6. Derulați  sau  pentru a selecta LIPSA GRUP, GRUP A, B sau C și apăsați  pentru a confirma.
7. Apăsați  pentru a reveni la modul stand-by.







### Ștergerea unei înregistrări

1. Apăsați .
2. Derulați până la înregistrarea pe care doriți să o ștergeți și apăsați .
3. Derulați  până la STERG. LISTA și apăsați .
4. Pe ecran apare mesajul CONFIRMARE?. Apăsați .
5. Apăsați  pentru a reveni la modul stand-by.



### Ștergerea tuturor înregistrărilor

1. Apăsați  de două ori.
2. Derulați  până la ȘTERGE TOATE și apăsați .
3. Pe ecran apare mesajul CONFIRMARE?. Apăsați .
4. Apăsați  pentru a reveni la modul stand-by.

### Copierea agendei pe un alt receptor

1. Apăsați  de două ori.
2. Derulați  până la TRANSF. AG. și apăsați .
3. Derulați  sau  până la numărul receptorului în care doriți să copiați agenda. Apăsați .



#### Pe receptorul țintă:

1. TRANSF. DIN: RECEPTOR X (unde X este numărul telefonului sursă) este afișat. Apăsați  pentru a începe procesul de copiere.
2. Când se afișează EFECTUAT! pe ambele receptoare, apăsați  pentru a reveni în stand-by.



#### NOTĂ

Dacă în receptor există deja o înregistrare cu același nume și număr, datele nu se vor suprapune.













### Tastele rapide

Tastele  to  permit apelarea rapidă a înregistrărilor din agendă.













### Apelarea unui număr cu formare rapidă

1. ineți apăsată una dintre tastele  - .  
- Numărul este afișat pe ecran și apelat.
2. Apăsați  pentru a anula apelul și pentru a reveni la modul stand-by.

### Memorarea unei înregistrări din agendă ca număr cu formare rapidă

1. Apăsați  de două ori.
2. Derulați  până la MEM DIRECTA și apăsați .
3. Apăsați  sau  pentru a selecta TASTA 1 - 9 și apăsați . Se afișează înregistrarea curentă, dacă există.
4. Apăsați  din nou, pentru a deschide meniul cu opțiuni.
5. Apăsați  pentru a ADAUGARE o înregistrare din agendă.
6. Derulați  sau  până la înregistrarea dorită. Apăsați tasta  pentru a confirma sau  pentru a reveni la ecranul de stand-by.

## Ștergerea unui număr cu formare rapidă

1. Apăsăți  de două ori, apoi derulați  sau  pentru a accesa MEM DIRECTĂ și apăsați .
2. Derulați  sau  pentru a selecta TASTA 1-9.
3. Apăsăți  pentru a afișa înregistrarea curentă. Apăsăți  din nou, pentru a deschide meniul cu opțiuni.
4. Derulați  pentru a ȘTERGE și apăsați .
5. Pe ecran apare mesajul CONFIRMARE?. Apăsăți .
6. Apăsăți  pentru a reveni la modul stand-by.

## 5. Afișarea apelantului și lista de apeluri

Dacă v-ați abonat la serviciul de Identificare a Liniei Apelantului (CLI) și dacă identitatea apelantului nu este ascunsă, va fi afișat numărul acestuia, împreună cu data și ora apelului (dacă aceste informații sunt furnizate de către rețea).

### NOTĂ

- Dacă numărul apelantului este memorat în agendă împreună cu un nume, va fi afișat și numele.
- Dacă numărul de telefon nu este disponibil pentru apelurile primite, pe ecranul receptorului va fi afișată mențiunea INDISP..
- Informațiile despre apelurile primite pot diferi, în funcție de țară și de operatorul de rețea. Este posibil ca unii operatori să perceapă plata unui abonament pentru serviciul de identificare a liniei apelantului.

### Lista apelurilor

Lista de apeluri conține detalii ale apelurilor nepreluat și primite. Aceste detalii includ data și ora apelului. Înregistrările sunt afișate în ordine cronologică, cel mai recent apel fiind primul în listă.









### NOTĂ

- Atunci când lista este plină, ultimul apel din listă este înlocuit de un nou apel primit.
- Jurnalul apelurilor primite și nepreluat conține detaliile a maximum 50 de apeluri.
- Dacă primiți mai mult de un apel de la același număr, numai cel mai recent apel este păstrat în lista de apeluri.

Dacă aveți apeluri nepreluat (apeluri primite pe care nu le-ați preluat), simbolul  va fi afișat pe ecranul tuturor receptoarelor înregistrate la unitatea de bază.

Dacă vizualizați jurnalul de apeluri de pe un receptor, simbolul de pe celelalte receptoare continuă să se aprindă intermitent (valabil numai în cazul seturilor cu mai multe receptoare).







### Consultarea listei de apeluri

1. Apăsăți  pentru a accesa meniul JURNAL AP., apoi apăsați  pentru a accesa LISTA AP.  
- Este afișat cel mai recent număr sau nume dacă este memorat în agendă. Apelurile noi sunt indicate de simbolul  care se aprinde intermitent.
2. Derulați  or  în jurnalul de apeluri.  
Atunci când ajungeți la sfârșitul jurnalului, veți auzi un bip.  
Apăsăți  pentru a vizualiza numărul. Dacă acesta conține mai mult de 12 cifre, apăsați  pentru a vedea restul numărului.
3. Apăsăți  pentru a reveni la modul stand-by.













### NOTĂ

Simbolul  încetează să se mai aprindă intermitent după vizualizarea tuturor apelurilor noi.









### Apelarea din lista de apeluri

1. Apăsăți  pentru a accesa meniul de opțiuni JURNAL AP., apoi apăsați  pentru a accesa LISTA AP.. Este afișat apelul cel mai recent.
2. Derulați  sau  până la înregistrarea dorită.
3. Apăsăți tasta  sau  pentru a apela.







### Salvarea în agendă a unui număr din lista de apeluri

1. Apăsăți  , apoi  . Este afișat apelul cel mai recent.
2. Derulați  sau  până la numărul dorit.
3. Apăsăți  . MEMORARE NR. este afișat.
4. Apăsăți  . Pe ecran se afișează INTROD. NUME. Utilizați tastatura pentru a introduce numele.
5. Apăsăți  pentru a afișa numărul, apoi modificați numărul, dacă este necesar, și apăsați  pentru a salva numărul (chiar dacă nu l-ați modificat).
6. Apăsăți  or  pentru a selecta LIPSA GRUP, GRUP A, B sau C și apăsați  pentru a confirma.
7. Apăsăți  pentru a confirma.
8. Apăsăți  pentru a reveni la modul stand-by.

### Ștergerea înregistrărilor din lista de apeluri

1. Apăsăți  , apoi  . Este afișat apelul cel mai recent.
2. Derulați  sau  până la numărul dorit.
3. Apăsăți  apoi derulați  pentru a ȘTERGE și apăsați  .
4. Pe ecran apare mesajul CONFIRMARE?. Apăsăți  pentru a confirma.
5. Apăsăți  pentru a reveni la modul stand-by.



### Ștergerea listei de apeluri

1. Apăsăți  , apoi  . Este afișat apelul cel mai recent.
2. Derulați  până la ȘTERGE TOATE și apăsați  .
3. Pe ecran apare mesajul CONFIRMARE?. Apăsăți  pentru a confirma. Apăsăți  pentru a reveni la modul stand-by.





### Reapelarea

Cu telefonul D1011, puteți reapela ultimele 10 numere formate. Numerele pot avea maximum 24 de cifre.







### Reapelarea ultimului număr format





1. Apăsăți tasta  . Se afișează ultimul număr format.  
Dacă numărul are mai mult de 12 cifre, pe ecran se afișează ►, iar cursorul se aprinde intermitent. Apăsăți  pentru a afișa restul informațiilor. Dacă numărul este memorat în agendă, va fi afișat și numele.
2. Apăsăți  pentru a-l forma.

### Vizualizarea și formarea unui număr din lista de reapelare









1. Apăsăți tasta  . Se afișează ultimul număr format.  
Dacă este nevoie, derulați  sau  pentru a afișa numărul dorit.
2. Apăsăți  pentru a forma numărul.

### Copierea în agendă a unui număr reapelat

1. Apăsăți  și derulați  sau  până la înregistrarea dorită.
2. Apăsăți  .
3. Pe ecran apare mesajul MEMORARE NR.. Apăsăți  .
4. Introduceți numele și apăsați tasta  .
5. Modificați numărul, dacă doriți, și apăsați  .

6. Apăsați  sau  pentru a selecta LIPSA GRUP, GRUP A, B sau C și apăsați  pentru a confirma.
7. Apăsați  pentru a reveni la modul stand-by.

### Ștergerea unei înregistrări din lista de reapelare

1. Apăsați tasta . Derulați  sau  pentru a afișa numărul dorit.
2. Apăsați  și derulați  pentru a STERGE apoi apăsați .
3. Pe ecran apare mesajul CONFIRMARE?. Apăsați  pentru a confirma, apoi  pentru a reveni la ecranul de stand-by.

### Ștergerea listei de reapelare







1. Apăsați  apoi apăsați .
2. Derulați  până la STERGE TOATE și apăsați .
3. Pe ecran apare mesajul CONFIRMARE?. Apăsați  pentru a confirma. Apăsați  pentru a reveni în modul stand-by.

## 6. Ceasul și alarma

Dacă vă abonați la serviciul de identificare a apelantului, ora afișată pe ecranul telefonului D1011 poate fi fixată automat la fiecare apel primit, în funcție de operatorul de rețea.

Puteți fixa ora și prin intermediul meniului Ceas/ Alarmă.











### Setarea datei și orei

1. Apăsați tasta  și derulați  până la CEAS/ALARMA. Apăsați . Pe ecran se afișează DATA SI ORA. După aceea, apăsați .
2. Introduceți data în formatul ZZ/LL de exemplu, 04/ 08 pentru 4 august.
3. Apăsați tasta  și introduceți ora în formatul de 24 de ore, HH:MM, de exemplu 14:45 pentru 2.45pm.
4. Apăsați  pentru a confirma.
5. Apăsați  pentru a reveni la modul stand-by.

### NOTĂ

Telefonul reține data și ora în cazul unei căderi de tensiune dacă bateriile sunt descărcate.

### Setarea alarmei

1. Apăsați , derulați  până la CEAS/ ALARMA și apăsați .
2. Derulați  pentru a SET. ALARMA și apăsați .
3. Derulați  sau  până la DEZACTIVAT, ODĂTA sau ZILNIC și apăsați .
4. Dacă selectați ODĂTA sau ZILNIC, introduceți ora în formatul de 24 de ore HH - MM de exemplu 14:45 pentru 2:45pm și apăsați .
5. Apăsați  pentru a reveni la modul stand-by. În momentul în care alarma pornește, apăsați orice tastă pentru a opri soneria.









### NOTĂ

După activarea alarmei, pe ecran apare simbolul .

Volumul soneriei alarmei este setat la un nivel mediu. ALARMA și  se aprind intermitent pe ecran.

## Setarea melodiei alarmei

Telefonul dispune de trei melodii pentru alarmă.

1. Apăsați **tasta**  și derulați  până la **CEAS/ALARMA**.  
Apăsați .
2. Derulați  pentru a **SUNET ALARMA** și apăsați .  
- *Melodiile sunt redade.*
3. Derulați  sau  și apăsați .

## 7. Setări personale

### Tonurile receptorului

#### AVERTISMENT









Atunci când telefonul sună, nu țineți receptorul prea aproape de ureche, deoarece volumul soneriei vă poate afecta auzul.

#### Volumul soneriei

Puteți alege una dintre opțiunile: Sonerie opr., Scăzut, Mediu, Ridicat, Amplificat și Progresiv (mărirea volumului soneriei).











#### NOTĂ

Setarea implicită este Ridicat.

1. Apăsați , derulați  până la **SET. PERSON.** și apăsați .
2. **TON RECEPTOR** se afișează pe ecran. Apăsați .
3. **VOL. SONERIE** se afișează pe ecran. Apăsați .
4. Derulați  sau  pentru a regla volumul soneriei.
5. Apăsați  pentru a salva setările.
6. Apăsați  pentru a reveni la modul stand-by.













#### Melodia soneriei

Puteți alege una dintre cele 10 melodii.

1. Apăsați , derulați  până la **SET. PERSON.** și apăsați .
2. **TON RECEPTOR** se afișează pe ecran. Apăsați  și derulați  până la **MELOD. SON.** Apăsați .
3. Apăsați  sau  pentru a selecta soneria dorită.  
- *Este redată exemplificativ o parte din melodie.*
4. Apăsați  pentru a confirma.
5. Apăsați  pentru a reveni la modul stand-by.











#### Melodia grupurilor

Pentru a putea utiliza această opțiune, trebuie să vă abonați la serviciul de identificare a liniei apelantului. Prin intermediul acestui meniu, puteți selecta și seta melodiile care vor fi redade în momentul primirii unui apel de la o persoană al cărei nume este memorat în agendă și care face parte dintr-un grup. Puteți asocia o melodie fiecărui grup. Puteți include persoanele de contact într-unul dintre cele trei grupuri ale agendei (A, B sau C). Fiecărui grup îi poate fi atribuită o singură melodie.

1. Apăsați , derulați  până la **SET. PERSON.** și apăsați .
2. **TON RECEPTOR** se afișează pe ecran. Apăsați  și derulați  până la **MELODIE GRUP.** Apăsați .
3. Derulați  sau  pentru a selecta: GRUP A, B sau C, apoi apăsați .
4. Apăsați  sau  pentru a selecta melodia pentru grupul respectiv și apăsați .
5. Apăsați  pentru a reveni la modul stand-by.











### Activarea / dezactivarea tonurilor tastelor

Atunci când apăsați o tastă de pe receptor, se aude un bip. Puteți activa sau dezactiva aceste bipuri.

1. Apăsați , derulați  până la **SET. PERSON.** și apăsați .
2. **TON RECEPTOR** se afișează pe ecran. Apăsați  și derulați  până la **TON TASTE.** Apăsați .
3. Derulați  sau  pentru a selecta **ACTIVAT** sau **DEZACTIVAT.**
4. Apăsați  pentru a confirma.
5. Apăsați  pentru a reveni la modul stand-by.



### Prima sonerie





Telefonul D1011 recunoaște automat identificarea apelantului (opțiune în funcție de abonament). Dacă nu doriți să auziți soneria înainte de afișarea datelor apelantului, puteți seta manual **PRIMUL SUNET** la **DEZACTIVAT.** Setarea implicită este **ACTIVAT.**

1. Apăsați , derulați  până la **SET. PERSON.** și apăsați .
2. **TON RECEPTOR** se afișează pe ecran. Apăsați  și derulați  până la **PRIMUL SUNET.** Apăsați .
3. Derulați  sau  pentru a selecta **ACTIVAT** sau **DEZACTIVAT.**
4. Apăsați  pentru a confirma.
5. Apăsați  pentru a reveni la modul stand-by.

### Numele receptorului









Puteți personaliza receptorul, cu un nume sau cu o locație, de exemplu Peter sau Dormitor. Puteți introduce maximum 10 caractere.

1. Apăsați , derulați  până la **SET. PERSON.** și apăsați .

2. Derulați  până la **NUME RECEPT.** și apăsați . *Se afișează numele curent.*
3. Apăsați  pentru a șterge numele curent.
4. Introduceți numele dorit, format din maximum 10 caractere, și apăsați  pentru a-l salva.
5. Apăsați  pentru a reveni la modul stand-by.









### Răspuns auto

Dacă activați opțiunea Răspuns auto, puteți prelua un apel prin simpla ridicare a receptorului din unitatea de bază sau din încărcător. Dacă opțiunea este dezactivată, trebuie să apăsați tasta  pentru a prelua apelul. Setarea implicită este Activat.

1. Apăsați , derulați  până la **SET. PERSON.** și apăsați .
2. Derulați  până la **RASPUNS AUTO.** Apăsați .
3. Derulați  sau  pentru a selecta **ACTIVAT** sau **DEZACTIVAT.**
4. Apăsați  pentru a confirma.
5. Apăsați  pentru a reveni la modul stand-by.









### Închide auto.

Dacă activați opțiunea Închide auto, puteți încheia un apel prin simpla așezare a receptorului în unitatea de bază sau în încărcător. Dacă opțiunea este dezactivată, trebuie să apăsați  pentru a încheia convorbirea. Setarea implicită este Activat.

1. Apăsați , derulați  până la **SET. PERSON.** și apăsați .
2. Derulați  până la **INCHIDE AUTO.** Apăsați .
3. Derulați  sau  pentru a selecta **ACTIVAT** sau **DEZACTIVAT.**
4. Apăsați  pentru a confirma.
5. Apăsați  pentru a reveni la modul stand-by.









### Limba de afișare

Puteți schimba limba de afișare a informațiilor pe ecran.

1. Apăsați , derulați  până la **SET. PERSON.** și apăsați .
2. Derulați  până la **LIMBA.** Apăsați .
3. Derulați  sau  pentru a selecta limba dorită.
4. Apăsați  pentru a confirma.
5. Apăsați  pentru a reveni la modul stand-by.

## Activarea / dezactivarea modului de supraveghere a cameră

Lăsați un receptor într-o cameră și folosiți celălalt receptor pentru a auzi sunetele din camera respectivă.

1. Apăsăți , derulați  până la **SET. PERSON.** și apăsați .
2. Derulați  până la **MOD SUPRAV..** Apăsăți .
3. Apăsăți  sau  pentru a selecta **ACTIVAT** sau **DEZACTIVAT**.
4. Apăsăți  pentru a confirma.

Atunci când această opțiune este setată la Activat, puteți lăsa receptorul în camera pe care doriți să o supravegheați. Numai microfonul este pornit, dar nicio persoană din cameră nu vă poate auzi.









## Supravegherea cameră

1. Activai modul de supraveghere a cameră al unui receptor și puneți-l în cameră.
2. Pe al doilea receptor, apăsați  și introduceți numărul receptorului utilizat pentru supravegherea camerei. Puteți auzi sunetele din camera respectivă.

### INDICAȚIE



Pentru a opri în orice moment supravegherea camerei, apăsați .

## Activarea / dezactivarea luminii de fundal

1. Apăsăți , derulați  până la **SET. PERSON.** și apăsați .
2. Derulați  până la **ILUM. FUNDAL.** Apăsăți .
3. Apăsăți  sau  pentru a selecta **ACTIVAT** sau **DEZACTIVAT**.
4. Apăsăți  pentru a confirma.

## Blocare taste

Prin blocarea tastelor, veți evita apelarea accidentală în timpul transportului receptorului.

1. Țineți apăsată tasta .
- Pe ecran este afișat mesajul **TASTE BLOCA.**
2. Pentru a debloca tastele, țineți din nou apăsată tasta .

### NOTĂ









Atunci când tastele sunt blocate, puteți prelua apelurile ca de obicei.

## 8. Setări avansate

Această setare este utilă pentru accesarea unor servicii de rețea și de PABX / centrală telefonică.

### Ora de reapelare

Ora de reapelare implicită pentru telefonul D1011 este cea corespunzătoare țării și operatorului dvs. de rețea. Este puțin probabil să fie nevoie să schimbați această setare; o puteți schimba numai dacă vi se recomandă.









1. Apăsăți , derulați  până la **SETARI AV.** și apăsați .
2. **ORA REAP.** se afișează pe ecran. Apăsăți .
3. Apăsăți  sau  pentru a selecta setarea dorită: **SCURT, MEDIU, LUNG.**
4. Apăsăți  pentru a confirma.
5. Apăsăți  pentru a reveni la modul stand-by.

### NOTĂ

Nu se poate garanta funcționarea telefonului D1011 pe toate centralele PABX.

## Mod formare

Modul de formare implicit pentru telefonul D1011 este cel corespunzător țării și operatorului dvs. de rețea. Este puțin probabil să fie nevoie să schimbați această setare; o puteți schimba numai dacă vi se recomandă.

1. Apăsăți , derulați  până la **SETARI AV.** și apăsați .
2. Derulați  până la **MOD FORMARE.** Apăsăți .
3. Apăsăți  sau  pentru a selecta **TON** sau **PULS.**
4. Apăsăți  pentru a confirma.
5. Apăsăți  pentru a reveni la modul stand-by.

### Trecerea temporară de la puls la ton

1. Țineți apăsată tasta .
- Modul de formare va trece de la Puls la Ton pe durata convorbirii.

## Blocarea apelurilor











Această opțiune împiedică formarea anumitor numere cu telefonul D1011. Memorați până la patru numere distincte, fiecare număr fiind format din maximum 4 cifre - de exemplu, prefixe internaționale sau locale.

Funcția de blocare a apelurilor poate fi setată la Dezactivat sau la Activat.













### NOTĂ

Dacă activați funcția Blocare apel, pe ecranul telefonului se va afișa, în modul stand-by, mesajul BLOC. ACT.

## Activarea / dezactivarea funcției de blocare a apelurilor

1. Apăsăți , derulați  până la SETARI AV. și apăsați .
2. Derulați  până la BLOCARE APEL. Apăsăți .
3. Introduceți PIN-ul principal (setarea implicită este 0000) și apăsați .
4. Pe ecran se afișează MOD BLOCARE. Apăsăți .
5. Apăsăți  sau  pentru a selecta ACTIVAT sau DEZACTIVAT. Apăsăți  pentru a confirma.
6. Apăsăți  pentru a reveni la modul stand-by. În acest moment, puteți seta numărul (vezi mai jos).











## Setarea unui număr care va fi blocat

1. Apăsăți , derulați  până la SETARI AV. și apăsați .
2. Derulați  până la BLOCARE APEL. Apăsăți .
3. Introduceți PIN-ul principal (setarea implicită este 0000) și apăsați .
4. Derulați  până la NUMĂR. Apăsăți .
5. Dacă este necesar, derulați  sau  până la următoarea poziție liberă.
6. Apăsăți  și introduceți numărul sau prefixul pe care doriți să le blocați. Apăsăți  pentru a confirma.
7. Apăsăți  pentru a reveni la modul stand-by.

## Apelurile simple

Atunci când este activată, această funcție vă permite să formați un număr apăsând orice tastă a receptorului dvs (cu excepția tastei ). Această funcție este extrem de utilă pentru accesarea serviciilor de urgență.

## Activarea / dezactivarea funcției de efectuare a apelurilor simple

1. Apăsăți , derulați  până la SETARI AV. și apăsați .
2. Derulați  până la APEL SIMPLU. Apăsăți .
3. Introduceți PIN-ul principal (setarea implicită este 0000) și apăsați .
4. Pe ecran se afișează MOD BLOCARE. Apăsăți , apoi  sau  pentru a selecta ACTIVAT sau DEZACTIVAT. Apăsăți  pentru a confirma.
5. Apăsăți  pentru a reveni la modul stand-by.











### NOTĂ

Dacă activați funcția Apel simplu, pe ecranul telefonului se va afișa, în modul stand-by, mesajul AP SIMP POR.

Pentru a dezactiva din nou funcția Apel simplu:

1. Apăsăți .
2. Pe ecran se afișează OPRIT?. Apăsăți  pentru a confirma.

## Setarea numărului pentru apeluri simple

1. Apăsăți , derulați  până la SETARI AV. și apăsați .
2. Derulați  până la APEL SIMPLU. Apăsăți .
3. Introduceți PIN-ul principal (setarea implicită este 0000) și apăsați .
4. Derulați  până la NUMĂR. Apăsăți .
5. Introduceți numărul. Apăsăți  pentru a confirma.
6. Apăsăți  pentru a reveni la modul stand-by.

## Formarea unui număr pentru apel simplu

După memorarea unui număr pentru apelul simplu și activarea setării Apel copil, apăsați orice tastă (cu excepția tastei ) pentru a forma un număr.

### NOTĂ

Atunci când funcția Apel simplu este activată, puteți prelua apelurile ca de obicei.



## Înregistrarea

O unitate de bază poate înregistra maximum 5 receptoare. Receptoarele suplimentare trebuie înregistrate la unitatea de bază înainte de a le putea folosi.











- Instrucțiunile de mai jos sunt valabile în mod special pentru receptorul D1011. Dacă doriți să înregistrați un receptor fabricat de către un alt producător, instrucțiunile pot fi diferite. În acest caz, vă rugăm să consultați manualul furnizat de către producătorul receptorului suplimentar.
- Înainte de a înregistra sau anula înregistrarea receptoarelor, vi se va solicita PIN-ul principal. PIN-ul prestabilit este 0000.

## Înregistrarea unui receptor

La unitatea de bază:







1. Țineți apăsat butonul  de pe unitatea de bază timp de cel puțin 3 secunde. Unitatea de bază emite un bip atunci când este pregătită să accepte înregistrarea. Aveți la dispoziție 90 de secunde pentru a înregistra un receptor.

La receptor:









1. Apăsați  și derulați  până la **SETARI AV.** și apăsați .
2. Derulați  până la **INREGISTRARE** și apăsați .
3. Dacă este necesar, derulați  sau  pentru a afișa **INREG BAZA** și apăsați . **BAZA 1 2 3 4** se afișează pe ecran, iar *numărul unității de bază înregistrate se aprinde intermitent*. Introduceți numărul unității de bază la care doriți să înregistrați receptorul.  
Dacă aveți o singură unitate de bază, apăsați . Dacă aveți 2 unități de bază, apăsați  sau , etc.
4. Atunci când pe ecran apare PIN----, introduceți PIN-ul unității de bază.
  - *Receptorului îi este atribuit un număr în momentul înregistrării la unitatea de bază.*

## Selectarea unei unități de bază

Puteți înregistra receptorul D1011 la cel mult 4 unități de bază. După înregistrare, puteți comuta între unități, de exemplu între unitatea de bază de acasă și cea de la serviciu.







1. Apăsați , derulați  până la **SETARI AV.** și apăsați .
2. Derulați  până la **INREGISTRARE** și apăsați .
3. **SEL BAZA** este afișat pe ecran. Apăsați .
  - *Unitățile de bază disponibile sunt afișate pe ecran, împreună cu numărul unității curente, care se aprinde intermitent.*
4. Introduceți numărul unității dorite – 1, 2, 3 sau 4 și apăsați .
  - *Veți auzi un bip în momentul găsirii unității de bază. Dacă unitatea nu este găsită, pe ecran este afișat mesajul NEINREG..*

## Anularea înregistrării unui receptor

1. Apăsați , derulați  până la **SETARI AV.** și apăsați .
2. Derulați  până la **NEINREGIS.** și apăsați .
3. Introduceți PIN-ul principal, format din 4 cifre, și apăsați .
  - *Pe ecran se afișează numerele receptoarelor înregistrate.*
4. Derulați  sau  pentru a selecta receptorul pe care doriți să îl ștergeți și apăsați .
  - **NEINREG.** este afișat pe ecranul receptorului.

## PIN

PIN-ul principal, format din 4 cifre, este utilizat la înregistrarea sau la anularea înregistrării unui receptor și la modificarea setărilor telefonului D1011. Codul implicit este 0000. Pentru mai multă siguranță, puteți schimba acest PIN.







1. Apăsați , derulați  până la **SETARI AV.** și apăsați .
2. Derulați  până la **PIN.** Apăsați .
3. Introduceți PIN-ul principal, format din 4 cifre, și apăsați . (codul implicit este 0000).
4. Introduceți noul PIN și apăsați .

## NOTĂ

Notați noul PIN. Dacă uitați PIN-ul, va trebui să resetați telefonul.

## Resetarea

Această funcție este utilizată pentru a reseta telefonul D1011 la valorile implicite.

1. Apăsați , derulați  până la **SETARI AV.** și apăsați .
2. Derulați  până la **RESETARE.** Apăsați .
3. Pe ecran se afișează mesajul **CONFIRMARE?.** Apăsați .

### NOTĂ

Înregistrările din agendă și mesajele robotului telefonic se păstrează. În funcție de țară, după resetare, setarea modului de întâmpinare poate apărea pe ecranul receptorului.

## Setări implicite

Numele receptorului	Receptorul
Ton taste	Activat
Primul sunet	Activat
Răspuns auto	Activat
Închide auto	Activat
Melod. son.	Melodia 1
Vol. sonerie	Ridicat
Vol. cască	3
Agendă	Neschimbat
Jurnal ap.	Goală
Listă reap.	Goală
PIN principal	0000
Blocare taste	Dezactivat
Ceas	00:00
Alarmă	Dezactivat
Mod formare	Ton
Robot tel.	Activat

Mod de răsp.

Răspuns și  
înregistrare

Msj. exped.

Predefinit

Amân. apel

15 secunde

La distanță

Activat

Filtru hs











Dezactivat

Filtru bs

Activat

## Prefixul automat

Telefonul D1011 poate fi setat să identifice un număr apelat și să îl înlocuiască cu un alt număr. Numărul identificat poate avea maximum 5 cifre și poate fi înlocuit cu un număr format din maximum 10 cifre.

1. Apăsați , derulați  până la **SETARI AV.** și apăsați .
2. Derulați  până la **PREFIX.** Apăsați .
3. **DETERM. NR.** este afișat pe ecran. Apăsați .
4. Introduceți numărul pe care doriți să îl identificați și apăsați .
5. Derulați până la funcția **PREFIX NB,** și apăsați .
6. Introduceți numărul pe care doriți să îl înlocuiți și apăsați .
7. Apăsați  pentru a reveni la modul stand-by.









## Țara

Dacă plecați într-o altă țară, puteți seta telefonul astfel încât să fie compatibil cu setările rețelei din țara respectivă.

### NOTĂ

Dacă ați ales greșit țara în timpul selectării țării în modul de întâmpinare, puteți reseta țara.









În funcție de țara dvs., această opțiune poate fi afișată ca **INDISPONIBIL** sau este posibil ca țara dvs. să nu fie afișată.

1. Apăsați , derulați  până la **SETARI AV.** și apăsați .
2. Derulați  până la **ALEGERE ȚARA.** Apăsați .
3. Introduceți PIN-ul principal, format din 4 cifre, și apăsați .
4. Derulați  sau  pentru a afișa țara dorită.
5. Apăsați  pentru a confirma.

## Intruziunea

Atunci când un apel extern este în curs, un alt receptor înregistrat la unitatea de bază poate participa la convorbire, transformând astfel convorbirea într-o conferință cu 3 interlocutori, prin simpla apăsare a tastei .









Pentru a activa această opțiune, trebuie să setați funcția Intruziune la Activat.

1. Apăsați , derulați  până la **SETARI AV.** și apăsați .
2. Derulați  până la **INTRUZIUNE**. Apăsați .
3. Derulați  sau  până la **ACTIVAT** sau **DEZACTIVAT**.
4. Apăsați  pentru a confirma.
5. Apăsați  pentru a reveni la modul stand-by.

## Modul ECO

Pentru a reduce nivelul emisiilor, puteți selecta modul ECO sau consum redus. Când modul ECO este setat pe **ACTIVAT**, consumul unității de bază va fi redus.

Pentru a modifica modul ECO în **ACTIVAT** sau **DEZACTIVAT**:

1. Apăsați , derulați  până la **SETARI AV.** și apăsați .
2. Derulați  până la **MOD ECO** și apăsați .
3. Apăsați  sau  pentru a evidenția opțiunea **ACTIVAT** sau **DEZACTIVAT** apoi apăsați  pentru a confirma.
  - Se emite un bip de confirmare, iar display-ul receptorului va fi comutat între numele receptorului și **MOD ECO**.









### NOTĂ

Când modul ECO este setat pe **ACTIVAT**, zona de acoperire a receptorului va fi redusă.









## 9. Utilizarea robotului telefonic



Robotul telefonic D1011 înregistrează apelurile nepreluare atunci când este activat. Poate memora maximum 59 de mesaje, cu o durată totală de înregistrare de 12 minute. Durata fiecărui mesaj poate fi de maximum 3 minute. Mesajul dvs. de întâmpinare poate dura cel mult 1 minut.

### Tastele de comandă ale robotului telefonic al unității de bază a telefonului D1011







-  Apăsați această tastă pentru a porni / opri robotul telefonic
-  Redarea mesajelor noi
-  Apăsați această tastă pentru a opri redarea
-  Pentru a trece la următorul mesaj în timpul redării mesajelor
-  Pentru a reda din nou mesajul curent  
Apăsați tasta de două ori pentru a sări la mesajul anterior
-  Pentru a șterge mesajul curent în timpul redării mesajelor  
Apăsați tasta lung pentru a șterge toate mesajele atunci când RT este în modul stand-by
-  Mărirea volumului difuzorului în timpul redării mesajului
-  Reducerea volumului difuzorului în timpul redării mesajului

### Pornirea / oprirea

1. Apăsați , derulați  sau  până la opțiunea **ROBOT TEL.** și apăsați .
2. Derulați  până la **POR/OPR ROB.** și apăsați .
3. Derulați  sau  până la afișarea opțiunii **ACTIVAT** sau **DEZACTIVAT**.









4. Apăsăți  pentru a confirma.
5. Apăsăți  pentru a reveni la modul stand-by.

## Redarea mesajelor

1. Apăsăți  și derulați  sau  până la **ROBOT TEL.** și apăsați  . **PORNIRE** se afișează.
2. Apăsăți  pentru a asculta mesajele noi.  
- *Pe ecran se afișează numărul mesajelor noi. Dacă nu există mesaje noi, sunt redade toate mesajele memorate.*
3. Apăsăți  pentru a afișa identificarea apelantului. Apăsăți  din nou pentru a vedea data și ora apelului.

### NOTĂ

Această opțiune nu poate fi utilizată dacă nu v-ați abonat la serviciul de Identificare a Liniei Apelantului. De abonarea la acest serviciu depind și înregistrările mementourilor.







4. În timpul redării, apăsați  pentru a afișa o listă de opțiuni.  
Folosiți tastele  și  pentru a schimba opțiunile:
  - **REPETA** – apăsați  pentru a repeta mesajul curent
  - **INAINTE** – apăsați  pentru a reda mesajul următor
  - **INAPOI** – apăsați  pentru a reda mesajul anterior
  - **STERGE** – apăsați  pentru a șterge mesajul curent.
  - **MEMORARE NR.** – apăsați  pentru a memora numărul, dacă este disponibil, în agendă.

### NOTĂ

Opțiunea **MEMORARE NR.** nu poate fi utilizată dacă nu v-ați abonat la serviciul de Identificare a Liniei Apelantului.







5. Apăsăți  pentru a întrerupe redarea și a reveni la modul stand-by.

## Ștergerea tuturor mesajelor

1. Apăsăți , derulați la  **ROBOT TEL.** și apăsați  .
2. Derulați  până la **STERGE TOATE** și apăsați  .
3. Pe ecran apare mesajul **CONFIRMARE?**. Apăsăți  pentru a confirma.

## Înregistrarea unui memento

Puteți înregistra un memento memorat în robotul telefonic și îl puteți reda ca mesaj normal.

1. Apăsăți  derulați  sau  până la opțiunea **ROBOT TEL.** și apăsați  .
2. Derulați  până la **INREG. MSJ.** și apăsați  . Pe ecran apare mesajul **INREGISTRARE**.
3. Rostiți mesajul dvs.. Apăsăți  pentru a încheia înregistrarea.

## Mesajele de întâmpinare

Mesajul de întâmpinare este redat de robotul telefonic și este mesajul pe care îl va auzi apelantul. Există două mesaje de întâmpinare predefinite, dar puteți înregistra un mesaj personalizat.

### Răspuns și înregistrare













Apelantul vă poate lăsa un mesaj. Mesajul predefinit este "Bună! Pentru moment, apelul dvs. nu poate fi preluat; vă rugăm să lăsați un mesaj după semnalul sonor."

### Numai răspuns

Apelantul poate asculta mesajul dvs., dar nu vă poate lăsa un mesaj. Mesajul predefinit este "Bună! Pentru moment, apelul dvs. nu poate fi preluat și nu puteți lăsa un mesaj; vă rugăm să reveniți mai târziu."

















### Setarea modului de preluare a apelurilor

Setați telefonul la Răsp / înreg sau la Numai răsp.

1. Apăsăți  derulați  sau  până la opțiunea **ROBOT TEL.** și apăsați  .
2. Derulați  până la **MOD DE RASP.** și apăsați  .  
- *Se afișează modul de răspuns curent.*
3. Derulați  sau  pentru a selecta **RASP / ÎNREG.** sau **NUMAI RASP.** și apăsați  .
4. Derulați  sau  pentru a afișa tipul de mesaj dorit: **PERSONALIZAT** pentru a seta propriul dvs. mesaj sau **PREDEFINIT** pentru mesajul preînregistrat.
5. Apăsăți  pentru a confirma.  
Dacă selectați **PERSONALIZAT**, citiți paragraful următor.

## Înregistrarea, redarea sau ștergerea mesajului personal de întâmpinare

Opțiunea Răsp / Înreg îi anunță pe apelanți că vă pot lăsa un mesaj. Numai răsp. permite apelanților să asculte mesajul dvs., dar nu vă pot lăsa un mesaj.

1. Apăsați  derulați la **ROBOT TEL.** și apăsați .
2. Derulați  la **MOD DE RASP.** și apăsați .
3. Derulați  sau  pentru a selecta **RASP / INREG.** sau **NUMAI RASP.** și apăsați . Utilizați tastele  sau  pentru a selecta **PERSONALIZAT**, apoi apăsați .
4. Pe ecran se afișează **PORNIRE.** Apăsați .
  - Este redat mesajul curent.
- Derulați  pentru a selecta **INREGISTRARE** – apăsați . Pe ecran se afișează **INREGISTRARE** și se aude un bip. Rostiți mesajul dvs.. Apăsați  pentru a încheia înregistrarea.
- **STERGE** - apăsați . Mesajul preînregistrat este restabilit automat.
5. Apăsați  pentru a confirma.

## Setările robotului telefonic







### Amân. apel



Selectați durata soneriilor înainte de preluarea apelului de către robotul telefonic. Puteți alege din 5/10/15/20/25/30 secunde sau Econom plată.

### NOTĂ

Dacă selectați Econom plată, atunci:

- Dacă aveți mesaje noi, telefonul răspunde după 10 secunde.
- Dacă nu există mesaje noi, va răspunde după 20 secunde. Astfel, aveți posibilitatea de a încheia apelul, economisind timp și costul unui apel.
- Dacă memoria este plină, telefonul va răspunde după 30 secunde, în modul Numai răsp.

1. Apăsați  derulați  sau  până la opțiunea **ROBOT TEL.** și apăsați .
2. Derulați  până la **SETARE RASP.** și apăsați .
3. **AMAN. APEL** se afișează pe ecran. Apăsați .

4. Derulați  sau  pentru a selecta 5/10/15/20/25/30 secunde sau **ECONOM PLATA.**
5. Apăsați  pentru a confirma.

## Utilizarea de la distanță

Cu ajutorul funcției de utilizare de la distanță, puteți folosi robotul telefonic pentru a vă asculta mesajele prin apelarea telefonului D1011 de la un alt telefon.

Setarea implicită este Activat.

1. Apelați telefonul D1011. Când auziți mesajul de întâmpinare, apăsați #.
2. Introduceți PIN-ul dvs., format din 4 cifre. Codul prestabilit este 0000.
  - Veți auzi un bip de confirmare.





### NOTĂ

Pentru mai multă siguranță, este bine să schimbați acest cod. Vezi "PIN" la pagina 25.

3. După introducerea PIN-ului conform instrucțiunilor de mai sus, utilizați tastatura pentru a accesa funcțiile robotului telefonic D1011:

Redarea mesajelor	2
Redarea mesajului anterior	1
Redarea mesajului următor	3
Ștergerea mesajelor	6
Pornirea robotului telefonic	7
Oprirea redării	8
Oprirea robotului telefonic	9

## Activarea / dezactivarea funcției de utilizare de la distanță

1. Apăsați , derulați la  la **ROBOT TEL.** și apăsați .
2. Derulați  până la **SETARE RASP.** și apăsați .
3. Derulați  la **LA DISTANTA** și apăsați .
4. Derulați  sau  pentru a selecta **ACTIVAT** sau **DEZACTIVAT**.
5. Apăsați  pentru a confirma.



## Filtrarea apelurilor

Utilizați difuzorul receptorului sau al unității de bază pentru a asculta apelantul în timp ce vă lasă un mesaj. Puteți opta să ignorați apelantul sau să preluați apelul.





Setările implicite sunt:

- Filtru hs: Dezactivat
- Filtru bs: Activat.











La receptor:

1. Dacă doriți să întrerupeți mesajul apelantului și să preluați apelul, apăsați  sau .











La unitatea de bază:

1. În timp ce apelantul vă lasă un mesaj, apăsați  sau  pentru a regla volumul la care ascultați mesajul.
2. Dacă doriți să întrerupeți mesajul apelantului și să preluați apelul pe receptor, apăsați  sau .

## Activarea / dezactivarea funcției de filtrare a apelurilor prin intermediul receptorului











1. Apăsați , derulați  sau  până la opțiunea **ROBOT TEL.** și apăsați .
2. Derulați  până la **SETARE RASP.** și apăsați .
3. Derulați până la **FILTRU HS** și apăsați .
4. Derulați  sau  pentru a selecta **ACTIVAT** sau **DEZACTIVAT**.
5. Apăsați  pentru a confirma.

## Activarea / dezactivarea funcției de filtrarea apelurilor prin intermediul unității de bază



1. Apăsați , derulați  până la **ROBOT TEL.** și apăsați .
2. Derulați  până la **SETARE RASP.** și apăsați .
3. Derulați  la **FILTRU BS** și apăsați .
4. Apăsați  sau  pentru a selecta **ACTIVAT** sau **DEZACTIVAT**.
5. Apăsați  pentru a confirma.





## Limba robotului telefonic

Puteți schimba limba mesajelor de întâmpinare predefinite.

1. Apăsați . Derulați  sau  la **ROBOT TEL.** și apăsați .
2. Derulați  la **SETARE RASP.** și apăsați .
3. Derulați la **LIMBA** și apăsați .
4. Derulați  sau  pentru a selecta limba.
5. Apăsați  pentru a confirma.

## Accesarea meniului robotului telefonic prin intermediul listei de apeluri

Atunci când simbolul  se aprinde intermitent, indicând astfel prezența unui mesaj nou, puteți vizualiza datele apelantului cu ajutorul tastei  sau apăsând din nou tasta  pentru a accesa opțiunea **ROBOT TEL.** în vederea redării mesajelor noi.

1. Apăsați , **LISTA AP.** este afișată.
2. Apăsați , **ROBOT TEL.** este afișată.
3. Apăsați , **PORNIRE** este afișată.
4. Apăsați , receptorul va iniția redarea mesajului nou. După redarea tuturor mesajelor, receptorul va reveni în modul stand-by.

### NOTĂ

În timpul redării mesajelor, apăsați în orice moment tasta  pentru a reveni la modul stand-by.

## Memorie plină

Memoria este plină atunci când mai sunt disponibile numai 15 secunde de înregistrare sau dacă s-a ajuns la un total de 59 de mesaje.

Atunci când memoria este plină:

- Ppe ecran se afișează.
-  se aprinde intermitent pe ecranul receptorului.
- Robotul telefonic trece automat în modul Numai răsp.

Dacă memoria se umple în timp ce un apelant vă lasă un mesaj, acesta va auzi un bip, iar apelul se va încheia.

## 10. Asistență

### Încărcarea

Pictograma  nu derulează atunci când receptorul este așezat pe unitatea de bază

- Bateria nu face contact – mișcați ușor receptorul
- Bornă murdară – Curățați bornele bateriilor cu o cârpă înmuiată în alcool
- Bateria este complet încărcată - nu este nevoie să o încărcăți

### Apelurile

**Nu am ton de apel.**

- Telefonul nu este alimentat - verificați conexiunile. Resetați telefonul: scoateți ștecărul din priză și reintroduceți-l
- Bateriile sunt descărcate – încărcăți bateriile timp de cel puțin 24 de ore
- Sunteți prea departe de unitatea de bază – apropiați-vă de unitate
- Cablu telefonic incorect - utilizați cablul inclus
- Adaptorul (dacă este cazul) nu este conectat la cablul telefonic - conectați adaptorul (dacă este cazul) la cablul telefonic

**Sunet slab.**

Unitatea de bază este amplasată prea aproape de aparate electroce, ziduri de beton armat sau uși metalice - mutați unitatea de bază la o distanță de cel puțin un metru față de aparatele electrice

**Pictograma  se aprinde intermitent**

- Receptorul nu este înregistrat la bază – înregistrați receptorul la bază
- Sunteți prea departe de unitatea de bază – apropiați-vă de unitate

**Sonerie nu se aude**

- Soneria este dezactivată.
- Măriți volumul.

**Serviciul de Identificare a Liniei Apelantului (CLI) nu funcționează.**

Adresați-vă operatorului dvs. de rețea și verificați dacă sunteți abonat la acest serviciu.

### Agendă

**Nu se poate memora o înregistrare în agendă.**

Agenda este plină. Ștergeți o înregistrare din memorie.

### Display

**Pe ecran nu se afișează nimic**

- Încercați să încărcăți sau să înlocuiți bateriile.
- Deconectați și reconectați unitatea de bază la sursa de alimentare.
- Dacă ledul nu este aprins, deconectați și reconectați unitatea de bază la sursa de alimentare.

### Înregistrarea

**Înregistrarea unui alt receptor este imposibilă**

- A fost atins numărul maxim de receptoare (5).
- Pe ecran este afișat mesajul CAUTARE. Va trebui să anulați înregistrarea unui receptor pentru a înregistra unul nou.

### Interferențele

**Interferențe cu aparatul de radio sau cu televizorul.**

Este posibil ca unitatea de bază sau încărcătorul să fie prea aproape. Îndepărtați-le cât mai mult posibil.

### Robotul telefonic

**Robotul telefonic nu înregistrează mesaje**

- Porniți robotul telefonic.
- Este posibil ca memoria să fie plină. În acest caz, trebuie să ștergeți câteva mesaje.
- Modul de răspuns nu poate fi setat decât la NUMAI RASP.. Schimbați modul la RASP / INREG..

**Robotul telefonic nu poate fi accesat de la distanță**

- Este posibil ca funcția de accesare de la distanță să fie dezactivată.
- Dacă se introduce PIN-ul incorect, se aude un bip. Puteți introduce încă o dată PIN-ul.

**Mesajul de întâmpinare nu poate fi înregistrat**

- Este posibil ca memoria să fie plină. În acest caz, trebuie să ștergeți câteva mesaje.

### **Robotul telefonic se oprește automat**

- Este posibil ca memoria să fie plină. În acest caz, trebuie să ștergeți câteva mesaje.
- Durata maximă a mesajului este de 3 minute.

## **11. Informații generale**

### **IMPORTANT**

*Acest aparat nu a fost proiectat pentru a efectua apeluri de urgență în cazul căderilor de tensiune. Pentru accesarea serviciilor de urgență, se va găsi o soluție alternativă.*

*Acest aparat trebuie să fie conectat la rețelele analoge de telefonie publică și la centralele telefonice private din România.*

### **Informații despre siguranță și compatibilitatea / interferențele electromagnetice**

- Folosiți numai surse de alimentare potrivite pentru această gamă de produse. Folosirea unei surse de alimentare neautorizate va determina pierderea garanției și poate duce la defectarea telefonului.
- Folosiți numai bateriile reîncărcabile livrate.
- Nu demontați receptorul (cu excepția cazului în care trebuie să înlocuiți bateriile) sau unitatea de bază. Vă puteți expune la tensiuni înalte sau la alte riscuri.
- Semnalele radio transmise între receptor și unitatea de bază pot provoca interferențe cu protezele auditive.
- Aparatul dvs. poate interfera cu alte echipamente electrice, cum ar fi televizoarele și aparatele radio, ceasurile / alarmele și computerele, dacă este așezat prea aproape de acestea. Se recomandă să așezați produsul la o distanță de cel puțin un metru față de aceste aparate, pentru a reduce la minimum riscul de interferențe.
- Toate bateriile pot provoca distrugerea bunurilor și / sau leziuni corporale, cum ar fi arsurile, dacă un obiect conducător, cum ar fi bijuteriile, cheile sau colierele din mărgelă ating bornele expuse. Obiectul conducător poate provoca un scurtcircuit și deveni foarte fierbinte. Fiți foarte atent atunci când manipulați bateriile încărcate, mai ales atunci când le puneți în buzunar, poșetă sau alt loc, unde se află și obiecte metalice.
- Nu aruncați niciodată bateriile în foc. Pot provoca explozii puternice și / sau degajarea de substanțe chimice foarte toxice.
- Se recomandă să se apeleze la sfatul unui expert calificat înainte de a utiliza aparatul în apropierea echipamentelor medicale folosite în intervențiile de urgență / terapie intensivă.



- Aparatura medicală
  - **Stimulatoarele cardiace:** Asociația Tehnologiei Medicale Avansate (AdvaMed) recomandă ca un aparat fără fir, ținut în mână, să se găsească la o distanță de minimum 15 cm (16 inch) față de un stimulator cardiac. Aceste recomandări sunt în conformitate cu cele ale Administrației Americane pentru Alimente și Medicamente.
  - **Persoanele cu stimulator cardiac trebuie:**
    - să țină ÎNTOTDEAUNA aparatul fără fir la o distanță de peste 15 cm de stimulatorul cardiac atunci când aparatul este PORNIT.
    - Să nu poarte aparatul fără fir în buzunarul de la piept.
    - Să folosească urechea opusă stimulatorului cardiac, pentru a minimiza riscul de interferențe.
    - Să INCHIDĂ imediat aparatul dacă bănuiesc că se produc interferențe.
  - **Protezele auditive**  
Unele radiouri digitale fără fir pot interfera cu unele proteze auditive. În caz de interferențe, consultați producătorul protezei auditive pentru a vedea care sunt alternativele oferite.
  - **Alte aparate medicale**  
Dacă utilizați un alt aparat medical personal, consultați producătorul aparatului pentru a vedea dacă este protejat corespunzător de energia FR. Medicul dvs. vă poate ajuta să obțineți aceste informații.

## Curățarea

- Curățați receptorul și unitatea de bază (sau încărcătorul) cu o cârpă umedă (nu udă) sau cu o bucată de material antistatic.
- Nu folosiți produse abrazive de uz casnic, deoarece produsul se va deteriora. Nu folosiți o cârpă uscată, deoarece există pericolul producerii unui șoc electrostatic.

## Indicații referitoare la mediu

- Nu expuneți produsul la lumina directă a soarelui.
- Receptorul se poate încălzi atunci când bateriile se încarcă sau în timpul perioadelor îndelungate de utilizare. Acest lucru este normal. Cu toate acestea, vă recomandăm ca, pentru a evita defectarea produsului, să nu îl așezați pe o piesă de mobilier din lemn vechi / furniruit.

- Nu lăsați produsul pe covoare sau alte suprafețe care produc scame și nu îl așezați în locuri strâmte și insuficient aerisite.
- Nu introduceți nicio parte a produsului dvs. în apă și nu îl utilizați în condiții de umezeală, cum ar fi într-o baie.
- Nu expuneți produsul la foc, explozibili sau alte condiții periculoase.
- Există riscul ca produsul dvs. să fie afectat de furtunile însoțite de descărcări electrice. Vă recomandăm să scoateți din priză cablul de alimentare și cel telefonic în timpul unei furtuni însoțite de descărcări electrice.

## Instrucțiuni de aruncare a produsului.

- **Directiva UE privind deșeurile de echipamente electrice și electronice (DEEE)**  
Directiva DEEE a Uniunii Europene impune ca produsele vândute în țările UE să fie marcate cu simbolul unui container tăiat (uneori, acest simbol apare pe ambalaj). Așa cum se menționează în directiva DEEE, acest simbol arată că se interzice aruncarea, de către clienții și consumatorii finali din țările UE, a echipamentelor sau a accesoriilor electrice și electronice împreună cu deșeurile menajere obișnuite. Clienții sau consumatorii finali din țările UE vor contacta furnizorul local de echipamente sau centrul local de service pentru informații despre sistemul de colectare a deșeurilor din țara respectivă.
- Directiva privind deșeurile de echipamente electrice și electronice (DEEE) (2002/96/CE) a fost implementată pentru a facilita reciclarea produselor prin cele mai bune tehnici de recuperare și reciclare, în vederea minimizării impactului asupra mediului, neutralizării substanțelor periculoase și evitării formării unui număr tot mai mare de gropi de gunoi.

## Instrucțiuni de aruncare a produsului pentru persoanele fizice

Atunci când produsul nu vă mai este de niciun folos, scoateți bateriile și aruncați-le odată cu aparatul, conform reglementărilor locale de reciclare. Pentru informații suplimentare, vă rugăm să contactați autoritățile locale sau distribuitorul de la care ați achiziționat produsul.

### **Instrucțiunile de aruncare a produsului pentru persoanele juridice**

Persoanele juridice vor contacta furnizorii, vor verifica clauzele și condițiile din contractul de achiziție și se vor asigura că produsul nu este amestecat cu alte deșeurii comerciale în momentul aruncării.

### **Informații despre garanție**

Dealerul Motorola autorizat sau distribuitorul de la care ați achiziționat produsul dvs. Motorola se va ocupa de reclamațiile care fac obiectul garanției și / sau de service-ul în timpul perioadei de garanție.

Vă rugăm să returnați telefonul dvs. fără fir la dealerul sau distribuitorul dvs. în cazul solicitării de service în timpul perioadei de garanție. Nu returnați telefonul companiei Motorola. Pentru a putea beneficia de service în perioada de garanție, trebuie să prezentați factura sau chitanța de cumpărare ori un document justificativ similar, pe care să fie indicată data cumpărării. Numărul de serie trebuie să fie înscris citeț pe telefon. Garanția nu se aplică dacă tipul sau numărul de serie de pe produs a fost modificat, șters, îndepărtat sau este ilizibil.

### **Aspecte care nu fac obiectul garanției**

- Defecțiunile rezultate în urma utilizării produsului într-un mod necorespunzător sau neobișnuit ori fără respectarea instrucțiunilor din acest manual al utilizatorului.
- Defecțiunile rezultate în urma utilizării abuzive, lovirii produsului sau neglijenței utilizatorului.
- Defecțiunile rezultate în urma testării, utilizării, întreținerii, reglării necorespunzătoare sau în urma oricărui tip de modificare sau schimbare.
- Ruperea sau defectarea antenei, dacă nu este provocată de viciile de material sau de execuție.
- Demontarea sau repararea produsului într-un mod care afectează performanțele acestuia sau împiedică verificarea și testarea adecvată, în vederea demonstrării legitimității reclamațiilor.
- Defecțiuni sau daune datorate zonei de acoperire.
- Defecțiuni provocate de umezeală, lichide sau scurgeri.

- Toate suprafețele de plastic și toate celelalte piese cu expunere externă care se zgârie sau se defectează în urma utilizării normale.
- Produse închiriate temporar.
- Întreținerea și repararea periodică sau înlocuirea componentelor din cauza utilizării și uzurii normale.

### **Informații tehnice**

#### **Câte telefoane pot deține?**

Toate articolele care fac parte din echipamentul telefonic prezintă un număr de echivalare a soneriei (REN), care este folosit pentru a calcula numărul de aparate care pot fi conectate la o linie telefonică. Aparatul dvs. D1011 prezintă REN egal cu 1. REN total permis este egal cu 4. Dacă se depășește această cifră, este posibil ca telefoanele să nu sune. În cazul telefoanelor de alt tip, nu se garantează funcționarea soneriei acestora, chiar dacă REN este mai mic decât 4.

Orice alt receptor și încărcător pe care îl înregistrați prezintă un REN egal cu 0.

#### **RTTE (echipamentele radio și echipamentele terminale de telecomunicații)**

Acest produs este proiectat pentru a fi utilizat în România și trebuie să fie conectat la rețelele analoge de telefonie publică și la centralele telefonice compatibile.

Acest echipament este în conformitate cu cerințele esențiale ale Directivei 1999/5/CE, aplicabilă echipamentelor radio și echipamentelor terminale de telecomunicații, inclusiv în conformitate cu norma ICNIRP referitoare la expunerea la energia electromagnetică.

#### **Declarația de conformitate**

Prin prezenta, Motorola declară că produsul respectă cerințele esențiale aplicabile și alte prevederi relevante ale Directivei 1999/5/CE.

Declarația de conformitate pentru această gamă de produse este publicată pe site-ul web:

<http://www.motorola.com/eu/radios/technicaldocumentation>

## Conectarea la o centrală telefonică

Acest produs este proiectat pentru a fi utilizat în România și trebuie să fie conectat la rețeaua de telefonie publică.

## Introducerea unei pauze

În cazul anumitor centrale telefonice, după formarea codului de acces, va trebui să așteptați un moment, până când centrala telefonică preia linia externă, ceea ce înseamnă că va trebui să introduceți o pauză în secvența de apelare.

Țineți apăsată tasta  pentru a introduce o pauză (P) înaintea numărului de telefon.

Este posibil să trebuiască să introduceți o pauză și la memorarea numerelor internaționale sau la încărcarea numerelor pe o cartelă.

## Reapelare

Este posibil să trebuiască să utilizați funcția de reapelare dacă sunteți conectat la o centrală telefonică / PABX (centrală privată automată). Contactați furnizorul dvs. de servicii PABX pentru informații suplimentare.

## 12. Montarea pe perete

### IMPORTANT

Înainte de monta telefonul D1011 pe perete, asigurați-vă că nu perforați cablurile sau conductele ascunse în perete.

Înainte de a perfora, asigurați-vă că firele de alimentare și de telefon ajung la prize.

1. Utilizați următoarele șabloane pentru a marca locul în care urmează să perforați.
- Pentru a monta unitatea de bază pe perete, perforați două găuri la o distanță de 4.5cm în plan orizontal, cu un burghiu de 8mm.

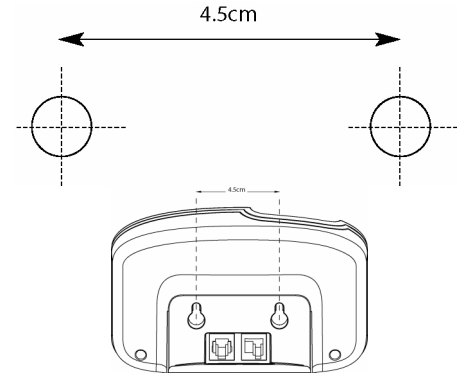

- Pentru a monta încărcătorul pe perete, perforați două găuri la o distanță de 3.2cm în plan orizontal, cu un burghiu de 8mm.

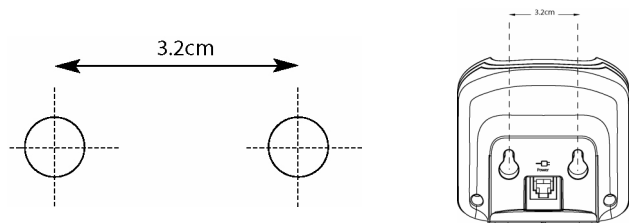

2. Introduceți diblurile, dacă este necesar, apoi introduceți șuruburile, lăsând o distanță de aproximativ 5mm de la perete, pentru a fixa telefonul.

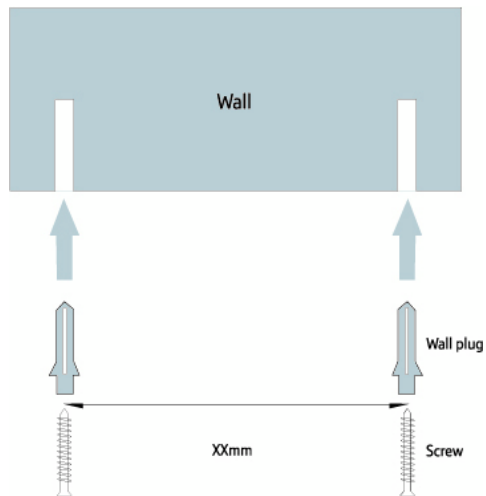

3. Scoateți unitatea de bază / încărcătorul din suport și așezați unitatea de bază cu orificiile de pe partea din spate pe capurile șuruburilor; apăsați ușor unitatea de bază / încărcătorul pentru a vă asigura că sunt fixate corect.



**MOTOROLA**, the Stylized M Logo and all other trademarks indicated as such herein are trademarks of Motorola, Inc. © Reg. U.S. Pat. & Tm. Off.

© Motorola, Inc. 2008



Version 1 (27112008-RO)

