



MOTOROLA

Serie D1010 Motorola

**Telefono Cordless Digitale con
Segreteria Telefonica**

Avvertenza

*Usare esclusivamente batterie ricaricabili.
Caricare il ricevitore per 24 ore prima dell'uso.*

Benvenuti...

al vostro nuovo Telefono Cordless Digitale Motorola D1011!

- Tutti i ricevitori completamente senza fili – portatilità completa entro un raggio d'azione stabilito.
- Rubrica con 100 nominativi e numeri.
- Possibilità di copiare i nominativi della rubrica su altri ricevitori.
- Segreteria telefonica con 12 minuti di tempo di registrazione digitale.
- Il Display Chiamanti identifica l'interlocutore mentre una Lista Chiamate visualizza i dettagli degli ultimi 50 chiamanti.¹
- Registrazione di ben 5 ricevitori su una base singola, fino a 4 basi differenti.
- Effettuazione di chiamate interne, trasferimento di chiamate esterne, conversazioni a 3 vie tra due chiamanti interni e un chiamante esterno.

¹ Queste funzionalità richiedono un abbonamento (a possibile tariffa trimestrale) al servizio Display Chiamante o Avviso di Chiamata del vostro fornitore di rete.

NB. Questa apparecchiatura non è progettata per effettuare chiamate di emergenza in caso di interruzione dell'alimentazione. Si consiglia di predisporre misure alternative per l'accesso ai servizi di emergenza.

Questa Guida Utente fornisce tutte le informazioni che vi occorrono per ottenere il meglio dal vostro telefono.

Prima di effettuare la prima chiamata, dovete configurare il vostro telefono. Seguite le semplici istruzioni in "Per iniziare" qualche pagina più avanti.

IMPORTANTE

Usare esclusivamente il cavo telefonico fornito a corredo.

Questa apparecchiatura non è progettata per effettuare chiamate di emergenza in caso di interruzione dell'alimentazione. Si consiglia di predisporre misure alternative per l'accesso ai servizi di emergenza.

Avete tutto?

- Ricevitore D1011
- Base D1011
- Guida rapida

- 2 batterie ministilo NiMH ricaricabili
- Adattatore di rete per la base
- Cavo di linea telefonica

Se avete acquistato una confezione multipla D1011, avrete ricevuto anche i seguenti articoli:

- Ricevitore e Caricatore D1011
- 2 batterie ministilo NiMH ricaricabili
- Adattatore di rete per il caricatore

1. Per iniziare	5	Visualizzare la lista delle chiamate	15
Ubicazione	5	Composizione di un numero dalla Lista Chiam.	15
Configurazione	5	Salvare un numero dalla lista chiamate alla rubrica	15
Collegamento alla base	5	Eliminare un nominativo dalla lista chiamate	15
Collegamento del ricevitore e del caricatore (Solamente confezione multipla).....	5	Eliminare l'intera lista chiamate	15
Configurazione del D1011.....	6	Ricomposizione	15
Schermata di Benvenuto	6	Ricomporre l'ultimo numero	15
Impostazione manuale di data e ora	6	Visualizzare e comporre un numero nell'elenco di ricomposizione	15
2. Descrizione del telefono	7	Copiare un numero di ricomposizione nella rubrica	16
Panoramica del ricevitore.....	7	Eliminare un nominativo dell'elenco di ricomposizione	16
Display del ricevitore	8	Eliminare l'elenco ricomposizione per intero	16
Panoramica della base.....	8	6. Ora & Sveglia	16
Navigare tra i menu	9	Impostare la data e l'ora	16
Mappa di menu	10	Impostare la Sveglia	16
3. Uso del telefono	11	Impostare la suoneria della sveglia	16
Chiamate	11	7. Impostazioni personali	17
Effettuare una chiamata	11	Toni del ricevitore	17
Precomposizione	11	Volume della suoneria	17
Chiamare i numeri di composizione rapida da 1 a 9	11	Melodie della suoneria	17
Composizione dalla rubrica	11	Suoneria di gruppo	17
Chiamare dalla Lista Chiamate	11	Attivazione/disattivazione dei toni dei tasti	17
Rispondere ad una chiamata	11	Primo squillo	17
Regolare il volume	11	Nome del Ricevitore	17
Muto	11	Risposta chiamate automatica	17
Terminare una chiamata	11	Chiusura chiamate automatica	17
Accendere/Spegnere il ricevitore (On/Off)	11	Lingua del display	18
Chiamare un secondo numero esterno	11	Attivazione/disattivazione del room monitor	18
Intercom	12	Monitor stanza	18
Chiamare un altro ricevitore	12	Attivazione/disattivazione retroilluminazione	18
Trasferire una chiamata esterna ad un altro ricevitore	12	Blocco della tastiera	18
Chiamata in conferenza a tre	12	8. Impostazioni Avanzate	18
Posta Vocale	12	Avviso di Richiamata	18
Chiamare il servizio di posta vocale della propria rete	12	Modalità di Chiamata	18
4. Rubrica	13	Passaggio temporaneo dalla linea ad Impulsi a quella a Toni	18
Visualizzare e chiamare i nominativi della rubrica	13	Filtro chiamate	18
Memorizzare un nominativo	13	Accensione/spengimento del filtro chiamate	18
Inserimento dei nomi	13	Impostare un numero del filtro chiamate	19
Mappa dei caratteri	13	Chiamata facilitata	19
Inserimento di una pausa	13	Accensione/spengimento della chiamata facilitata	19
Visualizzazione di un nominativo	13	Impostare il numero di chiamata facilitata	19
Modifica di un nominativo	14	Comporre un numero di chiamata facilitata	19
Eliminazione di un nominativo	14	Registrazione	19
Eliminazione di tutti i nominativi	14	Registrare un ricevitore	19
Copiare la rubrica su un altro ricevitore	14	Selezionare una base	19
Tasti di composizione rapida	14	Deregistrare un ricevitore	19
Chiamare un numero di composizione rapida	14	PIN	20
Memorizzare un nominativo di rubrica come numero di composizione rapida	14	Reimposta	20
Eliminare un numero di composizione rapida	14	Impostazioni predefinite	20
5. Display Chiamante e Lista Chiamate	15	Prefisso Automatico	20
Lista Chiamate	15	Paese	20
		Intrusione	20
		Modalità Ecologica	21

9. Uso della segreteria telefonica.....	21
Tasti di Controllo della Segreteria Telefonica sull'unità base del D1011	21
Accensione/spengimento.....	21
Riproduzione dei messaggi	21
Eliminare tutti i messaggi.....	22
Registrare un promemoria	22
Messaggi in uscita	22
Risposta e Registrazione	22
Solo Resp.	22
Impostare la modalità di risposta	22
Registrare, riprodurre o eliminare il messaggio in uscita personalizzato	22
Impostazioni della segreteria telefonica.....	22
Funzione durata squilli	22
Accesso remoto	23
Attivazione/disattivazione dell'accesso remoto	23
Call screening (ascolto messaggi con funzione filtro).....	23
Accensione/spengimento del call screening del ricevitore	23
Accensione/spengimento del call screening sull'unità base	23
Lingua della segreteria telefonica	23
Accesso al menu della segreteria attraverso Lista chiamate.....	23
Memoria piena	23
10. Assistenza.....	24
11. Informazioni generali.....	25
Sicurezza ed interferenza elettromagnetica/informazioni sulla compatibilità.....	25
Pulizia	25
Protezione ambientale.....	25
Istruzioni per lo smaltimento del prodotto	25
Informazioni sulla garanzia	26
R&TTE.....	26
Dichiarazione di Conformità.....	26
Collegamento ad una centralina telefonica.....	26
Inserimento di una pausa	26
Richiamata.....	26
12. Installazione a parete	27

1. Per iniziare

AVVERTENZA

Non lasciare il D1011 in bagno o in altre aree umide.

Ubicazione

Posizionare la base del D1011 entro 2 metri dalla presa di corrente e dalla presa telefonica, in modo che i cavi raggiungano i rispettivi punti di collegamento.

Per evitare interferenze, posizionare la base ad almeno 1 metro da altre apparecchiature elettriche. Il D1011 funziona tramite l'invio di segnali radio tra il ricevitore e la base. La potenza del segnale dipende dalla posizione della base. Posizionandola il più in alto possibile si otterrà il segnale migliore.

RAGGIO D'AZIONE DEL RICEVITORE

In presenza di una chiara visuale tra la base e il ricevitore, il D1011 offre un raggio d'azione di 300 metri all'aperto. Qualsiasi ostruzione tra la base e il ricevitore ridurrà notevolmente il raggio d'azione. Con la base all'interno e il ricevitore all'interno o all'esterno, il raggio d'azione sarà normalmente 50 metri. Le pareti spesse di pietra costituiscono un ostacolo notevole per il raggio d'azione.

POTENZA DEL SEGNALE

L'icona  sul ricevitore indica che si sta operando entro il raggio d'azione. Quando la base è fuori portata, lo schermo mostra RICERCA il  lampeggia.

Se si sta effettuando una chiamata, il collegamento si interrompe qualora il ricevitore non si trovi più entro il raggio di portata della base. Riportarsi nel raggio d'azione. Il ricevitore si ricollegherà automaticamente alla base.

Configurazione

IMPORTANTE

La stazione base deve essere sempre collegata all'alimentazione di rete. Non collegare la linea telefonica alla presa a muro finché il ricevitore non è completamente caricato. Usare esclusivamente i cavi di alimentazione e telefonici forniti con il prodotto.

QUALE ADATTATORE USARE?

L'adattatore di corrente con un connettore chiaro è per l'unità base mentre quello con il connettore rosso è per il caricatore.

Collegamento alla base

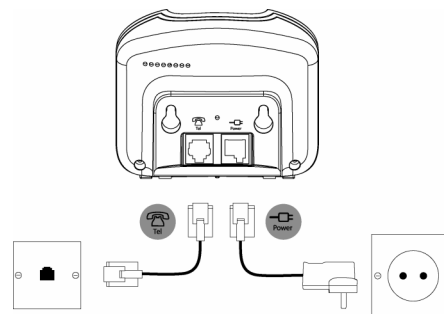



Inserire il cavo di alimentazione con il connettore chiaro alla presa contraddistinta da  sul lato inferiore della base e inserire l'altra estremità alla presa di corrente a muro e procedere all'accensione.

Collegamento del ricevitore e del caricatore (Solamente confezione multipla)

Se avete acquistato una confezione multipla, questo procedimento va ripetuto per tutti i ricevitori e i caricatori:

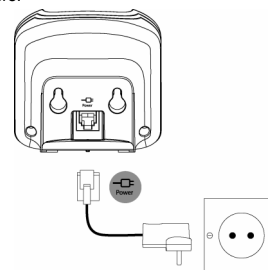
1. Inserire il cavo di alimentazione con il connettore rosso alla presa contraddistinta da  sul lato inferiore del caricatore.



2. Inserire le 2 batterie ministilo NiMH fornite con il ricevitore. Richiudere il coperchio del vano batterie.
3. Posizionare il ricevitore sul caricatore e caricare per almeno 24 ore. Quando il ricevitore è completamente caricato, appare l'icona .

- Quando il ricevitore è caricato completamente dopo 24 ore, collegare il cavo della linea telefonica dalla base grande alla presa del telefono sulla parete.

ATTENZIONE!

Usare solamente batterie ricaricabili. Se si utilizzano batterie non ricaricabili, AVVISIO BATT apparirà sullo schermo e la funzione di ricarica si fermerà. Sostituire con le batterie ricaricabili.

SEGNALAZIONE DI BASSA CARICA DELLA BATTERIA

Se l'icona  lampeggia su display, occorre ricaricare il ricevitore prima di poterlo riutilizzare.

Durante la carica, sul display scorre l'icona .

PRESTAZIONI DELLE BATTERIE

In condizioni ideali, batterie completamente cariche consentono 100 ore di conversazione o 100 ore di tempo di standby su una singola carica.

Le batterie nuove raggiungono la capacità totale solo dopo diversi giorni di normale utilizzo.

Per mantenere le batterie nelle condizioni ideali, lasciare il ricevitore staccato dalla base per alcune ore alla volta.





Un esaurimento con cadenza almeno settimanale contribuisce a farle durare il più a lungo possibile.

La capacità di carica delle batterie ricaricabili si ridurrà in funzione del tempo e della loro usura, riducendo la durata di conversazione/standby del ricevitore. Al termine del loro ciclo utile, le batterie dovranno essere sostituite.

Dopo aver caricato il ricevitore per la prima volta, la durata della cariche successive sarà di circa 6-8 ore al giorno. Durante la carica, le batterie e il ricevitore possono riscaldarsi. Questo è normale.

Configurazione del D1011

Schermata di Benvenuto

- Appare il messaggio **BENVENUTO** in varie lingue. Premere . Il display mostra il nome del paese.
- Scorrere  o  per selezionare il proprio paese, quindi premere . Appare la richiesta **CONFERMA?**.
- Premere **OK** per confermare.
Il ricevitore e la base si resettano per caricare le impostazioni corrette. Appare la schermata di standby e il telefono è pronto per l'uso.

Si possono ancora effettuare e ricevere chiamate senza prima selezionare il vostro paese e operatore di rete; tuttavia la schermata di Benvenuto riapparirà fintantoché non si configurano le impostazioni telefoniche relative al vostro paese.







Data e ora

Se siete abbonati al servizio Display Chiamante della vostra rete, la data e l'ora vengono impostate automaticamente per tutti i ricevitori ogni volta che si riceve una chiamata.

La data e l'ora vengono registrate unitamente ad ogni messaggio ricevuto nella segreteria telefonica.

Se non disponente di un servizio Display Chiamante, potete impostare la data e l'ora manualmente.

Impostazione manuale di data e ora

- Premere  e scorrere  per visualizzare **OROL/VEGLIA**. Premere . Il display visualizza **DATA E ORA**, quindi premere .
- Immettere la data utilizzando il formato GG/MM es. 04/08 per 4 agosto.
- Premere  ed immettere l'ora usando il formato 24 ore HH:MM. es. 14:45 per le 2.45 del pomeriggio.
- Premere  per confermare o  per tornare in standby.

Il D1011 è ora pronto per l'uso.

2. Descrizione del telefono

Panoramica del ricevitore

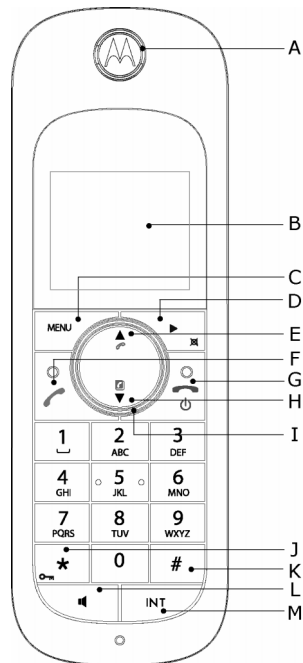

A Auricolare

B Display

Vedere pagina 8 per una panoramica delle icone del display.

C Tasto menu

Permette l'accesso al menu principale. Seleziona l'opzione visualizzata sul display. Conferma l'opzione del menu – sullo display appare 0k.

D Ricomponi / Scorrimento a destra / Cancella / Muto

Apri l'elenco ricomposizione. Scorre a destra.

Elimina i caratteri sul display quando si inseriscono nomi e numeri.

Inserisce/disinserisce l'opzione Muto del microfono durante una chiamata. Ritorna al livello di menu precedente – BACK (INDIETRO) è visualizzato sullo schermo.

E Registro chiamate / Scorrimento in su / Aumento del volume

Apri il registro delle chiamate

Scorre in su tra gli elenchi e le impostazioni.

Aumenta il volume dell'auricolare durante una chiamata.

F Conversazione / Richiama

Effettua o risponde ad una chiamata.

Permette l'uso delle funzioni di richiamo (R).

G Fine / Esci / Ricevitore acceso/spento

Termina una chiamata.

Quando si è all'interno di un menu, ritorna alla modalità standby. Tenere premuto per spegnere il ricevitore (quando in standby) o accenderlo.

H Rubrica / Scorrimento in giù / Riduzione del volume

Apri la rubrica.

Scorre in giù tra gli elenchi e i menu.

Riduce il volume dell'auricolare.

I Anello lucente di navigazione

Si illumina quando il telefono è in uso. Lampeggia ad indicare un nuovo evento, per es. una chiamata persa.

J * / Blocco tastiera

Tenere premuto per bloccare/sbloccare la tastiera.

Durante una chiamata, tenere premuto per alternare tra una chiamata ad impulsi e a toni.

Digita un asterisco.

K # / Muto / Pausa

Tenere premuto per accendere o spegnere la suoneria del ricevitore.

Quando si compone o si memorizza un numero, tenere premuto per inserire una pausa (P).

Componi un #.

L Tasto altoparlante

Attiva e disattiva l'altoparlante durante una chiamata.

AVVERTENZA

L'attivazione del vivavoce può aumentare improvvisamente il volume nell'auricolare ad un livello molto alto. Assicuratevi che il ricevitore non sia troppo vicino all'orecchio.

M Intercom (sono necessari almeno 2 ricevitori)









In modalità di standby, si utilizza per effettuare una chiamata interna.

Durante una chiamata, si utilizza per trasferire una chiamata esterna ad un altro ricevitore.



Display del ricevitore





A Icone del display

-  Si accende quando la linea è in uso. Lampeggia in caso di chiamata in arrivo.
-  Lampeggia in presenza di nuovi messaggi di segreteria. Si spegne quando non vi sono messaggi di segreteria.
-  Lampeggia quando ci sono delle chiamate perse e un/dei nuovo/i numero/i nell'elenco delle chiamate.
-  La Rubrica è aperta.
-  La sveglia è stata impostata.
-  Modalità Handsfree.
-  La suoneria del ricevitore è disattivata.
-  La segreteria telefonica è attiva. Spento quando la segreteria è disattivata. Lampeggia quando ci sono dei nuovi messaggi. Lampeggia quando la memoria è piena.
-  Rimane fissa quando il ricevitore è registrato e si trova entro il raggio d'azione della base. Lampeggia quando il ricevitore è fuori della portata o è alla ricerca della base.

I livelli approssimativi di carica della batteria sono indicati di seguito:

-  La batteria è completamente caricata.
-  La batteria è parzialmente caricata.



 La batteria si sta scaricando.

 La batteria è quasi scarica. L'icona della batteria lampeggerà ed emetterà un segnale di avvertimento ogni minuto durante la chiamata.

B OK visualizzato

Premere il tasto  per selezionare e convalidare un'impostazione

C ▲▼ visualizzato

Premere  o  per scorrere tra le opzioni di un menu, per aprire la rubrica o l'elenco delle chiamate quando in standby.

D Back (Indietro) ▶ visualizzato

Premere  per ritornare alla precedente opzione di menu, per annullare un'azione o cancellare un carattere.

Panoramica della base

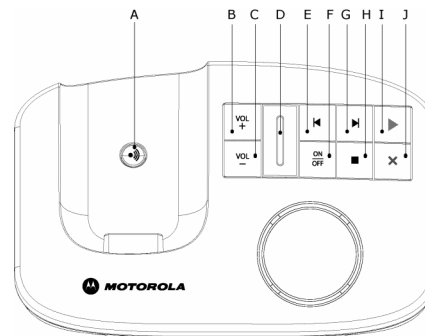

A Tasto Cercapersona

La funzione Cercapersona è un modo utile per rintracciare i ricevitori irreperibili.

1. Premere  sulla base.
 - *Tutti i ricevitori squillano.*

Premere  nuovamente per annullare la chiamata cercapersona o premere qualsiasi tasto sul ricevitore per arrestare la chiamata.

- B Aumento volume**
- C Riduzione volume**
- D LED**





Indica quando la segreteria telefonica è attiva o inattiva e quando avete ricevuto messaggi.

<i>Stato</i>	<i>Azione</i>
Attivo	La segreteria telefonica è attiva.
Inattivo	La segreteria telefonica è inattiva.
Lampeggiamenti lunghi poi brevi	Nuovo(i) messaggio(i)
Lampeggia uniformemente	Registrazione in corso
Lampeggia rapidamente	Memoria piena

- E Indietro**
- F Segreteria Accesa/Spenta**
- G Avanti**
- H Stop**
- I Riprod.**
- J Elimina**

Navigare tra i menu

Le azioni principali per la navigazione attraverso il menu e le opzioni sullo schermo.

- Dallo schermo di standby, premere  .
Si apre il menu principale.
- Usare i tasti  o  per scorrere lungo il menu.
- Vengono visualizzate le opzioni dei tasti funzione OK e BACK(INDIETRO). Premere  per selezionare OK ed aprire un sottomenu o per confermare un'opzione.
Premere BACK(INDIETRO) per ritornare al livello di menu precedente, per correggere un carattere o per annullare un'azione.
- Premere  per ritornare in standby.

Nel caso in cui qualsiasi pulsante non venga premuto sul ricevitore entro 15 secondi, il display ritorna automaticamente in standby. Ritornerà inoltre in standby quando il ricevitore è posizionato sulla base o sul caricatore.

Mappa di menu

RUBRICA	OROL/SVEGLIA	PERSONALIZZA	IMP AVANZATE	SEGR. TELEF.
AGG NUMERO	DATA E ORA	TONI RICEV.	AVVISO RICH.	RIPRODUCI
LISTA	IMP. SVEGLIA	<i>VOL SUONERIA</i>	MODAL CHIAM	ELIM. TUTTI
<NOME>	TONI SVEGLIA	<i>SUONERIA</i>	FILTRO CHIAM	REGISTR.MEMO
<i>COMPONI NUM</i>		<i>SUONERIA GRP</i>	CHIAM.FACIL.	MOD.RISPONDI
<i>CANC LISTA</i>		<i>TONI TASTI</i>	REGISTRAZ	RISP.ATT/DIS
ELIM. TUTTI		<i>PRIMO SQUIL.</i>	<i>SELEZ BASE</i>	IMPOST.RISP
MEM DIRETTA		NOME RICEV.	<i>REGIST BASE</i>	<i>RIT.SQUILLO</i>
TRASF. RUBR.*		RIS CH. AUTO	SCOLLEGARE	<i>REMOTO</i>
		CHIUD.CH.AUT	PIN	<i>FILTR. RICEV</i>
		LINGUA	REIMPOSTA	<i>FILTR. COMB</i>
		MONIT.STANZA	PREFISSO	<i>RISP. LINGUA</i>
		ILLUMINAZ.	SEL. PAESE	
			INTRUSIONE	
			M. ECOLOGICA	

*Questa opzione è disponibile solamente se più di un ricevitore D1000 è registrato alla base.



3. Uso del telefono

Chiamate



Effettuare una chiamata

1. Premere .
2. Comporre il numero telefonico.





Precomposizione

1. Digitare il numero telefonico (massimo 24 numeri). In caso di errore, premere .
2. Premere  per chiamare il numero telefonico inserito.



Chiamare i numeri di composizione rapida da 1 a 9

1. Tenere premuto un tasto da  a  fino a quando il numero non viene visualizzato e composto.
 - Se non c'è nessun numero in memoria, viene emesso un segnale acustico.

Composizione dalla rubrica

1. Premere . Viene visualizzato il primo nominativo presente nella rubrica.
2. Scorrere  o  per selezionare il nominativo desiderato.
3. Premere  per comporre il numero.





SUGGERIMENTO

Invece di scorrere per sfogliare i nominativi della rubrica, premere il tasto numerico corrispondente alla prima lettera del nominativo che si desidera trovare. Ad esempio, premendo  appaiono i nominativi che cominciano con A. Premendo nuovamente  appaiono i nominativi che cominciano con B, ecc...



Chiamare dalla Lista Chiamate

NOTA

Per poter vedere il numero del chiamante nella lista delle chiamate, dovete abbonarvi al servizio di Identificazione di Linea del Chiamante della vostra rete. Per maggiori dettagli, vedere "Lista Chiamate" a pagina 15.

1. Premere  per accedere al menu REG. CHIAMATE. Avete l'opzione di accedere a LISTA CHIAM. o SEGR. TELEF.. Premere  per accedere a LISTA CHIAM.. Viene visualizzato il primo nominativo presente nell'elenco delle chiamate.
2. Scorrere  o  per selezionare il nominativo desiderato.
3. Premere  per comporre il numero.

Rispondere ad una chiamata

1. Quando il telefono squilla e  lampeggia sul display, premere  o premere  per rispondere alla chiamata tramite l'altoparlante.

AVVERTENZA

Quando il telefono squilla, evitare di tenere l'auricolare troppo vicino all'orecchio in quanto ciò potrebbe danneggiare l'udito. L'attivazione del vivavoce può aumentare improvvisamente il volume nell'auricolare ad un livello molto alto. Assicuratevi che il ricevitore non sia troppo vicino all'orecchio.

NOTA

Se siete abbonati al servizio Identificazione Chiamante della vostra rete ed è stato assegnato un Gruppo VIP al numero del chiamante, i dettagli del chiamante vengono visualizzati prima che squilli il telefono (vedere "Memorizzare un nominativo" a pagina 13 e "Suoneria di gruppo" a pagina 17). È possibile impostare il telefono in modo che lo squillo predefinito suoni subito al ricevimento della chiamata; quindi, dopo che l'identificativo del chiamante è visualizzato, inizierà la suoneria assegnata. Vedere "Primo squillo" a pagina 17.



SUGGERIMENTO

Se la modalità di risposta automatica alla chiamata (vedere pagina 17) è attivata, potete semplicemente alzare il ricevitore dalla base per rispondere alla chiamata. L'impostazione predefinita è attiva.

NOTA



Una chiamata in entrata ha la priorità su altri eventi. Ogni volta che c'è una chiamata in entrata, altre operazioni in svolgimento quali le impostazioni del telefono, la navigazione del menu, ecc. verranno terminate.

Regolare il volume

1. Durante una chiamata, premere  o  per regolare il volume dell'auricolare o dell'altoparlante.
 - Il livello è mostrato sul display del ricevitore.

Muto

Disattivate il microfono in modo da poter conversare con un'altra persona nella stanza senza che il chiamante possa ascoltarvi.

1. Durante una chiamata, premere .
 - Il microfono viene disattivato.
2. Premere nuovamente  per riattivare il microfono.

Terminare una chiamata



1. Premere .

Dopo aver riagganciato, la durata della chiamata viene visualizzata per 5 secondi.

NOTA

Se la modalità di chiusura automatica della chiamata è attivata (vedere pagina 17), potete semplicemente riposizionare il ricevitore sulla base per terminare la chiamata. L'impostazione predefinita è attivata.





Accendere/Spegnere il ricevitore (On/Off)

1. Tenere premuto  finché il ricevitore non si spegne.
2. Tenere premuto nuovamente  per riaccendere il ricevitore.

Chiamare un secondo numero esterno

Mettere in attesa un chiamante esterno per effettuare una seconda chiamata esterna. E' quindi possibile alternare tra entrambi i chiamanti o tenere una chiamata in conferenza a 3.



1. Durante una chiamata, premere . Scorrere  fino a INIZ.CHIAM.2.
2. Premere .
 - Il display visualizza CHIAMATA R

- Inserire il secondo numero.
- Quando il secondo chiamante risponde, premere  per aprire il menu di opzioni:
 CONFERENZA – premere  per avviare una conversazione a 3 con un chiamante esterno ed un chiamante interno.
 INVERTI – premere  per alternare tra i due chiamanti.
- Premere  per agganciare.

Intercom

Questa funzione è disponibile solamente quando ci sono almeno 2 ricevitori registrati. Vi permette di effettuare chiamate interne, trasferire chiamate esterne da un ricevitore ad un altro e usare l'opzione di conferenza.





Chiamare un altro ricevitore

- Premere .
 - Se avete due ricevitori, l'altro ricevitore viene chiamato automaticamente.
 - Se sono registrati più di due ricevitori sulla base, i loro numeri vengono visualizzati, per es. 2345*. Inserire il numero del ricevitore che si desidera chiamare o premere  per chiamare tutti i ricevitori.
- Premere  per agganciare.





NOTA

Se il ricevitore non appartiene alla serie di prodotti D1000/1010, questa funzione potrebbe non essere disponibile.

Trasferire una chiamata esterna ad un altro ricevitore

- Durante una chiamata esterna, premere .
 - Il chiamante è messo in attesa.
- Inserire il numero del ricevitore che si desidera chiamare o premere  per chiamare tutti i ricevitori.
 - Se ci sono solo due ricevitori, l'altro ricevitore viene chiamato automaticamente.
- Quando l'altro ricevitore risponde, annunciare il chiamante, quindi premere  per trasferire la chiamata. Se l'altro ricevitore non risponde, premere  per parlare nuovamente con il chiamante.

Chiamata in conferenza a tre

- Durante una chiamata esterna, premere .
 - Il chiamante è messo in attesa.
- Inserire il numero del ricevitore che si desidera chiamare o premere  per chiamare tutti i ricevitori.
 - Se ci sono solo due ricevitori, l'altro ricevitore viene chiamato automaticamente.
- Quando l'altro ricevitore risponde, annunciare la chiamata quindi tenere premuto  per mettere in connessione entrambe le chiamate. Se l'altro ricevitore non risponde, premere  per parlare nuovamente con il chiamante.
- Premere  per agganciare.



Posta Vocale

Se siete abbonati al servizio di posta vocale della vostra rete (se disponibile), quando appare un nuovo messaggio il D1011 visualizza **OO**. A seconda del paese e dei servizi di rete, il numero di posta vocale può essere pre-memorizzato nel vostro ricevitore per la composizione rapida, utilizzando il pulsante .

NOTA

Il numero di posta vocale è pre-memorizzato solo se nel paese in cui il telefono è stato acquistato viene offerto il servizio di posta vocale. Se il numero di posta vocale non è pre-memorizzato, è possibile aggiungere un numero, o sovrascrivere il numero memorizzato esistente. Vedere pagina 14.

Chiamare il servizio di posta vocale della propria rete

- Tenere premuto .
 - Il numero viene visualizzato e composto. Seguire le istruzioni vocali per riprodurre, salvare ed eliminare i messaggi.
 Oppure
 Se appare **OO** in un elenco delle chiamate, premere  per comporre il numero di posta vocale della rete.

NOTA

E' possibile disattivare l'icona **OO**. Quando si visualizza il Registro delle chiamate, tenere premuto .

4. Rubrica

La rubrica del ricevitore D1011 è in grado di memorizzare fino a 100 nomi e numeri.

NOTA

I numeri possono comprendere fino a 24 cifre ed i nomi fino a 12 caratteri. I nominativi sono memorizzati in ordine alfabetico.

Visualizzare e chiamare i nominativi della rubrica

1. Premere . Il display visualizza il primo nominativo.
2. Scorrere o per selezionare il nominativo desiderato.

Oppure

Per eseguire una ricerca alfabetica, premere quindi premere il tasto con la prima lettera del nome; per es. se il nome comincia per N, premere due volte .

- Il display visualizza il primo nominativo che inizia con N. Se necessario, premere o per scorrere fino all'esatto nominativo.

3. Premere per chiamare il nominativo visualizzato.

Memorizzare un nominativo

1. Premere . Viene visualizzata la RUBRICA.
2. Premere . Viene visualizzato AGG NUMERO.
3. Premere . Viene visualizzato INSER NOME.
4. Digitare un nome e premere .
5. Inserire un numero. Premere per salvare. Premere o per selezionare MANCA GRUPPO, GRUPPO A, B o C quindi premere per confermare.
6. Premere per ritornare in standby.

NOTA

Potete attribuire contatti singoli a gruppi specifici di vostra scelta. Per esempio, Gruppo A contiene i numeri telefonici dei vostri colleghi di lavoro. A questo gruppo si può anche assegnare una suoneria specifica (vedere "Suoneria di gruppo" a pagina 17). È possibile usufruire di questa funzione solamente se siete abbonati all'Identificazione di Linea del Chiamante presso il vostro gestore di rete. In questo caso, ogni volta che qualcuno appartenente a quel gruppo vi chiama, si potrà udire il tono di chiamata definito per tale gruppo.

NOTA

Annullare la memorizzazione di un nominativo premendo in qualsiasi momento durante il processo.

Inserimento dei nomi

Usare la tastiera alfanumerica per inserire i nomi nella rubrica.

Per esempio, per immettere il nome Paul

- P Premere una volta
 A Premere una volta
 U Premere due volte
 L Premere tre volte.

Per inserire uno spazio, premere .

Premere per eliminare un carattere o tenere premuto per eliminare tutti i caratteri.

Mappa dei caratteri

Usare la tastiera per inserire i nomi ed i caratteri.

	Spazio	1	.	<	>	*
	A	B	C	2		
	D	E	F	3		
	G	H	I	4		
	J	K	L	5		
	M	N	O	6		
	P	Q	R	S	7	
	T	U	V	8	?	
	W	X	Y	Z	9	
	0	-	/	\	#	+

Inserimento di una pausa

Se il D1011 è collegato a un centralino, può essere necessario inserire una pausa in un numero memorizzato. Ciò fornisce al centralino il tempo per accedere a una linea esterna. Una Pausa è solitamente memorizzata dopo il codice di accesso del centralino (per es. 9)

1. Quando si memorizza un numero, tenere premuto fino a quando il display non visualizza P. Si può quindi continuare a memorizzare il numero telefonico.



Visualizzazione di un nominativo

In standby:













1. Premere .
2. Inserire la prima lettera del nome per effettuare la ricerca in ordine alfabetico, quindi scorrere o fino all'esatto nominativo. Si visualizza il nome.
3. Premere per visualizzare il numero. Se ci sono più di 12 cifre, premere nuovamente per visualizzare il resto del numero.
4. Premere per tornare in standby.

Durante una chiamata:







1. Premere due volte per aprire il menu della rubrica.
2. Inserire la prima lettera del nome desiderato, quindi scorrere su o fino a trovare l'esatto nominativo, se necessario. Premere per visualizzare il numero. Se ci sono più di 12 cifre, premere nuovamente per visualizzare il resto del numero.

3. Premere  per annullare la visualizzazione della rubrica.
4. Premere nuovamente  per terminare la chiamata.





Modifica di un nominativo

1. Premere .
2. Scorrere su  o  fino al nominativo che si desidera modificare e premere . Appare la richiesta COMPMI NUM. Premere nuovamente .
3. Modificare il nome e premere  per confermare. Usare  per cancellare caratteri.
4. Premere  e modificare il numero.
5. Premere  per confermare.
6. Premere  o  per selezionare MANCA GRUPPO, GRUPPO A, B o C quindi premere  per confermare.
7. Premere  per tornare in standby.







Eliminazione di un nominativo

1. Premere .
2. Scorrere fino al nominativo che si desidera eliminare e premere .
3. Scorrere  per visualizzare CANC LISTA e premere .
4. Il display visualizza CONFERMA?. Premere .
5. Premere  per tornare in standby.



Eliminazione di tutti i nominativi

1. Premere due volte .
2. Scorrere  per visualizzare ELIM. TUTTI e premere .
3. Il display visualizza CONFERMA?. Premere .
4. Premere  per tornare in standby.

Copiare la rubrica su un altro ricevitore

1. Premere due volte .
2. Scorrere  per visualizzare TRASF. RUBR. e premere .
3. Scorrere  o  fino al numero del ricevitore che si vuole copiare sulla rubrica. Premere .

Sul ricevitore in ascolto:

1. TRASF. DA: PORTAT X (in cui X indica il numero del ricevitore che invia) è visualizzato. Premere  per iniziare la procedura di copiatura.
2. Quando ESEGUITO! è visualizzato su entrambi i ricevitori, premere  per ritornare allo standby.



NOTA

Se sul ricevitore destinatario è già memorizzato un nominativo con lo stesso nome e numero, non verrà copiato.













Tasti di composizione rapida

I tasti da  a  consentono la composizione rapida dei nominativi memorizzati nella rubrica.













Chiamare un numero di composizione rapida

1. Tenere premuto un tasto numerico da  a .
 - Il numero viene visualizzato e composto.
2. Premere  per cancellare la chiamata e ritornare in standby.

Memorizzare un nominativo di rubrica come numero di composizione rapida

1. Premere due volte .
2. Scorrere  per visualizzare MEM DIRETTA e premere .
3. Premere  o  per selezionare TASTO 1-9 e premere . Se esistente, viene visualizzato il nominativo attuale.
4. Premere nuovamente  per aprire il menu delle opzioni.
5. Premere  per selezionare AGGIUNGI un nominativo dalla rubrica.
6. Scorrere  o  per selezionare il nominativo desiderato. Premere  per confermare o  per tornare in standby.

Eliminare un numero di composizione rapida

1. Premere  due volte, quindi scorrere  o  per MEM DIRETTA e premere .
2. Premere  o  per selezionare TASTO 1-9.
3. Premere  per visualizzare il nominativo attuale. Premere nuovamente  per aprire il menu delle opzioni.
4. Scorrere  per visualizzare ELIMINA e premere .
5. Il display visualizza CONFERMA?. Premere .
6. Premere  per tornare in standby.

5. Display Chiamante e Lista Chiamate

Se vi siete abbonati al servizio di Identificazione Linea del Chiamante (CLI), e salvo che l'identità del chiamante non sia tenuta nascosta, il numero del chiamante verrà visualizzato insieme alla data e all'ora della chiamata (se fornita dalla rete).

NOTA

- Se il numero del chiamante è memorizzato nella rubrica con un nome, sarà visualizzato anche il nome.
- Se il numero telefonico non è disponibile per le chiamate in arrivo, il ricevitore visualizzerà NON DISPON..
- Le informazioni sulle chiamate ricevute variano in base al paese e all'operatore di rete. Alcuni operatori possono far pagare un abbonamento per il loro servizio di Identificazione di Linea del Chiamante.

Lista Chiamate

La lista delle chiamate contiene informazioni sulle chiamate mancate e ricevute. I dettagli includono la data e l'ora della chiamata. I nominativi sono visualizzati in ordine cronologico, con la chiamata più recente in cima all'elenco.









NOTA

- Quando una lista delle chiamate è piena, una nuova chiamata sostituisce la chiamata più vecchia nella lista.
- Il registro delle chiamate ricevute e mancate contiene informazioni su un massimo di 50 chiamate.
- Se si riceve più di una chiamata da uno stesso numero, solo la chiamata più recente sarà conservata nell'elenco delle chiamate.

Se ci sono delle chiamate mancate (chiamate in entrata a cui non si è risposto) l'icona  sarà visualizzata sul display di tutti i ricevitori registrati alla base.

Se un ricevitore viene utilizzato per leggere il registro delle chiamate, l'icona sugli altri ricevitori continua a lampeggiare (solo per utenti di multipack).







Visualizzare la lista delle chiamate

1. Premere  per accedere all'opzione di menu REG. CHIAMATE, quindi premere  per accedere a LISTA CHIAM..
 - Viene visualizzato il numero o nome più recente, se memorizzato nella rubrica. Le nuove chiamate sono evidenziate dall'icona lampeggiante .
2. Scorrere  o  tra il registro delle chiamate. Quando si raggiunge la fine del registro, si udirà un segnale acustico. Premere  per visualizzare il numero. Se il numero è composto da più di 12 cifre, premere  per vedere il resto del numero.
3. Premere  per tornare in standby.













NOTA

Quando tutte le nuove chiamate sono state esaminate, l'icona  cessa di lampeggiare.









Composizione di un numero dalla Lista Chiam.

1. Premere  per accedere all'opzione di menu REG. CHIAMATE, quindi premere  per accedere a LISTA CHIAM.. Viene visualizzata la chiamata più recente.
2. Scorrere  o  per selezionare il nominativo desiderato.
3. Premere  o  per comporre.







Salvare un numero dalla lista chiamate alla rubrica

1. Premere  seguito da . Viene visualizzata la chiamata più recente.
2. Scorrere  o  per selezionare il numero desiderato.
3. Premere . Appare SALVA NUMERO.
4. Premere . Viene visualizzato INSER NOME. Usare la tastiera per inserire il nome.
5. Premere ; il numero viene visualizzato e l'utente può opportunamente modificarlo; premere  per salvare il numero (anche se non è stato modificato).
6. Premere  o  per selezionare MANCA GRUPPO, GRUPPO A, B o C quindi premere  per confermare.
7. Premere  per confermare.
8. Premere  per tornare in standby.

Eliminare un nominativo dalla lista chiamate

1. Premere  seguito da . Viene visualizzata la chiamata più recente.
2. Scorrere  o  per selezionare il numero desiderato.
3. Premere  quindi scorrere  fino a ELIMINA e premere .
4. Il display visualizza CONFERMA?. Premere  per confermare.
5. Premere  per tornare in standby.





Eliminare l'intera lista chiamate

1. Premere  seguito da . Viene visualizzata la chiamata più recente.
2. Scorrere  per visualizzare ELIM. TUTTI e premere .
3. Il display visualizza CONFERMA?. Premere  per confermare. Premere  per ritornare in standby.





Ricomposizione

Il D1011 permette di ricomporre uno qualsiasi tra gli ultimi 10 numeri chiamati. I numeri possono contenere fino a 24 cifre.

Ricomporre l'ultimo numero

1. Premere . Viene visualizzato l'ultimo numero composto. Se il numero ha più di 12 cifre, il display visualizza  ed il cursore lampeggia. Premere  per visualizzare il resto del numero. Se il numero è memorizzato nella Rubrica, viene visualizzato anche il nome.
2. Premere  per comporre il numero.

Visualizzare e comporre un numero nell'elenco di ricomposizione

1. Premere . Viene visualizzato l'ultimo numero composto. All'occorrenza, scorrere  o  per visualizzare il numero desiderato.
2. Premere  per comporre il numero.

Copiare un numero di ricomposizione nella rubrica

1. Premere e scorrere o fino al nominativo desiderato.
2. Premere .
3. Il display visualizza SALVA NUMERO. Premere .
4. Digitare un nome e premere .
5. Modificare all'occorrenza il numero e premere .
6. Premere o per selezionare MANCA GRUPPO, GRUPPO A, B o C e premere per confermare.
7. Premere per tornare in standby.

Eliminare un nominativo dell'elenco di ricomposizione

1. Premere . Scorrere o fino a visualizzare il numero desiderato.
2. Premere e scorrere fino a ELIMINA, quindi premere .
3. Il display visualizza CONFERMA?. Premere per confermare, quindi per tornare in standby.

Eliminare l'elenco ricomposizione per intero

1. Premere quindi .
2. Scorrere per visualizzare ELIM. TUTTI e premere .
3. Il display visualizza CONFERMA?. Premere per confermare. Premere per ritornare in standby.

6. Ora & Sveglia

Se si è abbonati al servizio di Identificazione del Chiamante della propria rete, l'ora sul D1011 potrebbe essere configurata automaticamente ogni volta che si riceve una chiamata, a seconda dell'operatore di rete utilizzato.

È inoltre possibile impostare o regolare l'ora usando il menu Orologio e Sveglia.

Impostare la data e l'ora

1. Premere e scorrere per visualizzare OROL/SVEGLIA. Premere . Il display visualizza DATA E ORA, quindi premere .
2. Immettere la data utilizzando il formato GG/MM es. 04/08 per 4 agosto.
3. Premere ed immettere l'ora usando il formato 24 ore HH:MM. es. 14:45 per le 2.45 del pomeriggio.
4. Premere per confermare.
5. Premere per tornare in standby.

NOTA

La data e l'ora vengono memorizzate in caso di perdita di alimentazione o esaurimento delle batterie.

Impostare la Sveglia

1. Premere , e scorrere fino a OROL/SVEGLIA e premere .
2. Scorrere fino a IMP. SVEGLIA e premere .
3. Scorrere o fino a DISATTIVA, UNA VOLTA o GIORNALMENTE quindi premere .
4. Se si seleziona UNA VOLTA o GIORNALMENTE, inserire l'ora usando il formato 24 ore HH:MM es. 14:45 per 2:45pm e premere .
5. Premere per ritornare in standby. Quando la sveglia inizia a suonare, premere qualsiasi tasto per fermare la suoneria.

NOTA

Una volta impostata la sveglia, appare l'icona .

La sveglia suonerà al livello medio. Sul display lampeggiano SVEGLIA e .

Impostare la suoneria della sveglia

Ci sono tre suonerie per la sveglia.

1. Premere e scorrere per visualizzare OROL/SVEGLIA. Premere .
2. Scorrere per visualizzare TONI SVEGLIA e premere .
 - Le suonerie vengono riprodotte.
3. Scorrere o e premere .

7. Impostazioni personali

Toni del ricevitore

AVVERTENZA









Quando il telefono squilla, evitare di tenere l'auricolare troppo vicino all'orecchio in quanto ciò potrebbe danneggiare l'udito.

Volume della suoneria

Scegliere da: Muto, Basso, Medio, Alto, Amplifica e Progressivo (incremento del volume della suoneria).











NOTA

L'impostazione predefinita è su Alto.

1. Premere , scorrere  fino a PERSONALIZZA e premere .
2. Appare TONI RICEV.. Premere .
3. Appare VOL. SUONERIA. Premere .
4. Scorrere  o  per regolare il livello di volume della suoneria.
5. Premere  per salvare le impostazioni.
6. Premere  per tornare in standby.













Melodie della suoneria

Scegliere tra 10 suonerie melodiche.

1. Premere , scorrere  fino a PERSONALIZZA e premere .
2. Appare TONI RICEV.. Premere  e scorrere  fino a SUONERIA. Premere .
3. Premere  o  per selezionare la suoneria.
- Viene riprodotto un campione della suoneria.
4. Premere  per confermare.
5. Premere  per tornare in standby.







Suoneria di gruppo





Per usufruire di questa funzione, bisogna abbonarsi al servizio di Identificazione di Linea del Chiamante. Questo menu vi permette di selezionare ed impostare le suonerie da eseguire quando c'è una chiamata in entrata esterna proveniente da un contatto il cui nome è memorizzato nella vostra rubrica ed è inserito in un gruppo. Potete associare una suoneria ad ogni gruppo. Per organizzare i vostri nominativi, sono disponibili tre gruppi di rubriche (Gruppo A, B, C). Ad ogni gruppo può essere assegnata una suoneria personalizzata.

1. Premere , scorrere  fino a PERSONALIZZA e premere .
2. Appare TONI RICEV.. Premere  e scorrere  fino a SUONERIA GRP. Premere .
3. Scorrere  o  per selezionare: GRUPPO A, B o C, quindi premere .
4. Premere  o  per selezionare la suoneria desiderata per il gruppo e premere .
5. Premere  per tornare in standby.

Attivazione/disattivazione dei toni dei tasti











Quando si preme un tasto sul ricevitore, si ode un bip. È possibile attivare o disattivare tali bip.

1. Premere , scorrere  fino a PERSONALIZZA e premere .
2. Appare TONI RICEV.. Premere  e scorrere  fino a TONI TASTI. Premere .

3. Scorrere  o  per selezionare ATTIVA o DISATTIVA.
4. Premere  per confermare.
5. Premere  per tornare in standby.









Primo squillo

Il D1011 identifica automaticamente l'identità del chiamato (in funzione dell'abbonamento). Se non si desidera ascoltare lo squillo prima che appaia l'identità del chiamante, si può impostare manualmente PRIMO SQUIL. su inattivo. L'impostazione predefinita è attivata.

1. Premere , scorrere  fino a PERSONALIZZA e premere .
2. Appare TONI RICEV.. Premere  e scorrere  fino a PRIMO SQUIL.. Premere .
3. Scorrere  o  per selezionare ATTIVA o DISATTIVA.
4. Premere  per confermare.
5. Premere  per tornare in standby.









Nome del Ricevitore

Personalizzare il ricevitore, con un nome o un luogo, per esempio, Peter o Camera da letto. Massimo 10 caratteri.

1. Premere , scorrere  fino a PERSONALIZZA e premere .
2. Scorrere  per visualizzare NOME RICEV. e premere . È visualizzato il nome corrente.
3. Premere  per eliminare il nome corrente.
4. Inserire il nome desiderato massimo 10 caratteri – e premere  per salvare.
5. Premere  per tornare in standby.









Risposta chiamate automatica

Con la funzione di Risposta alla chiamata automatica attiva, è possibile rispondere ad una chiamata solo sollevando il ricevitore dalla base o dal caricatore. Se tale funzione è disattivata, bisognerà premere  per rispondere ad una chiamata. L'impostazione predefinita è attivata.

1. Premere , scorrere  fino a PERSONALIZZA e premere .
2. Scorrere  fino a RIS CH. AUTO. Premere .
3. Scorrere  o  per selezionare ATTIVA o DISATTIVA.
4. Premere  per confermare.
5. Premere  per tornare in standby.









Chiusura chiamate automatica

Con la funzione di Chiusura della chiamata automatica attiva, è possibile terminare una chiamata solamente riposizionando il ricevitore sulla base o sul caricatore. Se disattivata, è possibile premere  e per riagganciare. Come impostazione predefinita, tale funzione è attivata.

1. Premere , scorrere  fino a PERSONALIZZA e premere .
2. Scorrere  fino a CHIUD CH. AUTO. Premere .
3. Scorrere  o  per selezionare ATTIVA o DISATTIVA.
4. Premere  per confermare.
5. Premere  per tornare in standby.









Lingua del display

È possibile modificare la lingua di visualizzazione.

1. Premere , scorrere  fino a **PERSONALIZZA** e premere .
2. Scorrere  per **LINGUA**. Premere .
3. Scorrere  o  per selezionare la lingua desiderata.
4. Premere  per confermare.
5. Premere  per tornare in standby.

Attivazione/disattivazione del room monitor

Si lascia un ricevitore in una stanza e si usa l'altro ricevitore per ascoltare i suoni provenienti da quella stanza.

1. Premere , scorrere  fino a **PERSONALIZZA** e premere .
2. Scorrere  per **MONIT.STANZA**. Premere .
3. Premere  o  per selezionare **ATTIVA** o **DISATTIVA**.
4. Premere  per confermare.

Quando la funzione è Attivata, è possibile lasciare il ricevitore nella stanza che si desidera controllare. Solamente il microfono è attivo. Nella stanza nessuno può sentirvi.

Monitor stanza

1. Attivare l'impostazione della modalità room monitor del ricevitore e posizionare il ricevitore nella stanza.
2. Su un secondo ricevitore, premere  ed inserire il numero del ricevitore in uso quale dispositivo di controllo della stanza. Ora si possono udire dei suoni provenienti dalla stanza.









SUGGERIMENTO

Per arrestare in qualsiasi momento la funzione di monitoraggio della stanza, premere .

ATTENZIONE!

Questo prodotto non deve essere utilizzato come un apparecchio di sicurezza per bambini e non può sostituire la supervisione degli adulti.

Attivazione/disattivazione retroilluminazione

1. Premere , scorrere  fino a **PERSONALIZZA** e premere .
2. Scorrere  per **ILLUMINAZ.**. Premere .
3. Premere  o  per selezionare **ATTIVA** o **DISATTIVA**.
4. Premere  per confermare.

Blocco della tastiera

Previene la composizione accidentale dei numeri mentre si porta con sé il ricevitore.

1. Tenere premuto .
 - Il display mostra **TASTI BLOCCA**.
2. Per sbloccare il ricevitore, tenere premuto nuovamente .

NOTA









Mentre la tastiera è bloccata, è possibile rispondere normalmente alle chiamate in arrivo.

8. Impostazioni Avanzate

Questa impostazione è utile per accedere a determinati servizi di rete e del centralino.

Avviso di Richiamata

L'avviso di richiamata predefinito del D1011 è idoneo al proprio paese ed operatore di rete. È improbabile che si dovrà cambiare tale impostazione, a meno che non ve lo sia consigliato.









1. Premere , scorrere  fino a **IMP AVANZATE** e premere .
2. Appare **AVVISO RICH.** Premere .
3. Premere  o  per selezionare la lingua desiderata: **BREVE**, **MEDIO**, **LUNGO**.
4. Premere  per confermare.
5. Premere  per tornare in standby.

NOTA

L'uso del D1011 non può essere garantito per tutti i Centralini.

Modalità di Chiamata

La modalità di composizione predefinita del D1011 è idonea al proprio paese ed operatore di rete. È improbabile che si dovrà cambiare tale impostazione, a meno che non ve lo sia consigliato.

1. Premere , scorrere  fino a **IMP AVANZATE** e premere .
2. Scorrere  per **MODAL CHIAM.** Premere .
3. Premere  o  per selezionare **TONI** o **IMPULSI**.
4. Premere  per confermare.
5. Premere  per tornare in standby.

Passaggio temporaneo dalla linea ad Impulsi a quella a Toni

1. Tenere premuto .
- La modalità di composizione cambia da Impulsi a Toni per la durata della chiamata.

Filtro chiamate











Previene la composizione dal D1011 di determinati numeri. Memorizza fino a quattro numeri specifici, ognuno di 4 cifre – per esempio: prefissi internazionali o locali.

Alterna il filtro chiamate attivandone o disattivandone l'impostazione.

NOTA

Se si attiva il filtro chiamante, **FILTRO ATT.** sarà visualizzato sul display in modalità standby.

Accensione/spengimento del filtro chiamata

1. Premere , scorrere  fino a **IMP AVANZATE** e premere .
2. Scorrere  per **FILTRO CHIAM.** Premere .
3. Inserire il PIN originale (impostazione predefinita 0000) e premere .
4. Appare **BARR MODE**. Premere .
5. Scorrere  o  per selezionare **ATTIVA** o **DISATTIVA**. Premere  per confermare.
6. Premere  per ritornare in standby. Adesso si può impostare il numero (Vedere di seguito).

Impostare un numero del filtro chiamate

1. Premere , scorrere fino a **IMP AVANZATE** e premere .
2. Scorrere per **FILTRO CHIAM.** Premere .
3. Inserire il PIN originale (impostazione predefinita 0000) e premere .
4. Scorrere per **NUMERO.** Premere .
5. Se necessario, scorrere o fino allo spazio successivo disponibile.
6. Premere ed inserire il numero o il prefisso che si desidera filtrare. Premere per confermare.
7. Premere per tornare in standby.

Chiamata facilitata

Quando è attiva, questa funzione permette di comporre un numero premendo qualsiasi tasto sul ricevitore (ad eccezione di). Questa funzione è molto utile per l'accesso ai servizi di emergenza.

Accensione/spengimento della chiamata facilitata

1. Premere , scorrere fino a **IMP AVANZATE** e premere .
2. Scorrere per **CHIAM.FACIL.** Premere .
3. Inserire il PIN originale (impostazione predefinita 0000) e premere .
4. Appare **BARR MODE.** Premere quindi premere o per selezionare **ATTIVA** o **DISATTIVA.** Premere per confermare.
5. Premere per tornare in standby.

NOTA

Se si attiva la chiamata facilitata, **CH.FACIL.AT.** sarà visualizzato sul display in modalità standby.

Per disattivare nuovamente la chiamata facilitata:

1. Premere .
2. Appare **DISATTIVA?** Premere per confermare.

Impostare il numero di chiamata facilitata

1. Premere , scorrere fino a **IMP AVANZATE** e premere .
2. Scorrere per **CHIAM.FACIL.** Premere .
3. Inserire il PIN originale (impostazione predefinita 0000) e premere .
4. Scorrere per **NUMERO.** Premere .
5. Inserire il numero. Premere per confermare.
6. Premere per tornare in standby.

Comporre un numero di chiamata facilitata

Quando un numero di chiamata facilitata è stato memorizzato e l'impostazione per la funzione di chiamata facilitata è attiva, premere qualsiasi tasto (ad eccezione di) per comporre un numero.

NOTA

Quando la funzione di chiamata facilitata è attivata, è ancora possibile rispondere a qualsiasi chiamata in arrivo come sempre.

Registrazione

Per unità base si possono registrare fino a 5 ricevitori. Ricevitori aggiuntivi devono essere registrati alla base prima di poterli usare.

- Le istruzioni riportate di seguito riguardano in modo specifico il ricevitore D1011. Se si desidera registrare il ricevitore di un altro fabbricante, le istruzioni possono variare. In questo caso, fate riferimento al produttore del ricevitore aggiuntivo.
- Il PIN Originale è necessario prima di poter registrare o annullare la registrazione dei ricevitori. Il PIN predefinito è 0000.

Registrare un ricevitore

Sulla base:

1. Tenere premuto il pulsante sull'unità base per almeno 3 secondi. L'unità base emette un bip quando è pronta ad accettare la registrazione. Si hanno a disposizione 90 secondi per registrare un ricevitore.

Sul ricevitore:

1. Premere e scorrere per **IMP AVANZATE**, quindi premere .
2. Scorrere per visualizzare **REGISTRAZ** e premere .
3. All'occorrenza, scorrere or per visualizzare **REGIST.BASE** e premere . Appare **BASE 1 2 3 4** e il numero della base registrata lampeggia. Inserire il numero della base su cui si desidera registrare il ricevitore.
Se si dispone di una sola stazione base, premere . In presenza di 2 stazioni base, premere o , ecc.
4. Quando il display visualizza **PIN----**, digitare il PIN della base.
- Quando il ricevitore si registra con la base, gli viene assegnato un numero.

Selezionare una base

È possibile registrare il ricevitore del D1011 su un massimo di 4 basi. Una volta effettuata la registrazione, è possibile alternare tra le basi, ad esempio, basi a casa e al lavoro.

1. Premere , scorrere fino a **IMP AVANZATE** e premere .
2. Scorrere per visualizzare **REGISTRAZ** e premere .
3. Appare **SELEZ BASE.** Premere .
- Le basi disponibili sono visualizzate con il numero della base corrente che lampeggia.
4. Inserire il numero della base desiderata - 1,2,3 o 4 e premere .
- Quando viene trovata una base, si ode un bip. Se non si trova una base, il display mostra **SCOLLEGATO.**

Derregistrare un ricevitore

1. Premere , scorrere fino a **IMP AVANZATE** e premere .
2. Scorrere per visualizzare **SCOLLEGARE** e premere .
3. Inserire il PIN originale a 4 cifre e premere .
- Il display visualizza i numeri dei ricevitori registrati.
4. Scorrere o per selezionare il ricevitore che si desidera eliminare e premere .
- **SCOLLEGATO** è visualizzato sul display del ricevitore.

PIN

Il PIN originale a 4 cifre è utilizzato quando si registra o deregistra un ricevitore e quando si modificano le impostazioni del D1011. L'impostazione predefinita è 0000. Per maggiore sicurezza, è possibile modificare tale PIN.







1. Premere , scorrere  fino a **IMP AVANZATE** e premere .
2. Scorrere  per **PIN**. Premere .
3. Inserire il PIN originale a 4 cifre e premere . (Impostazione predefinita 0000).
4. Digitare il nuovo PIN e premere .

NOTA

Annotarsi il PIN. In caso si dimentichi il PIN, bisogna ripristinare il prodotto.

Reimposta

Ciò ripristinerà il D1011 alle sue impostazioni predefinite.

1. Premere , scorrere  fino a **IMP AVANZATE** e premere .
2. Scorrere  per **REIMPOSTA**. Premere .
3. **CONFERMI?** è visualizzato. Premere .

NOTA

I nominativi memorizzati nella rubrica e i messaggi nuovi della segreteria telefonica non vengono cancellati. Dopo il ripristino, in base al proprio paese, l'impostazione della modalità di benvenuto può essere visualizzata sul display del ricevitore.

Impostazioni predefinite











Nome del Ricevitore	Portat
Toni tasti	Attiva
Primo squillo	Attiva
Risposta chiamate automatica	Attiva
Chiusura chiamate automatica	Attiva
Suoneria	Melodia 1
Volume della suoneria	Alto
Volume dell'auricolare	3
Rubrica	Non modificata
Registro chiamate	Vuoto
Elenco ricomposizione numeri	Vuoto
PIN Originale	0000
Blocco della tastiera	Disattiva
Orologio	00:00
Sveglia	Disattiva

Modalità di Chiamata
 Segreteria
 Mod.Rispondi
 Messaggio in uscita
 Funzione durata squilli
 Accesso Remoto
 Ascolto dal ricevitore
 Ascolto dalla base

Toni
 Attiva
 Risposta e Registrazione
 Predefinito
 15 secondi
 Attiva
 Disattiva
 Attiva

Prefisso Automatico

È possibile impostare il D1011 in modo che rilevi un numero in composizione e lo sostituisca con un altro numero. Il numero da rilevare può essere formato da un massimo di 5 cifre. Può essere sostituito con un numero composto da un massimo di 10 cifre.

1. Premere , scorrere  fino a **IMP AVANZATE** e premere .
2. Scorrere  per **PREFISSO**. Premere .
3. Appare **TROVA CIFRA**. Premere .
4. Inserire il numero che si desidera rilevare e premere .
5. Scorrere **PREFISSO** e premere .
6. Inserire il numero che si desidera sostituire e premere .
7. Premere  per tornare in standby.









Paese

Se ci si trasferisce in un altro paese, è possibile impostare il proprio telefono in modo che sia compatibile con le impostazioni di rete di quel paese.

NOTA

In caso di errore durante la selezione del paese in modalità di benvenuto, è possibile inoltre ripristinare il tale paese.

A seconda del proprio paese, questa opzione può essere visualizzata come **NON DISP** o il paese può non essere visualizzato.





1. Premere , scorrere  fino a **IMP AVANZATE** e premere .
2. Scorrere  per **SEL. PAESE**. Premere .
3. Inserire il PIN originale a 4 cifre e premere .
4. Scorrere  o  per visualizzare il paese desiderato.
5. Premere  per confermare.

Intrusione

Quando si verifica una chiamata esterna, può parteciparvi un altro ricevitore registrato sulla base, divenendo così una chiamata in conferenza a 3, premendo semplicemente .

Per permettere ciò, l'Intrusione deve essere attivata.









1. Premere , scorrere  per selezionare **IMP AVANZATE**, quindi premere .
2. Scorrere  fino a **INTRUSIONE**. Premere .

3. Scorrere  o  per selezionare ATTIVA o DISATTIVA.
4. Premere  per confermare.
5. Premere  per ritornare in standby.

Modalità Ecologica

Per ridurre il livello di emissioni, si può selezionare la modalità Ecologica. Quando questa modalità è impostata su ATTIVA, la potenza di trasmissione della base si ridurrà.

Per attivare o disattivare la modalità Ecologica:

1. Premere , scorrere  per selezionare PERSONALIZZA e premere .
2. Scorrere  per accedere a M. ECOLOGICA e premere .
3. Premere  o  per evidenziare ATTIVA o DISATTIVA quindi premere  per confermare.
 - Viene emesso un segnale acustico di conferma e il display del ricevitore visualizza il nome del ricevitore e M. ECOLOGICA.

NOTA

Quando questa modalità è impostata su ATTIVA, il raggio d'azione del ricevitore si ridurrà.

9. Uso della segreteria telefonica

Quando è operativa, la segreteria telefonica del D1011 registra le chiamate a cui non si è risposto. Essa può memorizzare fino a 59 messaggi per una durata di registrazione massima di 12 minuti. Ogni messaggio può durare fino a 3 minuti. I messaggi personali in uscita possono durare fino a 1 minuto.

Tasti di Controllo della Segreteria Telefonica sull'unità base del D1011



Premere per accendere/spegnere la segreteria telefonica



Riproduce nuovi messaggi



Premere per arrestare la riproduzione



Salta al messaggio successivo durante la riproduzione



Ripete il messaggio attuale

Premere due volte per saltare indietro al messaggio precedente



Elimina il messaggio attuale durante la riproduzione del messaggio. Premendolo a lungo, si eliminano tutti i messaggi quando la segreteria (TAM) è nella modalità standby













Aumenta il volume dell'altoparlante durante la riproduzione del messaggio







Riduce il volume dell'altoparlante durante la riproduzione del messaggio

Accensione/spegnimento

1. Premere  e scorrere  o  fino a SEGR. TELEF., quindi premere .
2. Scorrere  fino a RISP.ATT/DIS e premere .
3. Scorrere  o  per selezionare ATTIVA o DISATTIVA.
4. Premere  per confermare.
5. Premere  per tornare in standby.

Riproduzione dei messaggi

1. Premere  e scorrere  o  fino a SEGR. TELEF., quindi premere . Appare RIPRODUCI.
2. Premere  per riprodurre nuovi messaggi.

- Il display mostra il numero dei nuovi messaggi. Se non ci sono nuovi messaggi, tutti i messaggi salvati sono riprodotti.

3. Premere per visualizzare l'identità dei chiamanti. Premere nuovamente per vedere la data e l'ora della chiamata.

NOTA

Se non si è abbonati all'Identificazione di Linea del Chiamante, questa opzione non è disponibile. Ciò si applica anche alle registrazioni di promemoria.

4. Durante la riproduzione premere fino a visualizzare un elenco di opzioni. Usare i tasti per cambiare le opzioni:
 - RIPETI – premere per ripetere il messaggio attuale
 - SALTA AVANTI – premere per riprodurre il messaggio successivo
 - SALTA IND. – premere per riprodurre il messaggio precedente
 - ELIMINA – premere per eliminare il messaggio corrente.
 - SALVA NUMERO – premere per memorizzare il numero, se disponibile, nella rubrica.

NOTA

Se non si è abbonati all'Identificazione di Linea del Chiamante, l'opzione SALVA NUMERO non è disponibile

5. Premere per fermare la riproduzione e tornare in standby.

Eliminare tutti i messaggi

1. Premere e scorrere SEGR. TELEF., premere quindi .
2. Scorrere per visualizzare ELIM. TUTTI e premere .
3. Il display visualizza CONFERMA?. Premere per confermare.

Registrare un promemoria

È possibile registrare un promemoria memorizzato in segreteria e riprodotto come un messaggio normale.

1. Premere e scorrere fino a SEGR. TELEF., quindi premere .
2. Scorrere per REGISTR. MEMO e premere . Il display visualizza REGISTRAZ.
3. Registrare il messaggio. Premere per terminare la registrazione.

Messaggi in uscita

Questo è il messaggio ascoltato in segreteria da chi chiama. Sono disponibili due messaggi in uscita preregistrati, oppure potete registrare un messaggio a piacere.

Risposta e Registrazione

Il chiamante può lasciare un messaggio. Il messaggio preregistrato è "Salve. Al momento non possiamo rispondere alla vostra chiamata. Lasciate un messaggio dopo il segnale acustico. Grazie."

Solo Risp.

Il chiamante può ascoltare il messaggio annunciato in segreteria ma non può lasciare un proprio messaggio. Il messaggio preregistrato è "Salve. Al momento non possiamo rispondere alla vostra chiamata e non potete lasciare un messaggio. Chiamate più tardi. Grazie."

Impostare la modalità di risposta

Imposta la segreteria sull'opzione Rispondi e Registra o Solo Risposta.

1. Premere e scorrere fino a SEGR. TELEF. quindi premere .
2. Scorrere per MOD.RISPONDI e premere .
 - La modalità di risposta corrente viene visualizzata.
3. Scorrere per selezionare RISP. & REG. o SOLO RISP. e premere .
4. Scorrere per visualizzare il tipo di messaggio desiderato: PERSONALIZZ. per impostare il messaggio personale registrato o PREDEFINITO per il messaggio preregistrato.
5. Premere per confermare.
 - Se si seleziona PERSONALIZZ. Fare riferimento al paragrafo successivo.

Registrare, riprodurre o eliminare il messaggio in uscita personalizzato

L'opzione di Risposta e Registra invita i chiamanti a lasciare un messaggio. Solo Risposta consente ai chiamanti di ascoltare il messaggio annunciato ma non possono lasciare un loro messaggio.

1. Premere SEGR. TELEF., premere quindi .
2. Scorrere per MOD.RISPONDI e premere .
3. Scorrere per selezionare RISP. & REG. o SOLO RISP. e premere . Usare il tasto per selezionare PERSONALIZZATO quindi premere .
4. Appare RIPRODUCI. Premere .
 - Viene riprodotto il messaggio attuale.
- Scorrere per selezionare REGISTRA – premere . Il display visualizza REGISTRAZ. e viene emesso un segnale acustico. Registrare il messaggio. Premere per terminare la registrazione.
- ELIMINA – premere . Il messaggio preregistrato verrà ripristinato automaticamente.
5. Premere per confermare.

Impostazioni della segreteria telefonica

Funzione durata squilli

Seleziona il numero di squilli dopo i quali la segreteria risponde alla chiamata. Selezionare da 5/10/15/20/25/30 secondi o Toll Saver (Risp. Chiam).

NOTA

Se viene selezionato Toll Saver:

- In presenza di nuovi messaggi, la segreteria risponde dopo 10 secondi.
- Se non ci sono nuovi messaggi, la segreteria risponde dopo 20 secondi. Si ha così la possibilità di riagganciare, risparmiando tempo e addebito della chiamata.
- Se la memoria è piena, la segreteria risponderà dopo 30 secondi nella modalità Solo Risposta.

1. Premere e scorrere fino a SEGR. TELEF., quindi premere .
2. Scorrere fino a IMPOST.RISP e premere .
3. Appare RIT. SQUILLO. Premere .
4. Scorrere per selezionare 5/10/15/20/25/30 secondi o RISP CHIAM.
5. Premere per confermare.

Accesso remoto

L'accesso remoto permette di far funzionare la segreteria ed ascoltare i messaggi chiamando il vostro D1011 da un altro telefono.

L'impostazione predefinita è Attiva.

1. Chiamate il vostro D1011. All'ascolto del messaggio in uscita, premere #.
2. Inserite il vostro PIN a 4 cifre. Il codice predefinito è 0000.
- Viene emesso un segnale acustico di conferma.

NOTA

Per maggiore sicurezza, si consiglia di cambiare questo codice; vedere "PIN" a pagina 20.

3. Dopo aver inserito il PIN come sopra accennato, usare la tastiera per far funzionare la segreteria del D1011:

Riproduci messaggi	2
Riproduci messaggio precedente	1
Riproduci messaggio successivo	3
Elimina messaggio in esecuzione	6
Segreteria accesa	7
Arresta la riproduzione	8
Segreteria spenta	9

Attivazione/disattivazione dell'accesso remoto

1. Premere e scorrere fino a SEGR. TELEF., premere quindi .
2. Scorrere fino a IMPOSTAZIONI RISP. e premere .
3. Scorrere fino a REMOTO e premere .
4. Scorrere o per selezionare ATTIVA o DISATTIVA.
5. Premere per confermare.

Call screening (ascolto messaggi con funzione filtro)

Il ricevitore o l'altoparlante della base vengono utilizzati per ascoltare un messaggio mentre viene lasciato in segreteria da un chiamante. Si può quindi scegliere di ignorare il chiamante o di rispondere alla chiamata.

Le impostazioni predefinite sono:

- Ascolto messaggi dal ricevitore: Inattiva.
- Ascolto dei messaggi tramite base dell'apparecchio: Attivo.

Sul ricevitore:

1. Se si desidera interrompere e rispondere alla chiamata, premere o .

Sulla base:

1. Quando un chiamante sta lasciando un messaggio, premere o per regolare il volume ed ascoltare il chiamante.
2. Per interrompere e rispondere alla chiamata dal ricevitore, premere o .

Accensione/spengimento del call screening del ricevitore

1. Premere e scorrere o fino a SEGR. TELEF., quindi premere .
2. Scorrere fino a IMPOST.RISP e premere .
3. Scorrere fino a FILTR. RICEV e premere .
4. Scorrere o per selezionare ATTIVA o DISATTIVA.
5. Premere per confermare.

Accensione/spengimento del call screening sull'unità base

1. Premere e scorrere fino a SEGR. TELEF.; poi premere .
2. Scorrere fino a IMPOST.RISP e premere .
3. Scorrere per visualizzare FILTR. COMB e premere .
4. Premere o per selezionare ATTIVA o DISATTIVA.
5. Premere per confermare.

Lingua della segreteria telefonica

È possibile modificare la lingua dei messaggi in uscita preregistrati.

1. Premere . Scorrere o fino a SEGR. TELEF. e premere .
2. Scorrere fino a IMPOST. RISP e premere .
3. Scorrere fino a RISP. LINGUA e premere .
4. Scorrere o per selezionare la lingua.
5. Premere per confermare.

Accesso al menu della segreteria attraverso Lista chiamate

Quando lampeggia per indicare la presenza di nuovi messaggi, si possono visualizzare i dati del chiamante tramite o si può premere nuovamente per accedere a SEGR. TELEF. per riprodurre i nuovi messaggi.

1. Premere per visualizzare LISTA CHIAM.
2. Premere per visualizzare SEGR. TELEF..
3. Premere per visualizzare RIPRODUCI.
4. Premere ; il ricevitore avvia la riproduzione del nuovo messaggio. Quando tutti i messaggi sono stati riprodotti, il ricevitore ritorna in standby.

NOTA

Durante la riproduzione dei messaggi, premere in qualsiasi momento per ritornare in standby.

Memoria piena

La memoria è piena se sono rimasti meno di 15 secondi per la registrazione o se il numero totale massimo di 59 messaggi è stato raggiunto.

Quando la memoria diventa piena:

- Il LED lampeggia rapidamente.
- lampeggia velocemente sul display del ricevitore.
- L'apparecchio passerà automaticamente alla modalità Solo Risposta.

Se la memoria diventa piena mentre un chiamante sta lasciando un messaggio, si potrà udire un bip e la chiamata viene terminata.

10. Assistenza

Carica

L'icona  non scorre quando il ricevitore viene riposto sulla base

- Contatto difettoso della batteria – muovere leggermente il ricevitore
- Contatto sporco – Pulire il contatto della batteria con un panno inumidito con alcool
- La batteria è completamente carica – non occorre ricaricare

Chiamate

Il segnale della linea è assente

- Alimentazione assente – controllare i collegamenti. Resettare il telefono: staccare e riattaccare l'alimentazione di rete
- Le batterie sono scariche – ricaricarle per almeno 24 ore
- Si è troppo lontani dalla base – avvicinarsi alla base
- Cavo telefonico sbagliato – usare il cavo di linea in dotazione
- L'adattatore di linea (quando necessario) non è collegato al cavo telefonico – collegare l'adattatore di linea (quando necessario) al cavo telefonico

Scarsa qualità dell'audio

La base è troppo vicina ad apparecchi elettrici, pareti in cemento armato o stipiti metallici di porte - spostare la base ad almeno un metro di distanza da qualsiasi apparecchiatura elettrica

L'icona  lampeggia

- Il ricevitore non è registrato sulla base – procedere alla registrazione
- Si è troppo lontani dalla base – avvicinarsi alla base

Squillo telefonico assente

- La suoneria è disattivata.
- Aumentare il volume.

Il servizio di Identificazione di Linea del Chiamante (CLI) non funziona

Controllare l'abbonamento in essere con il vostro operatore di rete

Rubrica

Un nominativo della rubrica non può essere memorizzato

La rubrica è piena. Eliminare un nominativo per liberare spazio in memoria

Display

Visualizzazione del display assente

- Provare a ricaricare o a sostituire le batterie.
- Provare a scollegare e ricollegare l'alimentazione della base.
- Se il LED non si accende, provare a scollegare e ricollegare l'alimentazione della base.

Registrazione

Impossibile registrare un altro ricevitore

- E' stato raggiunto il numero massimo di 5 ricevitori.
- Il display mostra RICERCA. Bisogna deregistrare un ricevitore per poter registrarne uno nuovo.

Interferenza

Interferenze acustiche in radio o televisione

La base o il caricatore possono essere troppo vicini. Spostateli il più lontano possibile.

Segreteria telefonica

La segreteria telefonica non registra i messaggi

- Accendere la segreteria.
- La memoria potrebbe essere piena. In questo caso, si devono eliminare alcuni messaggi.
- La modalità di risposta potrebbe essere impostata su SOLO RISP.. Cambiare la modalità in RISP. & REG..

Accesso remoto ai messaggi non consentito

- L'accesso remoto potrebbe essere disattivato.
- Se si inserisce un PIN sbagliato, viene emesso un bip. È possibile inserire ancora una volta il PIN.

Non è possibile registrare il messaggio in uscita

- La memoria potrebbe essere piena. In questo caso, si devono eliminare alcuni messaggi.

La segreteria si ferma automaticamente

- La memoria potrebbe essere piena. In questo caso, si devono eliminare alcuni messaggi.
- La lunghezza massima di un messaggio è di 3 minuti.

11. Informazioni generali

IMPORTANTE

Questa apparecchiatura non è progettata per effettuare chiamate di emergenza in caso di interruzione dell'alimentazione. Si consiglia di predisporre misure alternative per l'accesso ai servizi di emergenza.

Questo prodotto è progettato per la connessione a reti telefoniche commutate analogiche pubbliche e centralini privati in Italia.

Sicurezza ed interferenza elettromagnetica/informazioni sulla compatibilità

- Utilizzare solamente l'alimentazione adatta a questa gamma di prodotti. L'uso di una sorgente di alimentazione non autorizzata invaliderà la garanzia e può danneggiare il telefono.
- Usare esclusivamente le batterie ricaricabili approvate.
- Non aprire il ricevitore (salvo per sostituire le batterie) o la base. Ciò potrebbe esporvi ad alte tensioni o altri rischi.
- I segnali radio trasmessi tra il ricevitore e la base possono causare interferenze a protesi acustiche.
- Il prodotto può interferire con altre apparecchiature elettriche, come TV, radio, radio-svegli e computer, se posizionato troppo vicino ad esse. Per evitare rischi di interferenza, si consiglia di posizionare il telefono ad almeno un metro da tali apparecchiature.
- Tutte le batterie possono causare danni alla proprietà e/o lesioni fisiche quali bruciate, nel caso in cui un materiale conduttore, ad esempio gioielli, chiavi o terminali esposti al contatto con catene composte da perline. Il materiale conduttore può completare un circuito elettrico (corto circuito) e diventare piuttosto caldo. Qualsiasi batteria caricata richiede attenzione, in particolare quando la si mette dentro una tasca, un portafoglio o un altro contenitore con oggetti metallici.
- Non gettare mai batterie nel fuoco. Questo tipo di smaltimento comporta un serio rischio di esplosione e/o emissione di sostanze chimiche altamente tossiche.
- Prima di usare questo prodotto in prossimità di apparecchiature medicali di emergenza/rianimazione, si raccomanda di consultare un esperto qualificato.
- Dispositivi medici:
 - **Pacemakers:** L'Advanced Medical Technology Association (AdyaMed) raccomanda di mantenere una distanza minima di 15 cm (6 pollici) tra il dispositivo wireless tenuto e un pacemaker. Queste raccomandazioni sono compatibili con quelle dell'Amministrazione USA sul cibo e sulle droghe.
 - **Le persone che portano pacemaker devono:**
 - Tenere SEMPRE il dispositivo wireless a mano a più di 15 cm dal proprio pacemaker, quando il dispositivo wireless a mano è ACCESO.
 - Non trasportare il dispositivo wireless a mano nella tasca posizionata ad altezza del seno.
 - Utilizzare l'orecchio che si trova nella parte opposta del pacemaker per minimizzare la possibilità di interferenza.
 - SPEGNERE il dispositivo wireless a mano immediatamente nel caso si abbia qualsiasi ragione per sospettare che l'interferenza si stia verificando.

• Apparecchi acustici

Alcune radio wireless digitali possono causare delle interferenze ad alcuni apparecchi acustici. Qualora tale evento si verificasse, si potrà chiedere di consultare il proprio produttore di apparecchi acustici per discutere le alternative.

• Altri dispositivi medici

Se si utilizza qualsiasi altro dispositivo medico personale, consultare il produttore del proprio dispositivo per definire se sia protetto adeguatamente dall'energia RF. Il proprio fisico potrebbe essere in grado di aiutare nell'ottenimento di tali informazioni.

Pulizia

- Pulire il ricevitore e la base (o caricatore) con un panno umido (non bagnato) o un panno ad azione antistatica.
- Non usare mai sostanze pulenti lucidi per la casa in quanto danneggiano il prodotto. Non usare mai panni asciutti poiché potrebbero provocare una scossa.

Protezione ambientale

- Non esporre il prodotto alla luce solare diretta.
- Il ricevitore può riscaldarsi durante la carica delle batterie o durante periodi prolungati di utilizzo. Questo è normale. Per evitare danni, si raccomanda tuttavia di non posizionare il prodotto su superfici in legno antico/impellicciato.
- Non appoggiare il prodotto su tappeti o altre superfici che generano fibre, o in luoghi che impediscano il libero flusso dell'aria verso le sue superfici.
- Non sommergere alcuna parte del prodotto in acqua e non usarlo in condizioni umide o bagnate – per es. in bagno.
- Non esporre il prodotto a fiamme, esplosivi od altre condizioni pericolose.
- Vi è una piccola possibilità che il telefono possa essere danneggiato da temporali elettrici. In caso di temporale di questo tipo, si raccomanda di scollegare l'alimentazione e la linea telefonica.

Istruzioni per lo smaltimento del prodotto

• Direttiva dell'Unione europea (UE) sullo smaltimento dei dispositivi elettrici e elettronici (UE)

- La direttiva WEEE dell'Unione Europea prevede che i prodotti venduti nei mercati UE devono presentare sul prodotto (o, in alcuni casi, sulla confezione) un'etichetta con il simbolo del contenitore dei rifiuti che riporta una croce. Come stabilito dalla direttiva WEEE, questa etichetta con il contenitore dei rifiuti che riporta una croce significa che i clienti e gli utenti finali dei paesi UE non devono gettare nei rifiuti domestici normali i dispositivi elettronici ed elettrici o gli accessori. I clienti o gli utenti finali dei paesi UE devono contattare il proprio rappresentante che fornisce i dispositivi in zona o il centro servizi a cui chiedere informazioni sul sistema di raccolta differenziata nel proprio paese.
- La direttiva 2002/96/EC sullo Smaltimento di Apparecchiature Elettriche ed Elettroniche prevede il riciclaggio di prodotti attraverso l'uso delle migliori tecnologie di recupero e riciclaggio disponibili, al fine di minimizzare l'impatto sull'ambiente, trattare efficacemente qualsiasi sostanza pericolosa ed evitare ulteriori oneri sulle discariche pubbliche.

Istruzioni per lo smaltimento del prodotto per utenti residenziali

Al termine del ciclo utile, togliere le batterie e smaltire le medesime e il prodotto osservando le procedure di riciclaggio della propria autorità locale. Per maggiori informazioni, contattare la propria autorità locale o il rivenditore presso cui è stato acquistato il prodotto.

Istruzioni per lo smaltimento del prodotto per utenti commerciali

Gli utenti commerciali devono contattare i propri fornitori e controllare i termini e le condizioni del contratto di acquisto; devono altresì assicurarsi che questo prodotto non sia mischiato con altri rifiuti commerciali destinati allo smaltimento.

Informazioni sulla garanzia

Il concessionario Motorola autorizzato o il rivenditore presso cui è stato acquistato il prodotto Motorola adempiranno agli obblighi previsti dalla garanzia e/o forniranno i servizi previsti dalla medesima.

Per richiedere qualsiasi servizio previsto dalla garanzia, restituire il telefono al proprio concessionario o rivenditore. Non restituire il telefono alla Motorola. Per poter ricevere l'assistenza di garanzia, occorre esibire la ricevuta d'acquisto o una prova alternativa comparabile, recante la data di acquisto. Il telefono deve inoltre esibire chiaramente il numero di serie. La garanzia non è valida se il modello o il numero di serie sul prodotto sono stati alterati, cancellati, rimossi o resi illeggibili.

Cosa non è coperto dalla garanzia

- Difetti o danni risultanti da un utilizzo anomalo e inconsueto del Prodotto, o risultanti dal mancato rispetto delle istruzioni riportate in questo manuale.
- Difetti o danni derivanti da uso improprio, incidente o negligenza.
- Difetti da danni da collaudo, funzionamento, manutenzione, regolazione od altra alterazione o modifica di qualsiasi tipo.
- Rotture o danni ad antenne, salvo ove siano provocati direttamente da difetti di materiale o lavorazione.
- Prodotti disassemblati o riparati in maniera tale da incidere negativamente sulle prestazioni o prevenire ispezioni e collaudi adeguati al fine di verificare eventuali richieste d'indennizzo ai sensi della garanzia.
- Difetti o danni dovuti al raggio d'azione.
- Difetti o danni dovuti a umidità, liquidi o versamenti.
- Tutte le superfici di plastica e tutte gli altri componenti esposti all'esterno che siano graffiati o danneggiate in conseguenza del normale utilizzo.
- Prodotti noleggiati su base temporanea.
- Manutenzione periodica e riparazione o sostituzione di componenti derivanti da normali utilizzo e usura.

Informazioni tecniche

Quanti telefoni posso avere?

Tutti i componenti dell'apparecchiatura telefonica hanno un Ringer Equivalence Number (REN), che viene utilizzato per calcolare il numero di dispositivi che si possono collegare ad una linea telefonica. Il D1011 ha un REN di 1. Sono ammessi in totale 4 REN. Se si supera il totale di 4 REN, i telefoni potrebbero non squillare. In presenza di differenti tipi di telefono, non c'è garanzia che l'apparecchio squilli, anche quando il REN è inferiore a 4.

Qualsiasi ricevitore o caricatore supplementare che si registri ha un REN di 0.

R&TTE

Questo prodotto è destinato all'uso in Italia per collegamenti alla rete telefonica pubblica e a centraline compatibili.

Tale attrezzatura soddisfa i requisiti essenziali della direttiva 1999/5/CE sui dispositivi radio ed su quelli dei terminali di telecomunicazioni, tra cui il principio ICNIRP sull'esposizione all'energia elettromagnetica.

Dichiarazione di Conformità

Con la presente, Motorola dichiara che questo prodotto soddisfa i requisiti essenziali e altre disposizioni rilevanti della Direttiva 1999/5/CE.

La Dichiarazione di Conformità di questa gamma di prodotti è pubblicata sul sito web: <http://www.motorola.com/eu/radios/technicaldocumentation>

Collegamento ad una centralina telefonica

Questo prodotto è destinato all'uso in Italia per collegamenti alla rete di telefonia pubblica.

Inserimento di una pausa

Con determinati centralini, dopo aver composto il codice di accesso può essere necessario attendere qualche secondo prima che il centralino prelevi una linea esterna; in questo caso l'utilizzatore dovrà inserire una pausa nella sequenza di composizione.

Tenere premuto  per inserire una pausa (P) prima di comporre il numero di telefono.

Può anche essere necessario inserire una pausa quando si memorizzano numeri internazionali od numeri di schede di addebito.

Richiamata

Può essere necessario usare la funzione di richiamata qualora si sia collegati a un centralino automatico PABX (Private Automatic Branch Exchange); per maggiori informazioni contattare il fornitore del PABX.

12. Installazione a parete

IMPORTANTE

Prima di installare il D1011 a parete, verificare di non trapanare eventuali fili o tubi nascosti.

Prima di trapanare, assicurarsi che i cavi dell'alimentazione e telefonico raggiungano le rispettive prese.

1. Servirsi dei seguenti modelli per segnare i punti in cui praticare i fori.

- Per installare la base a parete, praticare due fori a 4,5 cm di distanza orizzontalmente servendosi di una punta da 8 mm.

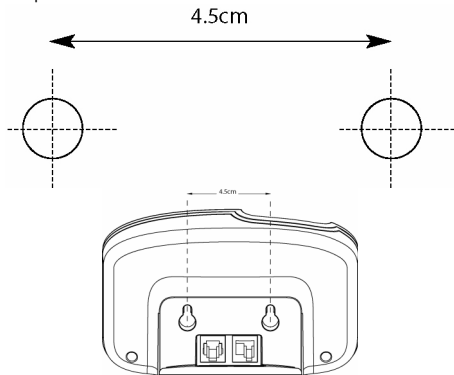

- Per installare il caricabatterie, praticare due fori a 3,2 cm di distanza orizzontalmente servendosi di una punta da 8 mm.

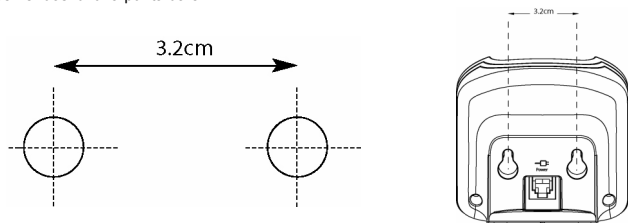

2. Se necessario, inserire i tasselli, quindi posizionare le viti lasciando che protrudano di circa 5 mm dal muro per appendere il telefono.

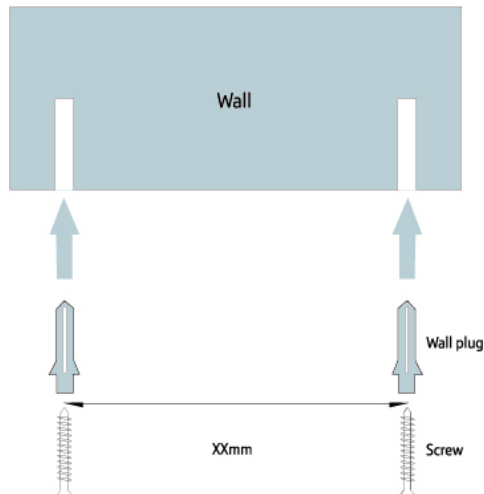

3. Estrarre la base/caricabatterie dal supporto e far combaciare i fori posti sul retro della base stessa alle teste delle viti; tirare delicatamente la base/caricabatterie verso il basso per assicurarsi che sia ben fissata.



MOTOROLA, the Stylized M Logo and all other trademarks indicated as such herein are trademarks of Motorola, Inc. © Reg. U.S. Pat. & Tm. Off.

© Motorola, Inc. 2008



Printed in P.R.C
Version 2 (06112008-IT)

