



MOTOROLA

Motorola D1010 серия

Дигитален безжичен телефон с
телефонен секретар

Внимание

Използвайте само акумулаторни батерии.

Заредете слушалката за 24 часа преди

Добре дошли...

при новия Ви D1011 цифров безжичен телефон!

- Всички слушалки са безжични и могат да се разположат навсякъде в рамките на обхвата.
- Телефонна книжка със 100 имена и номера.
- Копиране на записи от телефонната книжка между отделните слушалки.
- Телефонен секретар с време на запис от 12 минути.
- Дисплеят Ви показва, кой се обажда и Вие виждате информация за последните 50 обаждания в списъка на повикванията.¹
- Възможност за регистриране на до 5 слушалки към една базова станция и регистриране на 1 слушалка на до 4 различни базови станции.
- Възможност за провеждане на вътрешни разговори, конферентни разговори между вътрешни и външни обаждания.

¹ За да използвате тази услуга, трябва да сте абониран за услугата "Идентификация на повикването". Възможно е заплащането на тримесечна такса.

Този апарат не може да осъществява спешни повиквания, когато електрозахранването спре. Необходимо е да се направят алтернативни приспособления, за да може да осъществявате спешни повиквания.

Ръководството за информация Ви доставя необходимата информация, от която се нуждаете, за да ползвате изцяло Вашия телефон.

Преди да телефонирате с него за първи път, е необходимо да го настроите. Следвайте лесните инструкции в "Как да стартираме" на следващите няколко страници.

ВАЖНО

Използвайте само доставения телефонен кабел.

Този апарат не може да осъществява спешни телефонни повиквания, когато електрозахранването спре. Необходимо е да се направят алтернативни приспособления, за да може да осъществявате спешни повиквания.

Всичко ли имате?

- Слушалка D1011
- D1011 базова станция
- Указания за бързо стартиране
- 2 AAA акумулаторни NiMH батерии
- Кабел за базовата станция
- Телефонен кабел

Ако сте закупили големия комплект D1011 Вие ще получите допълнително и следните неща:

- D1011 слушалка & зарядна станция
- 2 AAA акумулаторни NiMH батерии
- Кабел за зарядната станция

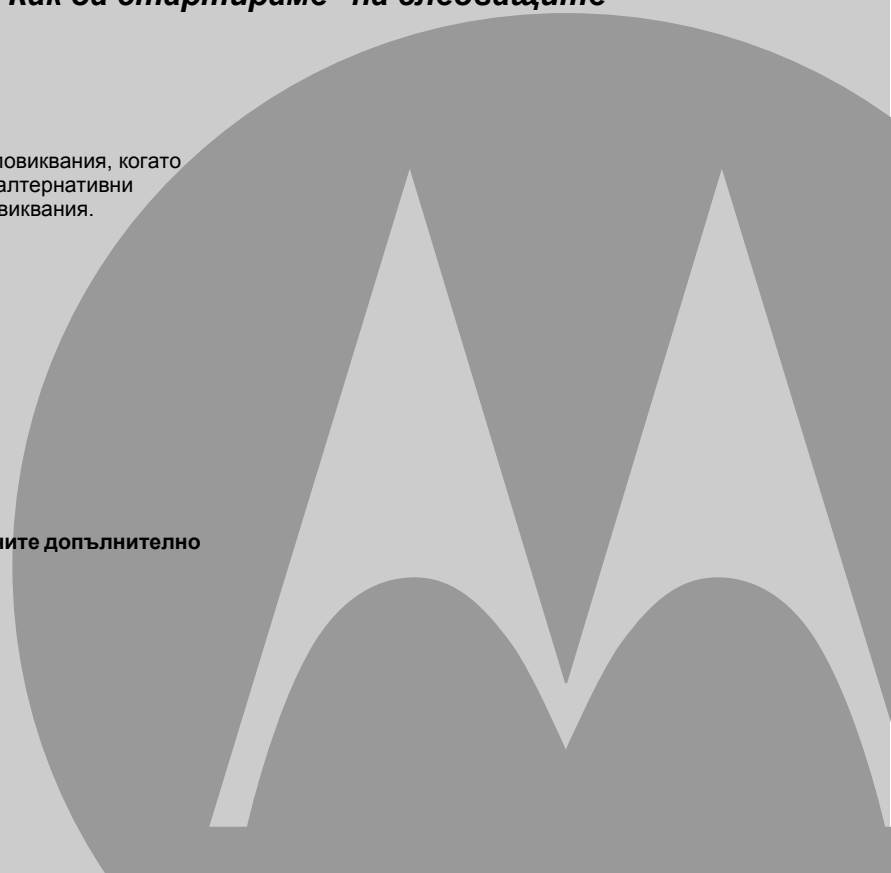

1. Инсталиране	6	Въвеждане на имена.....	16
Разположение.....	6	Карта на буквите.....	16
Настройки.....	6	Въвеждане на интервал.....	17
Свързване на голямата базова станция.....	6	Преглед на запис.....	17
Свързване на слушалката със зарядното устройство (Само мулти-пакет).....	6	Редактиране на запис.....	17
Настройване на Вашия D1011.....	7	Изтриване на запис.....	17
Екранът "Добре дошли".....	7	Изтриване на всички записи.....	17
Ръчно настройване на датата и часа.....	8	Копиране на тел. книжка в друга слушалка.....	17
2. Запознайте се с Вашия телефон	8	Бутони за бързо набиране.....	18
Преглед на Вашата слушалка.....	8	Набиране на номер за бързо набиране.....	18
Дисплей на слушалката.....	9	Запаметяване на запис от тел. книжка като номер за бързо набиране.....	18
Преглед на базовата станция.....	10	Изтриване на номер за бързо набиране.....	18
Навигиране в менютата.....	11	5. Дисплей при обаждане и списък на повикванията	19
Карта на менюто.....	12	Списък на повикванията.....	19
3. Как да използваме телефона	13	Преглед на списъка с повикванията.....	19
Обаждания.....	13	Избиране от регистъра с контакти.....	19
Обаждане.....	13	Запаметяване на номер от списъка с обажданията в тел. книжка.....	19
Пренабиране.....	13	Изтриване на запис от списъка с повикванията.....	20
Изберете един от номерата 1 до 9 за бързо набиране.....	13	Изтриване на целия списък с повиквания Пренабиране.....	20
Обаждане от телефонната книжка.....	13	Пренабиране на последния избран номер.....	20
Повиквания от списъка с контакти.....	13	Преглед и набиране на номер от списъка.....	20
Отговаряне на повикване.....	13	Копиране на номера за преизбиране в телефонната книжка.....	20
Регулиране на силата на звука.....	14	Изтриване на запис от списъка за пренабиране.....	20
Изключване на звука.....	14	Изтриване на списъка за повторно избиране.....	20
Край на повикването.....	14	6. Часовник и аларма	21
Включване/изключване на слушалката.....	14	Настройване на дата и час.....	21
Извършване на второ външно повикване.....	14	Настройване на будилника.....	21
Вътрешен разговор.....	14	Настройване на мелодията за будилника.....	21
Обаждане към друга слушалка.....	14	7. Мои настройки	22
Прехвърляне на външно повикване към друга слушалка.....	14	Тонове слушалка.....	22
Конферентен разговор.....	15	Сила на звънене.....	22
Гласова поща.....	15	Мелодия на звънене.....	22
Наберете Вашата гласова поща.....	15	Мелодия група.....	22
4. Телефонна книжка	15		
Преглед и набиране на номера от тел. книжка.....	15		
Записване на номер.....	15		

Тон клавиши вкл/изкл	22	Изтриване на всички съобщения	30
Първо позвъняване	22	Записване на напомнящо съобщение	30
Име на слушалката	23	Изходящи съобщения	30
Автоматично отговаряне	23	Приеми и запиши	30
Автоматично затваряне	23	Само отговор	30
Език на дисплея	23	Настройване на режим за отговор	30
Стаен монитор вкл/изкл	23	Записване, прослушване или изтриване на	
Стаен монитор	24	Ваше лично изходящо съобщение	30
Осветление вкл/изкл	24	Настройки на телефонния секретар	31
Заклучване на клавиатурата	24	Забавено звънене	31
8. Допълнителни настройки	24	Отдалечен достъп	31
Време за нов разговор	24	Вкл./Изкл. на дистанционен достъп	31
Режим набиране	24	Преглед на повикванията	31
Временно превключване от ИМПУЛСНО към		Вкл./Изкл на преглед на повиквания от слушалката	32
ТОНАЛНО набиране	25	Вкл/Изкл на преглед на повиквания от базата	32
Забрана на повиквания	25	Език на телефонния секретар	32
Превключване на забраната на обажданията от		Достъп до менюто на телефонния секретар през	
Вкл. към Изкл. и обратно	25	списъка с повиквания	32
Въведете забранен номер	25	Запълнена памет	32
Лесно обаждане	25	10. Помощ	33
Включване/изключване на Лесно обаждане	25	11. Основна информация	34
Въвеждане на номер за лесно обаждане	25	Информация за безопасност и електромагнитни	
Набиране на номер за лесно обаждане	26	смущения/съвместимост	34
Регистрация	26	Почистване	35
Регистриране на слушалка	26	Околна среда	35
Избор на база	26	Инструкции за рециклирането на продукта	35
Отрегистриране на слушалка	26	Гаранционна информация	36
ПИН	27	R&TTE	36
Нулиране	27	Декларация за съответствие	37
Настройки по подразбиране	27	Включване към тел. централа	37
Автоматичен префикс	28	Изискване на пауза	37
Страна	28	Второ обаждане	37
Смущение	28	12. Стенен монтаж	37
Икономичен режим	28		
9. Използване на телефонен секретар	29		
D1011 Контролни бутони на телефонния			
секретар на базовата станция	29		
Включване/изключване	29		
Прослушване на съобщения	29		

1. Инсталиране

ПРЕДУПРЕЖДЕНИЕ

Не поставяйте Вашия D1011 в банята или на други влажни места.

Разположение



Вие трябва да поставите Вашия D1011 на 2 метра разстояние от контакта и телефонния контакт, така че да има достатъчно място за кабела.

Уверете се, че той е на най-малко 1 метър разстояние от други електрически уреди, за да се предотвратят смущения. Вашият D1011 функционира като изпраща радиосигнали между базовата станция и слушалката. Силата на сигнала зависи от мястото, където сте поставили базовата станция. Настройте я възможно най-високо, за да получите възможно най-добър сигнал.

Обхват на слушалката

D1011 има обхват от около 300 метра на открито, когато няма препятствия между базовата станция и слушалката. Всяко препятствие между базовата станция и слушалката намалява значително обхвата. Когато базовата станция се намира в закрити помещения и слушалката е или отвън, или вътре, обхватът е по принцип около 50 метра. Дебели каменни стени могат също да окажат силно влияние върху обхвата.

Сила на сигнала

Иконата  на Вашата слушалка показва, когато имате обхват. Когато сте извън обхвата на базовата станция, екранът показва индикацията ТЪРСЕНЕ .

Ако в момента телефонирате, линията ще се разпадне, ако слушалката излезе от обхвата на станцията. Когато се върнете обратно в обхват. Слушалката ще се свържи отново автоматично с базовата станция.

Настройки

ВАЖНО

Базовата станция трябва да е включена през цялото време в контакта. Не включвайте кабела в контакта, докато слушалката не е изцяло заредена. Използвайте само хранящия и телефонния кабел, които са приложени към продукта.

Кой адаптер за какво е?

Адаптерът с безцветния конектор е за базовата станция, а адаптерът с червения конектор е за зарядната станция.

Свързване на голямата базова станция

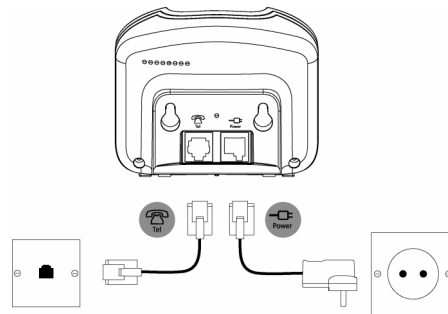



Пъхнете кабела (с прозрачния конектор) в маркираната буква  в долната част на базовата станция и пъхнете другия край в контакта на стената и включете захранването.

Свързване на слушалката със зарядното устройство (Само мулти-пакет)

Ако сте закупили големия пакет, тази операция трябва да се повтори при всички слушалки и зарядни устройства.

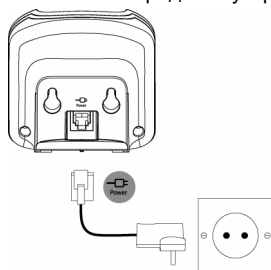
1. Пъхнете телефонния кабел с червения конектор в маркираната буква **—CF** в долната част на зарядното устройство.



2. Поставете 2 x AAA NiMH батерии, доставени със слушалката. Плъзнете капака на мястото му.
3. Поставете слушалката в зарядното устройство и заредете най-малко 24 часа. Когато слушалката е напълно заредена иконата  ще покаже, че тя е напълно заредена.
4. Когато след 24 часа, слушалката е напълно здаредена, преклучете телефонния кабел от базата в телефонният контакт на стената.

ВАЖНО

*Предупреждение! Използвайте само акумулаторни батерии. Ако използвате неакумулаторни батерии, на екрана ще се покаже **ВНИМАНИЕ** и зареждането ще спре. Моля, смете ги с презареждащи се.*

Предупреждение за слаби батерии

Ако на екрана мига иконата , е нужно да заредите слушалката, преди да може да я използвате отново.

По време на зареждането иконата  се движи на дисплея.

Данни за батериите

При идеални условия напълно заредените батерии издържат около 10 часа телефонниране или 100 часа в режим на готовност на едно зареждане.

Обърнете внимание на това, че новите батерии не достигат пълния си капацитет, преди да бъдат нормално използвани няколко дена.

За да запазите батериите в най-добро състояние, оставете слушалката в базата за съответно няколко часа.





Пълното изпразване на батериите най-малко един път седмично ще им помогне да имат възможно най-дълъг живот.

Зарядният капацитет на акумулаторните батерии ще намалее с времето поради износване и когато интервалите между телефонниране/режим на готовност на слушалката са малки. Евентуално ще бъде необходимо те да бъдат сменени.

След като заредите слушалката за първи път, следващото зареждане трябва да продължи около 6-8 часа на ден. Батериите и слушалката могат да се нагорещат по време на зареждането. Това е нормално.

Настройване на Вашия D1011

Екранът "Добре дошли"

1. **ДОБРЕ ДОШЛИ** се появява на различни езици. Натиснете  . Името на страната се появява на дисплея.
2. Скролирайте  или , за да стигнете до Вашата страна и натиснете  . **ПОТВЪРДИ?** се появява.
3. Натиснете **OK** , за да потвърдите. Слушалката и базата ще рестартират, за да заредят правилните настройки. Появява се дисплей в режим на готовност и Вашият телефон е готов за употреба.

Вие може да телефонирате и да получавате обаждания и без да сте избрали страна и мрежов оператор, но екранът "Добре дошли" ще се появява, докато не направите настройките за Вашата страна.







Дата и час

Абонирайки се за услугата "Идентификация на повикването", датата и часът се настройват автоматично за всички слушалки винаги, когато се получава обаждане.

Датата и часът се записва с всяко съобщение, което получавате на телефонния секретар.

Ако не сте абониран за услугата "Идентификация на повикването", Вие може да настроите ръчно датата и часа.

Ръчно настройване на датата и часа

1. Натиснете  и скролирайте  към ЧАС/БУДИЛНИК. Натиснете . Дисплеят показва ДАТА&ЧАС, натиснете след това .
2. Въведете дата във формат ДД/ММ напр. 04/ 08 за 4 август.
3. Натиснете  и въведете часа като използвате 24 часов формат ЧЧ:ММ, напр. 14:45 за 2.45 следобед.
4. Натиснете , за да потвърдите или , за да се върнете в режим на готовност.

Вашият телефон D1011 е готов за употреба.

2. Запознайте се с Вашия телефон

Преглед на Вашата слушалка

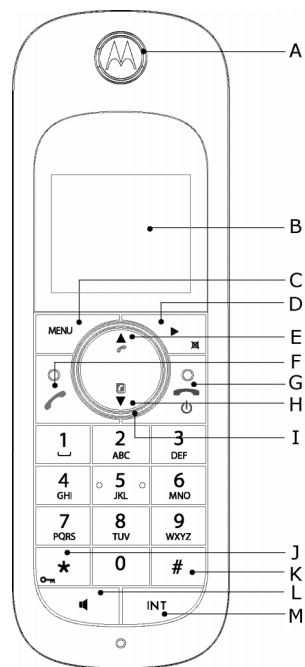

A Слушалка

B Дисплей

Виж 9 за запознаване с иконите на дисплея.

С Бутон на менюто

Извикайте главното меню. Изберете опцията на екрана. Потвърдете опцията на менюто – ОК се появява на екрана.

D Пренабиране / Скролиране надясно / Изчисти / Звук

Отваря списъка за повторно избиране. Скролира се надясно.

Изтрива буквите на екрана, когато въвеждате имена и номера.

Включва / изключва звука на микрофона по време на тел. обаждане. Връщане към предното меню – **BACK(НАЗАД)** се появява на екрана.

E Дневник разговори / Скролиране нагоре / Увеличаване на звука

Отваря дневника на разговорите.

Скролира между списъците и настройките.

Увеличава звука на тел. слушалка по време на разговор.

F Бутон за говорене / пренабиране

Започване или отговаряне на повикване.

Използвайте (R) функцията за повторно набиране

G Край / Излез / Включване / изключване на слушалката

Приключва повикването.

Когато се намирате в меню, връща в режим на готовност. Натиснете и задръжте, за да изключите (в режим на готовност) или включите слушалката.

H Тел. книжка / скролиране надолу / Намаляване на звука

Отваря тел. книжка

Скролира надолу в списъците и настройките.

Намалява звука на тел. слушалка.

I Лампичка на звънец навигатор

Светва, когато телефонът е в употреба. Светва, за да отбележи ново събитие, напр. пропуснато обаждане.

J * / Блокиране на клавиатурата

Натиснете и задръжте, за да заключите/отключите клавиатурата.

По време на разговор, натиснете и задръжте, за да превключите от пулсов към тонален режим на набиране.

Изберете бутонна звезда.

K # / Изкл. звън / интервал

Натиснете и задръжте натиснат, за да включите или изключите слушалката.

Когато набирате или записвате номер, натиснете и задръжте натиснат, за да въведете интервал (P).

Изберете #.

L Бутон високоговорител

Активира и дезактивира високоговорителя по време на разговор.

Внимание

Активирането на "Свободни ръце" може внезапно да увеличи силата на звука в слушалката до много високо ниво. Не дръжте телефонната слушалка прекалено близо до ухото си.

M Вътрешно повикване (необходими са минимум 2 слушалки)

В режим на готовност за извършване на вътрешно повикване.

По време на обаждане за прехвърляне на външно повикване към друга слушалка.

Дисплей на слушалката

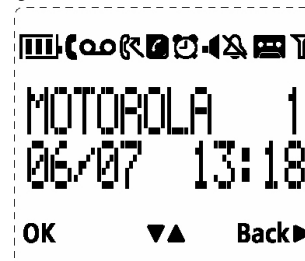

A Икони на дисплея



Появява се, когато линията се използва. Мига, когато идва повикване.





Мига, когато имате ново гласово съобщение. Не се появява, когато нямате нови гласови съобщения.

 Мига, когато имате изпуснати повиквания и ново(и) лице(а) в списъка на повикванията.

 Телефонната книжка е отворена.

 Будилникът е настроен .

 Режим свободни ръце

 Звукът на слушалката е изключен.

 Телефонният секретар е включен. Изключен, когато телефонният секретар е изключен. Мига, когато имате нови гласови съобщения. Мига бързо, когато паметта е пълна.

 Неподвижна, когато слушалката е регистрирана и се намира в обхвата на базовата станция. Мига, когато слушалката е извън обхват или търси база.

Приблизителното ниво на батериите се показва отдолу:

 Показва, че батерията е заредена.

 Батерията е частично заредена.



 Батерията е слаба.

 Батерията е почти празна. Иконата на батерията започва да мига и по време на разговор на всяка минута прозвучава предупредителен звук.

В Бутон ОК

Натиснете бутон , за да изберете и потвърдите настройката

С ▲ ▼ бутони

Натиснете  или , за да се движите между опциите в менюто, за да отворите тел. книжка или списъка с обажданията в режим на готовност.

D ВАСК(НАЗАД) ►

Натиснете , за да се върнете към предходната опция на менюто, за да прекъснете операция или да изтриете буква.

Преглед на базовата станция

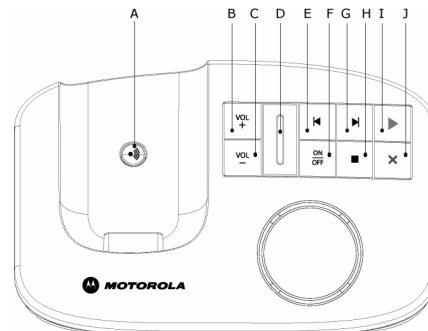

A Бутон повикване слушалка

Повикването на слушалката е полезно, когато трябва да се намери загубената слушалка.

1. Натиснете  на базовата станция.

- *Всички слушалки започват да звънят.*

Натиснете още веднъж , за да прекратите функцията или натиснете някой от бутоните на слушалката, за да прекратите повикването.

В Увеличи звука

С Намали звука

D LED

Показва, когато телефонният секретар е включен или изключен и когато имате съобщения.

<i>Статус</i>	<i>Действие</i>
Вкл.	Тел. секретар е вкл.
Изкл.	Тел. секретар е изкл.
Дълго и след това късо мигане	Ново(и) съобщение(я)
Равномерно мигане	Запис
Бързо мигане	Паметта е пълна

E Върни

F Телефонният секретар вкл./изкл.

G Премини напред





H Стоп

I Изслушай

J Изтрий

Навигиране в менютата

Основните стъпки за навигиране в менюто и опциите на екрана.

1. От екрана в режим на готовност натиснете  .
Отваря се главното меню.
2. Използвайте бутоните  или , за да се движите в самото меню.
3. Появяват се опциите ОК и ВАСК(НАЗАД) на повърхностите.
Натиснете , за да изберете ОК и отворите дадено подменю или да потвърдите определено действие.
Натиснете ВАСК(НАЗАД), за да се върнете към предходното меню, да поправите буква или да прекъснете дадено действие.
4. Натиснете , за да се върнете към режим на готовност.

Ако не натиснете нито един бутон в рамките на 15 секунди, дисплеят ще се върне автоматично в режим на готовност. Той ще се върне в режим на готовност о когато слушалките се постави в базовата или зарядната станция.

Карта на менюто

ТЕЛ. КНИЖКА	ЧАС/БУДИЛНИК	ЛИЧНА НАСТР.	ДОП.НАСТР-КИ	ТЕЛ.СЕКРЕТАР
ДОБАВИ НОМЕР	ДАТА&ЧАС	ТОН СЛУШАЛКА	ЧАС ОБР. ПОВ	СЛУШАНЕ
ПОКАЖИ ЗАПИС	НАСТР. АЛАРМА	<i>СИЛА ЗВЪН.</i>	РЕЖИМ НАБИР.	ИЗТРИЙ ВС-КИ
<ИМЕ>	ЗВЪН БУДИЛН.	<i>МЕЛОДИЯ ЗВЪН</i>	ЗАБР. ПОВИКВ.	ЗАПИС БЕЛ.
<i>ПРОМЯНА</i>		<i>МЕЛ. ГРУПА</i>	ЛЕСНО ОБАЖД.	РЕЖИМ ОТГ.
<i>ИЗТРИЙ ЛИСТ</i>		<i>ТОН КЛАВИШИ</i>	РЕГИСТРАЦИЯ	ОТГ.ВКЛ./ИЗКЛ.
ИЗТРИЙ ВС-КИ		<i>ПЪРВО ЗВЪН.</i>	<i>ИЗБОР БАЗА</i>	НАСТР.ОТГ.
ДИРЕКТ.ЗАП.		ИМЕ СЛУШАЛКА	<i>РЕГИСТР.БАЗА</i>	<i>ЗАБАВЕН ЗВЪН</i>
ТРАНСФ.Т.КН.*		АВТОМ.ПРИЕМ	ОТРЕГИСТРИР.	<i>ОТДАЛ.ДОСТЪП</i>
		АВТОМ.ЗАТВ.	ПИН	<i>НС ФИЛТЪР</i>
		ЕЗИК	РЕСТАТИРАЙ	<i>ВС ИЛТЪР</i>
		СТАЕН МОН.	ПРЕФИКС	<i>ЕЗИК</i>
		ФОНОВО ОСВ.	ИЗБОР СТРАНА	
			СМУЩЕНИЕ	
			ИК. РЕЖИМ	

*Тази опция е налице, когато са регистрирани повече от една слушалки D1000 към базата.



3. Как да използваме телефона

Обаждания



Обаждане

1. Натиснете .
2. Изберете номера.





Пренабиране

1. Въведете телефонния номер (максимум 24 цифри) Ако сгрешите, натиснете .
2. Натиснете , за да изберете избрания номер.



Изберете един от номерата 1 до 9 за бързо набиране.

1. Натиснете и задръжте бутона от  до , докато се появи и набере номера.
 - Ако няма запаметен номер, ще чуете предупредителен звук.

Обаждане от телефонната книжка

1. Натиснете . Появява се първия запис в телефонната книжка.
2. Скролирайте към  или , за да отворите записа, който желаете.
3. Натиснете , за да изберете номера.





Полезен съвет

Вместо да се движите или прелиствате записите, натиснете бутона, отговарящ на първата буква от записа, който желаете да отворите. Например, натискайки  ще се покажат записи, започващи с буквата А. Натискайки отново , ще се покажат записи, започващи с буквата Б и т.н.



Повиквания от списъка с контакти

Забележка

Вие трябва да сте абониран за услугата "Идентификация на повикването", за да може да виждате номера на обаждащия се в списъка. За повече информация виж "Списък на повикванията" на страница 19.

1. Натиснете  за да влезете в меню РЕГИСТР.ПОВ.. Вие имате възможност за достъп до СПИСЪК ПОВ. или ТЕЛ.СЕКРЕТАР. Натиснете , за да влезете в СПИСЪК ПОВ.. Появява се първия запис в телефонната книжка.
2. Скролирайте към  или , за да отворите записа, който желаете.
3. Натиснете , за да изберете номера.

Отговаряне на повикване

1. Когато телефонът звъни и  дисплеят мига, натиснете  или натиснете , за да отговорите на повикването през високоговорителите.

Внимание

Когато телефонът звъни, не дръжте слушалката прекалено близо до ухото, за да предотвартите увреждане на слуха. Активирането на "Свободни ръце" може внезапно да увеличи силата на звука в слушалката до много високо ниво. Не дръжте телефонната слушалка прекалено близо до ухото си.

Забележка

Ако сте абониран за услугата "Идентификация на повикването" и сте определили номера на обаждащото се лице към определена група, детайлна информация за лицето ще се появи на екрана, преди телефонът да звъне (виж "Записване на номер" на страница 15 и "Мелодия група" на страница 22). Вие може да настроите телефона така, че при позвъняване на определено лице да звъни определена мелодия. Виж "Първо позвъняване" на страница 22.



Полезен съвет

Ако е активиран режим за автоматичен отговор (виж 23), може да вдигнете слушалката от базата и да отговорите на обаждането. Настройката по подразбиране е Вкл.

Забележка



Входящото повикване има приоритет пред всички останали действия. Когато има входящ разговор, всички други действия като настройка на телефона, навигация в менюто и т.н., ще бъдат прекъснати.

Регулиране на силата на звука

1. Натиснете по време на разговор  или , за да регулирате силата на звука на тел. слушалка и високоговорителите.
- *Нивото на звука се появява на дисплея на слушалката.*

Изключване на звука

Изключете микрофона, за да говорите с друго лице в помещението без да Ви чува обаждащото се лице.

1. Натиснете по време на разговор .
- *Микрофонът е изключен.*
2. Натиснете отново , за да включите отново микрофона.



Край на повикването

1. Натиснете .
След като приключите разговора, неговата продължителност се показва за около 5 секунди.

Забележка





Ако е активиран режим за автоматично приключване (виж 23), поставете просто слушалката в базата. Настройката по подразбиране е Вкл.



Включване/изключване на слушалката

1. Натиснете и задръжте натиснат  докато слушалката се изключва.
2. Натиснете и задръжте отново натиснат , за да включите обратно слушалката.

Извършване на второ външно повикване

Задръжте линията по време на разговор, за да наберете втори външен номер. След това може да превключвате между двете лица или да проведете конферентен разговор между тримата.

1. Натиснете по време на разговор . Скролирайте с  към **ИНИЦ. 2 ПОВ.**
2. Натиснете .
- *На дисплея се появява ПОВИКВАНЕ*
3. Въведете втория телефонен номер
4. Когато се обади второто лице, натиснете , за да отворите менюто с опциите:



КОНФЕРЕНТНА – натиснете , за да започнете конферентен разговор с говорещите на външна и вътрешна линия.
ПРЕХВ. РАЗГ. – натиснете , за да превключвате между двете повиквания.

5. Натиснете , за да приключите разговора.

Вътрешен разговор

Тази възможност е достъпна единствено, ако има регистрирани най-малко 2 слушалки. Тя Ви дава възможност за безплатни вътрешни разговори, за прехвърляне на външни разговори от едната слушалка на другата и за използване на опцията конферентна връзка.





Обаждане към друга слушалка

1. Натиснете .
 - Ако имате две слушалки, обаждането се осъществява автоматично и с другата слушалка.
 - Ако са регистрирани повече от две слушалки на базата, се появява и техния номер, напр. 2345*. Въведете номера на слушалката, на която желаете да се обадите и натиснете , за да позвъните на всички слушалки.
2. Натиснете , за да приключите разговора.





Забележка

Ако слушалката не е от модела D1000/1010, тази функция не е достъпна.

Прехвърляне на външно повикване към друга слушалка

1. Натиснете по време на разговор .
- *Линията се задръжжа.*
2. Въведете номера на слушалката, на която желаете да се обадите и натиснете , за да позвъните на всички слушалки.
- *Ако имате две слушалки, обаждането се осъществява автоматично и с другата слушалка.*
3. Когато се обади другата слушалка, отговорете и натиснете , за да прехвърлите обаждането. Ако другата слушалка не се обажда, натиснете , за да отговорите на обаждащото се лице.

Конферентен разговор

1. Натиснете по време на разговор .
 - *Линията се задържа.*
2. Въведете номера на слушалката, на която желаете да се обадите и натиснете , за да позвъните на всички слушалки.
 - *Ако имате две слушалки, обаждането се осъществява автоматично и с другата слушалка.*
3. Когато другата слушалка се обади, отговорете, натиснете и задръжте натиснат , за да свържете двете обаждания. Ако другата слушалка не се обаждат, натиснете, за да отговорите на обаждачото се лице.
4. Натиснете , за да приключите разговора.

Гласова поща

Ако сте абониран за услугата "Гласова поща" (ако има такава на разположение), Вашият D1011 показва **00**, когато имате ново съобщение. В зависимост от страната и абонираната мрежова услуга, номерът на съобщението може да се запише в слушалката, така че да го наберете само с натискане на  бутон.

Забележка

Номерът на съобщението се записва само, ако сраната, в която сте закупили телефона, предлага тази услуга. Ако номерът не е предварително записан, Вие може да въведете номер или да презапишете върху съществуващ номер. Виж 18.

Наберете Вашата гласова поща.

1. Натиснете и задръжте натиснат .
 - *Номерът се появява и се набира. Следвайте гласовите указания, за да изслушате, запишете или изтриете съобщението.*

Или

Ако **00** номерът е в списъка на обажданията, натиснете , за да наберете номера на гласовата поща.

Забележка

Вие може да изключите иконата **00**. При преглеждане на списъка с обажданията, натиснете и задръжте .









4. Телефонна книжка

Телефонната книжка на слушалката D1011 може да запамети до 100 имена и телефонни номера.









Забележка

Номерата могат да съдържат до 24 цифри, а имената - до 12 букви. Записите са запаметени по азбучен ред.

Преглед и набиране на номера от тел. книжка

1. Натиснете . *На дисплея се показва първият записан номер.*
2. Скролирайте към  или , за да отворите записа, който желаете. Или
За да търсите по азбучен ред, натиснете  след това натиснете бутона с първата буква на името, напр. ако името започва с буквата Н натиснете два пъти .
 - *На дисплея се показва първият запис, който започва с буквата Н. Ако е необходимо, натиснете  или , за да скролирате към определения номер.*
3. Натиснете , за да изберете номера, който се появява.

Записване на номер

1. Натиснете . **ТЕЛ.КНИЖКА** се изписва на екрана.
2. Натиснете . **ДОБАВИ НОМЕР** се изписва на екрана.
3. Натиснете . **ВПИШИ ИМЕ** се изписва на екрана.
4. Въведете име и натиснете .
5. Въведете номера. Натиснете , за да запаметите. Натиснете  или , за да изберете **НЯМА ГРУПА, ГРУПА А, В или С** и натиснете , за да потвърдите.
6. Натиснете , за да се върнете към режим на готовност.

Забележка

Вие може да определите индивидуални контакти към определена група по Ваш избор. Например група А съдържа тел. номера на Вашите колеги. Вие може да определите и специална мелодия за тази група (виж "Мелодия група" на страница 22). Вие може да имате полза от тази услуга само, ако сте абониран за услугата "Идентификация на повикването". Ако това е така винаги, когато се обади човек от тази група, прозвучава избраната от Вас за тази група мелодия.

Забележка

Записването може да прекъснете, когато натиснете  по всяко едно време по време на операцията.

Въвеждане на имена

Използвайте буквено-цифровата клавиатура, за да въведете имена в тел. книжка.

Например, за да въведете името "PAUL":



P Натиснете един път 

A Натиснете веднъж 

U Натиснете два пъти 

L Натиснете три пъти 

За да поставите празно пространство, натиснете 

Натиснете , за да изтриете буква или натиснете и задръжте , за да изтриете всички букви.

Ако езикът на дисплея е English, Français или Deutsch, следвайте описаната по-долу таблица с букви:

Карта на буквите

Използвайте клавиатурата, за да въведете имена и букви.

	интервал 1	-	<	>	*
	A	B	C	2	
	D	E	F	3	
	G	H	I	4	
	J	K	L	5	
	M	N	O	6	
	P	Q	R	S	7
	T	U	V	8	?
	W	X	Y	Z	9
	0	.	/	\	# +

Ако езикът на дисплея е Русский, Українська, български и Хрватски, вижте посочената по-долу таблица:

	интервал 1	-	<	>	*
	A	Б	В	Г	
	Д	Е	Ж	З	
	И	Й	К	Л	
	М	Н	О	П	
	Р	С	Т	У	
	Ф	Х	Ц	Ч	
	Ш	Щ	Ъ	Ы	
	Ь	Э	Ю	Я	
	0	.	/	\	# +







Въвеждане на интервал

Ако Вашият D1011 е включен към телефонна централа, е нужно да въведете интервал в запометения номер. Това дава възможност на тел. централа да осъществи външна линия. Интервалът е запометен по принцип като номер на централата (напр. 9)







1. Когато запаметявате номер, натиснете и задържете , докато на дисплея се появи P. След това може да продължите запаметяването на телефонния номер.

Преглед на запис













В режим на готовност:

1. Натиснете .
2. Въведете първата буква на името, за да търсите по азбучен ред и след скролирайте с  или  до точния запис. Името се появява.
3. Натиснете , за да изберете номера. Ако номерът има повече от 12 цифри, натиснете отново , за да видите останалата част от номера.
4. Натиснете , за да се върнете към режим на готовност.







По време на разговор:

1. Натиснете два пъти , за да отворите менюто на телефонната книжка.
2. Въведете първата буква на името, към което искате да скролирате с  или , докато стигнете до точния запис. Натиснете , за да се появи номера. Ако номерът има повече от 12 цифри, натиснете отново , за да видите останалата част от номера.
3. Натиснете , за да прекратите дисплея на тел. книжка.
4. Натиснете отново , за да приключите разговора.

Редактиране на запис

1. Натиснете .
2. Скролирайте с  или  към записа, който желаете да редактирате и натиснете . Появява се ПРОМЯНА. Натиснете отново .
3. Редактирайте номера и натиснете , за да потвърдите. Използвайте , за да изтриете буквите.
4. Натиснете  и редактирайте номера.
5. Натиснете , за да потвърдите.
6. Натиснете  или , за да изберете **НЯМА ГРУПА, ГРУПА А, В или С** и натиснете , за да потвърдите.
7. Натиснете , за да се върнете към режим на готовност.

Изтриване на запис

1. Натиснете .
2. Скролирайте към записа, който желаете да изтриете и натиснете .
3. Скролирайте с , за да **ИЗТРИЙ ЛИСТ** и натиснете .
4. Дисплеят ще покаже **ПОТВЪРДИ?**. Натиснете .
5. Натиснете , за да се върнете към режим на готовност.



Изтриване на всички записи

1. Натиснете два пъти .
2. Скролирайте с , за да **ИЗТРИЙ ВС-КИ** и натиснете .
3. Дисплеят ще покаже **ПОТВЪРДИ?**. Натиснете .
4. Натиснете , за да се върнете към режим на готовност.

Копиране на тел. книжка в друга слушалка

1. Натиснете два пъти .
2. Скролирайте с , за да **ТРАНСФ.Т.КН.** и натиснете .
3. Скролирайте с  или  към номера на слушалката, в която желаете да копирате тел. книжка. Натиснете .



На приемащата слушалка:

1. ПРЕХВ. ОТ: СЛУШАЛКА X (при което X е номера на изпращащата слушалка) се появява.
Натиснете , за да стартирате копирането.
2. Когато на дисплея на двете слушалки се появи ГОТОВО, натиснете , за да се върнете в режим на готовност.



Забележка

Ако в приемащата слушалка е запаменен вече запис със същото име и номер, той няма да бъде презаписан.













Бутони за бързо набиране

Бутоните  до  дават възможност за бързо набиране на запаметените в тел. книжка номера.













Набиране на номер за бързо набиране

1. Натиснете и задръжте натиснат бутон от  до .
- *Номерът се появява и се набира.*
2. Натиснете , за да прекратите набирането и да се върнете в режим на готовност.

Запаметяване на запис от тел. книжка като номер за бързо набиране

1. Натиснете два пъти .
2. Скролирайте с , за да ДИРЕКТ МЕМ и натиснете .
3. Натиснете  или , за да изберете БУТОН 1 - 9 и натиснете .
Появява се актуалният номер, ако има такъв.
4. Натиснете отново , за да отворите менюто на телефонната книжка.
5. Натиснете , за да ДОПЪЛНИТЕ запис в тел. книжка.
6. Скролирайте към  или , за да отворите записа, който желаете.
Натиснете , за да потвърдите или  за да се върнете към режим в готовност.

Изтриване на номер за бързо набиране

1. Натиснете два пъти  и след това скролирайте с  или  към ДИРЕКТ ЗАП. и натиснете .
2. Натиснете  или , за да изберете БЪРЗО НАБ. 1 - 9.
3. Натиснете , за да се появи актуалният номер. Натиснете отново , за да отворите менюто на телефонната книжка.
4. Скролирайте с , за да ИЗТРИЙ и натиснете .
5. Дисплеят ще покаже ПОТВЪРДИ?. Натиснете .
6. Натиснете , за да се върнете към режим на готовност.

5. Дисплей при обаждане и списък на повикванията

Ако сте абониран за услугата "Идентификация на повикването (ИНП) и ако номера на обажданията се не е скрит, той ще се покаже при повикването заедно с дата и часа (ако се подкрепя от мрежата).

Забележка

- Ако номерът на обажданията се в запазена в тел. книжка с името, то също се появява на дисплея.
- Ако телефонният номер не може да приема повикване, на слушалката се появява **НЕДОСТЪПЕН**.
- Информацията за входящите повикване може да бъде различно в отделните страни и при различните оператори. Някои от операторите изискват абонамент за услугата "Идентификация на повикването".

Списък на повикванията

Списъкът на повикванията съдържа информация за получените и неполучените повиквания. Информацията съдържа датата и часа на повикването. Пропуснатите обаждания се показват в хронологичен ред, като най-отпред в списъка е последното неприето обаждане.





Забележка



- Ако списъкът на повикването е пълен, новите повиквания се записват върху старите в списъка.
- Списъкът на получените и пропуснатите съобщения съдържа информация на до 50 повиквания.
- Ако получите повече от едно повикване от един и същи номер, само последното повикване се запавява в в списъка на повикванията.

Ако имате пропуснати съобщения (обаждания на които не сте отговорили) иконата  ще се появи на дисплея на всички слушалки, регистрирани в базата.

Ако обикновено едната слушалка се използва за преглеждане на списъка с повикванията, иконата на другите слушалки продължава да мига (Само за потребителите на голямата опаковка).

Преглед на списъка с повикванията







1. Натиснете , за да влезете в менюто с опции на РЕГИСТР.ПОВ., след това натиснете  за влезете в СПИСЪК ПОВ.
 - Появява се последният запазена номер или име в тел. книжка. Новите обаждания се маркират с  мигаща икона.
2. Скролирайте към  или , за да отворите регистъра на повикванията.

В края на регистъра ще чуете предупреждаващ звук. Натиснете , за да видите номера. Ако номерът има повече от 12 цифри, натиснете отново , за да видите останалата част от номера.
3. Натиснете , за да се върнете към режим на готовност.











Забележка



Иконата  спира да мига, когато прегледате всички нови обаждания.

Избиране от регистъра с контакти









1. Натиснете , за да влезете в менюто с опции на РЕГИСТР.ПОВ., след това натиснете  за влезете в СПИСЪК ПОВ.. *Появява се последното обаждане.*
2. Скролирайте с  или , за да отворите записа, който желаете.
3. Натиснете  или , за да изберете.

Запамяване на номер от списъка с обажданията в тел. книжка.







1. Натиснете  и след това . *Появява се последното обаждане.*
2. Скролирайте с  или , за да отворите записа, който желаете.
3. Натиснете . На дисплея се появява **ЗАПАЗИ НОМЕР**.
4. Натиснете . **ВПИШИ ИМЕ** се изписва на екрана. Използвайте клавиатурата, за да въведете име.
5. Натиснете  след което се изписва номера, потребителят може да го редактира, ако е необходимо и трябва да натисне , за да запази номера (дори ако той не е редактиран).
6. Натиснете  или , за да изберете **НЯМА ГРУПА, ГРУПА А, В или С** и натиснете , за да потвърдите.

7. Натиснете , за да потвърдите.
8. Натиснете , за да се върнете към режим на готовност.

Изтриване на запис от списъка с повикванията

1. Натиснете  и след това . *Появява се последното обаждане.*
2. Скролирайте с  или , за да отворите записа, който желаете.
3. Натиснете  и след скролирайте с  към **ИЗТРИЙ** и натиснете .
4. Дисплеят ще покаже **ПОТВЪРДИ?**. Натиснете , за да потвърдите.
5. Натиснете , за да се върнете към режим на готовност.



Изтриване на целия списък с повиквания

1. Натиснете  и след това . *Появява се последното обаждане.*
2. Скролирайте с , за да **ИЗТРИЙ ВСИЧКО** и натиснете .
3. Дисплеят ще покаже **ПОТВЪРДИ?**. Натиснете , за да потвърдите. Натиснете , за да се върнете към режим на готовност.





Пренабиране

D1011 ви дава възможност да наберете един от последно набраните 10 номера. Номерата могат да съдържат до 24 цифри.











Пренабиране на последния избран номер

1. Натиснете . *Последно набраният номер се изписва на дисплея.*
Ако номерът има повече от 12 цифри, дисплеят показва ► и курсорът мига. Натиснете , за да се появи останалата част. Ако номерът е записан в тел. книжка, се изписва също и името.
2. Натиснете , за да наберете номера.









Преглед и набиране на номер от списъка

1. Натиснете . *Последно набраният номер се изписва на дисплея.*
Ако е необходимо, скролирайте с  или , за да отворите записа, който желаете.
2. Натиснете , за да изберете номера.







Копиране на номера за преизбиране в телефонната книжка.

1. Натиснете  и скролирайте с  или , за да отворите записа, който желаете.
2. Натиснете .
3. Дисплеят ще покаже **ЗАПАЗИ НОМЕР**. Натиснете .
4. Въведете името и натиснете .
5. Редактирайте името, ако това е необходимо и натиснете .
6. Натиснете  или , за да изберете **НЯМА ГРУПА, ГРУПА А, В** или **С** и натиснете  за да потвърдите.
7. Натиснете , за да се върнете към режим на готовност.

Изтриване на запис от списъка за пренабиране

1. Натиснете . Скролирайте с  или , за да изберете номера, който желаете.
2. Натиснете  и скролирайте с  към **ИЗТРИЙ** и натиснете .
3. Дисплеят ще покаже **ПОТВЪРДИ?**. Натиснете , за да потвърдите, след това , за да се върнете в режим на готовност.

Изтриване на списъка за повторно избиране







1. Натиснете  и след това натиснете .
2. Скролирайте с , за да **ИЗТРИЙ ВС-КИ** и натиснете .
3. Дисплеят ще покаже **ПОТВЪРДИ?**. Натиснете , за да потвърдите. Натиснете , за да се върнете в режим на готовност.

6. Часовник и аларма

Ако сте абониран за услугата "Идентификация на повикването", часът ще се настрои автоматично на Вашия D1011 в зависимост от Вашия мрежов оператор всеки път, когато получавате повикване.

Освен това Вие може да настройвате и регулирате времето от менюто "Часовник и будилник".











Настройване на дата и час

1. Натиснете  и скролирайте с  към ЧАС/БУДИЛНИК. Натиснете . Дисплеят показва ДАТА&ЧАС, натиснете след това .
2. Въведете дата във формат ДД/ММ напр. 04/08 за 4 август.
3. Натиснете  и въведете часа като използвате 24 часов формат ЧЧ:ММ, напр. 14:45 за 2.45 следобед.
4. Натиснете , за да потвърдите.
5. Натиснете , за да се върнете към режим на готовност.

Забележка

Датата и времето се запазват в случай на прекъсване на електрозахранването или при изпразване на батериите.

Настройване на будилника

1. Натиснете , скролирайте с  към ЧАС/БУДИЛНИК и натиснете .
2. Скролирайте с , за да НАСТР.АЛАРМА и натиснете .
3. Скролирайте с  или  към ИЗКЛЮЧЕНА, ВЕДНЪЖ или ВСЕКИДНЕВНО и натиснете .
4. Ако изберете ВЕДНЪЖ или ВСЕКИДНЕВНО въведете времето в 24 ч. формат ЧЧ - ММ напр. 14:45 за 2:45 следобед и натиснете .
5. Натиснете , за да се върнете към режим на готовност. Когато звънне будилникът, натиснете един от бутоните, за да спрете звъненето.









Забележка

Когато е настроен будилникът, се изписва иконата .

Будилникът звъни със средно ниво на звука. БУДИЛНИК и  мига на дисплея.

Настройване на мелодията за будилника

Има три вида мелодия за будилника.

1. Натиснете  и скролирайте с  към ЧАС/БУДИЛНИК. Натиснете .
2. Скролирайте с , за да ЗВЪН БУДИЛН. и натиснете .
- Мелодиите започват да свирят.
3. Скролирайте с  или  и натиснете .

7. Мои настройки

Тонове слушалка

Внимание









Когато телефонът звъни, избягвайте да държите слушалката близо до ухото, за да не повреди Вашия слух.

Сила на звънене

Изберете между: Изкл. Звън, Ниско, Средно, Високо, Усилване, Усилващ се (постепенно увеличаващо се звънене).











Забележка

Настройката по подразбиране е Високо.

1. Натиснете , скролирайте  към ЛИЧНА НАСТР. и натиснете .
2. ТОН СЛУШАЛКА се появява. Натиснете .
3. СИЛА ЗВЪН. се появява. Натиснете .
4. Скролирайте до  или , за да настроите нивото на силата на звънене.
5. Натиснете , за да запазите настройките.
6. Натиснете , за да се върнете към режим на готовност.

Мелодия на звънене













Изберете между 10 мелодии на звънене.

1. Натиснете , скролирайте  към ЛИЧНА НАСТР. и натиснете .
2. ТОН СЛУШАЛКА се появява. Натиснете  и скролирайте  към МЕЛОДИИ ЗВЪН. Натиснете .
3. Натиснете  или , за да изберете тон на звънене.
- Примерно изпълнение на тона на звънене.
4. Натиснете , за да потвърдите.
5. Натиснете , за да се върнете към режим на готовност.

Мелодия група











За да се възползвате от тази опция, е необходимо да се абонирате за услуга идентификация на обаждането. Това меню Ви дава възможност да изберете и настроите изпълнението на мелодии,

когато получавате външно входящо обаждане от контакт, чието име е запаметено в телефонния Ви указател и е част от група. Вие можете да настроите 1 мелодия на звънене към всяка група. Имате на разположение три групи (Група А, В, С), където да организирате Вашите контакти. Всяка група може да притежава уникална мелодия.

1. Натиснете , скролирайте  към ЛИЧНА НАСТР. и натиснете .
2. ТОН СЛУШАЛКА се появява. Натиснете  и скролирайте  към МЕЛ. ГРУПА. Натиснете .
3. Скролирайте  или , за да изберете: ГРУПА А, В или С, тогава натиснете .
4. Натиснете  или , за да изберете тон на звънене за дадената група и натиснете .
5. Натиснете , за да се върнете към режим на готовност.







Тон клавиши вкл/изкл





При натискане на клавиш на слушалката ще чуете пиукане. Можете да включите или изключите този звук.

1. Натиснете , скролирайте  към ЛИЧНА НАСТР. и натиснете .
2. ТОН СЛУШАЛКА се появява. Натиснете  и скролирайте  към ТОН КЛАВИШИ. Натиснете .
3. Скролирайте  или , за да изберете ВКЛЮЧЕНО или ИЗКЛЮЧЕНО.
4. Натиснете , за да потвърдите.
5. Натиснете , за да се върнете към режим на готовност.

Първо позвъняване









Вашият D1011 автоматично ще идентифицира обаждания (в зависимост от абонамента). Ако не желаете да чуете звъненето преди идентификацията на номера да бъде изписана на дисплея можете ръчно да настроите ПЪРВО ЗВЪНЕНЕ на ИЗКЛ. Настройката по подразбиране е ВКЛ.

1. Натиснете , скролирайте  към ЛИЧНА НАСТР. и натиснете .
2. ТОН СЛУШАЛКА се появява. Натиснете  и скролирайте  към ПЪРВО ЗВЪН.. Натиснете .

3. Скролирайте  или , за да изберете **ВКЛЮЧЕНО** или **ИЗКЛЮЧЕНО**.
4. Натиснете , за да потвърдите.
5. Натиснете , за да се върнете към режим на готовност.









Име на слушалката

Въведете лични настройки за Вашата слушалка с име или местоположение, например Петър или Бана. Максимум 10 знака.

1. Натиснете , скролирайте  към **ЛИЧНА НАСТР.** и натиснете .
2. Скролирайте  към **ИМЕ СЛУШАЛКА** и натиснете . *Показва се актуалното име.*
3. Натиснете , за да изтриете актуалното име.
4. Въведете желаното име – максимум 10 знака и натиснете , за да го запазите.
5. Натиснете , за да се върнете към режим на готовност.









Автоматично отговаряне

Когато Автоматично отговаряне е включено, можете да отговорите на обаждане само с вдигане на слушалката от поставката или от зарядното устройство. Ако е изключено, Вие трябва да натиснете , за да отговорите на обаждането. Настройката по подразбиране е ВКЛ.

1. Натиснете , скролирайте  към **ЛИЧНА НАСТР.** и натиснете .
2. Скролирайте  към **АВТОМ.ПРИЕМ.** Натиснете .
3. Скролирайте до  или , за да изберете **ВКЛЮЧЕНО** или **ИЗКЛЮЧЕНО**.
4. Натиснете , за да потвърдите.
5. Натиснете , за да се върнете към режим на готовност.









Автоматично затваряне

Когато Автоматично затваряне е включено, можете да приключите обаждането само с поставяне на слушалката на базовата станция или на зарядното устройство. Ако е изключено, Вие трябва да натиснете , за да затворите. Настройката по подразбиране е ВКЛ.

1. Натиснете , скролирайте  към **ЛИЧНА НАСТР.** и натиснете .
2. Скролирайте  към **АВТОМ.ЗАТВ.**. Натиснете .
3. Скролирайте до  или , за да изберете **ВКЛЮЧЕНО** или **ИЗКЛЮЧЕНО**.
4. Натиснете , за да потвърдите.
5. Натиснете , за да се върнете към режим на готовност.









Език на дисплея

Вие можете да промените езика на дисплея.

1. Натиснете , скролирайте  към **ЛИЧНА НАСТР.** и натиснете .
2. Скролирайте  към **ЕЗИК.** Натиснете .
3. Скролирайте до  или , за да изберете желанния език.
4. Натиснете , за да потвърдите.
5. Натиснете , за да се върнете към режим на готовност.

Стаен монитор вкл/изкл

Оставете една слушалка в стаята и използвайте друга, за да чувате звуци от тази стая.

1. Натиснете , скролирайте  към **ЛИЧНА НАСТР.** и натиснете .
2. Скролирайте  до **СТАЕН МОН.**. Натиснете .
3. Натиснете  или , за да изберете **ВКЛЮЧЕНО** или **ИЗКЛЮЧЕНО**.
4. Натиснете , за да потвърдите.

Когато е включен, можете да оставите тази слушалка в стаята, която желаете да наблюдавате. Само микрофонът е включен. Никой в стаята не може да Ви чуе.

Стаен монитор

1. Превключете режимът стаен на слушалката монитор на Вкл.
2. На втората слушалка натиснете  и наберете номера на слушалката, която използвате за наблюдение на стаята. Сега Вие можете да чувате звуци идващи от стаята.









Полезен съвет

За да прекратите наблюдението на стаята натиснете .

Предупреждение



Този продукт не е предназначен за употреба като бебефон и не може да замести родителското наблюдение.

Осветление вкл/изкл

1. Натиснете , скролирайте  към ЛИЧНА НАСТР. и натиснете .
2. Скролирайте  към ФОНОВО ОСВ.. Натиснете .
3. Натиснете  или , за да изберете ВКЛЮЧЕНО или ИЗКЛЮЧЕНО.
4. Натиснете , за да потвърдите.

Заклучване на клавиатурата

Предотвратете инцидентно обаждане, докато носите слушалката чрез заключване на клавиатурата.

1. Натиснете и задръжте .
- Дисплеят показва ЗАКЛ. КЛАВИШИ.
2. За да отключите слушалката, натиснете и задръжте  отново.

Забележка









Когато клавиатурата е заключена, Вие можете да отговаряте нормално на обаждания.

8. Допълнителни настройки

Тази настройка е необходима за достъп до определена мрежа или РАВХ/централи.

Време за нов разговор

Времето на отмяна на D1011 по подразбиране е подходящо настроено за Вашия национален и мрежови оператор. Малко вероятно е да се наложи промяна на тези настройки, освен ако това не е изрично упоменато.









1. Натиснете , скролирайте  към ДОП.НАСТР-КИ и натиснете .
2. ЧАС ОБР. ПОВ е показано на дисплея. Натиснете .
3. Натиснете  или , за да изберете желаните настройки: КРАТКО, СРЕДНО, ДЪЛГО.
4. Натиснете , за да потвърдите.
5. Натиснете , за да се върнете към режим на готовност.

Забележка

Използването на Вашия D1011 не се гарантира при всички РАВХ централи.

Режим набиране

Режимът на повикване по подразбиране на Вашия D1011 е подходящо настроен за Вашия национален и мрежови оператор. Малко вероятно е да се наложи промяна на тези настройки, освен ако това не е изрично упоменато.

1. Натиснете , скролирайте  към ДОП.НАСТР-КИ и натиснете .
2. Скролирайте  към РЕЖИМ НАБОР. Натиснете .
3. Натиснете  или , за да изберете ТОНАЛНО или ИМПУЛСНО.
4. Натиснете , за да потвърдите.
5. Натиснете , за да се върнете към режим на готовност.

Временно превключване от ИМПУЛСНО към ТОНАЛНО набиране.

1. Натиснете и задръжте .

Режимът на набиране ще се смени от импулсно към тонално за периода на обаждането.

Забрана на повиквания











Вие можете да предотвратите избирането на определени номера от Вашия D1011. Съхранете до четири специфични номера, всеки до 4 цифри - например международни или местни префикси.

Можете да избягвате забраната на обажданията чрез превключване на настройките Вкл. или Изкл.









Забележка





Ако включите забраната на обажданията, ЗАБР.ПОВИКВ. ще се изпише на Вашия дисплей в режим на готовност.

Превключване на забраната на обажданията от Вкл. към Изкл. и обратно

1. Натиснете , скролирайте  към ДОП.НАСТР-КИ и натиснете .
2. Скролирайте  към ЗАБР.ПОВИКВ.. Натиснете .
3. Вкарайте основния PIN (по подразбиране 0000) и натиснете .
4. РЕЖИМ БЕБЕ се изписва на дисплея. Натиснете .
5. Натиснете  или , за да изберете ВКЛ или ИЗКЛ. Натиснете , за да потвърдите.
6. Натиснете , за да се върнете към режим на готовност. Сега можете да въведете номера (Погледнете по-долу).

Въведете забранен номер











1. Натиснете , скролирайте  към ДОП.НАСТР-КИ и натиснете .
2. Скролирайте  към ЗАБР.ПОВИКВ.. Натиснете .
3. Вкарайте основния PIN (по подразбиране 0000) и натиснете .
4. Скролирайте  към НОМЕР БЕБЕ. Натиснете .

5. Ако е необходимо, скролирайте  или  до следващия слот на разположение.
6. Натиснете  и вкарайте номера или кода, който желаете да забраните. Натиснете , за да потвърдите.
7. Натиснете , за да се върнете към режим на готовност.

Лесно обаждане

Когато е активирана, функцията Ви дава възможност за избиране на номер чрез натискане на произволен бутон от Вашата слушалка (с изключение на ). Опцията е много полезна за директен достъп към спешните номера.



Включване/изключване на Лесно обаждане

1. Натиснете , скролирайте  към ДОП.НАСТР-КИ и натиснете .
2. Скролирайте  към ЛЕСНО ОБАЖД.. Натиснете .
3. Вкарайте основния PIN (по подразбиране 0000) и натиснете .
4. РЕЖИМ БЕБЕ се изписва на дисплея. Натиснете , след това  или , за да изберете ВКЛЮЧЕНО или ИЗКЛЮЧЕНО. Натиснете , за да потвърдите.
5. Натиснете , за да се върнете към режим на готовност.









Забележка



Ако включите Лесно обаждане, ЛЕСН.ОБ.ВКЛ. ще се появи на екрана в режим на готовност.

За да изключите Лесно обаждане:

1. Натиснете .
2. ИЗКЛЮЧЕНО? се изписва на дисплея. Натиснете , за да потвърдите.

Въвеждане на номер за лесно обаждане

1. Натиснете , скролирайте  към ДОП.НАСТР-КИ и натиснете .
2. Скролирайте  към ЛЕСНО ОБАЖД.. Натиснете .
3. Вкарайте основния PIN (по подразбиране 0000) и натиснете .
4. Скролирайте  към НОМЕР. Натиснете .

5. Въведете номера. Натиснете , за да потвърдите
6. Натиснете , за да се върнете към режим на готовност.

Набиране на номер за лесно обаждане

Когато номерът за лесно обаждане е запаметен и режим лесно обаждане е включен, натиснете произволен клавиш (с изключение ) , за да наберете номера.

Забележка

Когато режим лесно обаждане е включен, Вие можете да отговоряте на обаждания по нормалния начин.

Регистрация

В една базова станция могат да бъдат регистрирани до 5 слушалки. Допълнителните слушалки трябва да бъдат регистрирани в базовата станция, преди да започнете да ги използвате.





- Инструкциите, описани по-долу се отнасят специално за Вашата D1011 слушалка. Ако желаете да регистрирате слушалка на друг производител, инструкциите може да не отговарят. В такъв случай се обърнете към производителя на допълнителната слушалка.
- Основния ПИН код се изисква, преди да можете да регистрирате или да отрегистрате слушалки. ПИН кодът по подразбиране е 0000.







Регистриране на слушалка

На базата:

1. Натиснете и задръжте  бутона на базовата станция за най-малко 3 секунди. Базовата станция издава звуков сигнал, когато е готова да приеме регистрацията. Вие имате 90 секунди, в които да регистрирате слушалката.







На слушалката:

1. Натиснете  и скролирайте  до ДОП.НАСТР-КИ и натиснете .
2. Скролирайте  до РЕГИСТРАЦИЯ и натиснете .









3. Ако е необходимо, скролирайте  или  докато на дисплея се изпише РЕГИСТР. БАЗА и натиснете . БАЗА 1 2 3 4 е изписана на дисплея и регистрираният базов номер премигва. Въведете номера на базата, към която искате да регистрирате слушалката. Ако имате само една базова станция, натиснете . Ако имате 2 базови станции, натиснете  или , и т.н.
4. Когато на дисплея се изпише ПИН----, въведете ПИН кода на базата.
 - Когато слушалката е регистрирана към базата, тя получава собствен номер.

Избор на база

Вие можете да регистрирате вашата D1011 слушалка с максимум 4 бази. Веднъж регистрирана, можете да превключвате между базите, например база в къщи и на работното място.







1. Натиснете  и скролирайте  към ДОП.НАСТР-КИ и натиснете .
2. Скролирайте  до РЕГИСТРАЦИЯ и натиснете .
3. ИЗБОР БАЗА се изписва на дисплея. Натиснете .
 - Базите, които са на разположение са изписани на дисплея, като номерът премигва.
4. Въведете номера на желаната база – 1,2,3 или 4 и натиснете .
 - Когато базата е намерена, ще чуете звуков сигнал. Ако не е намерена, на дисплея се изписва НЕПОЗНАТ.

Отрегистриране на слушалка

1. Натиснете  и скролирайте  към ДОП.НАСТР-КИ и натиснете .
2. Скролирайте  към ОТРЕГИСТРИР. и натиснете .
3. Въведете 4-цифрения основен ПИН код и натиснете .
 - На дисплея се изписват регистрираните номера на слушалки.
4. Скролирайте  или , за да изберете слушалката, която желаете да изтриете и натиснете .
 - НЕПОЗНАТ се изписва на екрана на слушалката.

ПИН

4-цифреният основен ПИН код се използва, когато регистрирате или отрегистрирате слушалка, и когато промените някои настройки на Вашата D1011. Настроеният код по подразбиране е 0000. Можете да промените този код за по-голяма сигурност.







1. Натиснете  , скролирайте  към ДОП.НАСТР-КИ и натиснете .
2. Скролирайте  към ПИН. Натиснете .
3. Въведете настоящия 4-цифрен основен ПИН код и натиснете  . (Настроеният код по подразбиране е 0000).
4. Въведете новия ПИН и натиснете .

Забележка

Запишете вашия ПИН код. Ако сте забравили вашия ПИН, Вие трябва да нулирате продукта.

Нулиране

Това ще нулира Вашия D1011 до първоначалните настройки по подразбиране.

1. Натиснете  , скролирайте  към ДОП.НАСТР-КИ и натиснете .
2. Скролирайте  към РЕСТАРИРАЙ. Натиснете .
3. ПОТВЪРДИ? се изписва на дисплея. Натиснете .

Забележка

Записи направени в телефонния указател и нови съобщения в телефонния секретар се запазват. След нулиране, в зависимост от Вашата държава, настройките на поздравителния режим може да бъдат изписани на дисплея.











Настройки по подразбиране

Име на слушалката	Слушалка
Звук на бутоните	Вкл.
Първо позвъняване	Вкл.
Автоматичен отговор	Вкл.
Автоматично затваряне	Вкл.
Мелодия на звънене	Мелодия 1
Сила на звънене	Висока степен
Сила на звука на говорителя	3
Телефонна книжка	Непроменен
Дневник разговори	Празен
Списък с повторно набирани номера	Празен
ПИН код	0000
Заклучване на клавиатурата	Изкл.
Часовник	00:00
Аларма	Изкл.
Режим набиране*	Тон
Телефонен секретар	Вкл.
Режим отговор	Приеми и запиши
Изходящо съобщение	Предопределен
Забавено звънене	15 секунди
Дистанционен достъп	Вкл.
Състояние на слушалката	Изкл.
Състояние на базовата станция	Вкл.

* За Руски език режимът на обаждане по подразбиране е ИМПУЛСНО.

Автоматичен префикс

Вие можете да настроите D1011 да намира набран номер и да го заменя с друг номер. Номерът, който трябва да бъде намерен може да съдържа най-много 5 цифри. Той може да бъде заменен с номер, съдържащ не повече от 10 цифри.

1. Натиснете , скролирайте  към ДОП. НАСТР-КИ и натиснете .
2. Скролирайте  към ПРЕФИКС. Натиснете .
3. Изписва се НАМЕРИ ЗНАК. Натиснете .
4. Въведете номера, който желаете да бъде намерен и натиснете .
5. Скролирайте към ПРЕФИКС БЕЛ. и натиснете .
6. Въведете номера, с който желаете да бъде заменен и натиснете .
7. Натиснете , за да се върнете към режим на готовност.









Страна

Ако се преместите в друга страна, Вие можете да настроите Вашия телефон да бъде съвместим с мрежовите настройки на тази страна.

Забележка

В случай че допуснете грешка в избора на страна по време на приветствания режим, Вие можете да настроите отново Вашата страна.

В зависимост от Вашата страна, тази опция може да се изпише като НЕДОСТЪПЕН или страната да не се изпише.









1. Натиснете , скролирайте  към ДОП.НАСТР-КИ и натиснете .
2. Скролирайте  към ИЗБОР СТРАНА. Натиснете .
3. Въведете 4-цифрен основен PIN и натиснете .
4. Натиснете  или , за да изведете желаната страна.
5. Натиснете , за да потвърдите.

Смущение

При провеждане на външен разговор към него може да се присъедини друга слушалка, регистрирана към базата като осъществите 3-посочен конферентен разговор, просто натискайки











За да осъществите това, трябва режим Смущение да бъде включен.

1. Натиснете , скролирайте  към ДОП. НАСТР-КИ и натиснете .
2. Скролирайте  към СМУЩЕНИЕ. Натиснете .
3. Скролирайте  или  към ВКЛЮЧЕНО или ИЗКЛЮЧЕНО.
4. Натиснете , за да потвърдите.
5. Натиснете , за да се върнете в режим на изчакване.

Икономичен режим

За да намалите нивото на отделяните от ел. захранването емисии, Вие можете да изберете ниска скорост на ел. захранване или икономичен режим. Когато икономичният режим е настроен на ВКЛЮЧЕНО, базовата мощност на предаване ще бъде намалена.

За да настроите Икономичения режим на ВКЛЮЧЕНО или ИЗКЛЮЧЕНО:

1. Натиснете , скролирайте  към ДОП. НАСТР-КИ и натиснете .
2. Скролирайте  към ИК. РЕЖИМ и натиснете .
3. Натиснете  или , за да подчертаете ВКЛЮЧЕНО или ИЗКЛЮЧЕНО. и натиснете , за да потвърдите.
- *Ще чуете пуукане за потвърждение и дисплея на слушалката ще премине от нейното наименование към ИК. РЕЖИМ.*









ЗАБЕЛЕЖКА

Когато икономичният режим е настроен на ВКЛЮЧЕНО, обхватът на слушалката ще бъде намален.











9. Използване на телефонен секретар

Когато е активиран, Вашият D1011 телефонен секретар записва всички неоговорени повиквания. Той може да запаzeti до 59 съобщения с максимално времетраене до 12 минути. Всяко съобщение може да бъде с времетраене до 3 минути. Вашите лични изходящи съобщения могат да бъдат с времетраене до 1 минута.







D1011 Контролни бутони на телефонния секретар на базовата станция

-  Натиснете, за да включите/изключите телефонния секретар
-  Прослушване на нови съобщения
-  Натиснете, за да спрете прослушването
-  Прехвърля към следващо съобщение по време на прослушване
-  Повторно прослушване на настоящото съобщение
Натиснете два пъти, за да върнете на предходното съобщение
-  Изтрива настоящи съобщения по време на прослушване.
Натиснете продължително, за да изтриете всички съобщения, когато телефонният секретар е в режим на изчакване
-  Увеличава силата на звука в микрофона по време на прослушване на съобщението
-  Намалява силата на звука в микрофона по време на прослушване на съобщението

Включване/изключване









1. Натиснете , скролирайте  или  към ТЕЛ. СЕКРЕТАР и натиснете .
2. Скролирайте  към ОТГ.ВКЛ/ИЗКЛ и натиснете .
3. Скролирайте  или  докато на дисплея се появи ВКЛЮЧЕНО или ИЗКЛЮЧЕНО.
4. Натиснете , за да потвърдите.
5. Натиснете , за да се върнете към режим на готовност.

Прослушване на съобщения

1. Натиснете , и скролирайте  или  към ТЕЛ. СЕКРЕТАР и натиснете . СЛУШАНЕ се появява.
2. Натиснете , за да прослушате новите съобщения.
- *Дисплеят показва броя на новите съобщения. Ако няма нови съобщения, всички съхранени съобщения се прослушват.*
3. Натиснете , за да се появи идентификация на търсещият Ви. Натиснете  отново, за да видите датата и часа на обаждането.

Забележка

Ако не сте абонирани за услугата идентификация на повикването, тази опция не е налична. Това се отнася също за напомнящи съобщения.







4. По време на прослушване, натиснете , за да се изпише списък с опции. Използвайте клавишите  and , за да сменят опциите:
 - ПОВТОРИ – натиснете , за да повторите настоящото съобщение
 - НАПРЕД – натиснете , за да прослушате следващото съобщение
 - НАЗАД – натиснете , за да прослушате предходното съобщение
 - ИЗТРИЙ – натиснете , за да изтриете настоящото съобщение.
 - ЗАПАЗИ НОМЕР – натиснете , за да съхраните номера, ако е наличен, в телефонната книжка.

Забележка

Ако не сте абониран за идентификация на повикване, то се предлага опцията **ЗАПАЗИ НОМЕР**.







5. Натиснете , за да спрете прослушване и да се върнете в режим на изчакване.

Изтриване на всички съобщения

1. Натиснете , скролирайте към  **ТЕЛ. СЕКРЕТАР** и натиснете .
2. Скролирайте  към **ИЗТРИЙ ВС-КИ** и натиснете .
3. На дисплея ще се изпише **ПОТВЪРДИ?**. Натиснете , за да потвърдите.

Записване на напомнящо съобщение

Вие можете да запишете напомнящото съобщение, което е съхранено във Вашия телефонен секретар и прослушано като обикновено съобщение.

1. Натиснете , скролирайте  или  към **ТЕЛ. СЕКРЕТАР** и натиснете .
2. Скролирайте  към **ЗАПИС БЕЛ.** и натиснете . На дисплея ще се изпише **ЗАПИСВАНЕ**.
3. Кажете Вашето съобщение. Натиснете , за да приключите записа.

Изходящи съобщения

Това е съобщението, което търсещите Ви чуват на телефонния секретар. Има две налични предварително записани изходящи съобщения, като Вие можете да запишете и свое собствено.

Приеми и записи













Търсещият Ви може да остави съобщение. Предварително записаното съобщение гласи *“Здравейте, в момента не можем да отговорим на Вашето обаждане. Моля оставете Вашето съобщение след сигнала.”*

Само отговор

Търсещият Ви може да чуе Вашето приветствие, но не може да остави съобщение. Предварително записаното съобщение гласи *“Здравейте, в момента не можем да отговорим на Вашето обаждане. Вие не можете да оставите съобщение. Моля потърсете ни по-късно.”*











Настройване на режим за отговор





Настройване на телефона на режим Отговор и запис или Само отговор.

1. Натиснете , скролирайте  или  към **ТЕЛ. СЕКРЕТАР** и натиснете .
2. Скролирайте  към **РЕЖИМ ОТГ.** и натиснете .
- На дисплея се показва *настоящият режим на отговор.*
3. Скролирайте  или , за да изберете **ОТГ.&ЗАПИС.** или **САМО ОТГОВОР** и натиснете .
4. Натиснете  или , за да изведете желанния тип съобщение. **ПЕРСОНАЛНО**, за да зададете записаното от Вас съобщение или **ПРЕДЕФИНИРАН**, за да изберете предварително записано съобщение.
5. Натиснете , за да потвърдите.
Ако изберете **ПЕРСОНАЛНО**, моля разгледайте следния параграф.

Записване, прослушване или изтриване на Ваше лично изходящо съобщение

Режим Отговори и записи приветства търсещите Ви да оставят съобщение. Режим Само отговор позволява на търсещите Ви да чуят Вашето приветстващо съобщение, но те не могат да оставят съобщение.

1. Натиснете , скролирайте към **ТЕЛ. СЕКРЕТАР** и натиснете .
2. Скролирайте  към **РЕЖИМ ОТГ.** и натиснете .
3. Скролирайте  или , за да изберете **ОТГ.&ЗАПИС.** или **САМО ОТГОВОР** и натиснете . Използвайте клавишите  или , за да изберете **ПЕРСОНАЛНО** и натиснете .
4. **СЛУШАНЕ** се появява. Натиснете .
- *Настоящото съобщение е прослушано.*

- Скролирайте , за да изберете ЗАПИШИ – натиснете . На дисплея се изписва ЗАПИСВАНЕ и се чува пиукане. Кажете Вашето съобщение. Натиснете , за да приключите записа.
- ИЗТРИЙ - натиснете . Предварително записаното съобщение ще бъде автоматично възстановено.
- 5. Натиснете , за да потвърдите.

Настройки на телефонния секретар











Забавено звънене

Изберете продължителността на звънене преди Вашият телефонен секретар да отговори на обаждането. Изберете между 5/10/15/20/25/30 секунди или или запомняне на такса.

Забележка

Ако изберете Запомняне на такса:

- Ако имате нови съобщения, Вашият телефон отговаря след 10 секунди.
- Ако нямате нови съобщения, Вашият телефон отговаря след 20 секунди. Така Вие имате възможност да затворите, спестявайки време и разходи за обаждане.
- Ако паметта е пълна, телефонът ще отговори след 30 секунди в режим Само отговор.

1. Натиснете , скролирайте  или  към ТЕЛ. СЕКРЕТАР и натиснете .
2. Скролирайте  до НАСТР.ОТГ. и натиснете .
3. ЗАБАВЕН ЗВЪН се изписва. Натиснете .
4. Скролирайте  или , за да изберете 5/10/15/20/25/30 секунди или ЗАП.НА ТАКСА.
5. Натиснете , за да потвърдите.

Отдалечен достъп

Режим Дистанционен достъп Ви позволява да оперирате Вашия телефонен секретар и да прослушвате Вашите съобщения чрез обаждане на Вашия D1011 от друг телефон.

Зададени са настройки по подразбиране.

1. Обадете се на Вашия D1011. Когато чуete Вашето изходящо съобщение, натиснете #.
2. Въведете Вашия 4-цифрен ПИН. ПИН кодът по подразбиране е 0000.
- Ще чуete потвърждаващо пиукане.











Забележка

За повишена сигурност, променете този код, виж "ПИН" на страница 27.

3. След като въведете Вашия ПИН код, както е описано по-горе, използвайте клавиатурата, за да оперирате телефонния секретар на Вашия D1011:

Прослушване на съобщения	2
Прослушване на предходно съобщение	1
Прослушване на следващото съобщение	3
Изтриване на прослушваното съобщение	6
Включване на телефонен секретар	7
Спиране на прослушването	8
Изключване на телефонен секретар	9

Вкл./Изкл. на дистанционен достъп

1. Натиснете , скролирайте  към ТЕЛ. СЕКРЕТАР и натиснете .
2. Скролирайте  до НАСТР.ОТГ. и натиснете .
3. Скролирайте  към ОТДАЛ.ДОСТЪП и натиснете .
4. Скролирайте  или , за да изберете АКТИВИРАН или ДЕАКТИВИРАН.
5. Натиснете , за да потвърдите.



Преглед на повикванията

Използвайте Вашата слушалка или говорителя на базата, за да чуete обаждания се, който оставя съобщение. Тогава можете да изберете да отговорите или да отхвърлите обаждането.





Настройките по подразбиране са:

- Преглед на повикванията от слушалката: Изкл.
- Преглед на повикванията от базата: Вкл.











На слушалката:

1. Ако желаете да прекъснете и да отговорите на обаждането натиснете  or .











На базата:

1. Когато търсецията Ви оставя съобщение, натиснете  или , за да настроите силата на звука да слушате търсецията Ви.
2. За да прекъснете и отговорите от слушалката, натиснете  или .

Вкл/Изкл на преглед на повиквания от слушалката











1. Натиснете , скролирайте  или  до ТЕЛ. СЕКРЕТАР и натиснете .
2. Скролирайте  до НАСТР.ОТГ. и натиснете .
3. Скролирайте до HS ФИЛТЪР и натиснете .
4. Скролирайте  или , за да изберете ВКЛЮЧЕНО или ИЗКЛЮЧЕНО.
5. Натиснете , за да потвърдите.

Вкл/Изкл на преглед на повиквания от базата



1. Натиснете , скролирайте  до ТЕЛ. СЕКРЕТАР и натиснете .
2. Скролирайте  до НАСТР.ОТГ. и натиснете .
3. Скролирайте  до BS ФИЛТЪР и натиснете .
4. Натиснете  или , за да изберете ВКЛЮЧЕНО или ИЗКЛЮЧЕНО.
5. Натиснете , за да потвърдите.





Език на телефонния секретар

Можете да промените езика на предварително записаните изходящи съобщения.

1. Натиснете , скролирайте  или  до ТЕЛ. СЕКРЕТАР и натиснете .
2. Скролирайте  до НАСТР.ОТГ. и натиснете .
3. Скролирайте до ЕЗИК и натиснете .
4. Скролирайте  или , за да изберете език.
5. Натиснете , за да потвърдите.

Достъп до менюто на телефонния секретар през списъка с повиквания

Когато  мига, за да Ви покаже, че има нови съобщения, вие можете да разгледате детайлите на търсецията Ви чрез  или, натискайки  отново, за да отидете на меню ТЕЛ. СЕКРЕТАР и да прослушате новите съобщения.

1. Натиснете , СПИСЪК ПОВ. се изписва.
2. Натиснете , ТЕЛ. СЕКРЕТАР се изписва.
3. Натиснете , СЛУШАНЕ се изписва.
4. Натиснете , слушалката ще стартира прослушване на новото съобщение. След като всички съобщения са прослушани, слушалката ще се върне в режим на готовност.

ЗАБЕЛЕЖКА

По време на прослушване на съобщение, натиснете , за да се върнете в режим на готовност.

Запълнена памет

Паметта е пълна, когато остават по-малко от 15 секунди време за запис или, когато максимумът от 59 съобщения е достигнат.

Когато паметта се запълни:

- Индикаторът течни кристали ще премигва бързо.
-  премигва бързо на дисплея на слушалката.
- Телефонът автоматично ще се превключи на режим Само отговор.

Ако паметта се запълни докато търсецията Ви оставя съобщение, той ще чуе пиукане и разговорът ще приключи.

10. Помощ

Зареждане

Иконата  не се движи, когато слушалката е поставена в базовата станция

- Лош контакт с батериите – преместете леко слушалката
- zamърсен контакт – почистете контакта на батериите с кърпа, навлажнена с алкохол
- Батерията е пълна – не е необходимо зареждане

Обаждания

Няма сигнал за избиране

- Няма захранване - контролирайте връзките. Рестартирайте телефона: извадете щепсела от контакта и го включете отново.
- Батериите са празни - заредете батериите в продължение на поне 24 часа.
- Вие сте прекалено отдалечен от базовата станция - приближете се до базата
- Погрешен телефонен кабел - използвайте доставения телефонен кабел
- Адаптерът (ако е необходим) не е включен към мрежата – свържете адаптера (ако е необходимо) към мрежата.

Лошо качество на звука

Уредът се намира прекалено близо до електрически уреди, армирани стени или метални рамки на вратите – отдалечете базата на най-малко един метър от всички електрически уреди

Иконата мига

- Слушалката не е регистрирана към базата - регистрирайте слушалката към базата
- Вие сте прекалено отдалечен от базовата станция - приближете се до базата

Няма звук на звънене

- Звукът е дезактивиран.
- Увеличете звука.

Идентификацията на обаждащия се (CLI) не работи

Проверете абонамента при Вашата телефонна компания

Телефонна книжка

Не се запаметява прибавеният номер в указателя

Телефонната книжка е пълна. Изтрийте запис, за да освободите паметта.

Дисплей

Няма дисплей

- Опитайте да заредите или разместите батериите.
- Опитайте се да разкачите и включите отново захранването на базата.
- Ако светодиодът не е осветен, тогава се опитайте да разкачите и включите отново базата към електрозахранването.

Регистрация

Не е възможно регистрирането на друга слушалка

- Достигнат е максималният брой (5) слушалки.
- Дисплеят показва **ТЪРСЕНЕ** Трябва да отрегистрирате слушалка, за да регистрирате нова.

Смущения

Шумово смущение на радиото и телевизора

Базата или зарядната станция са прекалено близко една до друга. Отдалечете ги възможно най-много.

Телефонен секретар

Телефонният секретар не записва съобщения

- Включете телефонния секретар.
- Възможно е паметта да е пълна. Ако това е така, е необходимо да изтриете някои съобщения.
- Режимът на обаждане е настроен на **САМО ОТГОВОР**. Сменете режима на **ОТГ. & ЗАПИС**.

Няма отдалечен достъп до съобщенията.

- Отдалеченият достъп е изключен.

- Ако въведете погрешен ПИН, се чува предупреждаващ звук. Може да въведете още веднъж ПИН.

Не може да записва изходящи съобщения.

- Възможно е паметта да е пълна. Ако това е така, е необходимо да изтриете някои съобщения.

Телефонният секретар спира автоматично

- Възможно е паметта да е пълна. Ако това е така, е необходимо да изтриете някои съобщения.
- Максималната дължина на съобщението е 3 минути.

11. Основна информация

ВАЖНО

Този апарат не може да осъществява спешни телефонни повиквания, когато електрозахранването спре. Необходимо е да се направят алтернативни приспособления, за да може да осъществявате спешни повиквания.

Този продукт е предназначен за включване към обществени аналогови телефонни мрежи и лични телефонни централи в България.

Информация за безопасност и електромагнитни смущения/съвместимост.

- Използвайте само подходящият за тази модел захранващ кабел. Използването на неразрешен захранващ кабел ще заличи Вашата гаранция и може да повреди телефона.
- Използвайте само доставените акумулаторни батерии.
- Не отваряйте слушалката (освен за смяна на батериите) или базовата станция. Това може да Ви изложи на високо напрежение или други опасности.
- Излъчаният между слушалката и базовата станция радиосигнал може да предизвика смущение при слушане.
- Вашият продукт може да предизвика смущение с други електрически уреди, като напр. телевизор и радио, часовници/будилници и компютри, ако те са разположени в близост. Препоръчва се да поставите Вашия продукт най-малко един метър от такива уреди, за да намалите всяка опасност от смущения.
- Всички батерии могат да предизвикат повреда на собствеността и/или телесни наранявания, ако проводящи материали като бижута, ключове или перлени верижки се докоснат до откритите клеми. Проводимият материал може да направи токова верига (късо съединение) и да се нагорещи много. Нужно е да се борави внимателно с всички заредени батерии, особено когато ги поставяте в джоб, портмоне или друго закрито място с метални предмети в него.

- Не изхвърляйте никога батериите в огън. Съществува сериозна опасност от експлозия и/или отделянето на силно токсични химикали.
- Препоръчва се да се потърси съвет от квалифицирано лице, преди да използвате продукта в близост до медицински уреди за спешна помощ/интензивно лечение.
- Медицински апарати
 - **Кардиостимулатори:** Асоциацията за медицинска технология (AdvaMed) препоръчва спазването на минимално разстояние от 15 cm (6 инча) между безжичният уред, който се държи и кардиостимулатора. Тези препоръки отговарят на препоръките на Американската федерална служба за контрол на хранителните продукти и медикаменти.
 - **Лицата, носещи кардиостимулатори трябва:**
 - да държат ВИНАГИ безжичното устройство на повече от 15 cm от техния кардиостимулатор, когато безжичният уред е поставен на ВКЛ.
 - никога да не носят безжичното устройство в преден джоб пред гърдите.
 - да използват винаги другото ухо, за да намалят потенциални смущения.
 - да изключат веднага уреда, ако има причина да се предполага, че е възможно наличието на смущения.
 - **Слухови апарати**

Някои от цифровите безжични радиоапарати могат да имат смущения с някои слухови апарати. В случай на такива смущения, консултирайте се с производителя на слуховия апарат, за да помислите относно алтернативни решения.
 - **Други медицински уреди**

Ако използвате други медицински уреди, консултирайте се с производителя на тези уреди, за да установите, дали има друга адекватна защита от радиочестотна енергия. Вашият лекар би могъл да Ви помогне в намирането на тази информация.

Почистване

- Почиствайте слушалката или базата (не зарядното устройство) с влажна (не мокра) кърпа или антистатична кърпа.

- Не използвайте никога домакински политури, тъй като това ще увреди продукта. Не използвайте никога суха кърпа, тъй като това ще предизвика статичен шок.

Околна среда

- Не излагайте на директна слънчева светлина.
- Слушалката може да се затопли, когато се зареждат батериите или след прекалено дълга употреба. Това е нормално. Все пак ние Ви препоръчваме да не поставяте продукта върху антично/фурнирано дърво, за да избегнете повреди по него.
- Не оставяйте продукта върху килими или други повърхности, които имат влакна или го поставете на места, защитени от свободен въздушен поток.
- Не потапяйте нито една част от този продукт във вода и не го използвайте в пара или при влажни условия, като например в банята.
- Не излагайте продукта на огън, експлозивни или други опасни условия.
- Съществува малка вероятност телефонът да се повреди при токов удар, предизвикан от буря. Препоръчваме Ви да изключите захранването на Вашия телефон по време на буря.

Инструкции за рециклирането на продукта

- **Директива на Европейския съюз (ЕС) за отстраняване на електрически и електронни уреди (WEEE)**

Европейската директива за отстраняване на електрически и електронни уреди WEEE изисква продуктите, които се продават в страните-членки на ЕС, да са обозначени със символ на зачеркната с кръст кофа за боклук върху продукта (в някои случаи и върху опаковката). В Директивата се определя, че символът със зачеркната с кръст кофа за боклук означава, че клиентите и крайните потребители в страните-членки на ЕС не трябва да изхвърлят електрически и електронни уреди или аксесоари при домашните отпадъци. Клиентите и крайните потребители в страните-членки на ЕС трябва да се обърнат към доставчиците или към сервизен център за информация относно системата за събиране на отпадъци в тяхната страна.

- Директивата за отстраняване на електрически и електронни уреди (2002/96/ЕС) определя рециклирането на продукти, използвайки най-добрите налични техники за оползотворяване и рециклиране, за да се намали влиянието върху околната среда, да се обработват всички опасни субстанции и да се намали увеличаването на местата за изхвърляне.

Инструкции за отстраняване на продукта за местни потребители

Ако не използвате повече продукта, отстранете всички батерии и ги рециклирайте заедно с продукта като ги предадете в пунктовете за рециклиране на отпадъци. За повече информация се обърнете към местните служби или към търговеца, от който сте закупили продукта.

Инструкции за отстраняване на продукта за делови потребители

Деловите потребители трябва да се свържат със своите доставчици и да контролират точките и условията в договора за покупко-продажба и да се уверят, че този продукт не е смесен с други търговски отпадъци.

Гаранционна информация

Оторизираните дилъри или търговци на Моторола, от където сте закупили Вашата Моторола признават гаранционните претенции и/или предлагат гаранционни услуги.

Върнете безжичния телефон на Вашия дилър или търговец, за да предявите гаранционната си претенция. Не връщайте продукта директно на Моторола. За да имате право да получите гаранционен сервиз, трябва да представите касовата бележка или съответния документ за покупка, на който е изписана датата на закупуване. Телефонът трябва също ясно да показва серийния номер. Няма да бъде предоставена гаранция, ако е променен, изтрят или отстранен или е станал нечетлив типа или серийния номер на продукта.

Какво не се покрива от гаранцията

- Дефекти или щети, резултиращи от употребата на продукта за други от нормалните или обичайни цели или когато не са били последвани инструкциите, посочени в този наръчник.
- Дефекти или повреди, причинени от злоупотреба или неспазване

- Дефекти или повреди, причинени от неправилно тестване, експлоатация, поддръжка, настройване или каквато и да е промяна или модификация от всякакъв вид.
- Счупвания или повреди на части, причинени директно от дефекти на материала или обработката.
- Разглобяване или ремонт на продукта по начин, който оказва отрицателно влияние върху ефективността или предотвратява извършването на адекватна проверка.
- Дефекти или щети поради обхвата.
- Дефекти или повреда поради влага, течности или изтичане.
- Всички пластмасови повърхности и всички външни части, които са надраскани или повредени поради нормалната употреба.
- Временно наети продукти.
- Периодични поддръжки и ремонти или смяна на части по време на нормалната употреба, износване и скъсване.

Техническа информация

Колко телефона мога да притежавам?

Всички елементи от телефонното оборудване има Цифрата на Рингер еквивалент (REN), която дава информация за максималния брой от терминали, които могат да бъдат включени към всяка телефонна мрежа. Вашият D1011 има REN 1. Разрешените REN са общо 4. Ако е превишен максималният брой 4 на REN, телефонът няма да звъни. Няма гаранция за звънене и при използване на различни видове телефони и когато REN е по/малко от 4

Всички допълнителни слушалки и зарядни устройства, които регистрират имат REN 0.

R&TTE

Този продукт може да се използва в България за включване към общата телефонна мрежа и съвместими тел. централи. Това устройство отговаря на съществените изисквания на Директивата за радионавигационното оборудване и далекосъобщителното крайно оборудване 1999/5/ЕС и съответствието със ICNIRP стандарта за излагане на електромагнитна енергия.

Декларация за съответствие

С настоящето, ние Motorola декларираме, че този продукт отговаря на основните изисквания и на другите приложими разпоредби на Директива 1999/5/ЕС.

Декларацията за съответствие на тази продуктова серия е публикувана на сайт:
<http://www.motorola.com/eu/radios/technicaldocumentation>

Включване към тел. централа

Този продукт е предназначен за включване в обществените телефонни мрежи в България.

Изискване на пауза

При някои от телефонните централи е необходимо да направите кратка пауза след като сте набрали кода за достъп, тъй като централата трябва да осъществи връзка с външната линия, така че е необходима кратка пауза в последователността на набиране на номера.

Натиснете и задръжте натиснат # , за да направите пауза (P), преди да наберете телефонния номер.

Също така е необходима пауза при запаметяване на международни номера или номера на карти.

Второ обаждане

Необходимо е да използвате функцията за повторно обаждане, ако сте включен към автоматична телефонна централа PABX (Private Automatic Branch Exchange, за допълнителна информация се обърнете към Вашия оператор на PABX.

12. Стенен монтаж

Важно

Преди монтирате Вашия D1011 на стената, проверете, за да не пробиете скрит кабел или тръба.

Преди да започнете пробиването се уверете, че кабелът стига до телефона и контакта.

1. Използвайте следния пример, за да обозначите местоположението на дупките.
- За да монтирате базовата станция на стената, пробийте на разстояние от 4.5 см. хоризонтално две дупки като използвате 8 мм. свредло.

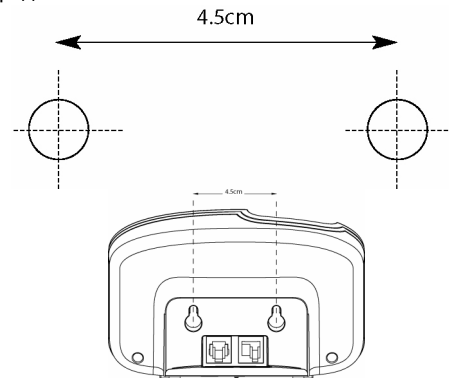

- За да монтирате зарядната станция на стената, пробийте на разстояние от 3.2 см. хоризонтално две дупки като използвате 8 мм. свредло.

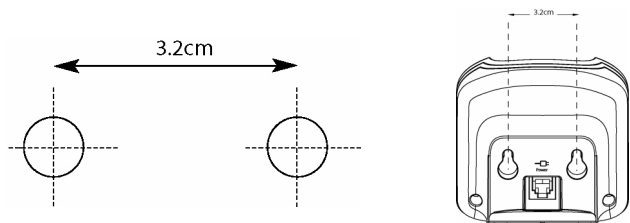

2. Поставете дюбели, ако това е необходимо, след това поставете болтовете като ги оставите на разстояние от 5 мм от стената, за да може да окачите телефона.

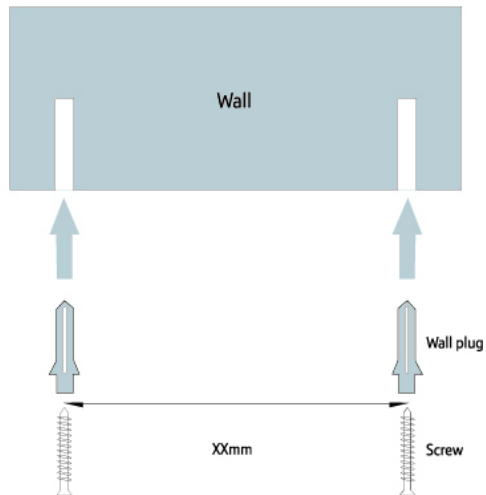

3. Извадете базовата / зарядната станция от стойката и пъхнете дупките на обратната страна в главата на болтовете и поставете внимателно базовата/зарядната станция като се убедите, че тя е поставена сигурно на мястото си.



MOTOROLA, the Stylized M Logo and all other trademarks indicated as such herein are trademarks of Motorola, Inc. © Reg. U.S. Pat. & Tm. Off.

© Motorola, Inc. 2008



Version 1 (27112008-BG)

